

# SHARP® INSTRUKCJA OBSŁUGI

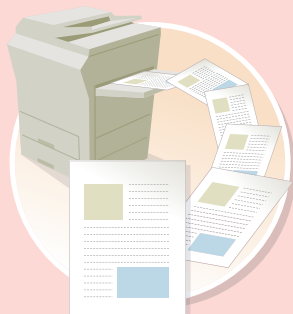

## Wyszukiwanie po określeniu, co chcesz zrobić



WYKONAJ KOPIĘ

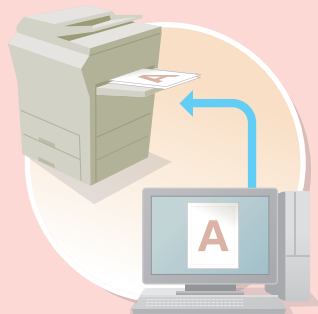

DRUKUJ DOKUMENT

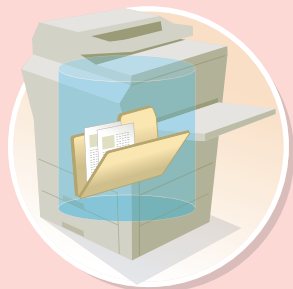

ZAPISZ ZADANIE I  
UŻYJ GO PONOWNIE

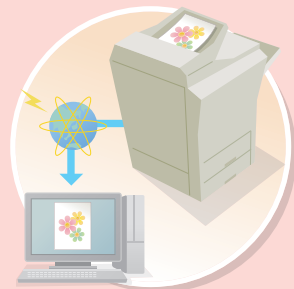

ZESKANUJ OBRAZ /  
WYŚLIJ FAKS  
INTERNETOWY



## Wyszukiwanie za pomocą spisu treści



➔ ZANIM ZACZNIESZ UŻYWAĆ



➔ KOPIARKA



➔ DRUKARKA



➔ SKANER / FAKS INTERNETOWY



➔ PRZECHOWYWANIE DOKUMENTÓW



➔ USTAWIENIA SYSTEMU



➔ ROZWIĄZYWANIE PROBLEMÓW

# WYKONAJ KOPIĘ

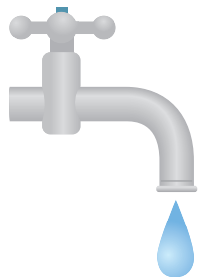

**Oszczędzaj**

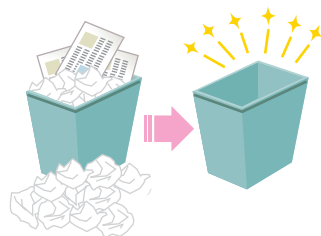

**Zredukuj liczbę błędnie wykonanych kopii**



**Kopiuj tego typu oryginały**

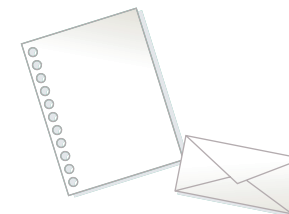

**Kopiuj na tego typu papierze**



**Dodaj datę lub numery stron**



**Złóż wydruk w broszurę**



**Inne pomocne funkcje**

# Oszczędzaj



**Kopiuj po obu stronach papieru**

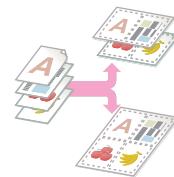

**Kopiuj więcej stron po jednej stronie jednego arkusza papieru**



**Kopiuj przód i tył karty**

# Zredukuj liczbę błędnie wykonanych kopii



**Drukuj jeden zestaw kopii  
do sprawdzenia**

# Kopiuj tego typu oryginały



**Mieszane materiały  
kolorowe i czarno-białe**



**Więcej oryginalnych stron  
niż można załadować za  
jednym razem**



**Oryginały o różnych  
wymiarach**

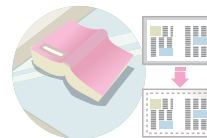

**Duże oryginały (na  
brzegach widoczne cienie)**

# Kopiuuj na tego typu papierze

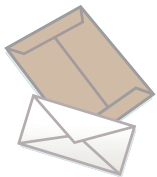

**Koperty i inne specjalne  
nośniki**



**Folia przezroczysta**

# Dodaj datę lub numery stron



**Dodaj datę**



**Dodaj stempel**



**Dodaj numer strony**



**Dodaj tekst**

# Złóż wydruk w broszurę



**Wykonaj broszurę**

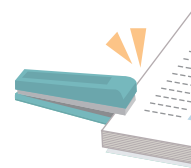

**Zszywaj wydruki**

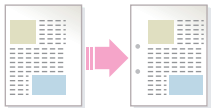

**Zostaw pusty margines na  
dziurkowanie**



# Inne pomocne funkcje

## Funkcje używane do celów specjalnych

- Wykonuj kopie ułożonych zdjęć
- Wykonaj kopię w odbiciu lustrzanym
- Kopiuj na środku papieru
- Wykonaj kopię negatywową

## Pomocne funkcje

- Daj pierwszeństwo zadaniu kopiowania
- Sprawdź stan zarezerwowanego zadania
- Kopiuj cienki oryginał
- Ustawiaj kolory

# DRUKUJ DOKUMENT

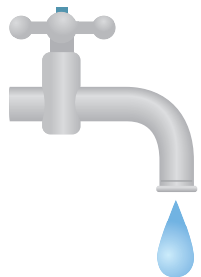

**Oszczędzaj**

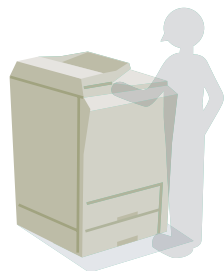

**Drukuj bez komputera**

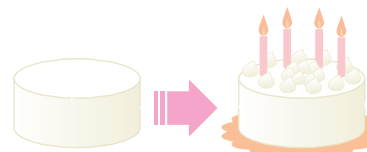

**Drukuj atrakcyjne wydruki**

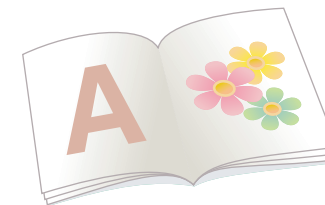

**Złóż wydruk w broszurę**

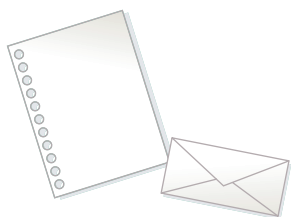

**Drukuj na tego typu papierze**

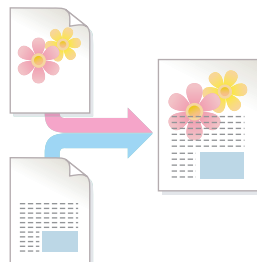

**Dodaj tekst lub obraz**



**Inne pomocne funkcje**

# Oszczędzaj



**Drukuj po obu stronach  
papieru**

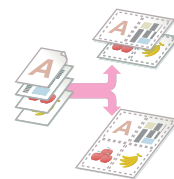

**Drukuj więcej stron po  
jednej stronie jednego  
arkusza papieru**

# Drukuj bez komputera

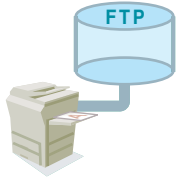

**Drukuj plik na FTP**

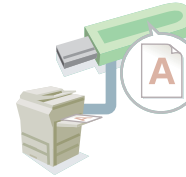

**Drukuj plik z pamięci USB**



**Drukuj plik w nowym katalogu sieciowym**

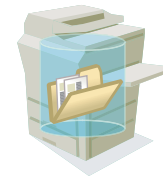

**Drukuj plik zapisany w urządzeniu**

# Drukuj atrakcyjne wydruki

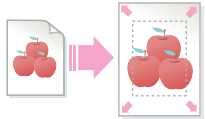

**Drukuj odpowiednio do wymiaru papieru**

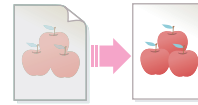

**Ustaw jasność i kontrast**

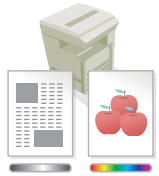

**Drukuj używając ustawień kolorów odpowiednich do danych**

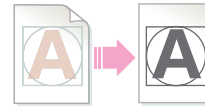

**Podkreśl jasny tekst i linie**



**Wybierz tryb drukowania**

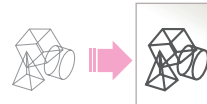

**Wyreguluj szerokość linii danych CAD**

# Złóż wydruk w broszurę

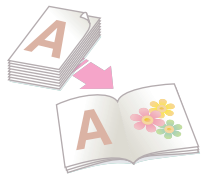

**Wykonaj broszurę**

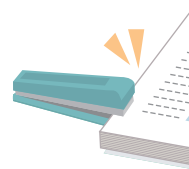

**Zszywaj wydruki**

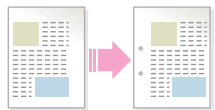

**Zostaw pusty margines na  
dziurkowanie**

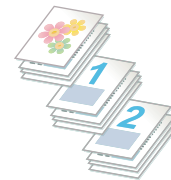

**Drukuj wybrane strony na  
przedniej stronie papieru**

# Drukuj na tego typu papierze

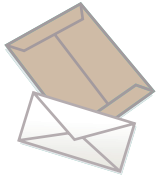

**Koperty**



**Folia przezroczysta**



**Drukuj wybrane strony na  
papierze różnego typu**

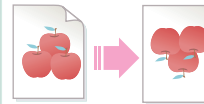

**Obracaj obraz o 180 stopni**

# Dodaj tekst lub obraz

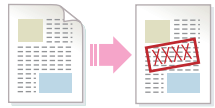

**Dodaj znak wodny do drukowanych danych**

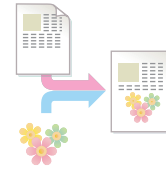

**Nakładaj obraz na drukowane dane**

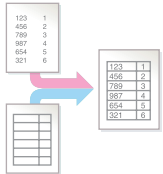

**Nakładaj gotowe formularze na drukowane dane**



# Inne pomocne funkcje

## Poprawiaj wymiary i kierunek drukowanych danych

- Powiększaj lub zmniejszaj wydruk
- Drukuj lustrzane odbicie

## Bezpieczeństwo jest ważne

- Drukuj w zaufaniu
- Drukuj zabezpieczone pliki PDF

## Funkcje używane do celów specjalnych

- Drukuj "kopię faktury"
- Stwórz duży plakat

## Pomocne funkcje

- Daj pierwszeństwo zadaniu drukowania
- Zapisuj często używane ustawienia druku
- Zapisuj zadanie drukowania

# ZESKANUJ OBRAZ / WYŚLIJ FAKS INTERNETOWY

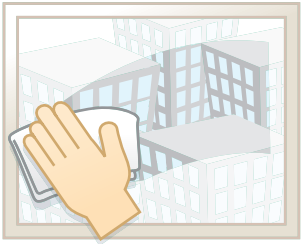

**Wysyłaj wyraźny obraz**



**Wysyłaj tego typu dokumenty**

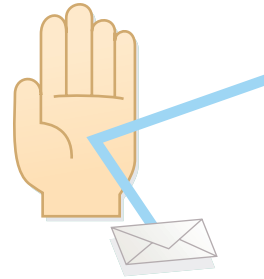

**Nie dopuszczaj do wysłania w niewłaściwe miejsce**

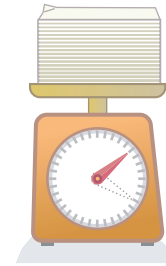

**Wysyłaj mniejszy plik**



**Oszczędzaj czas**

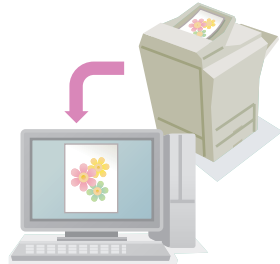

**Skanuj z mojego komputera**



**Inne pomocne funkcje**

# Wysyłaj wyraźny obraz

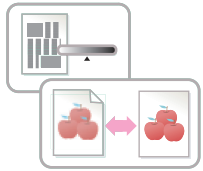

**Wyreguluj kontrast i jakość obrazu**



**Ustaw rozdzielczość przed wysłaniem**

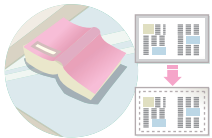

**Wysyłaj bez cieni na brzegach**

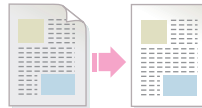

**Zakryj tło wysyłanego dokumentu**

# Wysyłaj tego typu dokumenty

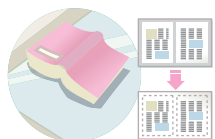

**Duże oryginały (na brzegach widoczne cienie)**

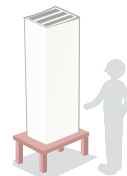

**Więcej oryginalnych stron niż można załadować za jednym razem**

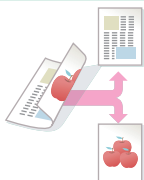

**Oryginał wydrukowany po obu stronach**

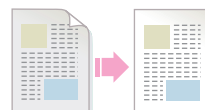

**Oryginał z tłem**

# Nie dopuszczaj do wysłania w niewłaściwe miejsce



**Sprawdź wynik transmisji**



**Sprawdź rejestr  
poprzednich transmisji**

# Wysyłaj mniejszy plik

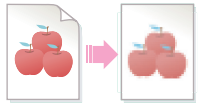

**Wysyłaj z niską rozdzielczością**

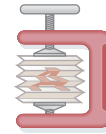

**Spakuj plik przed wysłaniem**

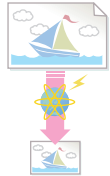

**Zmniejsz obraz przed wysłaniem**

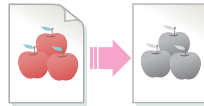

**Wyślij obraz w wersji białoczarnej**



**Dowód osobisty lub inna karta**

# Oszczędzaj czas

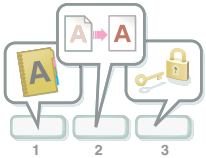

**Zapisuj często używane  
ustawienia**

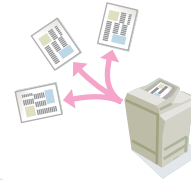

**Wysyłaj w kilka miejsc  
jednocześnie**



**Przeglądaj rejestr  
transmisji**



**Bez trudu wybieraj adres  
(szukaj numeru)**



**Wysyłaj faks internetowy z  
komputera**



# Inne pomocne funkcje

## Pomocne funkcje zarządzania

- **Prześlij dalej otrzymany faks na adres sieciowy**
- **Wydrukuj listę adresatów przesyłki**

## Pomocne funkcje

- **Skanuj cienki oryginał**
- **Wybierz adresata transmisji z globalnej książki adresowej**
- **Wysyłaj o określonym czasie**
- **Daj pierwszeństwo wysyłce**
- **Wysyłaj w trybie pamięci USB**

# ZAPISZ ZADANIE I UŻYJ GO PONOWNIE



**Znajdź plik**

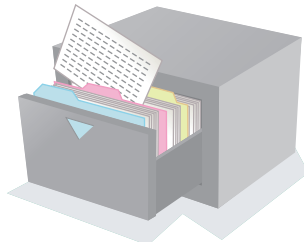

**Zorganizuj moje pliki**

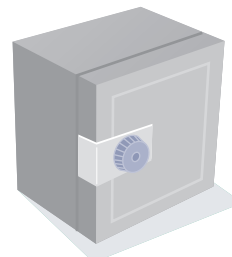

**Zapisz ważny dokument**

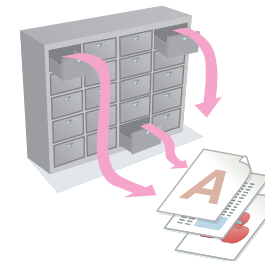

**Wydrukuj zestaw plików**

# Znajdź plik

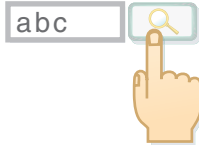

**Znajdź plik za pomocą  
słowa kluczowego**

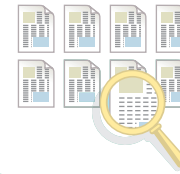

**Wyszukuj przez sprawdzanie  
zawartości plików**

# Zorganizuj moje pliki



**Usuń plik**



**Usuń wszystkie pliki**



**Regularnie usuwaj pliki**

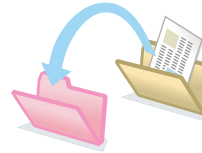

**Zmień katalog**

# INFORMACJE O INSTRUKCJACH OBSŁUGI

Tematu w tym podręczniku można wyszukiwać na dwa sposoby: można użyć menu "Chcę..." lub zwykłego spisu treści. W poniższym opisie przyjęto, że używany jest program Adobe Reader 8.0 (niektóre przyciski nie są widoczne w ustawieniu domyślnym).

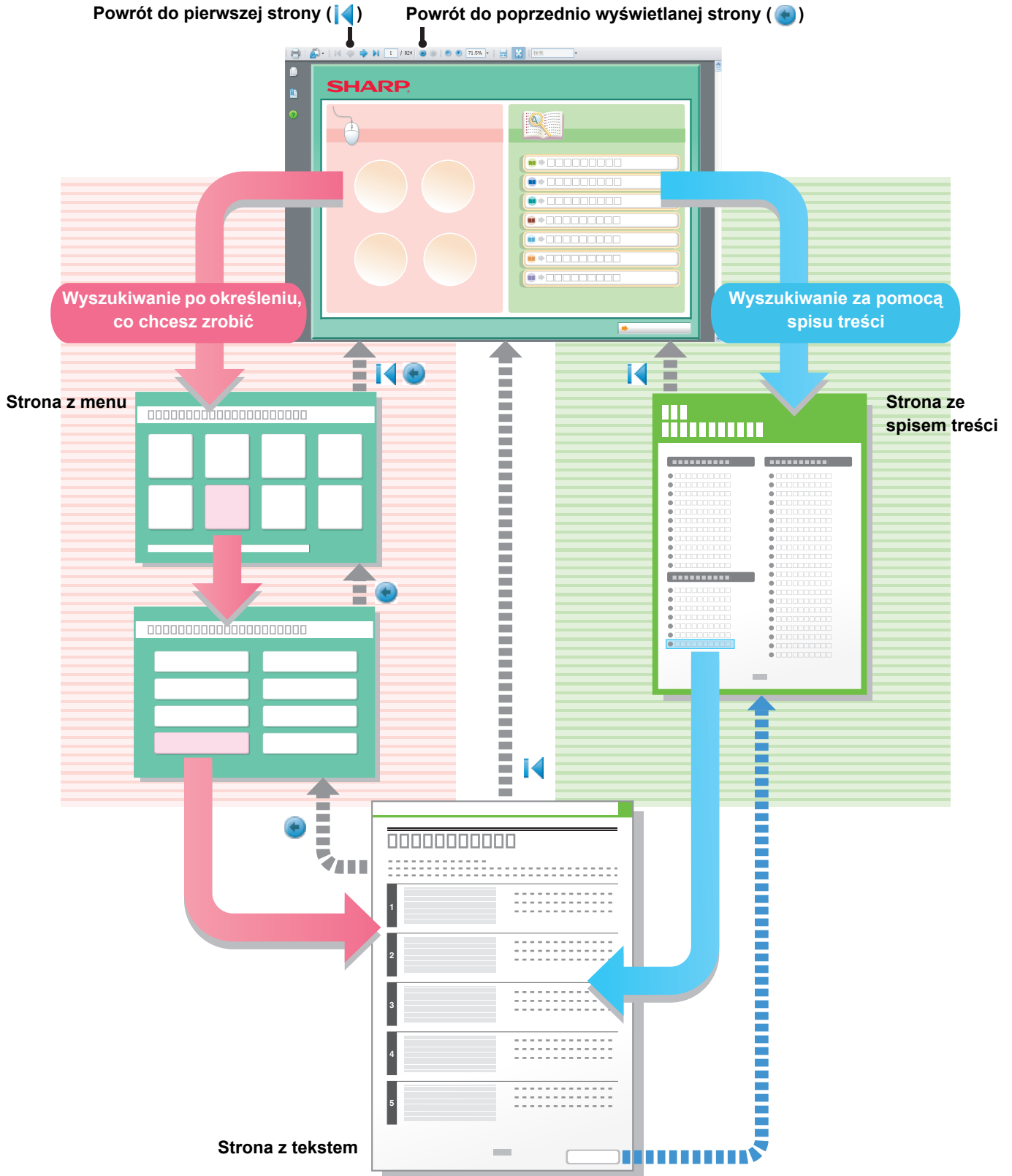

# JAK KORZYSTAĆ Z INSTRUKCJI

Kliknij jeden z poniższych przycisków, aby przejść do strony, którą chcesz zobaczyć.

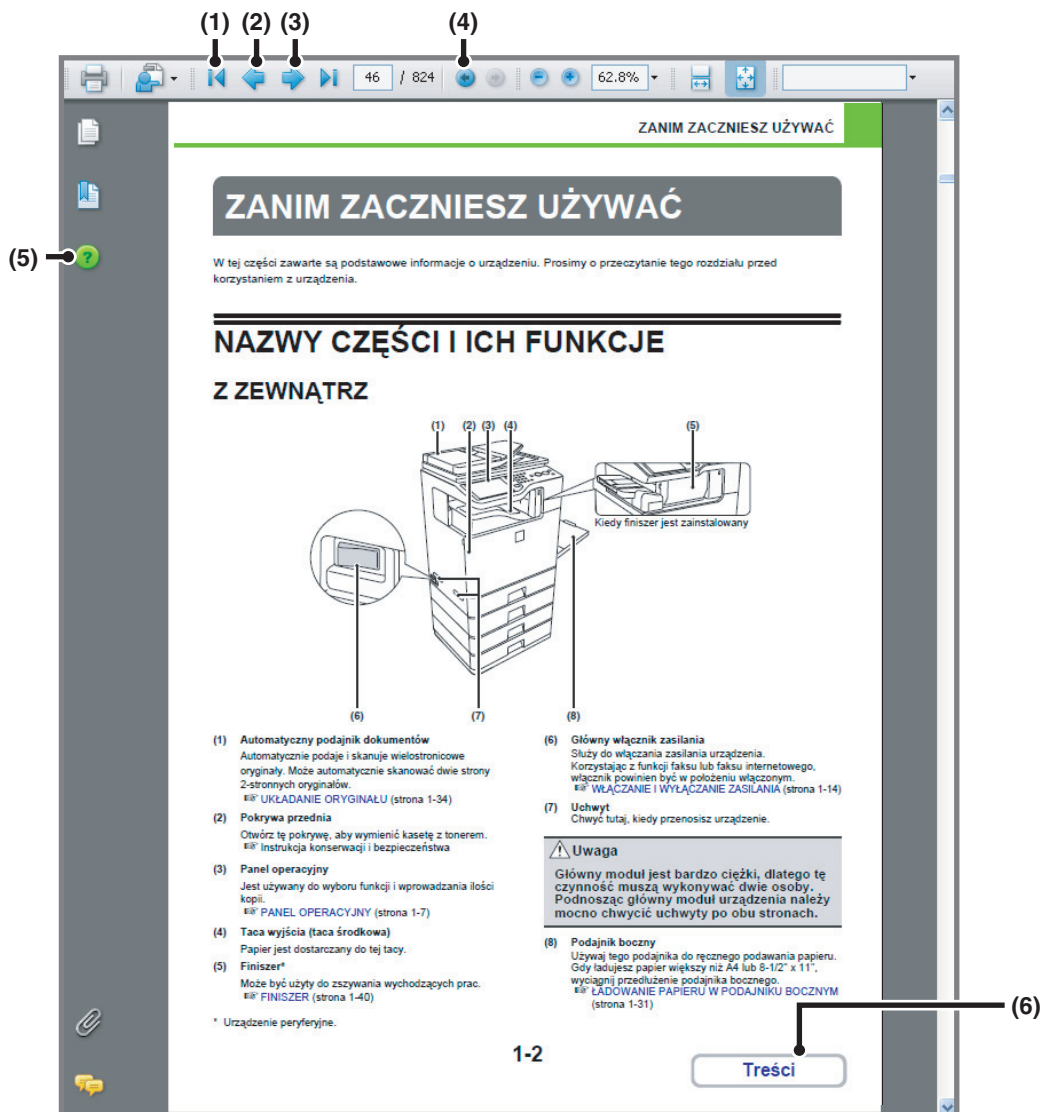

**(1) Przycisk powrotu do pierwszej strony**

Jeśli operacja nie przebiega w oczekiwany sposób, kliknij ten przycisk, aby zacząć od początku.

**(2) Przycisk powrotu o jedną stronę**

Wyświetla poprzednią stronę.

**(3) Przycisk przejścia o jedną stronę do przodu**

Wyświetla następną stronę.

**(4) Przycisk powrotu do poprzednio wyświetlanej strony**

Wyświetla stronę, która była wyświetlona przed aktualną stroną.

**(5) Przycisk Pomocy Adobe Reader**

Otwiera Pomoc Adobe Reader.

**(6) Przycisk Treść**

Wyświetla treść poszczególnych rozdziałów.

Jeśli na przykład bieżąca strona jest stroną z rozdziału o drukarce, przycisk będzie pokazywał zawartość rozdziału o drukarce.



• Jeśli któryś przycisk nie jest widoczny, informacje, jak wyświetlić przycisk, można znaleźć w Pomocy programu Adobe Reader.

**• Uwaga podczas drukowania**

Jeśli drukowane są wszystkie strony, strony menu "Chcę..." również zostaną wydrukowane. Aby wydrukować tylko strony zawierające objaśnienie funkcji, należy podać zakres stron.

# INSTRUKCJE DOSTARCZANE Z URZĄDZENIEM

## Instrukcje obsługi w formacie PDF (niniejsza instrukcja)

Instrukcje w formacie PDF dostarczają objaśnień procedur korzystania z urządzenia w poszczególnych trybach. Aby przeglądać instrukcje w formacie PDF należy je pobrać z twardego dysku urządzenia. Procedura pobierania została objaśniona w rozdziale "Pobieranie Instrukcji obsługi" w Instrukcji wprowadzającej.



### 1. ZANIM ZACZNIESZ UŻYWAĆ

Ten rozdział dostarcza informacji na temat podstawowych operacji oraz jak uzupełniać papier.



### 2. KOPIARKA

Rozdział ten dostarcza szczegółowych objaśnień procedur korzystania z funkcji kopiowania.



### 3. DRUKARKA

Rozdział ten dostarcza szczegółowych objaśnień procedur korzystania z funkcji drukowania.



### 4. SKANER / FAKS INTERNETOWY

Rozdział ten dostarcza szczegółowych objaśnień procedur korzystania z funkcji skanera i faksu internetowego.



### 5. PRZECHOWYWANIE DOKUMENTÓW

Rozdział ten dostarcza szczegółowych objaśnień procedur korzystania z funkcji przechowywania dokumentów. Funkcja przechowywania dokumentów pozwala zachować dane dokumentu zadania kopiowania, faksowania lub drukowania, w formie pliku na dysku twardego urządzenia. Plik może być wywołany zgodnie z potrzebą.



### 6. USTAWIENIA SYSTEMU

Ten rozdział opisuje "Ustawienia Systemowe", które są używane do konfiguracji różnorodnych parametrów, aby dopasować funkcjonalność urządzenia do potrzeb użytkownika. Aktualne ustawienia można wyświetlić lub wydrukować w "Ustawieniach Systemowych".



### 7. ROZWIĄZYWANIE PROBLEMÓW

Ten rozdział wyjaśnia jak usunąć zacięcie papieru i daje odpowiedzi na często zadawane pytania dotyczące obsługi urządzenia w każdym z trybów. Korzystaj z tej instrukcji, gdy masz trudności z używaniem urządzenia.

## Instrukcje drukowane

Nazwa instrukcji	Treść
Instrukcja konserwacji i bezpieczeństwa	Zawiera instrukcje dotyczące bezpiecznego korzystania z urządzenia oraz specyfikacje urządzenia i urządzeń opcjonalnych.
Instrukcja instalacji oprogramowania	Objaśnia jak zainstalować oprogramowanie i skonfigurować ustawienia, aby używać urządzenia jako drukarkę lub skaner.
Instrukcja wprowadzająca	Zawiera łatwe do zrozumienia opisy wszystkich funkcji urządzenia w jednym miejscu. Szczegółowe objaśnienia dotyczące wszystkich funkcji znajdują się w instrukcjach w formacie PDF.

# INFORMACJE O INSTRUKCJACH OBSŁUGI

Niniejsza instrukcja objaśnia sposób użycia cyfrowego kolorowego systemu wielofunkcyjnego MX-C311/MX-C381.

## Zapamiętaj

- Informacje o instalacji sterowników i oprogramowania wymienionych w tej instrukcji znajdują się w Instrukcji instalacji oprogramowania.
- Informacje o systemie operacyjnym można znaleźć w instrukcji systemu operacyjnego lub w funkcji Pomocy online.
- Objaśnienia ekranów i procedur w środowisku Windows dotyczą Windows Vista®. Ekran mogą się różnić w zależności od wersji systemu operacyjnego lub używanej aplikacji.
- Objaśnienia ekranów i procedur w środowisku Macintosh dotyczą Mac OS X v10.4 w przypadku Mac OS X. Ekran mogą się różnić w zależności od wersji systemu operacyjnego lub używanej aplikacji.
- Za każdym razem, gdy w instrukcji pojawi się "MX-xxxx", należy zamienić nazwę swojego modelu w części "xxxx".
- Ta instrukcja zawiera odniesienia do funkcji faksu. Należy jednak pamiętać, że funkcja faksu jest niedostępna w niektórych krajach.
- Niniejsza instrukcja została przygotowana z dużą starannością. W przypadku jakichkolwiek uwag lub problemów związanych z instrukcją, prosimy o kontakt z najbliższym autoryzowanym przedstawicielem.
- Niniejszy produkt został poddany dokładnym procedurom sprawdzającym i kontroli jakości. Jeśli jednak zostałyby wykryte jakieś defekty lub inne problemy, prosimy o kontakt z dealerem lub najbliższym autoryzowanym serwisem.
- Oprócz przypadków przewidzianych przez prawo, SHARP nie jest odpowiedzialny za usterki powstałe w czasie użytkowania urządzenia lub jego opcji, lub usterki spowodowane nieprawidłową obsługą urządzenia i jego opcji, lub za jakiegokolwiek uszkodzenia powstałe w czasie użytkowania urządzenia.

## Ostrzeżenie

- Przetwarzanie, adaptacja lub tłumaczenie zawartości instrukcji bez uzyskania pisemnej zgody jest zabronione, poza przypadkami zezwolenia na podstawie przepisów dotyczących praw autorskich.
- Wszystkie informacje zawarte w tej instrukcji mogą zostać zmienione bez uprzedniego powiadomienia.

## Ilustracje, panel operacyjny i panel dotykowy przedstawiane w tej instrukcji

Urządzenia peryferyjne są najczęściej wyposażeniem opcjonalnym, chociaż niektóre modele posiadają pewne urządzenia peryferyjne w wyposażeniu standardowym.



Objaśnienia w tej instrukcji zakładają, że w modelu MX-C381 zainstalowane są podajniki na 500 arkuszy papieru (w sumie cztery podajniki).





W przypadku niektórych funkcji i procedur w objaśnieniach założono, że zainstalowane są urządzenia inne, niż podane powyżej.

Ekran wyświetlacza, komunikaty i nazwy przycisków przedstawione w tej instrukcji mogą się różnić od rzeczywistych z uwagi na ulepszenia i modyfikacje produktu.

## Ikony stosowane w instrukcjach

Ikony w instrukcjach oznaczają następujące informacje:

 <b>Ostrzeżenie</b>	Informuje o sytuacji, gdzie występuje ryzyko śmierci lub zranienia.
 <b>Uwaga</b>	Informuje o sytuacji, gdzie występuje ryzyko zranienia lub zniszczenia własności.

	Informuje o sytuacji, gdzie występuje ryzyko uszkodzenia lub awarii urządzenia.		Wskazuje nazwę określonego ustawienia systemu i krótkie objaśnienie tego ustawienia. <b>Kiedy pojawia się zwrot "Ustawienia Systemowe:"</b> : Objaśniane jest ustawienie ogólne. <b>Kiedy pojawia się zwrot "Ustawienia Systemowe (Administrator):"</b> : Objaśniane jest ustawienie, które może być skonfigurowane tylko przez administratora.
	Dostarcza dodatkowych objaśnień dotyczących określonej funkcji lub procedury.		
	Objaśnia jak skasować lub skorygować operację.		

# ROZDZIAŁ 1

# ZANIM ZACZNIESZ UŻYWAĆ

Ten rozdział dostarcza informacji nt. podstawowych operacji, jak uzupełniać papier i o konserwacji urządzenia.

## ZANIM ZACZNIESZ UŻYWAĆ

<b>NAZWY CZĘŚCI I ICH FUNKCJE</b> .....	<b>1-2</b>
• Z ZEWNĄTRZ .....	1-2
• WEWNĄTRZ .....	1-4
• AUTOMATYCZNY PODAJNIK DOKUMENTÓW I SZYBA DOKUMENTU .....	1-5
• BOK I TYŁ .....	1-6
• PANEL OPERACYJNY .....	1-7
<b>PANEL DOTYKOWY</b> .....	<b>1-9</b>
• WSKAŹNIKI STATUSU .....	1-11
• PASEK SYSTEMU .....	1-12
<b>WŁĄCZANIE I WYŁĄCZANIE ZASILANIA</b> .....	<b>1-14</b>
• FUNKCJE OSZCZĘDZANIA ENERGII .....	1-15
• PRZYCISK [OSZCZĘDZANIE ENERGII] .....	1-15
<b>AUTORYZACJA UŻYTKOWNIKA</b> .....	<b>1-16</b>
• AUTORYZACJA PRZY POMOCY NUMERU UŻYTKOWNIKA .....	1-16
• AUTORYZACJA PRZY POMOCY NAZWY LOGINU / HASŁA .....	1-18
<b>EKRAN GŁÓWNY</b> .....	<b>1-21</b>
<b>ZDALNA OBSŁUGA URZĄDZENIA</b> .....	<b>1-22</b>
<b>ELEMENTY ZAPISYWANE W REJESTRZE ZADAŃ</b> .....	<b>1-23</b>

## ŁADOWANIE PAPIERU

<b>WAŻNE INFORMACJE O PAPIERZE</b> .....	<b>1-26</b>
• NAZWY I MIEJSCA PODAJNIKÓW .....	1-26
• UŻYWANY PAPIER .....	1-26
<b>USTAWIENIA PODAJNIKA W PODAJNIKACH OD 1 DO 4</b> .....	<b>1-29</b>
• ŁADOWANIE PAPIERU I ZMIANA FORMATU PAPIERU .....	1-29
<b>ŁADOWANIE PAPIERU W PODAJNIKU BOCZNYM</b> .....	<b>1-31</b>
• WAŻNE INFORMACJE O UŻYWANIU PODAJNIKA BOCZNEGO .....	1-32

## ORYGINAŁY

<b>UKŁADANIE ORYGINAŁU</b> .....	<b>1-34</b>
• UKŁADANIE ORYGINAŁÓW W AUTOMATYCZNYM PODAJNIKU DOKUMENTÓW .....	1-34
• UKŁADANIE ORYGINAŁU NA SZYBIE .....	1-36

## URZĄDZENIA PERYFERYJNE

<b>URZĄDZENIA PERYFERYJNE</b> .....	<b>1-38</b>
<b>FINISZER</b> .....	<b>1-40</b>
• NAZWY CZĘŚCI .....	1-40
• MATERIAŁY EKSPLOATACYJNE .....	1-40
<b>PODAJNIK WIZYTÓWEK</b> .....	<b>1-41</b>
<b>SHARP OSA</b> .....	<b>1-42</b>
• MODUŁ KOMUNIKACJI APLIKACJI (MX-AMX2) .....	1-42
• MODUŁ KONTA ZEWNĘTRZNEGO (MX-AMX3) .....	1-43

## WPROWADZANIE TEKSTU

<b>FUNKCJE GŁÓWNYCH PRZYCISKÓW</b> .....	<b>1-45</b>
--	-------------

# ZANIM ZACZNIESZ UŻYWAĆ

W tej części zawarte są podstawowe informacje o urządzeniu. Prosimy o przeczytanie tego rozdziału przed korzystaniem z urządzenia.

## NAZWY CZĘŚCI I ICH FUNKCJE

### Z ZEWNĄTRZ

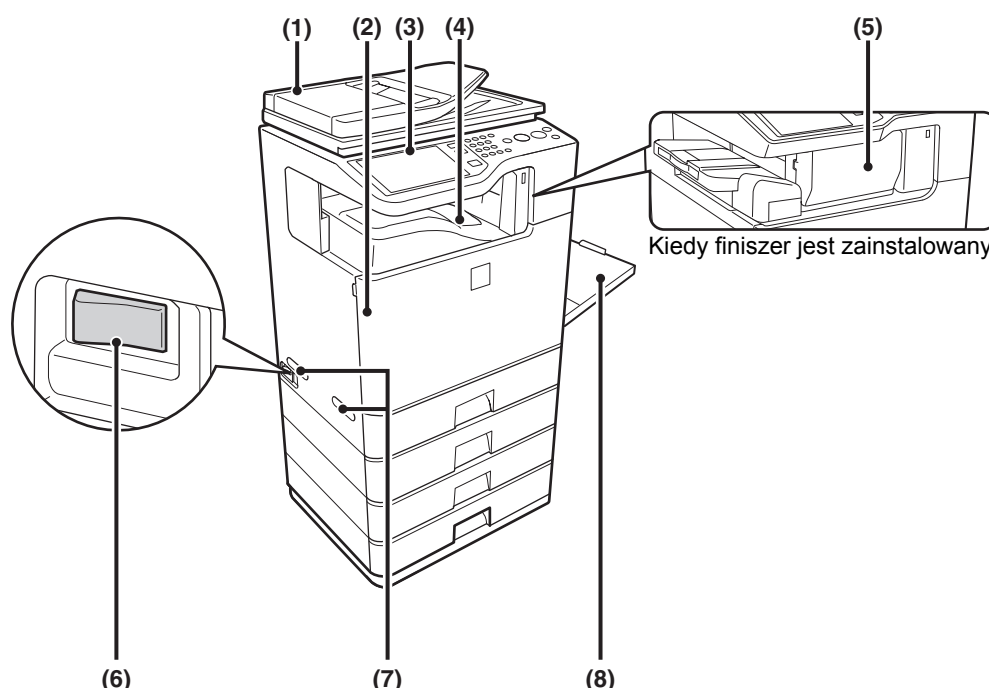

- (1) **Automatyczny podajnik dokumentów**  
Automatycznie podaje i skanuje wielostronicowe oryginały. Może automatycznie skanować dwie strony 2-stronnych oryginałów.  
📖 [UKŁADANIE ORYGINAŁU](#) (strona 1-34)
- (2) **Pokrywa przednia**  
Otwórz tę pokrywę, aby wymienić kasetę z tonerem.  
📖 Instrukcja konserwacji i bezpieczeństwa
- (3) **Panel operacyjny**  
Jest używany do wyboru funkcji i wprowadzania ilości kopii.  
📖 [PANEL OPERACYJNY](#) (strona 1-7)
- (4) **Taca wyjścia (taca środkowa)**  
Papier jest dostarczany do tej tacy.
- (5) **Finiszer\***  
Może być użyty do zszywania wychodzących prac.  
📖 [FINISZER](#) (strona 1-40)

- (6) **Główny włącznik zasilania**  
Służy do włączania zasilania urządzenia. Korzystając z funkcji faksu lub faksu internetowego, włącznik powinien być w położeniu włączonym.  
📖 [WŁĄCZANIE I WYŁĄCZANIE ZASILANIA](#) (strona 1-14)
- (7) **Uchwyt**  
Chwyć tutaj, kiedy przenosisz urządzenie.

#### Uwaga

**Główny moduł jest bardzo ciężki, dlatego tę czynność muszą wykonywać dwie osoby. Podnosząc główny moduł urządzenia należy mocno chwycić uchwyty po obu stronach.**

- (8) **Podajnik boczny**  
Używaj tego podajnika do ręcznego podawania papieru. Gdy ładujesz papier większy niż A4 lub 8-1/2" x 11", wyciągnij przedłużenie podajnika bocznego.  
📖 [ŁADOWANIE PAPIERU W PODAJNIKU BOCZNYM](#) (strona 1-31)

\* Urządzenie peryferyjne.

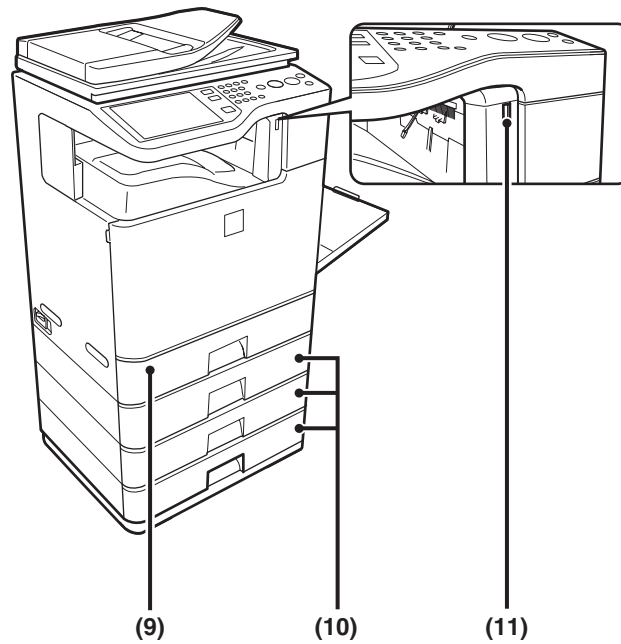
**(9) Podajnik 1**

Miejsce przechowywania papieru.

☞ [USTAWIENIA PODAJNIKA W PODAJNIKACH OD 1 DO 4](#) (strona 1-29)

**(10) Podajnik 2/Podajnik 3/Podajnik 4  
(jeśli jest zainstalowany podajnik na 500 arkuszy papieru)\***

Miejsce przechowywania papieru.

W przypadku kombinacji z podajnikiem na 500 arkuszy papieru, skonsultuj się ze swoim dealerem lub najbliższym autoryzowanym serwisem.

☞ [USTAWIENIA PODAJNIKA W PODAJNIKACH OD 1 DO 4](#) (strona 1-29)

**(11) Złącze USB (typ A)**

Obsługuje USB 2.0 (o wysokiej prędkości).

Służy do podłączania urządzenia USB, takiego jak pamięć USB.

Jako przewodu USB należy używać ekranowanego typu kabla.

\* Urządzenie peryferyjne.

## WEWNĄTRZ

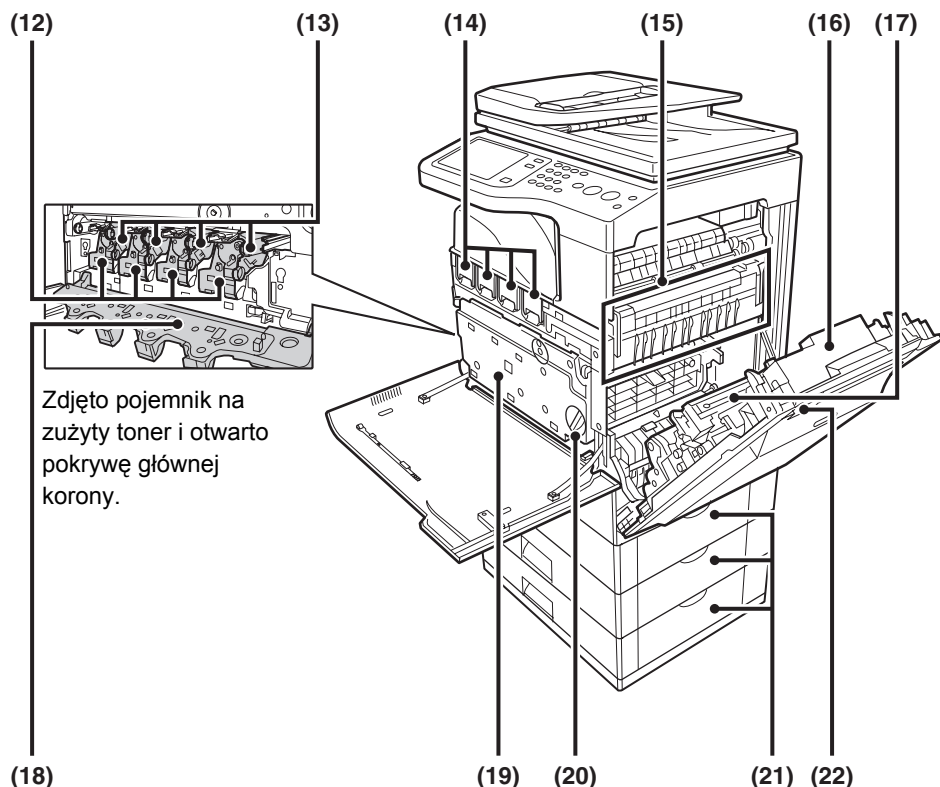
**(12) Kasety z nośnikiem**

Tutaj znajduje się nośnik niezbędny do przekazania toneru na papier.

Przy wymianie kartridża bębna światłoczułego kasetę z nośnikiem należy wymontować przed wymianą kartridża bębna.

☞ Instrukcja konserwacji i bezpieczeństwa

**(13) Kartridże bębna światłoczułego**

Tutaj znajduje się światłoczuły bęben używany do tworzenia obrazów do kopiowania i drukowania.

☞ Instrukcja konserwacji i bezpieczeństwa

**(14) Pojemniki z tonerem**

Znajduje się w nich toner do drukowania. Kiedy toner w pojemniku się skończy, należy wymienić pojemnik koloru, którego toner się skończył.

☞ Instrukcja konserwacji i bezpieczeństwa

**(15) Zespół utrwalania**

Tutaj przetransferowany obraz jest termicznie utrwalany na papierze.

**Uwaga**

**Zespół utrwalania jest gorący. Prosimy o zachowanie ostrożności, aby się nie oparzyć przy usuwaniu zaciętego papieru.**

**(16) Prawa pokrywa**

Otwórz tę pokrywę, aby usunąć zacięcie.

☞ 7. ROZWIĄZYWANIE PROBLEMÓW "USUWANIE ZACIĘĆ" (strona 7-2)

**(17) Pokrywa modułu odwracającego papier**

Używany przy dwustronnym drukowaniu. Otwórz tę część, aby usunąć zacięty papier.

☞ 7. ROZWIĄZYWANIE PROBLEMÓW "USUWANIE ZACIĘĆ" (strona 7-2)

**(18) Pokrywa głównej korony**

Otwórz tę pokrywę, aby wyczyścić główną koronę.

☞ Instrukcja konserwacji i bezpieczeństwa

**(19) Pojemnik na zużyty toner**

Zbierają się w nim resztki toneru pozostałego po drukowaniu.

☞ Instrukcja konserwacji i bezpieczeństwa



Pojemnik na zużyty toner odbierze pracownik serwisowy.

**(20) Dźwignia zwalnająca pojemnik na zużyty toner**

Przekręć tę dźwignię, gdy chcesz zwolnić blokadę pojemnika na zużyty toner, aby go wymienić lub wyczyścić moduł lasera.

☞ Instrukcja konserwacji i bezpieczeństwa

**(21) Prawa pokrywa podajnika papieru**

Otwórz, aby usunąć papier zacięty w podajnikach.

☞ 7. ROZWIĄZYWANIE PROBLEMÓW "USUWANIE ZACIĘĆ" (strona 7-2)

**(22) Dźwignia odblokowująca prawą pokrywę**

Aby usunąć zacięcie papieru, pociągnij do góry uchwyt, aby otworzyć prawą pokrywę.

☞ 7. ROZWIĄZYWANIE PROBLEMÓW "USUWANIE ZACIĘĆ" (strona 7-2)

# AUTOMATYCZNY PODAJNIK DOKUMENTÓW I SZYBA DOKUMENTU

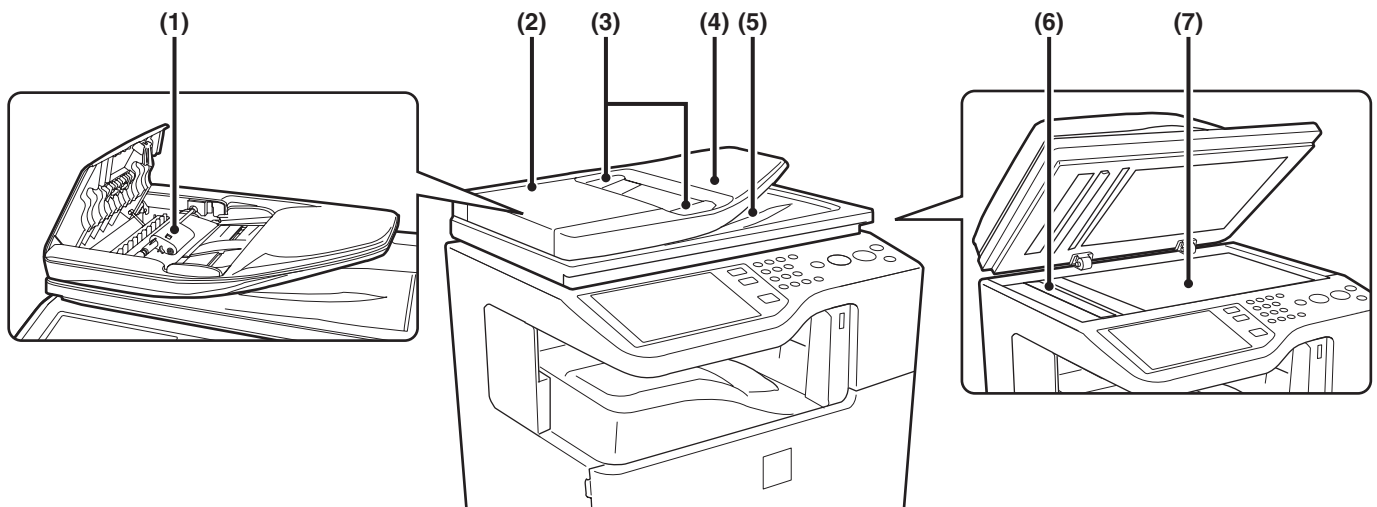

## (1) Rolka pobierająca papier

Ta rolka obraca się automatycznie pobierając oryginał.

## (2) Pokrywa obszaru pobierania dokumentów

Otwórz tą pokrywę aby usunąć zacięcie oryginału lub wyczyścić rolkę pobierającą papier.

☞ 7. ROZWIĄZYWANIE PROBLEMÓW "USUWANIE ZACIĘĆ" (strona 7-2)

☞ Instrukcja konserwacji i bezpieczeństwa

## (3) Prowadnice oryginału

Zapewniają prawidłowe skanowanie oryginału. Dopasuj prowadnice do szerokości oryginału.

☞ UKŁADANIE ORYGINAŁU (strona 1-34)

## (4) Taca podajnika dokumentów

Układaj oryginały w tej tacy. Jednostronne oryginały muszą być ułożone nadrukiem do góry.

☞ UKŁADANIE ORYGINAŁU (strona 1-34)

## (5) Taca wyjścia oryginału

Oryginały są dostarczone na tą tacę po skanowaniu.

## (6) Miejsce skanowania

Oryginały ułożone w tacy podajnika dokumentów są tutaj skanowane.

☞ Instrukcja konserwacji i bezpieczeństwa

## (7) Szyba oryginału

Używaj jej do skanowania książek lub innych grubych oryginałów, które nie mogą być podawane przez automatyczny podajnik dokumentów.

☞ UKŁADANIE ORYGINAŁU NA SZYBIE (strona 1-36)

## BOK I TYŁ

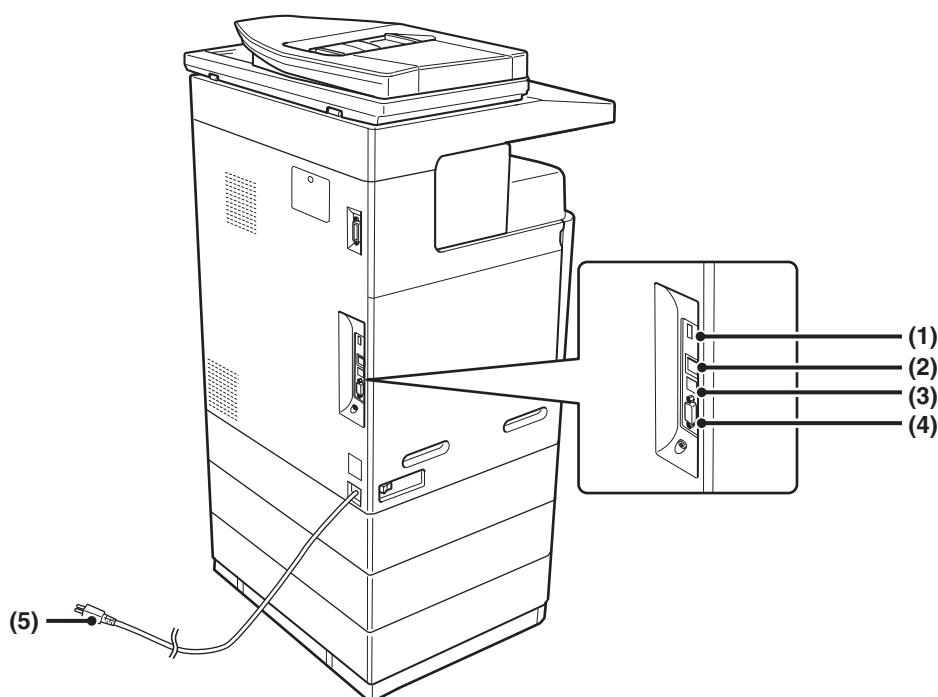
**(1) Złącze USB (typ A)**

Obsługuje USB 2.0 (o wysokiej prędkości).

Służy do podłączania urządzenia USB, takiego jak pamięć USB.

Złącze to nie jest na początku dostępne. Jeśli chcesz korzystać z tego złącza, skontaktuj się z pracownikiem serwisu.

**(2) Złącze LAN**

Do tego portu podłącz kabel LAN, gdy urządzenie ma być używane w sieci.

Używaj ekranowanego typu kabla.

**(3) Złącze USB (typ B)**

Obsługuje USB 2.0 (o wysokiej prędkości).

Do tego portu można podłączyć komputer, aby urządzenie było wykorzystywane jako drukarka.

Jako przewodu USB należy używać ekranowanego typu kabla.

**(4) Port tylko do użytku serwisu****! Uwaga**

**Złącze może być używane wyłącznie przez pracowników serwisu.**

**Podłączanie kabla do tego portu może powodować nieprawidłowe działanie urządzenia.**

**Informacja ważna dla techników serwisu:**

**Kabel podłączony do serwisowego portu nie może być dłuższy niż 3 m (118").**

**(5) Wtyczka**

# PANEL OPERACYJNY

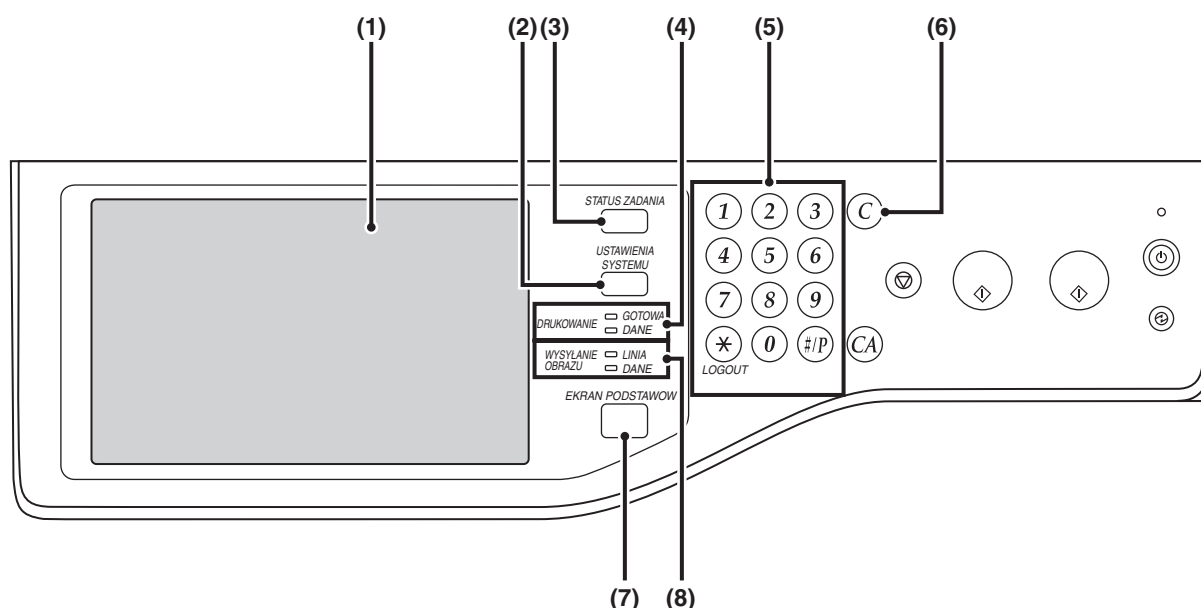

## (1) Panel dotykowy

Na panelu dotykowym wyświetlają się komunikaty i przyciski.

Wyświetlane przyciski służą do wykonywania różnych operacji.

Gdy przycisk zostanie dotknięty, zostanie wyemitowany dźwięk, a wybrana pozycja zostanie podświetlona.

Dostarcza to potwierdzenia wyboru ustawień w czasie obsługi urządzenia.

➤ [PANEL DOTYKOWY](#) (strona 1-9)

## (2) Przycisk [USTAWIENIA SYSTEMU]

Przyciśnij ten przycisk, aby wyświetlić ekran menu ustawień systemu. Ustawienia systemu służą do konfiguracji ustawień podajnika papieru, zapisywania adresów transmisji i regulacji parametrów w celu uproszczenia użytkowania maszyny.

## (3) Przycisk [STATUS ZADANIA]

Przyciśnij aby wyświetlić ekran statusu zadania. Ekran statusu zadania umożliwia sprawdzenie informacji o zadaniu oraz usunięcie zadania.

Szczegółowe informacje o poszczególnych funkcjach można znaleźć w niniejszej instrukcji.

## (4) Wskaźniki trybu DRUKOWANIE

### • Wskaźnik GOTOWA

Gdy ten wskaźnik świeci, mogą być przyjmowane zadania drukowania.

### • Wskaźnik DANE

Miga gdy dane drukowania są odbierane i świeci światłem ciągłym gdy jest wykonywane drukowanie.

## (5) Przyciski numeryczne

Służą do wprowadzania ilości kopii, numerów faksu i innych wartości liczbowych. Przyciski te służą także do wprowadzania ustawień wartości numerycznych (poza ustawieniami systemu).

## (6) Przycisk [KASUJ] (C)

Przyciśnij, aby przywrócić ustawienie ilości kopii na "0".

## (7) Przycisk [EKRAŃ PODSTAWOWY]

Naciśnij ten przycisk, aby wyświetlić ekran podstawowy. Na ekranie podstawowym można zarejestrować często używane ustawienia, aby umożliwić do nich szybki dostęp i ułatwić obsługę urządzenia.

➤ [EKRAŃ GŁÓWNY](#) (strona 1-21)

## (8) Wskaźniki trybu WYSYŁANIE OBRAZU

### • Wskaźnik LINIA

Świeci w czasie wysyłania lub odbierania faksu lub faksu internetowego. Zapala się także podczas wysyłania obrazu w trybie skanowania.

### • Wskaźnik DANE

Miga, gdy odebrany faks lub faks internetowy nie może zostać wydrukowany, np. z powodu braku papieru. Świeci się w przypadku obecności zadania transmisji, które nie zostało wysłane.

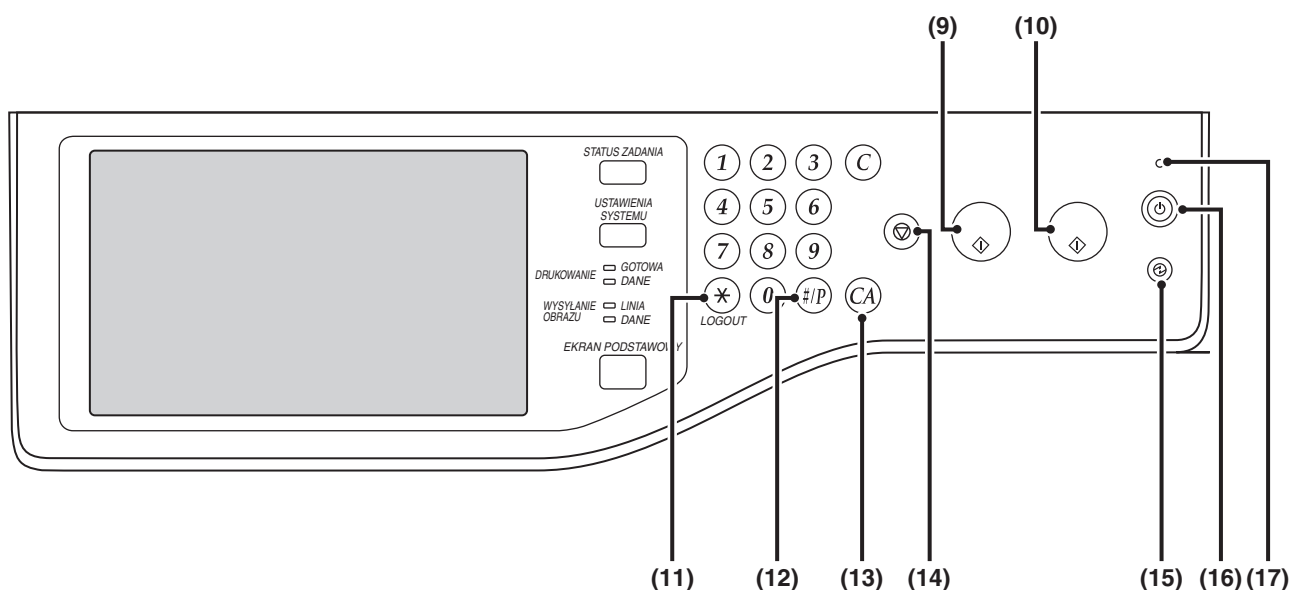

- (9) Przycisk [KOPIOWANIE CZARNO-BIAŁE]**  
Przyciśnij aby kopiować lub skanować oryginał w trybie czarno-białym. Ten przycisk jest również używany do wysyłania faksu w trybie faksowania.
- (10) Przycisk [KOPIOWANIE KOLOROWE]**  
Przyciśnij ten przycisk aby w kolorze kopiować lub skanować oryginał.  
Ten przycisk nie może być użyty do faksu lub faksu internetowego.
- (11) Przycisk [LOGOUT] (\*)**  
Przyciśnij aby wylogować się po zalogowaniu i korzystaniu z urządzenia. Korzystając z funkcji faksu można nacisnąć ten przycisk w celu wysłania sygnałów tonowych przez linię impulsową.  
➔ [AUTORYZACJA UŻYTKOWNIKA](#) (strona 1-16)
- (12) Przycisk [#P] (#/P)**  
Naciśnięcie tego przycisku w trakcie korzystania z funkcji kopiowania powoduje użycie programu zadania. Przycisku można używać przy dzwonieniu podczas korzystania z funkcji faksu.
- (13) Przycisk [KASUJ WSZYSTKO] (CA)**  
Przyciśnij ten przycisk aby powrócić do stanu początkowego operacji.  
Użyj tego przycisku gdy chcesz skasować wszystkie wybrane ustawienia i rozpocząć operację od stanu początkowego.
- (14) Przycisk [STOP] (⏹)**  
Przyciśnij ten przycisk aby zatrzymać zadanie kopiowania lub skanowanie oryginału.
- (15) Przycisk (⏻) / wskaźnik [OSZCZĘDZANIE ENERGII]**  
Użyj tego przycisku aby przełączyć urządzenie w tryb automatycznego wyłączenia zasilania w celu oszczędności energii.  
Przycisk [OSZCZĘDZANIE ENERGII] (⏻) miga, gdy urządzenie jest w trybie automatycznego wyłączenia zasilania.  
➔ [PRZYCISK \[OSZCZĘDZANIE ENERGII\]](#) (strona 1-15)
- (16) Przycisk [ZASILANIE] (⏻)**  
Użyj tego przycisku aby włączyć lub wyłączyć zasilanie urządzenia.  
➔ [WŁĄCZANIE I WYŁĄCZANIE ZASILANIA](#) (strona 1-14)
- (17) Wskaźnik głównego włącznika zasilania**  
Świeci, gdy główny włącznik zasilania urządzenia jest w położeniu włączonym.  
➔ [WŁĄCZANIE I WYŁĄCZANIE ZASILANIA](#) (strona 1-14)



Wskaźniki na panelu operacyjnym mogą się różnić w zależności od kraju lub regionu.

# PANEL DOTYKOWY

W tej części objaśniono jak korzystać z panelu dotykowego.

- Informacje jak wprowadzać tekst w rozdziale "[WPROWADZANIE TEKSTU](#)" (strona 1-45).
- Informacje o ekranach i procedurach używania ustawień systemowych - patrz "[Wspólne sposoby obsługi](#)" (strona 6-4) w rozdziale "6. USTAWIENIA SYSTEMU".

## Używanie panelu dotykowego

### Przykład 1

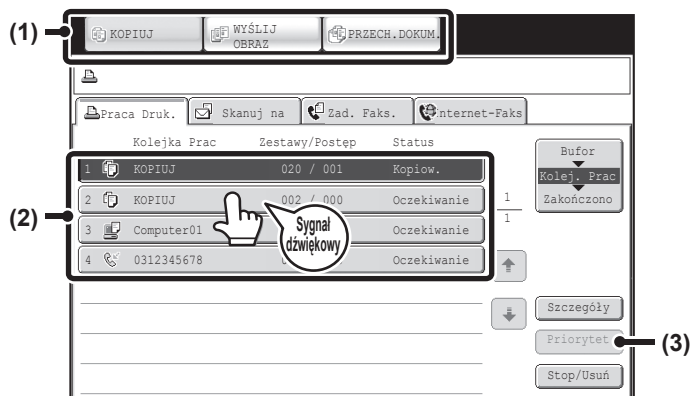

#### (1) Przyciski wyboru trybu

Przyciski te służą do przełączania między trybami kopiowania, wysyłania obrazów i przechowywania dokumentów.

(2) Ustawienia każdej funkcji można łatwo wybrać lub anulować, przez dotknięcie palcami przycisków na ekranie. Gdy dana pozycja zostanie wybrana, zostanie wyemitowany sygnał dźwiękowy, a przycisk zostanie podświetlony potwierdzając dokonanie wyboru.

(3) Przyciski wyszarzone nie mogą zostać wybrane.



Jeśli przycisk nie może zostać wybrany po dotknięciu, zostanie wyemitowany podwójny sygnał dźwiękowy.

### Przykład 2

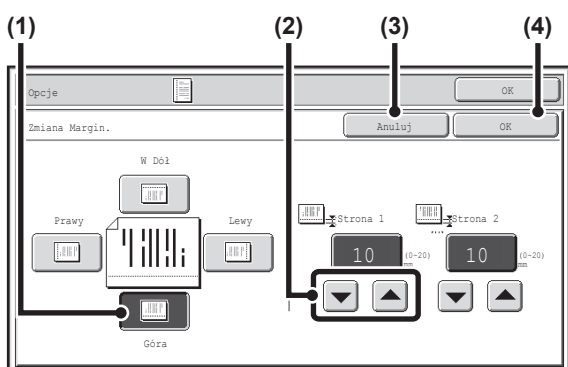

(1) Jeśli przycisk jest na ekranie podświetlony, to znaczy że jest wybrany. Aby zmienić wybór dotknij inny przycisk, który zostanie podświetlony.

(2) Przyciski mogą być używane do zwiększania lub zmniejszania wartości. Aby wartość szybko się zmieniała należy przytrzymać palec na przycisku.

(3) Dotknij ten przycisk, aby skasować ustawienie.

(4) Dotknij przycisk [OK], aby wprowadzić i zapisać ustawienie.

### Przykład 3

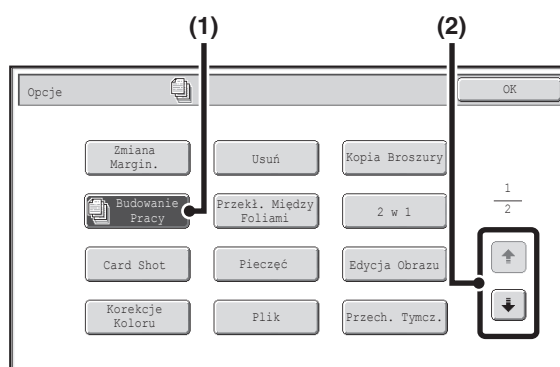

(1) Niektóre pozycje na ekranie ustawień opcjonalnych wybiera się po prostu za pomocą dotknięcia przycisku danego elementu. Aby anulować wybraną pozycję, naciśnij ponownie podświetlony przycisk, aby usunąć podświetlenie.

(2) Jeśli ustawienia mieszczą się na wielu ekranach, naciśnij przycisk lub , aby zmieniać między ekranami.

### Przykład 4

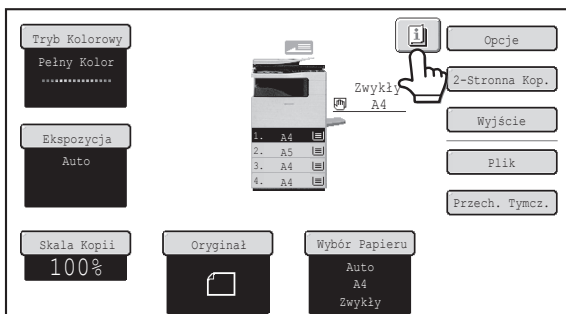

Gdy zostanie wybrany przynajmniej jeden tryb specjalny, w ekranie podstawowym pojawi się przycisk .

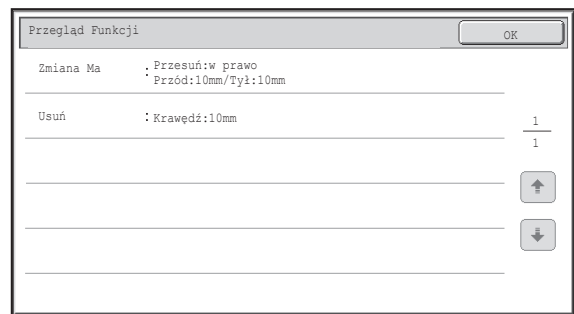

Gdy zostanie dotknięty przycisk , wyświetli się lista wybranych trybów specjalnych.

### Przykład 5

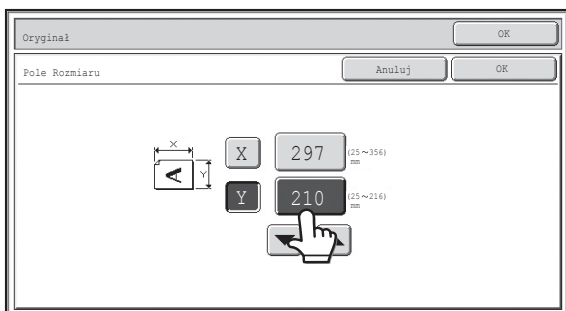

Naciśnij przycisk z wartością liczbową, aby bezpośrednio wprowadzić wartość za pomocą przycisków numerycznych.

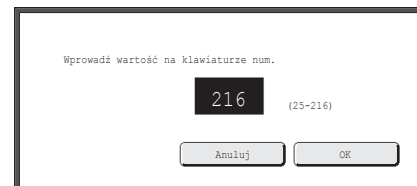

Naciśnij przyciski numeryczne, aby wprowadzić wartość liczbową, po czym naciśnij przycisk [OK].

 Panel dotykowy (ekran) pokazany w tej instrukcji jest ilustracją opisową. Rzeczywisty ekran nieznacznie się od niego różni.

 **Ustawienia Systemowe (Administrator): Dźwięk Przy Nac. Klawiszy**  
Jest używany do regulacji głośności dźwięku gdy jest dotknięty przycisk. Emisja dźwięku po dotknięciu może również być wyłączona.

# WSKAŹNIKI STATUSU

Kiedy zostanie wyświetlone okno podstawowe trybu, prawa część panelu dotykowego pokazuje status urządzenia. Przedstawiona informacja została objaśniona poniżej.

## Przykład: Okno podstawowe trybu kopiowania

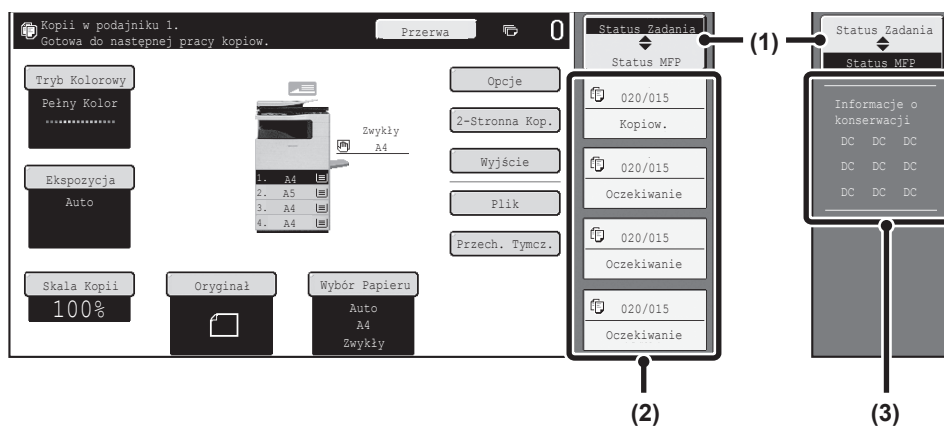

### (1) Przycisk wyboru wskaźnika

Wskaźnik statusu można zmieniać pomiędzy opcjami "Status Zadania" i "Status MFP".

Jeśli wyświetlony jest ekran statusu zadania, wskaźnik statusu automatycznie zmieni się na "Status MFP".

### (2) "Wskaźnik Status Zadania"

Wskazuje pierwsze 4 zadania drukowania w kolejce do wydruku (zadanie w toku i zadania oczekujące na wydruk). Wyświetlone są typ zadania, ustawiona ilość kopii, ilość wykonanych kopii oraz status zadania.

Na tym ekranie nie można dokonywać zmian w ustawieniach zadań. Zmian można dokonywać tylko na ekranie statusu zadania.

Szczegółowe informacje o poszczególnych funkcjach można znaleźć w niniejszej instrukcji.

### (3) "Wskaźnik Status MFP"

Przedstawia informacje o systemie urządzenia.

"Informacje o konserwacji"

Wskazuje informacje serwisowe urządzenia za pomocą kodów.

# PASEK SYSTEMU

Pasek systemu jest wyświetlony na dole panelu dotykowego.

Poniżej znajduje się objaśnienie elementów przedstawionych na pasku systemu.

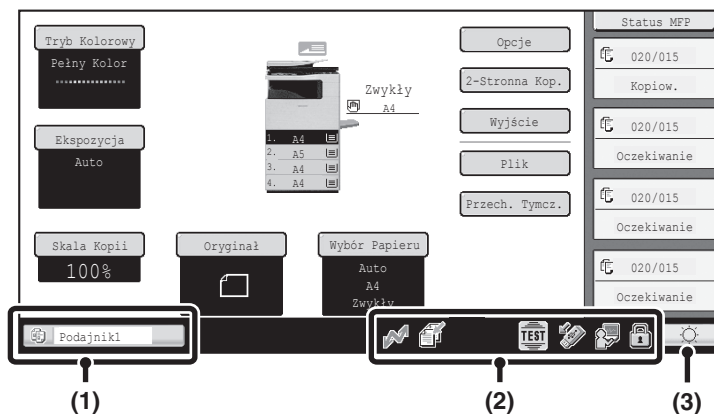

## (1) Wskaźnik statusu zadania

Zadania w toku lub zarezerwowane są oznaczone ikonami. Ikony mogą być następujące:

	Zadanie drukowania		Zadanie kopiowania
	Zadanie skanowania do E-mail		Zadanie skanowania do FTP
	Zadanie skanowania do Folderu Sieciowego		Zadanie skanowania do komputera
	Zadanie transmisji faksu internetowego (z serwerem SMTP)		Zadanie odbioru faksu internetowego (z serwerem SMTP)
	Zadanie transmisji faksu PC-I		Zadanie przesyłania* Zadanie trasowania wewnętrznego
	Zadanie drukowania pliku i skanowania na twardy dysk		Zadanie wysyłania metadanych



\* Pojawia się w zadaniu transmisji wielomodowej.

Kiedy pojawi się okno podstawowe inne niż okno trybu wysyłania obrazu, podczas podawania papieru zostanie wyświetlona liczba podajników używanych do podawania papieru. Kolor widoczny na wskaźniku statusu zadania zależy od statusu zadania, zgodnie z poniższą tabelą. Można dotknąć wskaźnika statusu zadania, aby wyświetlić ekran statusu zadania.

Wskaźnik statusu zadania	Konfiguracja urządzenia
Zielony	Wykonywane jest zadanie drukowania, skanowania lub inne.
Żółty	Urządzenie rozgrzewa się lub jest w trybie oczekiwania, lub zadanie zostało anulowane.
Czerwony	Wystąpiło zacięcie papieru lub inny błąd.
Szary	Brak zadań.

## (2) Ikona

	Ikona ta jest widoczna, gdy dane są wysyłane lub odbierane.
	Ta ikona jest widoczna, gdy dane faksu, skanu lub faksu internetowego są zapisane w pamięci urządzenia. Kiedy zapisane są dane wysyłane, pojawia się . Kiedy zapisane są dane odbierane, pojawia się . Kiedy zapisane są zarówno dane do wysłania, jak i te odbierane, pojawia się .
	Ikona ta będzie widoczna, gdy pracownik serwisowy włączy tryb symulacji.
	Ikona ta jest widoczna, gdy do urządzenia jest podłączona pamięć USB lub inne urządzenie USB.

	Ikona ta pojawia się, gdy używany jest moduł ochrony danych.
	Ikona ta pojawia się, gdy urządzenie łączy się z aplikacjami zewnętrznymi.

### (3) Przycisk regulacji jaskrawości

Wskaż ten przycisk, aby wyregulować jaskrawość panelu dotykowego.

Po dotknięciu obok przycisku pojawi się poniższe okno.



Wskaż przycisk [+] lub [-], aby wyregulować jaskrawość.

Po zakończeniu regulacji, naciśnij ponownie przycisk regulacji jaskrawości, by zamknąć okno.

# WŁĄCZANIE I WYŁĄCZANIE ZASILANIA

Urządzenie posiada dwa włączniki zasilania. Jeden z nich znajduje się z lewej strony urządzenia, a drugi to przycisk [ZASILANIE] (⏻) w prawym górnym rogu panelu operacyjnego.

## Główny włącznik zasilania

Gdy główny włącznik zasilania jest włączony, wskaźnik głównego włącznika zasilania na panelu operacyjnym świeci się.

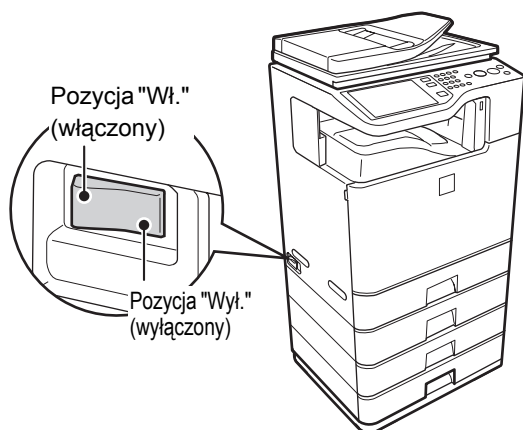

## Przycisk [ZASILANIE]

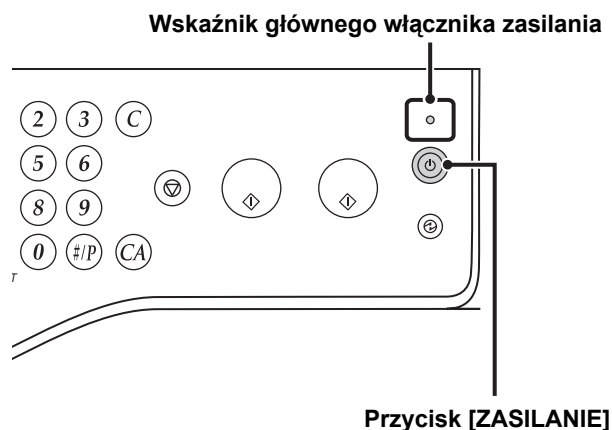

## Włączanie zasilania

- (1) Przełącz główny włącznik do położenia włączenia.
- (2) Przyciśnij przycisk [ZASILANIE] (⏻), aby włączyć zasilanie.

## Wyłączanie zasilania

- (1) Przyciśnij przycisk [ZASILANIE] (⏻), aby wyłączyć zasilanie.
- (2) Przełącz włącznik główny do położenia wyłączenia.

- ! Aby wyłączyć urządzenie, należy nacisnąć przycisk [ZASILANIE] (⏻) znajdujący się na panelu operacyjnym, a następnie odczekać 20 sekund i wyłączyć zasilanie za pomocą włącznika głównego. W przypadku nagłego odcięcia zasilania spowodowanego np. awarią, należy włączyć i wyłączyć urządzenie. Jeśli urządzenie nie będzie zasilane przez dłuższy czas, po jego włączeniu za pomocą przycisku [ZASILANIE] (⏻), mogą wystąpić problemy takie jak niepożądane dźwięki lub pogorszenie jakości obrazu.
- Przed wyłączeniem głównego włącznika zasilania sprawdź, czy nie świeci się lub nie miga wskaźnik DANE dla drukowania i wskaźniki DANE i LINIA dla wysyłania obrazów na panelu operacyjnym. Wyłączenie głównego włącznika zasilania lub wyjęcie wtyczki kabla zasilającego z gniazdka, gdy jakkolwiek z wskaźników świeci się lub miga, może spowodować uszkodzenie twardego dysku lub utratę danych.
- Jeśli podejrzewasz awarię urządzenia, w pobliżu jest silna burza lub urządzenie musi zostać przeniesione, wyłącz zarówno włącznik [ZASILANIE] (⏻) jak i główny włącznik zasilania oraz wyjmij wtyczkę kabla zasilającego z gniazdka.

- ✎ Podczas korzystania z funkcji faksu lub faksu internetowego główny włącznik zawsze powinien być w położeniu włączonym.

## Restartowanie urządzenia

Aby niektóre ustawienia zaczęły obowiązywać, należy ponownie uruchomić urządzenie.

Jeśli komunikat na panelu dotykowym nakazuje ponownie uruchomić urządzenie, naciśnij przycisk [ZASILANIE] (⏻), by wyłączyć zasilanie, po czym naciśnij go ponownie, by z powrotem włączyć zasilanie.

- ✎ W niektórych sytuacjach naciśnięcie przycisku [ZASILANIE] (⏻) w celu restartu nie sprawi, że dane ustawienia zaczną obowiązywać. W takim wypadku należy użyć głównego włącznika zasilania, by wyłączyć i włączyć zasilanie.

## FUNKCJE OSZCZĘDZANIA ENERGII

Ten produkt posiada dwa tryby oszczędzania energii, które są zgodne z założeniami programu Energy Star i pozwalają zachować zasoby naturalne i zredukować zanieczyszczenie środowiska.

### Tryb wstępnego nagrzewania (Tryb niskiego zużycia energii)

Tryb wstępnego nagrzewania automatycznie obniża temperaturę zespołu utrwalania i, co za tym idzie, redukuje zużycie energii, jeśli urządzenie przełączy się w ten tryb po czasie ustawionym w "Ustawieniach Trybu Nagrzewania" w ustawieniach systemu (administrator).

Dzięki temu utrzymywana jest niższa temperatura zespołu utrwalania i zmniejszone zostaje zużycie energii, gdy urządzenie jest w trybie oczekiwania.

Normalna obsługa jest możliwa po dotknięciu dowolnego przycisku na panelu, gdy zostanie ułożony oryginał oraz gdy przychodzi zadanie drukowania.

### Tryb automatycznego wyłączenia (Tryb uśpienia)

Tryb automatycznego wyłączenia wyłącza zasilanie wyświetlacza i zespołu utrwalania jeśli urządzenie pozostaje w stanie czuwania (nie jest używane) przez okres czasu ustawionego w "Timer Autom. Wył. Zasilania" w ustawieniach systemowych (administrator). W tym trybie jest najniższy pobór energii. Oszczędza się więcej energii niż w trybie wstępnego nagrzewania, ale czas "budzenia" jest dłuższy. Ten tryb może być wyłączony w ustawieniach systemowych (administratora).

Urządzenie automatycznie powraca do normalnego działania, gdy jest otrzymywane zadanie drukowania lub zostanie przyciśnięty migający przycisk [OSZCZĘDZANIE ENERGII] (Ⓢ).

## PRZYCISK [OSZCZĘDZANIE ENERGII]

Przyciśnij przycisk [OSZCZĘDZANIE ENERGII] (Ⓢ), aby wprowadzić urządzenie w tryb automatycznego wyłączenia zasilania lub by wybudzić urządzenie z tego trybu. Przycisk [OSZCZĘDZANIE ENERGII] (Ⓢ) posiada wskaźnik informujący, czy urządzenie jest w trybie automatycznego wyłączenia zasilania.

<p><b>Kiedy wskaźnik przycisku [OSZCZĘDZANIE ENERGII] (Ⓢ) jest wyłączony w trybie gotowości</b></p>	<p>Urządzenie jest gotowe do użycia. Jeśli przycisk [OSZCZĘDZANIE ENERGII] (Ⓢ) zostanie przyciśnięty, gdy wskaźnik jest wyłączony, wskaźnik zacznie migać, a urządzenie wejdzie po krótkim czasie w tryb automatycznego wyłączenia zasilania.</p>
<p><b>Kiedy wskaźnik przycisku [OSZCZĘDZANIE ENERGII] (Ⓢ) miga</b></p>	<p>Urządzenie jest w trybie automatycznego wyłączenia zasilania. Jeśli przycisk [OSZCZĘDZANIE ENERGII] (Ⓢ) zostanie przyciśnięty, gdy wskaźnik miga, wskaźnik wyłączy się, a urządzenie po krótkim czasie będzie w stanie gotowości.</p>

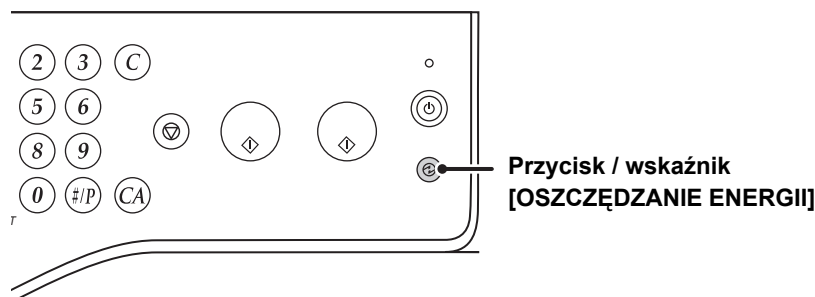

# AUTORYZACJA UŻYTKOWNIKA

Autoryzacja użytkownika ogranicza użycie urządzenia do zarejestrowanych użytkowników. Można określić funkcje dostępne dla poszczególnych użytkowników, dostosowując urządzenie do specyficznych potrzeb danego miejsca pracy. Jeśli administrator urządzenia włączył autoryzację użytkownika, każdy użytkownik musi zalogować się w urządzeniu. Istnieją różne rodzaje autoryzacji użytkownika, a każdy z nich wymaga innego sposobu logowania.

Więcej informacji znajduje się w objaśnieniach sposobów logowania.

🔗 [AUTORYZACJA PRZY POMOCY NUMERU UŻYTKOWNIKA](#) (patrz poniżej)

🔗 [AUTORYZACJA PRZY POMOCY NAZWY LOGINU / HASŁA](#) (strona 1-18)

## AUTORYZACJA PRZY POMOCY NUMERU UŻYTKOWNIKA

Niniejsza procedura jest używana do logowania przy użyciu numeru użytkownika otrzymanego od administratora urządzenia.



Autoryzacja przy pomocy numeru użytkownika

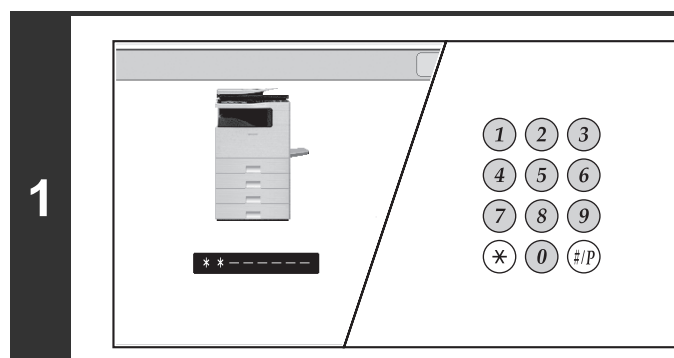

**Wprowadź Twój numer użytkownika (5 do 8 cyfr) przy pomocy przycisków numerycznych.**

Każda wprowadzona cyfra zostanie wyświetlona jako "\*".

2



## Wskaż przycisk [OK].

Po autoryzacji wprowadzonego numeru użytkownika, na chwilę pojawi się ekran licznika użytkownika.

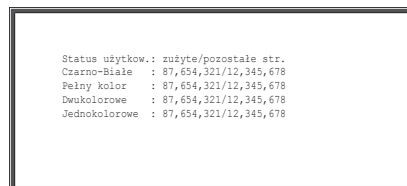

Jeśli w ustawieniach systemu (administratora) w opcji "Lista Grupy Limitu Stron" został ustawiony limit stron, wyświetli się ilość pozostałych stron. (Wyświetla się ilość stron jaką użytkownik może użyć w każdym trybie (kopiowanie, skanowanie, itp.) Czas w jakim wyświetla się ten ekran może być zmieniony przy użyciu funkcji "Ustawienie Czasu Komunikatu" w ustawieniach systemu (administrator).



Gdy numer użytkownika jest 8 cyfrowy, ten krok nie jest potrzebny. (Logowanie następuje automatycznie po wprowadzeniu numeru użytkownika.)

3

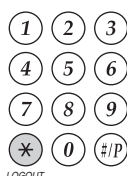

## Gdy zakończyłeś korzystanie z urządzenia i chcesz się wylogować, przyciśnij przycisk [LOGOUT] (\*).



Jeśli minie uprzednio ustawiony czas po ostatnim korzystaniu z urządzenia, zostanie aktywowana funkcja automatycznego kasowania. Gdy zostanie aktywowane automatyczne kasowanie, wylogowanie nastąpi automatycznie. Jednak gdy jest używany tryb skanowania do PC, wylogowanie nie nastąpi, gdy zostanie przyciśnięty przycisk [LOGOUT] (\*) oraz nie działa automatyczne kasowanie. Przejdź w inny tryb urządzenia, a następnie wyloguj się.

## Jeśli nieprawidłowy numer użytkownika zostanie wprowadzony 3 razy z rzędu...

Jeśli "Ostrzeżenie, gdy Login Nie Jest Przyjęty" jest włączone w ustawieniach systemu (administrator), i nieprawidłowy numer użytkownika zostanie wprowadzony 3 razy z rzędu, urządzenie zablokuje się na 5 minut.

Sprawdź u administratora Twój numer użytkownika.



Administrator może usunąć blokadę.

W tym celu należy wybrać opcje [Kontrola Użytkownika] i [Ustawienia Domyślne] na stronie WWW.

# AUTORYZACJA PRZY POMOCY NAZWY LOGINU / HASŁA

Niniejsza procedura jest używana do logowania przy pomocy nazwy loginu i hasła otrzymanego od administratora urządzenia lub administratora serwera LDAP.

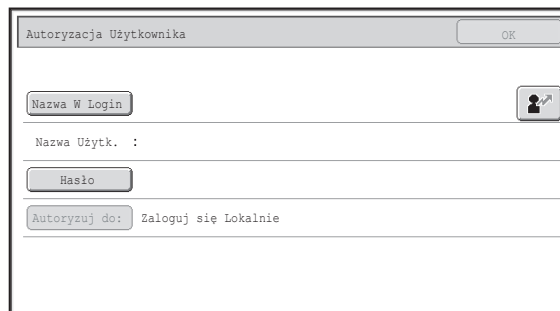

**Autoryzacja przy pomocy nazwy loginu i hasła**  
(Gdy jest używana autoryzacja LDAP na ekranie pojawią się inne pozycje.)

1

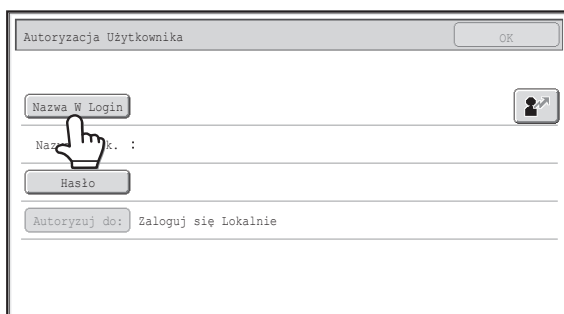

## Dotknij przycisk [Nazwa W Login] lub przycisk .

Jeśli zostanie dotknięty przycisk [Nazwa W Login], pojawia się ekran wyboru nazwy użytkownika. Przejdź do następnego kroku.

Po naciśnięciu przycisku  pojawi się obszar dla wprowadzenia "Numery Rejestracji" [---].

Użyj przycisków numerycznych, aby wprowadzić swój numer rejestracji, który został zapisany na "Liście Użytkowników" w ustawieniach systemu (administrator). Po wprowadzeniu numeru rejestracji, przejdź do kroku 3.

2

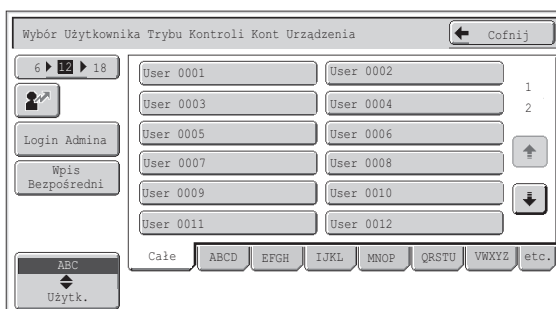

## Wybierz nazwę użytkownika.

### (A) Przycisk [Wpis Bezpośredni]

Użyj tego przycisku, jeśli twoje dane nie zostały zapisane na "Liście Użytkowników" w ustawieniach systemowych (administratora) i korzystasz tylko z autoryzacji LDAP.

Pojawi się ekran wprowadzania tekstu. Wprowadź swoją nazwę loginu.

### (B) Przyciski wyboru użytkownika

Dotknij swoją nazwę użytkownika, która została zachowana na "Liście Użytkowników" w ustawieniach systemu (administratora).

### (C) Przycisk [Cofnij]

Przyćśnij ten przycisk, aby powrócić do ekranu logowania.

### (D) Zakładki indeksu

Wszyscy użytkownicy pojawiają się w zakładce [Całe]. Użytkownicy są pogrupowani na innych zakładkach, odpowiednio do wprowadzonych wyszukiwanych znaków, gdy każdy z użytkowników był zapisywany.



Autoryzacja LDAP może być używana gdy administrator serwera dostarcza usługę LDAP w LAN (sieć lokalna).

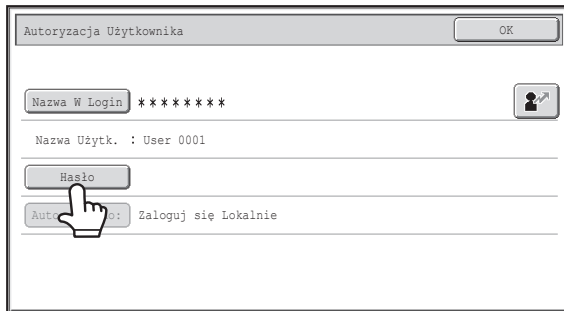

### Dotknij przycisk [Hasło].

Pojawi się ekran wprowadzania tekstu, aby wprowadzić hasło. Wprowadź swoje hasło, które zostało zachowane na "Liście Użytkowników" w ustawieniach systemowych (administrator).

Jeśli logujesz się do serwera LDAP, wprowadź hasło, które jest zachowane z Twoją nazwą logowania do serwera LDAP. Każdy wprowadzony znak zostanie wyświetlony jako "\*". Po zakończeniu wpisywania hasła, naciśnij przycisk [OK]. Jeśli uwierzytelnianie odbywa się za pomocą serwera LDAP i masz inne hasła zapisane na "Liście Użytkowników" w ustawieniach systemu (administratora) i na serwerze LDAP, użyj hasła zapisanego na serwerze LDAP.



- Gdy nie został zachowany serwer LDAP, [Autoryzuj do:] może zostać zmienione.

#### • Jeśli logujesz się przy użyciu przycisku wyboru użytkownika...

Serwer LDAP został zachowany, gdy była zachowana Twoja informacja o użytkowniku i dlatego serwer LDAP pojawi się jako serwer uwierzytelniony, gdy wybierzesz swoją nazwę. Przejdź do kroku 4.

#### • Gdy logujesz się przy użyciu przycisku [Bezp. Wprow.]...

Naciśnij przycisk [Autoryzuj do:] .

3

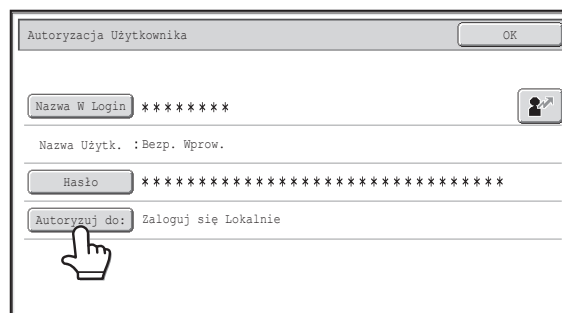

Wybierz serwer LDAP i dotknij przycisk [OK].



4

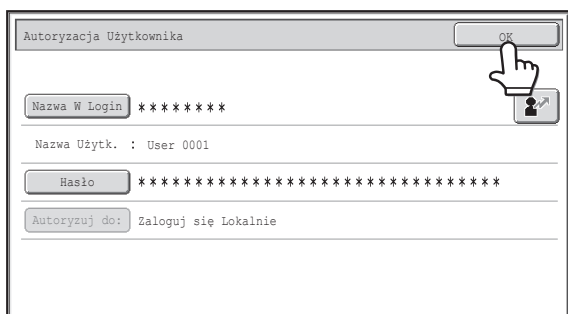

(Gdy jest używana autoryzacja LDAP na ekranie pojawiają się inne pozycje.)

### Wskaż przycisk [OK].

Po autoryzacji wprowadzonej nazwy loginu i hasła, na krótko pojawia się licznik użytkownika.

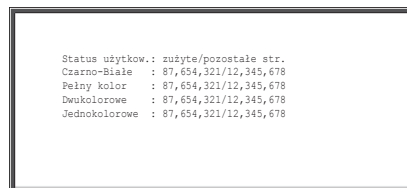

Jeśli w ustawieniach systemowych (administratora) w opcji "Lista Grupy Limitu Stron" został ustawiony limit stron, wyświetli się ilość pozostałych stron. (Wyświetla się ilość stron jaką użytkownik może użyć w każdym trybie (kopiowanie, skanowanie, itp.) Czas w jakim wyświetla się ten ekran może być zmieniony przy użyciu funkcji "Ustawienie Czasu Komunikatu" w ustawieniach systemu (administrator).

5

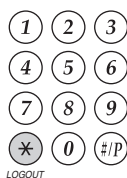

### Gdy zakończyłeś korzystanie z urządzenia i chcesz się wylogować, przyciśnij przycisk [LOGOUT] (\*).



Jeśli minie uprzednio ustawiony czas po ostatnim korzystaniu z urządzenia, zostanie aktywowana funkcja automatycznego kasowania. Gdy zostanie aktywowane automatyczne kasowanie, wylogowanie nastąpi automatycznie. Jednak gdy jest używany tryb skanowania do PC, wylogowanie nie nastąpi gdy zostanie przyciśnięty przycisk [LOGOUT] (\*) oraz nie działa automatyczne kasowanie. Przejdź w inny tryb urządzenia, a następnie wyloguj się.

### Jeśli nieprawidłowy numer użytkownika zostanie wprowadzony 3 razy z rzędu...

Jeśli "Ostrzeżenie, gdy Login Nie Jest Przyjęty" jest włączone w ustawieniach systemu (administrator), i nieprawidłowy numer użytkownika zostanie wprowadzony 3 razy z rzędu, urządzenie zablokuje się na 5 minut.

Sprawdź u administratora Twój numer użytkownika.



- Administrator może usunąć blokadę. W tym celu należy wybrać opcje [Kontrola Użytkownika] i [Ustawienia Domyślne] na stronie WWW.
- W przypadku autoryzacji za pomocą LDAP, może pojawić się przycisk [Adres E-mail], w zależności od używanego sposobu uwierzytelniania. Jeśli w kroku 3. pojawi się przycisk [Adres E-mail], naciśnij go. Pojawi się okno wprowadzania tekstu. Wprowadź swój adres e-mail.

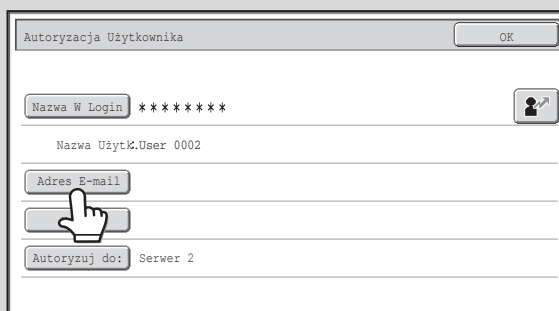

### Ustawienia Systemowe (Administrator): Lista Użytkowników

Służy do zapisywania nazw użytkowników urządzenia. Szczegółowe informacje takie jak nazwa loginu, numer użytkownika i hasło również są zachowane. Poproś administratora urządzenia o informacje jakie potrzebujesz, aby korzystać z urządzenia.

# EKRAN GŁÓWNY

Po naciśnięciu przycisku [EKRAŃ GŁÓWNY] na panelu operacyjnym, na panelu dotykowym zostanie wyświetlony ekran główny. Na ekranie podstawowym widoczne są przyciski wyboru trybu. Przyciski te służą do otwierania okna podstawowego poszczególnych trybów.

Przycisk [Moje menu] służy do wyświetlania skrótów do funkcji zapisanych w "Moim menu".

Ekran 1.

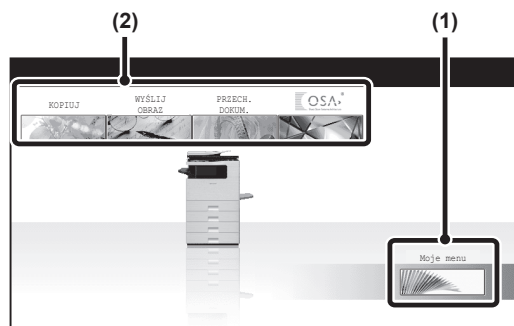

Ekran 2.

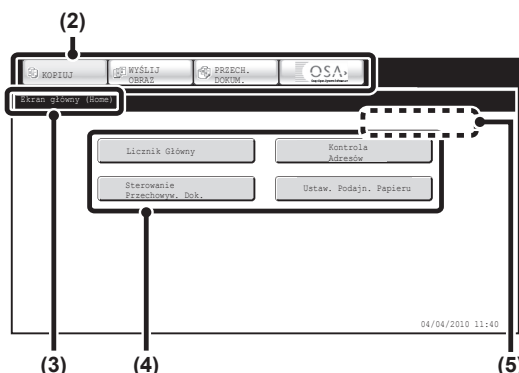

**(1) Przycisk [Moje menu]**

Naciśnij, aby przesunąć drugi ekran podstawowy.

**(2) Przyciski wyboru trybu**

Przyciski te służą do przełączania między trybami kopiowania, wysyłania obrazów, przechowywania dokumentów i Sharp OSA.

**(3) Tytuł**

Tutaj widoczny jest tytuł ekranu głównego.

**(4) Przycisk skrótu**

Na przycisku skrótu widoczna jest zaprogramowana funkcja.

Można nacisnąć dany przycisk, aby wybrać zaprogramowaną funkcję.

**(5) Nazwa użytkownika**

Tutaj widoczna jest nazwa zalogowanego użytkownika. Nazwa użytkownika pojawia się, gdy w urządzeniu jest aktywna funkcja autoryzacji użytkownika.

Pod przyciskami na ekranie głównym można zaprogramować skróty do określonych funkcji. Po naciśnięciu przycisku skrótowego zostanie wyświetlone okno dla danej funkcji. Zaprogramuj często używane funkcje na ekranie głównym, aby mieć do nich szybki i wygodny dostęp. W przypadku korzystania z autoryzacji użytkownika, może zostać wyświetlony ekran główny "Grupa Ulubionych Operacji".

Zaprogramuj przyciski, które chcesz widzieć na ekranie głównym na stronach WWW.



**• Ustawienia Systemowe (Administrator): Ustawienia ekranu początkowego**

Rejestracji dokonuje się w opcjach [Ustawienia Systemowe] - [Ustawienia Operacji] - [Ustawienia ekranu początkowego] w menu strony WWW.

**• Ustawienia Systemowe (Administrator): Lista ekranu głównego (Home)**

W przypadku aktywnej funkcji autoryzacji użytkownika, można ustawić ekran główny dla każdej "Listy grupy ulubionych działań".

Rejestracji dokonuje się w funkcji "Lista ekranu głównego (Home)" w [Kontrola Użytkownika] w menu strony WWW.

# ZDALNA OBSŁUGA URZĄDZENIA

Funkcja zdalnej obsługi umożliwia obsługę urządzenia z komputera.

Po dodaniu tej funkcji na komputerze pojawi się taki sam ekran, jak ekran panelu operacyjnego. Umożliwi to obsługę urządzenia z komputera w taki sam sposób, jakby użytkownik stał obok urządzenia.

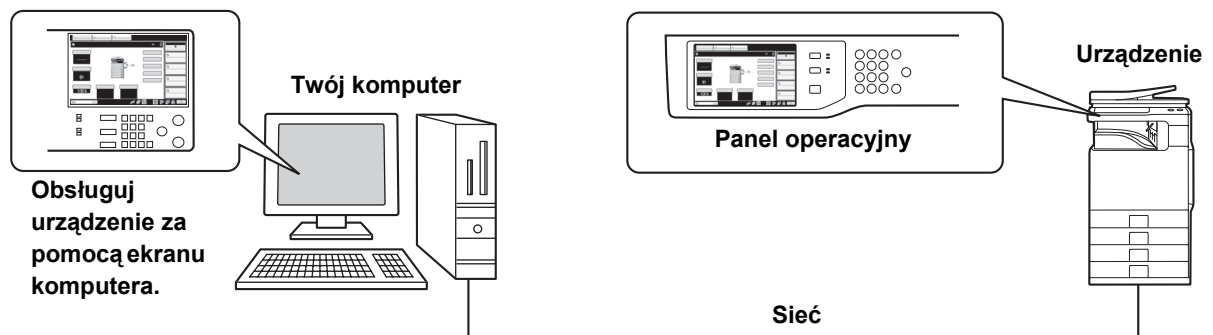

Funkcja zdalnej obsługi może być używana w tym samym czasie tylko przez jeden komputer.

## Jak używać funkcji zdalnej obsługi

Przed zastosowaniem tej funkcji ustaw "Uprawnienia Obsługi" na "Dozwolone" w "Zdalna Obsługa Oprogramowania" "Ustawienia Zdalnej Obsługi" w ustawieniach systemu (administratora).

☞ 6. USTAWIENIA SYSTEMU "Ustawienia Zdalnej Obsługi" (strona 6-60)

Aby skorzystać z funkcji zdalnej obsługi urządzenie musi być podłączone do sieci i musi być zainstalowana aplikacja VNC (zalecane oprogramowanie VNC: RealVNC).

Procedura korzystania z tej funkcji jest następująca:

### Przykład: RealVNC

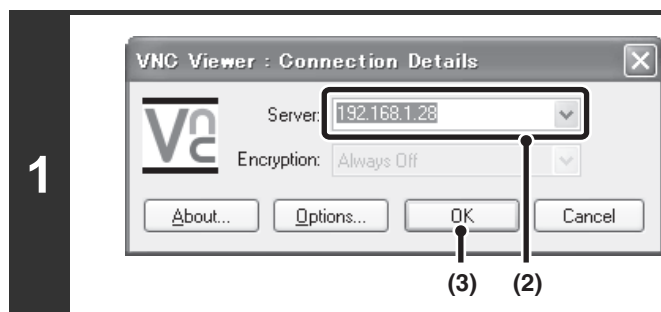

Z poziomu komputera połącz się z urządzeniem.

- (1) Uruchom przeglądarkę VNC
- (2) Wprowadź adres IP urządzenia w polu "Server".
- (3) Kliknij przycisk [OK].

## 2 Postępuj zgodnie z komunikatami wyświetlanymi na panelu obsługi urządzenia w celu umożliwienia połączenia.



Kiedy urządzenie jest połączone ze zdalnym oprogramowaniem, na pasku systemu panelu dotykowego urządzenia pojawi się (🖱️). Jeśli chcesz odłączyć urządzenie, wyjdź ze zdalnej obsługi oprogramowania lub dotknij (🖱️).

🖱️ Używaj panelu operacyjnego tak samo, jak bezpośrednio na urządzeniu. Zwróć uwagę, że przycisk nie może być wciśnięty w celu ciągłej zmiany wprowadzanej wartości. Szczegółowe informacje o poszczególnych funkcjach można znaleźć w niniejszej instrukcji.

⚙️ **Ustawienia Systemowe (Administrator): Ustawienia Zdalnej Obsługi**  
Ustaw upoważnienie do korzystania z funkcji zdalnej obsługi. Ustawienia te można skonfigurować również na stronach WWW. Kliknij w menu na stronie WWW "Ustawienia Systemowe", "Ustawienia Operacji" oraz "Ustawienia Zdalnej Obsługi".

# ELEMENTY ZAPISYWANE W REJESTRZE ZADAŃ

Urządzenie rejestruje wykonywane zadania w rejestrze zadań.

Elementy zapisane w rejestrze zadań można zobaczyć, zapisując plik za pomocą funkcji "Dziennik pracy" - "Zapisz/Usuń rejestr zadań" na stronie WWW. Dziennik ten można również zobaczyć na stronie WWW przy użyciu funkcji "Przejrzyj Dziennik Zadań".

Główne informacje zapisywane w rejestrze zadań opisano poniżej.

-  Plik zapisany za pomocą funkcji "Zapisz/Usuń rejestr zadań" zawsze zapisuje użycie na podstawie stałych elementów, bez względu na to, które urządzenia peryferyjne są zainstalowane oraz jaki jest cel rejestru, ułatwiając tym samym całkowite podliczanie, jeśli urządzenia mają różne konfiguracje. W związku z tym pewne elementy mogą być widoczne w rejestrze dla funkcji niedostępnych w tym urządzeniu.
- W niektórych wypadkach informacje o zadaniu mogą nie zostać zapisane prawidłowo, na przykład w razie utraty zasilania podczas zadania.

Nr		Nazwa elementu	Opis
1	Główne elementy	ID zadania	Rejestrowane jest ID zadania. ID zadania jest zapisywane w rejestrze jako kolejne numery maksymalnie do 999999, a potem licznik powraca do 1.
2		Tryb Zadania	Tryb zadania, na przykład kopiowanie lub drukowanie.
3		Nazwa Komputera	Nazwa komputera, który wysłał zadanie drukowania.*
4		Nazwa Użytkownika	Nazwa użytkownika, kiedy używana jest funkcja autoryzacji użytkownika.
5		Nazwa Użytk. Podawana Podczas Rejestracji - Login	Login, kiedy używana jest funkcja autoryzacji użytkownika.
6		Data & Czas Rozpoczęcia	Data i czas rozpoczęcia zadania.
7		Data & Czas Zakończenia	Data i czas zakończenia zadania.
8		Licznik Całkowity Czarno-Biały	W przypadku drukowania rejestrowany jest całkowity licznik. W przypadku wysyłania rejestrowana jest ilość wysłanych czarno-białych stron. Przy podsumowaniu przesyłania rejestrowana jest całkowita liczba stron. W przypadku skanowania na twardy dysk rejestrowana jest ilość zapisanych czarno-białych stron.
9		Licznik Całkowity Koloru	W przypadku drukowania rejestrowany jest całkowity licznik. W przypadku wysyłania rejestrowana jest całkowita liczba wysłanych kolorowych stron. Przy podsumowaniu przesyłania rejestrowana jest całkowita liczba stron. W przypadku skanowania na twardy dysk rejestrowana jest ilość zapisanych kolorowych stron.
10		Licznik Całkowity Dwukolorowe	Wskazuje całkowity licznik 2 kolorów.
11		Licznik Całkowity Jednokolorowe	Wskazuje całkowity licznik jednego koloru.
12		Licz zgodnie z rozmiarem	Liczenie wg oryginałów/formatu papieru w trybie kolorowym i czarno-białym.
13		Liczba arkuszy według rozmiaru	Wskazuje liczbę arkuszy dla typu papieru.
14		Licznik Nieprawidłowego Papieru (Czarno-Biały)	Wskazuje liczbę nieprawidłowych czarno-białych arkuszy.
15		Licznik Nieprawidłowego Papieru (Kolorowy)	Wskazuje liczbę nieprawidłowych kolorowych arkuszy.

Nr		Nazwa elementu	Opis
16	Główne elementy	Liczba Zarezerwowanych Zestawów	Liczba określonych zestawów lub zarezerwowanych miejsc docelowych.
17		Liczba Ukończonych Zestawów	Liczba zakończonych zestawów lub miejsc docelowych, do których wysyłanie zostało pomyślnie zakończone.
18		Liczba Zarezerwowanych Stron	Liczba zarejestrowanych stron oryginału kopii, druku, zadania skanowania lub innego zadania.
19		Liczba Ukończonych Stron	Liczba ukończonych stron jako zestawu.
20		Rezultat	Rezultat zadania.
21		Powód Błędu	Powód błędu, w przypadku wystąpienia błędu podczas zadania.
22		Element Powiązany z Zadaniem Drukowania	Wydruk
23	Zszywaj		Status zszywania.
24	Licznik zszywek		Licznik zszywek.
25	Licznik Dziurkowania		Licznik dziurkowania.
26	Składanie		Rejestrowane w zadaniu wykorzystującym funkcję składania.
27	Licznik Składania		Ilość składanych stron.©
28	Dźwięk Drukarki		Dźwięk używany do zadania drukowania.
29	Element Powiązany z Przesyłaniem Obrazu		Adres Bezpośredni
30		Nazwa Nadawcy	Nazwa nadawcy zadania wysyłania obrazów.
31		Adres Nadawcy	Adres nadawcy zadania wysyłania obrazów.
32		Typ transmisji	Typ transmisji zadania wysyłania obrazów.
33		Administracyjny Numer Seryjny	Administracyjny numer seryjny zadania wysyłania obrazów.
34		Numer rozsyłania	Numer rozsyłania zadania wysyłania obrazów.
35		Kolejność wpisów	Kolejność rezerwacji dla rozsyłania zadania wysyłania obrazów. W przypadku zadania seryjnego pollingu, służy do powiązania komunikacji z drukowaniem.
36		Typ Pliku	Format Pliku zadania wysyłania obrazów.
37		Tryb Kompresji/Współczynnik Kompresji	Tryb kompresji i współczynnik kompresji pliku zadania wysyłania obrazów.
38		Czas Połączenia	Wskazuje czas połączenia zadania wysyłania obrazów.
39	Numer Faksu	Wskazuje zapisany numer nadawcy.	
40	Element Powiązany z Archiwum Dokumentu	Przechowywanie Dokumentu	Status przechowywania dokumentu.
41		Tryb Zapisywania	Tryb zapisywania przechowywania dokumentu.
42		Nazwa Pliku	Nazwa pliku zapisanego przy przechowywaniu dokumentu lub wstrzymanego wydruku.*
43		Rozmiar Danych [KB]	Rozmiar pliku.
44	Funkcjonalność Podstawowa	Ustawienie Koloru	Tryb koloru wybrany przez użytkownika.
45		Opcje	Opcje wybrane przy wykonywaniu zadania.
46		Nazwa Pliku 2	Rejestruje nazwy plików zadań drukowania.*

Nr		Nazwa elementu	Opis	
47	Elementy szczegółowe	Format Oryg.	Format skanowanego oryginału. W przypadku zadania drukowania przechowywania dokumentu, format papieru pliku.	
48		Typ Oryginału	Typ oryginału (tekst, drukowaną fotografię itp.) ustawiony w oknie ustawień ekspozycji.	
49		Rozmiar papieru	W przypadku zadania drukowania, rozmiar papieru. W przypadku zadania wysyłania, rozmiar wysyłanego papieru. W przypadku zadania skanowania na twardy dysk, rozmiar papieru zapisanego pliku.	
50		Typ papieru	Typ papieru używanego do drukowania.	
51		Właściwości Papieru: Wyłącz Dupleks	Wskazuje, że w opcji "Typ papieru" został wyłączony dupleks.	
52		Właściwości Papieru: Ustalona Strona Papieru	Wskazuje, że w opcji "Typ papieru" została ustalona strona.	
53		Właściwości Papieru: Wyłącz Zszywacz	Wskazuje, że w opcji "Typ papieru" zostało wyłączone zszywanie.	
54		Właściwości Papieru: Wyłącz Dziurkacz	Wskazuje, że w opcji "Typ papieru" zostało wyłączone dziurkowanie.	
55		Konfiguracja Duplexu	Wskazuje ustawienia duplexu.	
56		Rozdzielczość	Wskazuje rozdzielczość skanowania.	
57		Element Urządzenia	Nazwa modelu	Wskazuje nazwę modelu urządzenia.
58			Numer seryjny urządzenia	Wskazuje numer serii urządzenia.
59	Nazwa		Wskazuje nazwę urządzenia wprowadzoną na stronach WWW.	
60	Lokalizacja urządzenia		Wskazuje miejsce instalacji urządzenia wprowadzone na stronach WWW.	

\*W niektórych środowiskach ten element nie jest rejestrowany.

# ŁADOWANIE PAPIERU

## WAŻNE INFORMACJE O PAPIERZE

Ta część dostarcza informacji, jakie powinien znać użytkownik przed załadowaniem papieru do podajników. Koniecznie przeczytaj tę część przed załadowaniem papieru.

## NAZWY I MIEJSCA PODAJNIKÓW

Nazwy podajników są następujące.

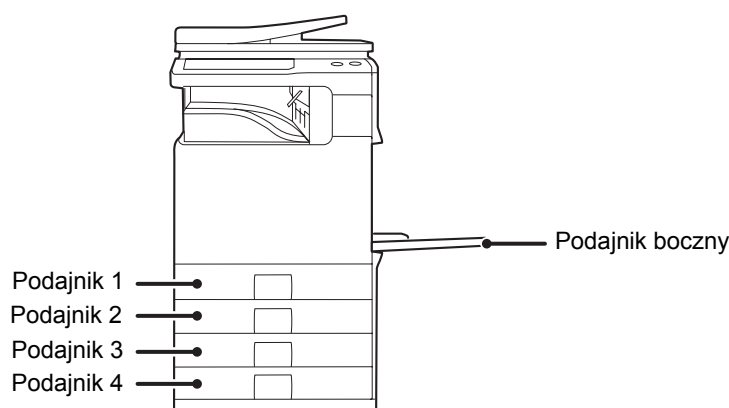

## UŻYWANY PAPIER

Są sprzedawane różne rodzaje papieru. Ta część opisuje zwykły papier i nośniki specjalne, które można używać w urządzeniu. Szczegółowe informacje na temat formatów i typów papieru, jakie można załadować w każdym z podajników urządzenia, znajdziesz w specyfikacjach w Instrukcja konserwacji i bezpieczeństwa i w części "[Ustaw. Podajn. Papieru](#)" (strona 6-13) w rozdziale "6. USTAWIENIA SYSTEMU".

### Zwykły papier, nośniki specjalne

#### Zwykły papier, jakiego nie można używać

- Zwykły standardowy papier SHARP (80 g/m<sup>2</sup> (21 lbs.)). Specyfikacje dla papieru można znaleźć w specyfikacjach w Instrukcja konserwacji i bezpieczeństwa
- Zwykły papier inny niż standardowy papier SHARP (60 g/m<sup>2</sup> to 105 g/m<sup>2</sup> (16 lbs. to 28 lbs.))  
Papier ekologiczny, papier kolorowy i papier dziurkowany muszą mieć taką samą specyfikację jak papier zwykły. Skontaktuj się z Twoim dealerem lub najbliższym autoryzowanym serwisem aby otrzymać informację o możliwości używania tych rodzajów papieru.

\* Jednostki "g/m<sup>2</sup>" (lbs.) użyte w objaśnieniach oznaczają masę papieru.

## Rodzaje papieru, jakich można używać w poszczególnych podajnikach

W poszczególnych podajnikach można załadować wymienione typy papieru.

"-" w tabeli oznacza "nie może być użyty".

	Podajnik 1 / Podajnik 2/ Podajnik 3 / Podajnik 4	Podajnik boczny
Zwykły papier	Dozwolony	Dozwolony
Pre-print	Dozwolony	Dozwolony
Papier ekologiczny	Dozwolony	Dozwolony
Papier firmowy	Dozwolony	Dozwolony
Dziurkowany	Dozwolony	Dozwolony
Kolorowy	Dozwolony	Dozwolony
Gruby papier*1	Dozwolony	Dozwolony
Etykiety	-	Dozwolony
Papier błyszczący*2	-	Dozwolony
Folia przeźroczysta	-	Dozwolony
Koperty	-	Dozwolony
Cienki papier*3	-	Dozwolony

\*1 "Gruby papier" to gruby papier do 209 g/m<sup>2</sup> (indeks 110 lbs.)

\*2 Sterowniki drukarki umożliwiające użycie błyszczącego papieru to PCL6, PCL5-c i PS w środowisku Windows.

\*3 Można używać papieru cienkiego od 55 g/m<sup>2</sup> do 59 g/m<sup>2</sup> (13 lbs. do 16 lbs.).

## Strona do nadruku ułożona do góry lub do dołu

Papier jest ładowany stroną do nadruku do góry lub do dołu, w zależności od typu i podajnika papieru.

Orientacja ładowania papieru dziurkowanego, firmowego i papieru pre-print jest inna niż w przypadku innych rodzajów papieru.

Szczegółowe informacje – patrz "[Przykład: Orientacja ładowania papieru dziurkowanego, firmowego i papieru pre-print](#)" (strona 1-28).

### Podajniki 1 do 4

Włóż papier stroną do nadruku do góry.

Jeśli jednak używany jest typ papieru "Dziurkowany", "Papier Firmowy" lub "Pre-Print", włóż papier stroną nadruku do dołu\*.

### Podajnik boczny

Włóż papier stroną do nadruku ułożoną do dołu.

Jeśli jednak używany jest typ papieru "Dziurkowany", "Papier Firmowy" lub "Pre-Print", włóż papier stroną nadruku do góry\*.

\* Jeśli aktywna jest funkcja "Wyłączenie Duplexu" w ustawieniach systemowych (administratora), włóż papier w normalny sposób (stroną do nadruku do góry w podajnikach 1 do 4; stroną do nadruku do dołu w podajniku bocznym).

**Przykład: Orientacja ładowania papieru dziurkowanego, firmowego i papieru pre-print**

W tych objaśnieniach założono, że funkcja "Wyłączenie Dupleksu" w ustawieniach Systemowych (administratora) nie została włączona.

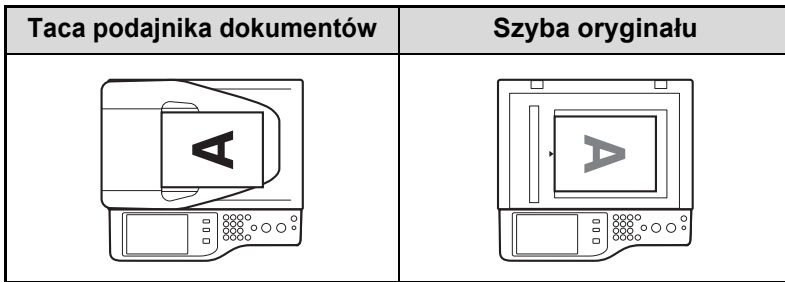

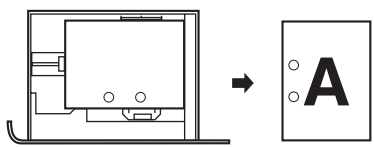
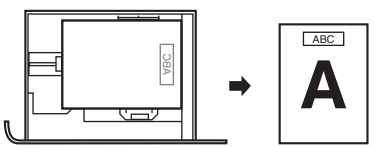
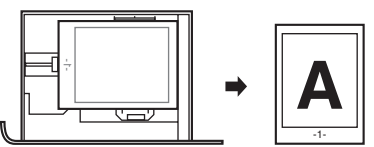
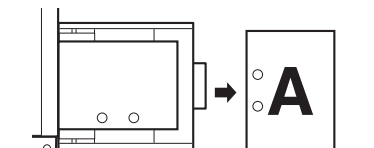
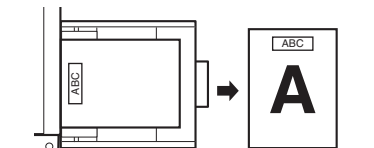
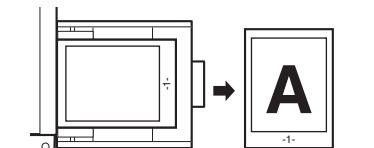
	Dziurkowany (łączenie z lewej strony)	Papier firmowy	Pre-print
Podajnik 1 do 4	 <p>Włóż papier stroną do nadruku ułożoną do dołu, dziurkami z przodu i górną krawędzią z prawej strony.</p>	 <p>Włóż papier stroną do nadruku ułożoną do dołu, papier firmowy (górną krawędź) z prawej strony.</p>	 <p>Włóż papier stroną do nadruku (strona pre-print) do dołu, górna krawędź z prawej strony.</p>
Podajnik boczny	 <p>Włóż papier stroną do nadruku ułożoną do góry, dziurkami z przodu i górną krawędzią z lewej strony.</p>	 <p>Włóż papier stroną do nadruku ułożoną do góry, papier firmowy (górną krawędź) z lewej strony.</p>	 <p>Włóż papier stroną do nadruku (strona pre-print) do góry, górna krawędź z lewej strony.</p>

**Papier, jakiego nie można używać**

- Nośniki specjalne do drukarek atramentowych (papier drobny, papier błyszczący, folia itd.)
- Papier samokopiujący i termiczny
- Papier z klejem
- Papier ze spinaczami
- Papier z zagięciami
- Podarty papier
- Folie do olejowego utrwalania
- Kalka techniczna
- Papier cieńszy niż 55 g/m<sup>2</sup> (15 lbs.)
- Papier o grubości 210 g/m<sup>2</sup> (57 lbs.) lub grubszy
- Papier o nieregularnym kształcie
- Papier zszyty
- Wilgotny papier
- Zwinięty papier
- Druga strona papieru z nadrukiem wykonanym przez inną drukarkę lub kopiarkę.
- Papier pofalowany od wilgoci

**Niezalecany papier**

- Papier transferowy do przyprasowywnia
- Papier japoński
- Papier podziurawiony

-  Na rynku można nabyć różne rodzaje zwykłego papieru i nośników specjalnych. Niektórych rodzajów nie można używać w urządzeniu. Skontaktuj się z Twoim dealerem lub najbliższym autoryzowanym serwisem aby otrzymać informację o możliwości używania tych rodzajów papieru.
- Jakość obrazu i utrwalanie toneru na papierze może się zmieniać w zależności od warunków otoczenia, warunków działania i charakterystyki papieru co ma wpływ na gorszą jakość obrazu od tego powstałego na standardowym papierze SHARP. Skontaktuj się z Twoim dealerem lub najbliższym autoryzowanym serwisem aby otrzymać informację o możliwości używania tych rodzajów papieru.
  - Używanie niezalecanego papieru może powodować krzywienie przy podawaniu, zacięcia, słabe utrwalenie toneru (toner nie przyczepia się odpowiednio do papieru i można go zdrapać) lub uszkodzenie urządzenia.
  - Użycie nierekomendowanego papieru może spowodować zacięcia lub słabą jakość wydruków. Przed użyciem nierekomendowanego papieru, sprawdź czy drukowanie będzie przebiegać prawidłowo.

# USTAWIENIA PODAJNIKA W PODAJNIKACH OD 1 DO 4

## ŁADOWANIE PAPIERU I ZMIANA FORMATU PAPIERU

Maksymalnie można załadować do 500 arkuszy papieru formatu od A5 do A4 (5-1/2" x 8-1/2" do 8-1/2" x 14") w podajnikach 1 i 2. W podajnikach 3 i 4 można maksymalnie załadować do 500 arkuszy papieru od formatu B5 do formatu A4 (7-1/4" x 10-1/2" do 8-1/2" x 14").

1

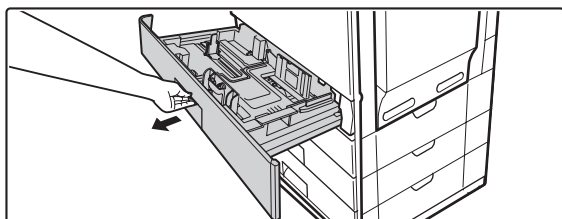

### Wyciągnij podajnik papieru.

Delikatnie wyciągnij podajnik aż się zatrzyma.  
Aby załadować papier, przejdź do kroku 3. Aby załadować inny format papieru, przejdź do następnego kroku.



Nie ciągnij podajnika zbyt mocno. Może to spowodować awarię.

2

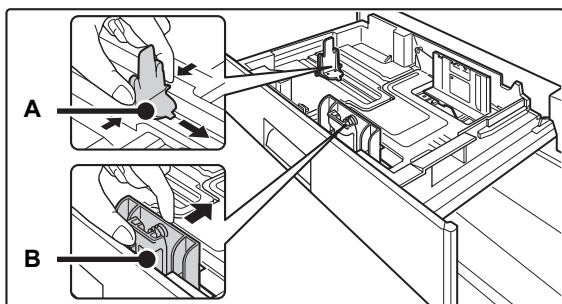

### Ustaw ograniczniki A i B przez ściśnięcie ich dźwigni blokujących i przesunięcie aby dopasować do poziomego i pionowego rozmiaru ładowanego papieru.

Ograniczniki A i B przesuwają się. Przesuwaj ogranicznik ściskając jego dźwignię blokującą.



- Pamiętaj o użyciu ogranicznika odpowiedniego dla danego formatu papieru. Jeśli ogranicznik nie zostanie prawidłowo umieszczony, papier może się przekrzywić lub zostać źle podany.
- Załadowany papier nie powinien wystawać poza te oznaczenia.

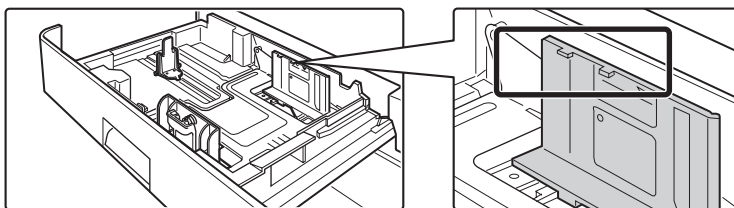

3

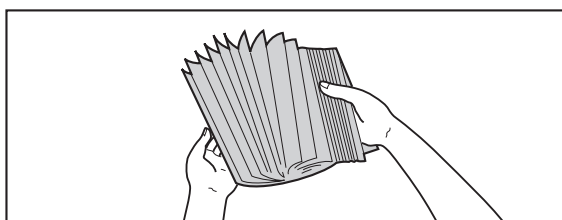

### Przekartkuj papier.

Przekartkuj papier przed włożeniem. Jeśli tego nie zrobisz, może nastąpić podawanie wielu arkuszy naraz oraz zacięcie.



Uważaj, aby nie przeciąć się krawędziami papieru.

4

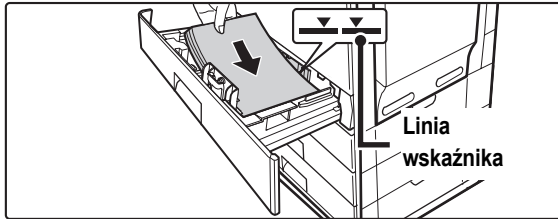

### Włóż papier do podajnika.

Włóż papier stroną do nadruku do góry. Stos papieru nie może być wyższy niż linia wskaźnika (maks. 500 arkuszy).



- Jeśli papier zostanie załadowany powyżej tej linii, mogą wystąpić problemy z podawaniem papieru.
- Wkładając podajnik uważaj, aby nie przyskrzytnąć palców.

5

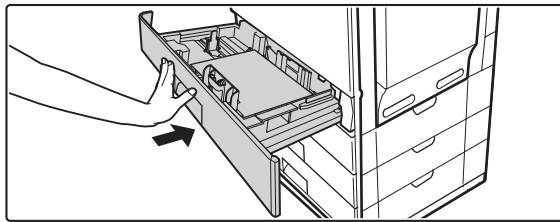

### Delikatnie wepchnij podajnik.

Pchaj podajnik równomiernie.



Wyciągając podajnik po załadowaniu papieru nie należy ciągnąć zbyt mocno. Podajnik może zostać uszkodzony, urządzenie może spaść i użytkownik może odnieść obrażenia.



Jeśli załadowałeś inny typ lub format papieru niż był załadowany poprzednio, pamiętaj, by zmienić "Ustaw. Podajn. Papieru" w ustawieniach systemowych. Jeśli te ustawienia nie będą poprawnie skonfigurowane, automatyczny wybór papieru nie będzie działać prawidłowo i drukowanie może być wykonywane po złej stronie lub na złym typie papieru; może również dojść do zacięcia.

### ! Uwaga

Jeśli w pobliżu przebywają dzieci, należy zabezpieczyć wyjęty podajnik tak, by dzieci nie siadały na nim i nie bawiły się nim. Siadanie na podajniku może go uszkodzić i spowodować upadek urządzenia i odniesienie obrażeń.



Nie umieszczaj na podajniku ciężkich przedmiotów i nie przyciskaj go do dołu.



**Ustawienia Systemowe: Ustaw. Podajn. Papieru (strona 6-13)**

Zmień te ustawienia gdy zmienisz format lub typ papieru załadowanego w podajniku.

# ŁADOWANIE PAPIERU W PODAJNIKU BOCZNYM

Podajnika bocznego można używać do drukowania na zwykłym papierze, kopertach, naklejkach i innych specjalnych nośnikach. Podobnie jak w przypadku innych podajników, na potrzeby drukowania ciągłego można załadować maksymalnie 100 arkuszy papieru (maksymalnie 40 arkuszy papieru grubego).

## Otwórz podajnik boczny.

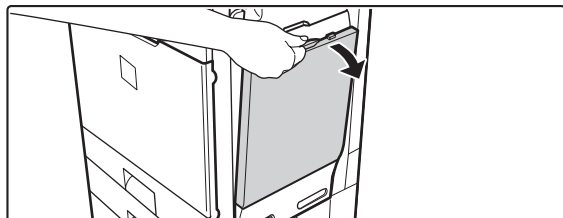

1

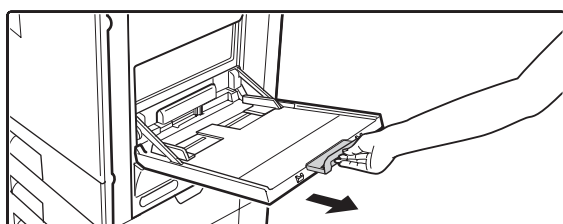

Gdy ładujesz papier większy niż A4 lub 8-1/2" x 11", wyciągnij przedłużenie podajnika bocznego. Wyciągnij przedłużenie do końca. Jeśli przedłużenie nie jest całkowicie wyciągnięte, format załadowanego papieru nie będzie prawidłowo wyświetlony.



! Nie umieszczaj na podajniku ciężkich przedmiotów i nie przyciskaj go do dołu. Podajnik boczny może zostać uszkodzony, urządzenie może spaść i użytkownik może odnieść obrażenia.

2

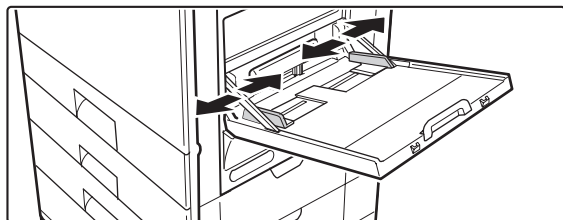

## Dopasuj prowadnice podajnika do szerokości papieru.

3

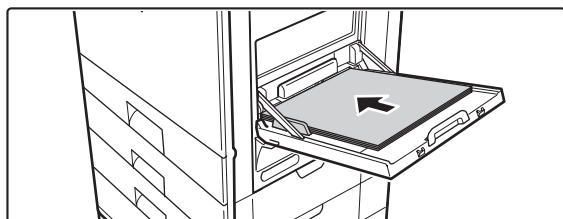

## Wkładaj papier wzdłuż podajnika w stronę urządzenia aż się zatrzyma.

Włóż papier stroną do nadruku ułożoną do dołu.



- Nie wpychaj papieru na siłę.
- Jeśli prowadnice podajnika są ustawione szerzej niż papier, przesunij je aż będą pasować do szerokości papieru. Jeśli prowadnice są ustawione za szeroko, papier może się przekrzywiać lub marszczyć.

### ⚠ Uwaga

Jeśli w pobliżu przebywają dzieci, należy zabezpieczyć wyjęty podajnik tak, by dzieci nie siadały na nim i nie bawiły się nim. Siadanie na podajniku może go uszkodzić i spowodować upadek urządzenia i odniesienie obrażeń.

# WAŻNE INFORMACJE O UŻYWANIU PODAJNIKA BOCZNEGO

- Gdy używasz zwykłego papieru innego niż papier standardowy SHARP lub specjalnych typów papieru innych niż zalecane przez SHARP folie lub drukujesz na drugiej stronie używanego wcześniej papieru, papier musi być podawany po jednym arkuszu. Załadowanie więcej niż jednego arkusza na raz spowoduje zacięcie.
- Przed załadowaniem wyprostuj jakiegokolwiek zwinienia papieru. Jeśli zwiniony papier nie zostanie wyprostowany, może dojść do nieprawidłowego podawania papieru.
- Gdy dodajesz papier, wyjmij papier pozostający w podajniku, połącz z papierem, który ma być dodany i załaduj jako jednolity stos. Jeśli tego nie zrobisz, mogą powstać zacięcia.

## Wkładanie papieru

Umieść papier w orientacji poziomej.

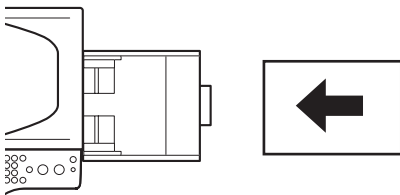

## Wkładanie przezroczystych folii

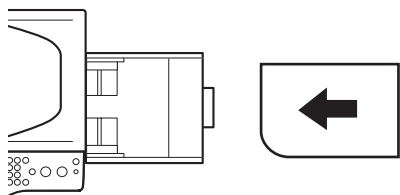

- Użyj przezroczystej folii zalecanej przez firmę SHARP. Używając przezroczystej folii należy umieścić ją na podajniku bocznym zaokrąglonym narożnikiem w lewym górnym rogu. Dzięki temu strona do nadruku będzie skierowana we właściwą stronę.
- Nie dotykaj strony do nadruku folii.
- Gdy wkładasz więcej arkuszy przezroczystej folii do podajnika bocznego, przetasuj je kilka razy przed załadowaniem.
- Gdy drukujesz na folii, pamiętaj, by wyjmować każdy arkusz, gdy tylko wyjdzie z urządzenia. Jeśli pozwolisz im pozostać może to spowodować zwinanie się arkuszy.

## Ładowanie kopert

Wkładając koperty do podajnika bocznego umieść je wyrównując do lewej strony, w pozycji przedstawionej poniżej. Można drukować tylko na przedniej stronie kopert. Ułóż kopertę przednią stroną do dołu.

Ładując koperty, kładź jedną kopertę na raz.

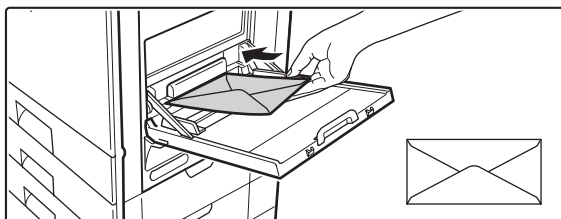

- ❗ Nie należy drukować na obu stronach koperty. Może to spowodować błędy podawania i niższą jakość wydruku.
- W niektórych warunkach może występować marszczenie, powstawanie smug, zacięć, słabe utrwalanie toneru lub awaria urządzenia.

- ✎ Niektóre typy kopert nie mogą być używane. Więcej informacji uzyskasz od wykwalifikowanego technika serwisu.

## Ważne informacje o używaniu kopert

### Koperty, których nie można używać

Nie używaj poniższych kopert. Może dojść do nieprawidłowego podawania kopert i rozmazywania nadruku.

- Koperty z metalowymi zaciskami
- Koperty z plastikowymi haczykami lub wstążkami
- Koperty z zamykanymi paskami
- Koperty z okienkami i podkładkami
- Koperty z nierówną powierzchnią spowodowaną wytłoczonymi wypukłymi wzorami
- Koperty dwuwarstwowe
- Koperty z klejem
- Koperty robione ręcznie
- Koperty z folią z pęcherzykami powietrza
- Koperty z załamaniem, zagięciami, rozdarte lub uszkodzone
- Nie używaj kopert z nieprawidłowo złożonym rogami do sklejenia na tylnej stronie ponieważ mogą powstawać zagięcia.

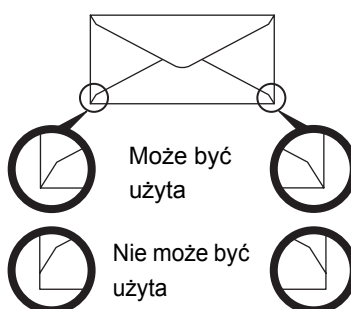

### Jakość wydruku na kopertach

- Jakość druku nie jest gwarantowana w odległości 10 mm (13/32") od krawędzi koperty.
- Jakość druku nie jest gwarantowana na częściach kopert gdzie występuje duża różnica grubości, np. części z czterema warstwami papieru i mniej niż trzema warstwami.
- Jakość druku nie jest gwarantowana na kopertach posiadających odstające skrzydełka do zaklejenia.

# ORYGINAŁY

W tej części objaśniono jak układać oryginały w automatycznym podajniku dokumentów i na szybie oryginału.

## UKŁADANIE ORYGINAŁU

### UKŁADANIE ORYGINAŁÓW W AUTOMATYCZNYM PODAJNIKU DOKUMENTÓW

Ta część objaśnia jak układać oryginały w automatycznym podajniku dokumentów.

#### Dozwolone formaty oryginału

Minimalny format oryginału	Maksymalny format oryginału
<p><b>Formaty standardowe</b> (minimalny format, który może być automatycznie rozpoznany)</p> <p>A5: 148 mm (wys.) x 210 mm (szer.) 5-1/2" (wys.) x 8-1/2" (szer.)</p> <p><b>Formaty niestandardowe</b> (minimalny format, który może być wybrany ręcznie)</p> <p>Skanowanie 1-stronne: 100 mm (wys.) x 89 mm (szer.) 4" (wys.) x 3-1/2" (szer.)</p> <p>Skanowanie 2-stronne: 100 mm (wys.) x 148 mm (szer.) 4" (wys.) x 5-7/8" (szer.)</p>	<p><b>Formaty standardowe</b></p> <p>A4: 210 mm (wys.) x 297 mm (szer.) 8-1/2" (wys.) x 14" (szer.)</p> <p><b>Formaty niestandardowe</b> (maksymalny format, który może być wybrany ręcznie)</p> <p>Tryb kopiowania: 216 mm (wys.) x 356 mm (szer.) 8-1/2" (wys.) x 14" (szer.)</p> <p>Tryb wysyłania obrazów: 216 mm (wys.) x 500 mm (szer.) 8-1/2" (wys.) x 19-5/8" (szer.)</p>

Kiedy oryginał jest niestandardowego formatu, patrz odpowiednie dla używanego trybu objaśnienie poniżej.

- ☞ 2. KOPIARKA "WPROWADZANIE FORMATU ORYGINAŁU" (strona 2-29)
- ☞ 4. SKANER / FAKS INTERNETOWY "USTAWIENIA OBRAZU" (strona 4-49)

#### Dozwolone gramatury oryginału

Skanowanie 1-stronne	35 g/m <sup>2</sup> do 128 g/m <sup>2</sup> (9 lbs. do 32 lbs.)
Skanowanie 2-stronne	50 g/m <sup>2</sup> do 105 g/m <sup>2</sup> (13 lbs. do 28 lbs.)

Aby skanować oryginały od 35 g/m<sup>2</sup> do 49 g/m<sup>2</sup> (9 lbs. do 14 lbs.), użyj "Trybu Skan. Powolnego" w opcjach.

Skanowanie bez użycia "Trybu Skan. Powolnego" może powodować zacięcia oryginału.

Gdy jest wybrany "Tryb Skan. Powolnego", automatyczne 2-stronne skanowanie nie jest możliwe.

#### Oryginały, których nie można podawać przez automatyczny podajnik dokumentów

Nie używaj poniższych oryginałów. Może dojść do nieprawidłowego podawania oryginałów i rozmazywania nadruku.

- Folia przezroczysta
- Kalka techniczna
- Papier samokopiujący
- Papier termiczny lub oryginały z nadrukiem termotransferowym
- Oryginały podawane z podajnika nie powinny być zniszczone, pogniecione, pozaginane, posklejane, z powycinanymi otworami.
- Oryginały z wieloma otworami po dziurkowaniu innymi niż dwa otwory lub cztery otwory.
- Oryginały, które zostały zeskanowane wielokrotnie w automatycznym podajniku dokumentów i zostały pomarszczone lub zagięte.
- Oryginały, które zmiękły w wyniku zawilgocenia.

1

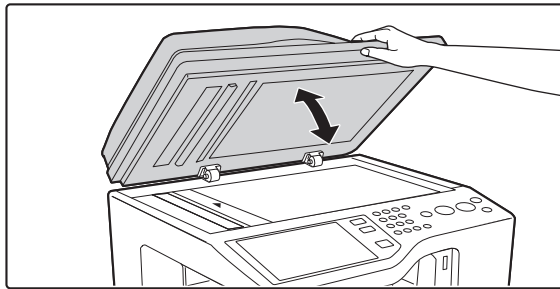

### Upewnij się, że oryginał nie pozostał na szybie oryginału.

Otwórz automatyczny podajnik dokumentów, upewnij się, że oryginał nie pozostał na szybie oryginału i delikatnie zamknij automatyczny podajnik dokumentów.



Zamykając automatyczny podajnik dokumentów uważaj, aby nie przyskrzytnąć palców.

2

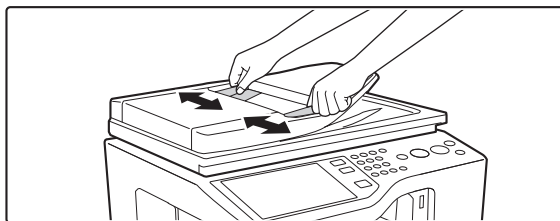

### Dopasuj prowadnice oryginału do formatu oryginałów.

3

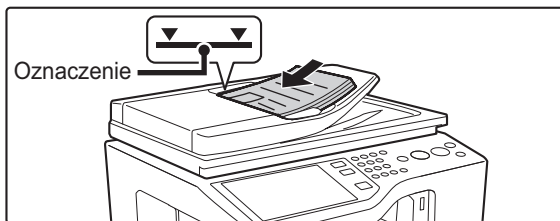

### Ułóż oryginały.

Upewnij się, że krawędzie oryginałów są wyrównane. Włóż oryginały do tacy podajnika dokumentów stroną z obrazem skierowaną do góry.

Liczba wkładanych oryginałów nie powinna przekraczać linii ograniczającej na podajniku dokumentów.

Można włożyć do 50 arkuszy.

Pamiętaj, aby po zakończeniu skanowania wyjąć dokumenty z tacy na dokumenty wychodzące.



- Nie wkładaj ręki do miejsca wkładania dokumentów w automatycznym podajniku dokumentów.
- Jeśli oryginały zostaną załadowane powyżej tej linii, mogą wystąpić problemy z podawaniem.



- Przed włożeniem oryginałów do tacy podajnika dokumentów, upewnij się, że zostały z nich usunięte zszywki i spinacze.
- Jeśli oryginały posiadają wilgotne plamy od korektora, atramentu lub kleju, poczekaj aż wyschną przed wykonywaniem kopii. W innym przypadku wewnątrz podajnika dokumentów lub szyba oryginału mogą zostać pobrudzone.
- Gdy układasz oryginały z dwoma lub czterema otworami, układaj je krawędzią z otworami z dala od otworu pobierającego tacy podajnika dokumentów.

Miejsca z otworami

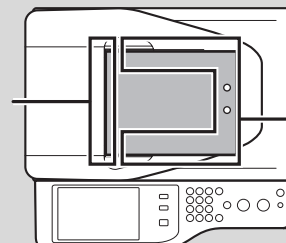

Otwór pobierający

# UKŁADANIE ORYGINAŁU NA SZYBIE

Ta część objaśnia jak ułożyć oryginał na szybie oryginału.

## Dozwolone formaty oryginału

Maksymalny format oryginału
<b>Formaty standardowe</b> A4: 210 mm (wys.) x 297 mm (szer.) 8-1/2" (wys.) x 11" (szer.)
<b>Formaty niestandardowe</b> 216 mm (wys.) x 297 mm (szer.) 8-1/2" (wys.) x 11-11/16" (szer.)

Kiedy oryginał jest niestandardowego formatu, patrz odpowiednie dla używanego trybu objaśnienie poniżej.

- 2. KOPIARKA "WPROWADZANIE FORMATU ORYGINAŁU" (strona 2-29)
- 4. SKANER / FAKS INTERNETOWY "USTAWIENIA OBRAZU" (strona 4-49)

1

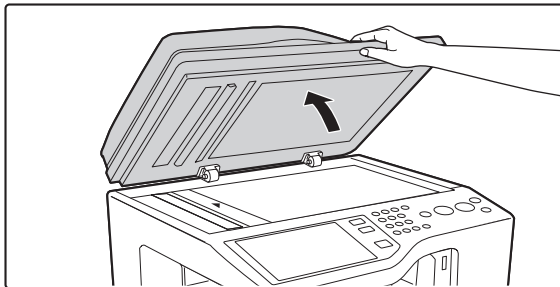

**Otwórz automatyczny podajnik dokumentów.**

2

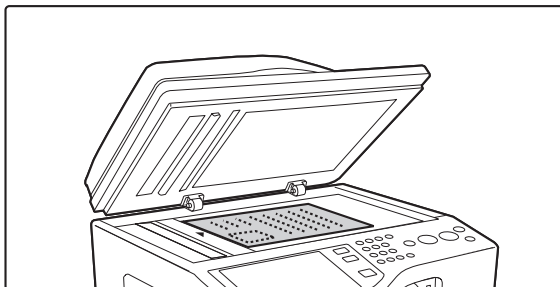

**Ułóż oryginał.**

Ułóż oryginał skanowaną stroną do dołu po lewej stronie na środku szyby oryginału.

Strzałka na skali szyby

→ dokumentu

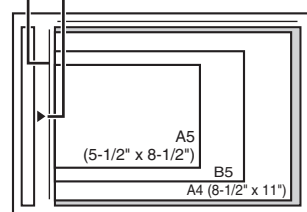

**Wszystkie oryginały należy umieszczać po lewej stronie na środku.**

Wyrównaj środek oryginału z brzegiem znaku ► ..

3

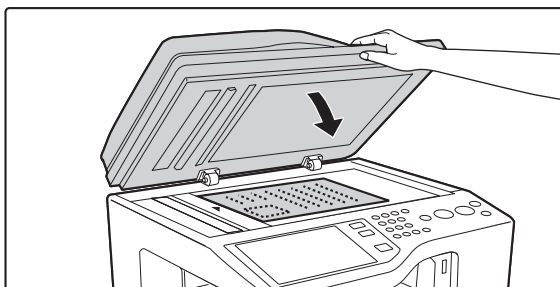

**Zamknij automatyczny podajnik dokumentów.**

Po położeniu oryginału pamiętaj o zamknięciu automatycznego podajnika dokumentów. Jeśli zostanie otwarty, część poza krawędziami oryginału będzie skopiowana na czarno, powodując nadmierne zużycie toneru.

## Układanie grubej książki

Gdy skanujesz grubą książkę lub inny gruby oryginał, wykonaj poniższe kroki, aby przycisnąć książkę.

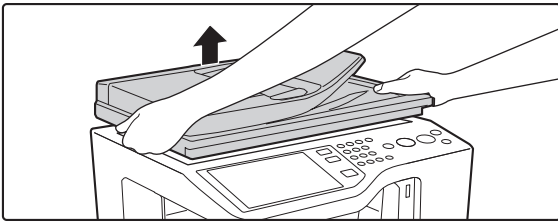

- (1) **Lekko podnieś lewą i prawą stronę automatycznego podajnika dokumentów.**  
Automatyczny podajnik dokumentów podniesie się.
- (2) **Powoli zamknij automatyczny podajnik dokumentów.**

### Uwaga

- Zamykaj automatyczny podajnik dokumentów powoli. Nagłe zamknięcie automatycznego podajnika dokumentów może go uszkodzić.
- Uważaj, by nie przyskrzytnić palców podczas zamykania automatycznego podajnika dokumentów.
- Nie naciskaj automatycznego podajnika dokumentów zbyt mocno. Może to spowodować awarię.

# URZĄDZENIA PERYFERYJNE

W tej części opisane zostały urządzenia peryferyjne, które mogą być używane z urządzeniem, a także sposób korzystania z finiszera oraz Sharp OSA (moduł komunikacji aplikacji i moduł konta zewnętrznego).

## URZĄDZENIA PERYFERYJNE

Urządzenia peryferyjne mogą być zainstalowane do urządzenia aby zwiększyć jego funkcjonalność. Urządzenia peryferyjne są zwykle wyposażeniem opcjonalnym, ale w niektórych modelach pewne urządzenia peryferyjne są wyposażeniem standardowym.

(od lipca 2008 r.)

Nazwa produktu	Numer produktu	Opis
Podstawa/podajnik na 1 x 500 arkuszy papieru	MX-CSX1	Podajnik dodatkowy. W każdym podajniku można załadować maksymalnie 500 arkuszy.
	MX-CSX2	
Podajnik wizytówek	MX-BTX1	Podajnik ten podłącza się do automatycznego podajnika dokumentów. Służy on do automatycznego skanowania wizytówek.
Finiszier	MX-FN12	Urządzenie wyjściowe, które umożliwia korzystanie z funkcji zszywania i przesuwania offsetowego.
Zestaw czcionki kodu kreskowego	AR-PF1	Dodaje urządzeniu czcionki kodu kreskowego.
Zestaw PS3	MX-PKX5	Umożliwia korzystanie z urządzenia jako drukarki kompatybilnej z Postscript.
Zestaw rozszerzający XPS	MX-PUX1	Urządzenia można używać jako drukarki kompatybilnej z XPS. Szczegółowe informacje można uzyskać u swojego dealera. Do instalacji zestawu wymagana jest dodatkowa pamięć 1 GB (MX-SMX3).
Dodatkowa pamięć	MX-SMX3	Zwiększa pamięć, której można użyć w urządzeniu.
Zestaw faksu internetowego	MX-FWX1	Umożliwia korzystanie z funkcji faksu internetowego.
Integrator aplikacji	MX-AMX1	Integratora aplikacji można używać razem z funkcją skanera sieciowego, by dołączać plik metadanych do pliku zeskanowanego obrazu.
Moduł komunikacji aplikacji	MX-AMX2	Umożliwia połączenie urządzenia w sieci z aplikacją zewnętrznego oprogramowania.
Moduł konta zewnętrznego	MX-AMX3	Wymagany do użycia zewnętrznej aplikacji kont w urządzeniu.

Nazwa produktu	Numer produktu	Opis
Zestaw licencji Sharpdesk 1	MX-USX1	Oprogramowanie umożliwiające zintegrowane zarządzanie dokumentami i plikami na komputerze.
Zestaw licencji Sharpdesk 5	MX-USX5	
Zestaw licencji Sharpdesk 10	MX-US10	
Zestaw licencji Sharpdesk 50	MX-US50	
Zestaw licencji Sharpdesk 100	MX-USA0	



Niektóre opcje mogą nie być dostępne w niektórych krajach lub regionach.

# FINISZER

Finiszera posiada funkcję offset, która przesuwają względem siebie wychodzące zestawy kopii lub wydruków. Dodatkowo każdy zestaw może zostać zszyty.

## NAZWY CZĘŚCI

Do następujących części jest dostęp gdy jest otwarty finiszera.

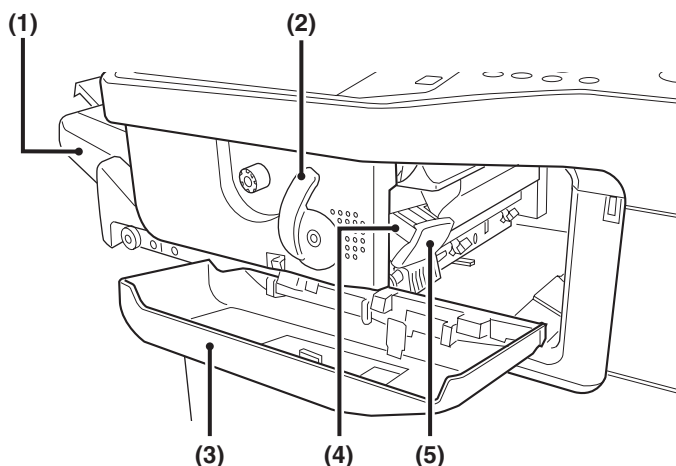

### (1) Taca wyjścia

Zszyte i przesunięte offsetowo zestawy są dostarczane na tą tacę. Taca jest przedłużana. Rozsuń tacę do dużych formatów (8-1/2" x 14", 8-1/2" x 13", 8-1/2" x 13-1/2" i 8-1/2" x 13-2/5").

### (2) Dźwignia

Użyj jej aby przesunąć finiszera w celu usunięcia zaciętego papieru, wymiany zszywek lub usunięcia zaciętych zszywek.

### (3) Pokrywa przednia

Otwórz tą pokrywę, aby usunąć zacięty papier, wymienić zszywki lub wyjąć zacięte zszywki.

### (4) Pojemnik zszywek

W nim znajduje się cartridge ze zszywkami. Wyciągnij pojemnik, aby wymienić cartridge ze zszywkami lub usunąć zacięte zszywki.

### (5) Dźwignia odblokowująca pojemnik ze zszywkami

Użyj aby wyjąć pojemnik ze zszywkami.

 Postępuj szczególnie ostrożnie podczas włączania zasilania i podczas drukowania, ponieważ taca może się poruszać w górę lub w dół.

## MATERIAŁY EKSPLOATACYJNE

Do finiszera jest przeznaczony następujący cartridge ze zszywkami:

Cartridge ze zszywkami (ok. 5000 zszywek w cartridge'u x 3 pojemniki) MX-SCX1

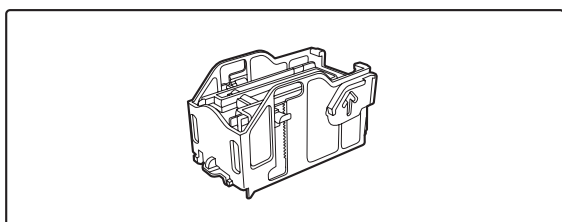

# PODAJNIK WIZYTÓWEK

Podajnik ten podłącza się do automatycznego podajnika dokumentów. Służy on do automatycznego skanowania wizytówek.

1

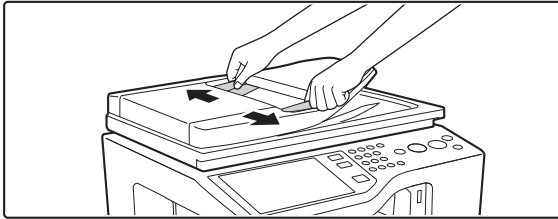

**Otwórz ogranicznik oryginału na maksymalną szerokość.**

2

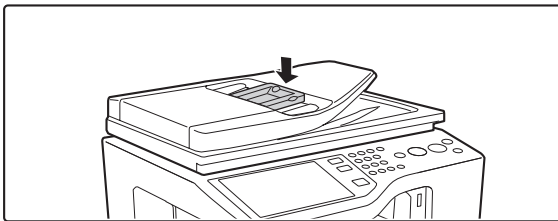

**Umieść podajnik wizytówek na tacy podajnika dokumentów.**

**(1) Umieść podajnik wizytówek na środku tacy podajnika dokumentów.**

**(2) Delikatnie naciśnij podajnik wizytówek.**

Usłyszysz, jak podajnik 'wskakuje' na miejsce.



- Po założeniu podajnika wizytówek, włącz "Ust. Skanowania Wizytówek" w ustawieniach systemowych (administratora).
- Skanując wizytówki wygodnie jest używać funkcji "Skanowanie Wizytówek" w ustawieniach opcjonalnych kopiowania i skanowania.

3

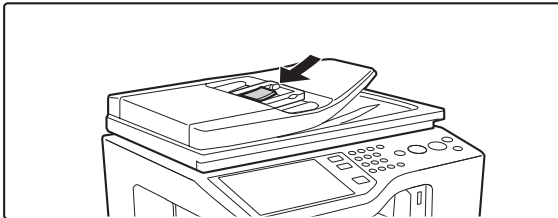

**Włóż wizytówki.**

Upewnij się, że krawędzie wizytówek są wyrównane. Włóż wizytówki do podajnika wizytówek stroną do nadruku skierowaną do góry.

4

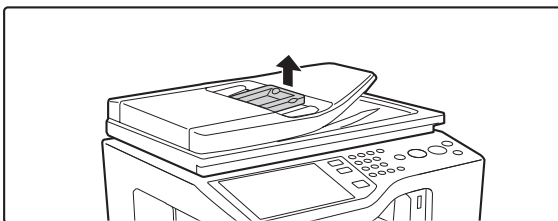

**Po użyciu podajnika wizytówek podnieś podajnik i wymontuj go.**

Usłyszysz kliknięcie oznaczające, że podajnik został zwolniony. Schowaj podajnik do pojemnika.



**Ustawienia Systemowe (Administrator): Ust. Skanowania Wizytówek**

Określ, czy funkcja skanowania wizytówek jest używana.

# SHARP OSA

Sharp OSA (Open Systems Architecture - Architektura Systemów Otwartych) to struktura umożliwiająca bezpośrednie podłączenie aplikacji zewnętrznych przez sieć z cyfrowym urządzeniem wielofunkcyjnym.

Kiedy używane jest cyfrowe urządzenie wielofunkcyjne obsługujące platformę Sharp OSA, elementy sterujące i funkcje panelu operacyjnego urządzenia, takie jak wysyłanie skanu, można połączyć z aplikacją zewnętrzną.

Istnieją dwa rodzaje aplikacji zewnętrznych: "aplikacja standardowa" i "aplikacja konta zewnętrznego". "Aplikacja konta zewnętrznego" służy do scentralizowanego zarządzania kontami urządzenia wielofunkcyjnego w sieci. "Aplikacja standardowa" odnosi się do wszystkich pozostałych aplikacji.

## MODUŁ KOMUNIKACJI APLIKACJI (MX-AMX2)

Moduł komunikacji aplikacji jest niezbędny do użycia w urządzeniu "aplikacji standardowej".

Kiedy na stronach WWW urządzenia zostanie wybrana zarejestrowana wcześniej standardowa aplikacja, urządzenie wywoła ekran operacyjny z zapisanego adresu URL. Obsługi ekranu operacyjnego dokonuje się przez aplikację standardową; można wykonać skanowanie do FTP, skanowanie do folderu sieciowego i transmisję HTTPS.

### Konfiguracja aplikacji standardowej

Aby włączyć aplikację ogólną na stronach WWW urządzenia, kliknij [Ustawienia Aplikacji] w menu administratora, po czym [Ustawienia aplikacji zewnętrznych] i [Standardowe Aplikacje]. Dokonaj ustawień dla aplikacji standardowej w wyświetlonym oknie.

### Wybór aplikacji standardowej

Procedura wyboru głównej aplikacji uaktywnionej na stronach WWW urządzenia została objaśniona poniżej.

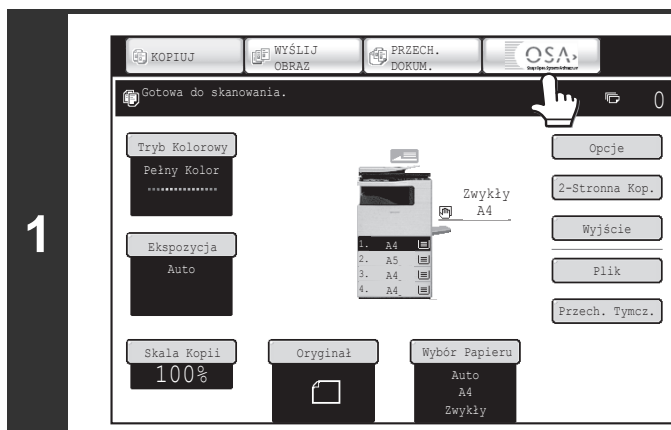

### Naciśnij przycisk [Sharp OSA] na przyciskach wyboru trybu.

Jeśli na stronach WWW nie zapisano żadnych standardowych aplikacji, nie można wskazać przycisku.

2

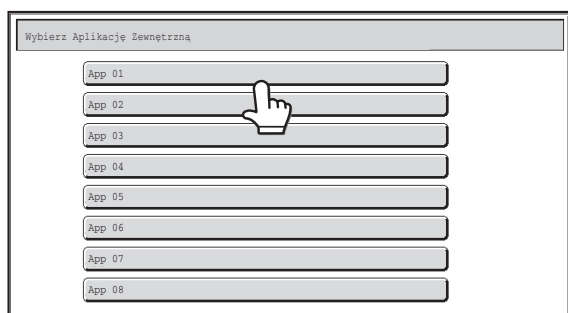

### Wybierz standardową aplikację.

Jeśli na stronach WWW zapisano dwie lub więcej standardowych aplikacji, pojawi się ekran wyboru standardowej aplikacji. Wskaż standardową aplikację, której chcesz użyć. Jeśli na stronach WWW zapisano tylko jedną standardową aplikację, rozpocznie się połączenie ze standardową aplikacją.

3

### Urządzenie łączy się z aplikacją standardową.

Podczas komunikacji urządzenia z aplikacją standardową pojawi się komunikat "Łączenie z aplikacją zewnętrzną".



Przycisku wyboru trybu nie można używać podczas skanowania.

## MODUŁ KONTA ZEWNĘTRZNEGO (MX-AMX3)

Moduł konta zewnętrznego jest niezbędny do użycia w urządzeniu "aplikacji konta zewnętrznego".

Aplikacji konta zewnętrznego można używać w "trybie autoryzacji zewnętrznej" lub "trybie licznika zewnętrznego". Kiedy używany jest tryb autoryzacji zewnętrznej, podczas uruchamiania urządzenia przywoływany jest z aplikacji ekran logowania. Kiedy zadanie zostanie zakończone, do aplikacji zostanie wysłany ekran informacji o zadaniu, umożliwiając zachowanie liczników dla każdego uwierzytelnionego użytkownika.

Kiedy używany jest "tryb licznika zewnętrznego", po uruchomieniu urządzenia nie jest wyświetlany ekran logowania. Jest tylko wysyłane do aplikacji powiadomienie o rezultacie zadania. Nie można dokonać autoryzacji użytkownika poprzez aplikację konta zewnętrznego, można jednak użyć aplikacji konta zewnętrznego razem z funkcją konta wewnętrznego.

### Ustawienie aplikacji konta zewnętrznego

Aby włączyć aplikację konta zewnętrznego na stronach WWW urządzenia, kliknij [Ustawienia Aplikacji] w menu administratora, po czym [Ustawienia aplikacji zewnętrznych] i [Ustawienia zewnętrznej aplikacji kont.]. Dokonaj ustawień dla aplikacji konta zewnętrznego w wyświetlonym oknie. Ustawienie zacznie obowiązywać po zrestartowaniu urządzenia. Informacje o restarcie urządzenia - patrz "[WŁĄCZANIE I WYŁĄCZANIE ZASILANIA](#)" (strona 1-14).

### Obsługa w trybie konta zewnętrznego

Poniżej objaśniono dwa tryby użycia aplikacji konta zewnętrznego.

#### Tryb autoryzacji zewnętrznej

Kiedy zaznaczone jest pole wyboru [Włącz Autoryzację przez Serwer Zewnętrzny] w punkcie "Ustawienia Zewnętrznego Konta" w opcji "Ustawienia Sharp OSA" w ustawieniach systemowych (administratora), urządzenie przejdzie do pracy w trybie autoryzacji zewnętrznej. Kiedy zostanie włączone w trybie autoryzacji zewnętrznej, urządzenie wejdzie do aplikacji konta zewnętrznego i wyświetli ekran logowania. Ekran logowania pojawi się także po naciśnięciu przycisku [Wywoływanie] w celu wykonania zadania na ekranie statusu zakończenia zadania. (Ekran logowania nie pojawi się, gdy użytkownik zalogował się już w normalny sposób.)

Przycisk [STATUS ZADANIA] można nacisnąć podczas wyświetlania ekranu logowania, aby wyświetlić okno statusu zadania. Aby powrócić do poprzedniego stanu, naciśnij przycisk wyboru trybu.



- Funkcji kontroli użytkownika urządzenia nie można używać w trybie autoryzacji zewnętrznej. Można jednak używać funkcji "Rejestracja Użytkownika", "Wyświetlacz Liczby Kopii", "Zerowanie Licznika Użytkownika", "Drukowanie Informacji o Użytkowniku" oraz "Ustawienie Ilości Wyświetlanych Nazw Użytkowników".
- Przycisku wyboru trybu nie można używać podczas wyświetlania ekranu logowania.

## Jeśli logowanie się nie powiedzie

Jeśli ekran logowania się nie pojawi lub aplikacja nie zadziała prawidłowo, urządzenie może przestać prawidłowo działać. W takim wypadku zaleca się wyjście z trybu konta zewnętrznego ze stron WWW urządzenia. Więcej informacji można znaleźć w [Pomocy] na stronach WWW.

Jeśli niezbędne jest nagłe zakończenie trybu konta zewnętrznego za pomocą panelu operacyjnego urządzenia, postępuj w następujący sposób.

Naciśnij przycisk [USTAWIENIA SYSTEMU] i zmień opcję "Ustawienia Zewnętrznego Konta" w ustawieniach systemowych (administratora). Ustawienie zacznie obowiązywać po zrestartowaniu urządzenia. Informacje o restarcie urządzenia - patrz "[WŁĄCZANIE I WYŁĄCZANIE ZASILANIA](#)" (strona 1-14).

## Tryb licznika zewnętrznego











Kiedy włączone jest tylko ustawienie [Kontrola Zewnętrznego Konta] w punkcie "Ustawienia Zewnętrznego Konta" w opcji "Ustawienia Sharp OSA" w ustawieniach systemowych (administratora), urządzenie przejdzie do pracy w trybie konta zewnętrznego.



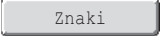

W przeciwieństwie do trybu autoryzacji zewnętrznej, kiedy urządzenie jest włączane w "trybie licznika zewnętrznego", ekran logowania aplikacji konta zewnętrznego nie jest wyświetlany. Wysyłany jest tylko rezultat zadania do aplikacji zewnętrznego konta. Tryb licznika zewnętrznego może być używany razem z funkcją kontroli użytkownika urządzenia. (Tryb licznika zewnętrznego można również używać, gdy funkcja kontroli użytkownika jest wyłączona.)

# WPROWADZANIE TEKSTU

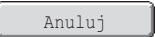
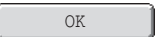

W tej części opisane jest okno do wprowadzania tekstu.

## FUNKCJE GŁÓWNYCH PRZYCISKÓW

Przycisk	Opis
	Przełącza pomiędzy trybem wprowadzania małych i wielkich liter. Okno do wprowadzania wielkich liter będzie widoczne, dopóki przycisk [Caps] nie zostanie wskazany ponownie i jego podświetlenie nie zniknie. Przycisk [Caps] jest przydatny przy wprowadzaniu samych wielkich liter. (Wygląd tego przycisku zależy od kraju lub regionu sprzedaży.)
	Ten przycisk tymczasowo włącza tryb wprowadzania wielkich lub małych liter - zależnie od tego, który z trybów jest aktywny w danym momencie. Po wskazaniu przycisku [Shift] wskaż przycisk odpowiedniej litery, żeby ją wprowadzić. Po wprowadzeniu litery podświetlenie przycisku [Shift] zniknie i pojawi się poprzednie okno trybu wprowadzania tekstów. Opisywany przycisk jest użyteczny, jeśli wprowadzona ma być tylko jedna wielka lub mała litera, albo jeden z symboli przyporządkowanych przyciskom numerycznym. Żeby wyłączyć przycisk [Shift], wskaż go ponownie. Podświetlenie przycisku [Shift] zniknie. (Wygląd tego przycisku zależy od kraju lub regionu sprzedaży.)
	Ten przycisk służy do wstawienia znaku końca linii podczas wprowadzania treści wiadomości e-mail. (Wygląd tego przycisku zależy od kraju lub regionu sprzedaży.)
	Wskaż ten przycisk, żeby usuwać kolejne znaki znajdujące się po lewej stronie kursora.
	Wskaż ten przycisk, żeby tymczasowo zmienić układ klawiatury na typowy dla innego języka. Wybierz żądany układ klawiatury.
	Naciśnij ten przycisk, aby wprowadzić spację między literami.
	Przycisk ten tymczasowo zmienia ekran wejściowy na ekran ze znakami akcentowanymi i symbolami. Po wskazaniu przycisku [AltGr] wskaż przycisk odpowiedniej litery, żeby ją wprowadzić. Po wprowadzeniu litery podświetlenie przycisku [AltGr] zniknie i pojawi się poprzednie okno trybu wprowadzania tekstów. Aby wyłączyć przycisk [AltGr], wskaż go ponownie. Podświetlenie przycisku [AltGr] zniknie.
	Tymi przyciskami przesuwa się kursor w lewo i w prawo.
	Te przyciski przesuwiają kursor o jedną linię wyżej lub niżej podczas wprowadzania treści wiadomości e-mail.
	Wskaż ten przycisk, żeby wybrać tryb wprowadzania znaków.
	Wskaż ten przycisk, żeby włączyć tryb wprowadzania symboli. Tryb ten umożliwia wprowadzanie symboli i liter akcentowanych.
	Przycisk ten służy do wywołania wcześniej zapisanego tematu wiadomości e-mail lub innego zaprogramowanego tekstu.

Przycisk	Opis
	Przedstawia objaśnienie dla każdego przycisku.
	Służą do wprowadzania wcześniej zapisanego ciągu tekstowego, takiego jak ".com". Ciągi tekstowe są zapisane na stronie WWW w "Ustawieniach Wzoru Klawiatury Programowej" w "Ustawieniach Operacji" w "Ustawieniach Systemowych".
	Wskaż ten przycisk, żeby powrócić do poprzedniego okna ustawień bez wprowadzania tekstu.
	Wskaż ten przycisk, żeby zatwierdzić wprowadzony tekst i powrócić do poprzedniego okna ustawień.
	Przycisk ten służy do wyświetlania wyników wyszukiwania na podstawie wprowadzonych znaków.



- Niektóre przyciski opisane powyżej mogą być niewidoczne w urządzeniach przeznaczonych dla pewnych krajów lub regionów.
- "◀" w oknie do wprowadzania tekstu oznacza liczbę znaków, która może zostać wprowadzona. Nie ma możliwości wprowadzenia większej liczby znaków niż "◀".
- W niektórych klawiaturach alfabetu angielskiego, okno [AltGr] będzie pozostawało widoczne, dopóki przycisk [AltGr] nie zostanie wskazany ponownie w celu wyłączenia podświetlenia.
- Przycisk  jest widoczny tylko w niektórych krajach lub regionach sprzedaży. Przycisk  umożliwia przełączanie układu klawiatury ustawionego kraju lub regionu i układu angielskiego.
- Dostępne układy klawiatury zależą od języka wybranego w ustawieniu systemowym "Ustawienie Języka Wyświetlanych Komunikatów".
- Przy wprowadzaniu nazwy pliku lub folderu nie można użyć poniższych symboli.  
\ ? / " ; : , < > ! \* | & #  
Niektóre środowiska komputerowe mogą nie pozwalać na użycie spacji i symboli pokazanych poniżej. Na przykład hiperłącza nie będą działać prawidłowo lub pojawią się niewłaściwe znaki.  
\$ % ' ( ) + - . = @ [ ] ^ ` { } \_ ~

# ROZDZIAŁ 2

# KOPIARKA

Rozdział ten dostarcza szczegółowych objaśnień procedur korzystania z funkcji kopiowania.

## ZANIM UŻYJESZ URZĄDZENIA JAKO KOPIARKI

PODSTAWOWY EKRAŃ TRYBU KOPIOWANIA . . . . .	2-3
PROCEDURA KOPIOWANIA . . . . .	2-6
ORYGINAŁY . . . . .	2-8
• STANDARDOWE ORIENTACJE ORYGINAŁU . . . . .	2-8
PODAJNIKI PAPIERU . . . . .	2-9

## PODSTAWOWA PROCEDURA KOPIOWANIA

KOPIOWANIE . . . . .	2-10
• KORZYSTANIE Z AUTOMATYCZNEGO PODAJNIKA DOKUMENTÓW . . . . .	2-10
• KOPIOWANIE PRZY UŻYCIU SZYBY DOKUMENTÓW . . . . .	2-12
AUTOMATYCZNE KOPIOWANIE 2-STRONNE . . . . .	2-15
• KORZYSTANIE Z AUTOMATYCZNEGO PODAJNIKA DOKUMENTÓW DO WYKONYWANIA 2-STRONNYCH KOPII . . . . .	2-15
• WYKONYWANIE 2-STRONNYCH KOPII PRZY UŻYCIU SZYBY DOKUMENTÓW . . . . .	2-18
TRYBY KOPIOWANIA W KOLORZE . . . . .	2-21
ZMIANA EKSPOZYCJI I TYPU OBRAZU ORYGINAŁU . . . . .	2-23
• AUTOMATYCZNE USTAWIENIE EKSPOZYCJI I TYPU ORYGINAŁU . . . . .	2-23
• RĘCZNE USTAWIENIE EKSPOZYCJI I TYPU ORYGINAŁU . . . . .	2-23
POMNIEJSZANIE, POWIĘKSZANIE I SKALA . . . . .	2-25
• AUTOMATYCZNE USTAWIENIE SKALI (funkcja Auto Obraz) . . . . .	2-25
• RĘCZNY WYBÓR SKALI (Współczynnik Ustawiony Uprzednio/Powiększanie) . . . . .	2-26
• NIEZALEŻNE POWIĘKSZANIE I POMNIEJSZANIE DŁUGOŚCI I SZEROKOŚCI (Zoom XY) . . . . .	2-28
FORMATY ORYGINAŁÓW . . . . .	2-29
• WPROWADZANIE FORMATU ORYGINAŁU . . . . .	2-29
• PROGRAMOWANIE CZĘSTO UŻYWANYCH FORMATÓW ORYGINAŁÓW . . . . .	2-31

TRYBY OBRÓBKİ KOŃCOWEJ . . . . .	2-34
• TRYBY OBRÓBKİ KOŃCOWEJ . . . . .	2-35
KOPIOWANIE Z UŻYCIEM PODAJNIKA BOCZNEGO . . . . .	2-37

## USTAWIENIA OPCJONALNE

USTAWIENIA OPCJONALNE . . . . .	2-40
DODAWANIE MARGINESÓW (Zmiana Margin.) . . . . .	2-43
USUWANIE CIENI NA BRZEGACH KOPII (Usuń) . . . . .	2-45
WYKONYWANIE KOPII W POSTACI BROSZUR (Kopia Broszury) . . . . .	2-47
KOPIOWANIE DUŻEJ LICZBY ORYGINAŁÓW ZA JEDNYM RAZEM (Budowanie Pracy) . . . . .	2-49
DODAWANIE PRZEKŁADEK POMIĘDZY KOPIAMI NA FOLII (Przekł. Między Foliami) . . . . .	2-51
KOPIOWANIE DWUSTRONNYCH ORYGINAŁÓW NA JEDNEJ KARTCE (2 w 1) . . . . .	2-53
WYKONYWANIE KOPII OBYDWU STRON KARTY NA JEDNEJ STRONIE KARTKI (Card Shot) . . . . .	2-55
DRUKOWANIE DATY I DODATKOWYCH OZNACZEŃ NA KOPIACH (Pieczęć) . . . . .	2-58
• OGÓLNA PROCEDURA DLA UŻYWANIA PIECZĘCI . . . . .	2-59
• UMIESZCZANIE NA KOPIACH DATY (Data) . . . . .	2-61
• NANOSZENIE SYGNATUR (Pieczęć) . . . . .	2-63
• DRUKOWANIE NUMERÓW STRON NA KOPIACH (Numerowanie Stron) . . . . .	2-65
• DRUKOWANIE TEKSTU NA KOPIACH (Tekst) . . . . .	2-68
• SPRAWDZENIE POŁOŻENIA NADRUKÓW (Rozmieszczenie) . . . . .	2-72

<b>PRZYCISK [Edycja Obrazu]</b> .....	<b>2-74</b>
• POWIELANIE FOTOGRAFII (Powt. Zdjęcie) .....	2-75
• ODWRACANIE OBRAZU (Odbicie Lustrzane) .....	2-77
• KOPIOWANIE OBRAZU NA ŚRODKU KARTKI (Środkowanie) .....	2-78
• KOPIOWANIE W NEGATYWIE (Negat./Pozytyw) .....	2-80
<b>PRZYCISK [Korekcje Koloru]</b> .....	<b>2-82</b>
• REGULACJA RGB W KOPIACH KOLOROWYCH (Regulacja RGB) .....	2-83
• REGULACJA OSTROŚCI OBRAZU (Ostrość) .....	2-84
• WYBIELANIE JASNYCH KOLORÓW NA KOPIACH (Usunięcie Tła) .....	2-85
• REGULACJA KOLORÓW (Równowaga Barw) .....	2-87
• REGULACJA JASNOŚCI KOPII (Jaskrawość) .....	2-89
• REGULACJA NASYCENIA KOLORÓW KOPII (Intensywność) .....	2-90
<b>SPRAWDZENIE KOPII PRZED WYDRUKIEM (Kopia Próbna)</b> .....	<b>2-91</b>
<b>KOPIOWANE ORYGINAŁÓW O RÓŻNYCH FORMATACH (Orygin. o Róż. Form.)</b> .....	<b>2-94</b>
<b>KOPIOWANIE CIENKICH ORYGINAŁÓW (Tryb Skan. Powolnego)</b> .....	<b>2-96</b>
<b>KOPIOWANIE WIELU WIZYTÓWEK (Skanowanie Wizytówek)</b> .....	<b>2-98</b>

## UŻYTECZNE FUNKCJE KOPIOWANIA

<b>PRZERWANIE KOPIOWANIA (Przerwa w kopiowaniu)</b> .....	<b>2-100</b>
<b>OKNO STATUSU ZADAŃ</b> .....	<b>2-102</b>
• OKNO KOLEJKI I OKNO ZADAŃ ZREALIZOWANYCH .....	2-103
• ANULOWANIE ZADANIA OCZEKUJĄCEGO W KOLEJCE .....	2-105
• NADAWANIE PRIORYTETU ZADANIU W KOLEJCE .....	2-106
• SPRAWDZENIE INFORMACJI NA TEMAT ZADANIA KOPIOWANIA OCZEKUJĄCEGO W KOLEJCE .....	2-107
<b>PROGRAMOWANIE USTAWIEŃ KOPIOWANIA (Programy Prac)</b> .....	<b>2-108</b>
• ZAPROGRAMOWANIE USTAWIEŃ (EDYCJA/USUWANIE) .....	2-109

# ZANIM UŻYJESZ URZĄDZENIA JAKO KOPIARKI

W tej części zamieszczono informacje, które należy znać przed rozpoczęciem użytkowania urządzenia jako kopiarki.

## PODSTAWOWY EKRAŃ TRYBU KOPIOWANIA

Użyj przycisku [KOPIUJ] na panelu dotykowym, aby otworzyć podstawowy ekran trybu kopiowania.

W oknie podstawowym widoczne są komunikaty i przyciski niezbędne do kopiowania oraz wybrane ustawienia.

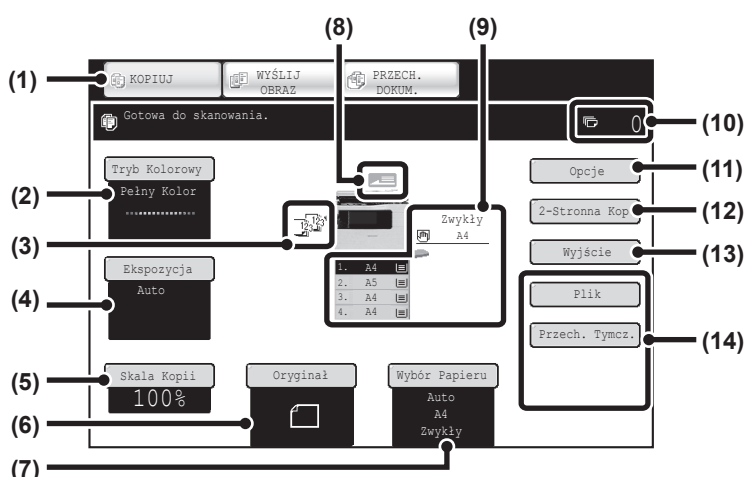

### (1) Przyciski wyboru trybu

Przyciski te służą do zmieniania między trybem kopiowania, wysyłania obrazów i przechowywania plików.

Aby przejść do trybu kopiowania, wskaż przycisk [KOPIUJ].

### (2) Przycisk [Tryb Kolorowy]

Wskaż ten przycisk, aby zmienić tryb pracy w kolorze.

➤ [TRYBY KOPIOWANIA W KOLORZE](#) (strona 2-21)

### (3) Wskaźnik trybu obróbki końcowej

Jeśli wybrana zostanie jedna lub więcej funkcji obróbki końcowej (sortowanie, grupowanie oraz sortowanie ze zszywaniem), w tym miejscu widoczne będą ikony wybranych funkcji.

➤ [TRYBY OBRÓBKİ KOŃCOWEJ](#) (strona 2-34)

### (4) Przycisk [Ekspozycja]

Wyświetla informacje o aktualnej ekspozycji kopii i ustawieniach typu oryginału. Użyj tego przycisku, aby zmienić ustawienia ekspozycji lub typu oryginału.

➤ [ZMIANA EKSPOZYCJI I TYPU OBRAZU ORYGINAŁU](#) (strona 2-23)

### (5) Przycisk [Skala Kopii]

Tutaj widoczna jest bieżąca skala kopiowania. Wskaż ten przycisk, żeby wyregulować skalę kopiowania.

➤ [POMNIEJSZANIE, POWIĘKSZANIE I SKALA](#) (strona 2-25)

### (6) Przycisk [Oryginał]

Naciśnij przycisk, aby podać format oryginału.

Jeśli format oryginału wyświetlony przy tym przycisku różni się od formatu umieszczonego oryginału, lub jeśli format oryginału nie jest wyświetlony, naciśnij ten przycisk i podaj prawidłowy format.

➤ [FORMATY ORYGINAŁÓW](#) (strona 2-29)

### (7) Przycisk [Wybór Papieru]

Wskaż ten przycisk, żeby zmienić używany podajnik papieru. Zostanie wyświetlony podajnik, format papieru i typ papieru. Podajniki od 1 do 4 można również wybrać we wskaźniku formatu papieru, otwierając ten sam ekran.

➤ [PODAJNIKI PAPIERU](#) (strona 2-9)

### (8) Wskaźnik podawania oryginału

Wskaźnik ten jest wyświetlony, kiedy do automatycznego podajnika dokumentów jest wkładany oryginał.

**(9) Wskaźnik formatu papieru**

Tutaj podane są formaty papieru znajdującego się w poszczególnych podajnikach.

W polu podajnika bocznego nad formatem papieru wyświetla się typ papieru.

Wybrany podajnik jest podświetlony.

Przybliżoną ilość papieru w poszczególnych podajnikach pokazuje wskaźnik . Podajniki od 1 do 4 można również wybrać w celu wyświetlenia tego samego ekranu, co po wybraniu przycisku [Wybór Papieru].

 [PODAJNIKI PAPIERU](#) (strona 2-9)

**(10) Wskaźnik liczby kopii**

Tutaj podana jest ustawiona liczba kopii.

**(11) Przycisk [Opcje]**

Wskaż ten przycisk, żeby wybrać ustawienia specjalne, takie jak Zmiana Margin. i Usuń.

 [USTAWIENIA OPCJONALNE](#) (strona 2-40)

**(12) Przycisk [2-Stronna Kop.]**

Wskaż ten przycisk, aby wybrać funkcję kopiowania 2-stronnego.

 [AUTOMATYCZNE KOPIOWANIE 2-STRONNE](#) (strona 2-15)

**(13) Przycisk [Wyjście]**

Wskaż go, żeby wybrać odpowiednią funkcję obróbki końcowej: sortowanie, grupowanie, offset lub sortowanie ze zszywaniem.

 [TRYBY OBRÓBKİ KOŃCOWEJ](#) (strona 2-34)

**(14) Przyciski programowalne**

Widoczne w tym miejscu przyciski można zmieniać, by wyświetlać pożądane ustawienia lub funkcje. Poniższe przyciski są wyświetlane domyślnie:

 [Programowanie wyświetlanych przycisków](#) (strona 2-5)

**Przycisk [Plik], przycisk [Przech. Tymcz.]**

Wskaż jeden z tych przycisków, aby skorzystać z funkcji Pliku lub Przechowywania tymczasowego w trybie przechowywania dokumentów. Są to te same przyciski [Plik] i [Przech. Tymcz.], które pojawiają się po wskazaniu przycisku [Opcje]. Po informacje o funkcji przechowywania dokumentów - patrz "5. PRZECHOWYWANIE DOKUMENTÓW".

 Ekran objaśniony w tej części pojawia się, gdy zainstalowany jest podajnik na 500 arkuszy papieru i finiszier. Wygląd okna zależy od zainstalowanych elementów wyposażenia dodatkowego.

## Podajnik podczas podawania papieru

Nie wysuwać podajnika, gdy papier jest pobierany z podajnika. Spowoduje to zacięcie papieru.#

### Rozpoznawanie podajnika używanego do podawania papieru

- (1) Podczas podawania papieru wyświetlany status zadania na pasku systemu na ekranie panelu dotykowego wskazuje numer podajnika używanego do podawania papieru.
- (2) Podajnik używany do podawania papieru pojawia się również w zielonym wskaźniku formatu papieru na oknie podstawowym panelu dotykowego.

#### Okno podstawowe

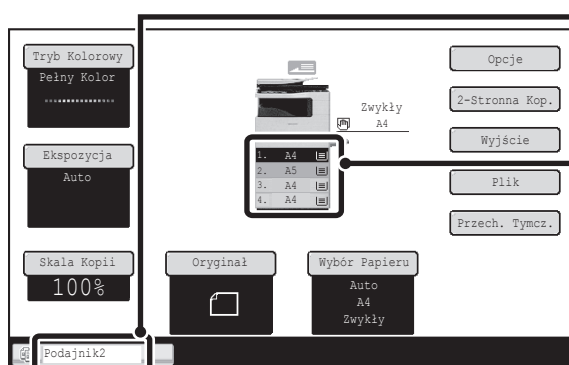

- (1) **Wskaźnik statusu zadania na pasku systemu**  
Wskazuje numer podajnika używanego do podawania papieru.
- (2) **Wskaźnik formatu papieru**  
Wskazuje podajnik używany do podawania papieru na zielono.

## Programowanie wyświetlanych przycisków

W oknie podstawowym mogą być wyświetlone przyciski opcji i inne przyciski. Przypisując do tych przycisków często używane funkcje można uzyskać dostęp do tych funkcji poprzez jedno dotknięcie. Aby zmienić funkcję przypisaną do przycisku należy skorzystać z opcji "Dostosuj ustawienia klawiszy" na stronach WWW.

Jeśli do przycisków programowalnych są przypisane "Usuń", "Zmiana Margin." i "Jaskrawość"

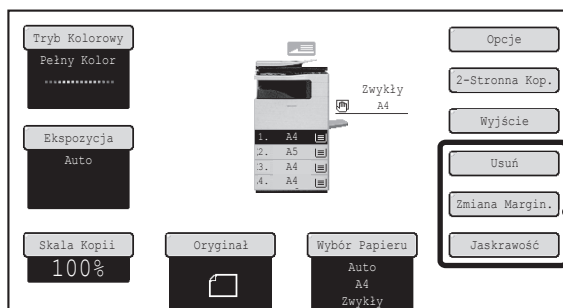

Te trzy przyciski można zmieniać w dowolny sposób.



### Ustawienia Systemowe (Administrator): Dostosuj ustawienia klawiszy

Rejestracji dokonuje się w [Ustawienia Systemowe] - [Ustawienia Operacji] - "Dostosuj Ustawienia Klawiszy" na stronie WWW.

## Sprawdzenie wybranych ustawień opcjonalnych

Jeśli wybrane zostanie jedno lub więcej ustawień opcjonalnych, w oknie podstawowym pojawi się przycisk . Przycisk można wskazać, żeby wyświetlić listę ustawień opcjonalnych. Aby zamknąć okno, należy wskazać przycisk [OK].

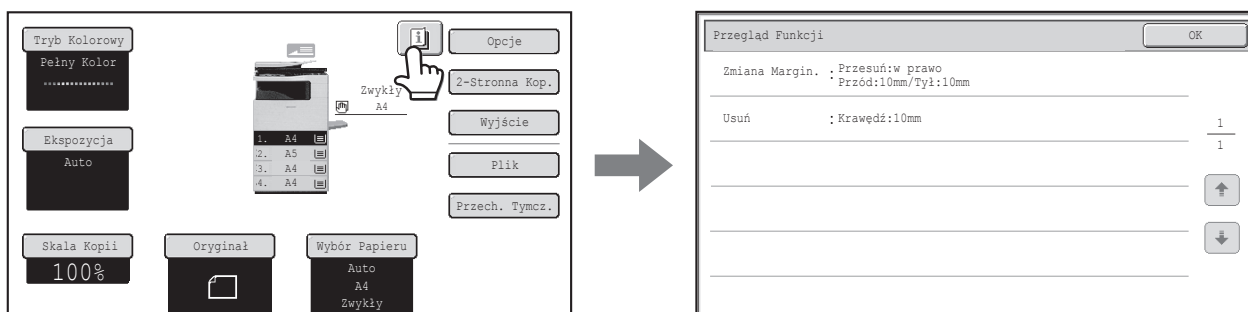

# PROCEDURA KOPIOWANIA

W tej części objaśniona zostanie podstawowa procedura kopiowania. Wykonaj poszczególne czynności w kolejności pokazanej poniżej. Pozwoli to sprawnie przeprowadzić operację kopiowania.

Szczegółowe opisy poszczególnych czynności znajdują się w tym rozdziale na podanych stronach.

## Ułóż oryginał.



Ułóż oryginał na tacy automatycznego podajnika dokumentów lub na szybie dokumentów.

\* Niektóre funkcje kopiowania wybierane są przed ułożeniem oryginału. Podstawowe ustawienia kopiowania



## Wybierz ustawienia kopiowania.

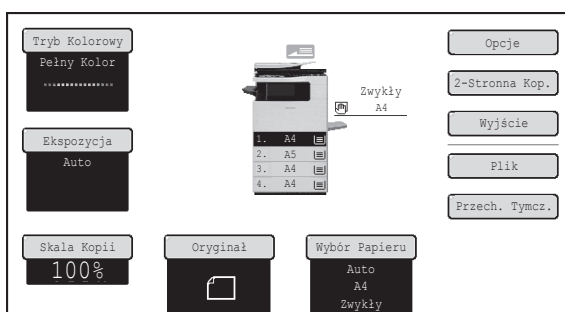

Podstawowe ustawienia to:

Dostępne są następujące ustawienia podstawowe:

- Tryb pracy w kolorze [TRYBY KOPIOWANIA W KOLORZE](#) (strona 2-21)
- Ekspozycja i typ oryginału [ZMIANA EKSPOZYCJI I TYPU OBRAZU ORYGINAŁU](#) (strona 2-23)
- Skala kopiowania [POMNIEJSZANIE, POWIĘKSZANIE I SKALA](#) (strona 2-25)
- Format oryginału [FORMATY ORYGINAŁÓW](#) (strona 2-29)
- Ustawienia papieru [PODAJNIKI PAPIERU](#) (strona 2-9)



## Ustawienia trybu kopiowania 2-stronnego

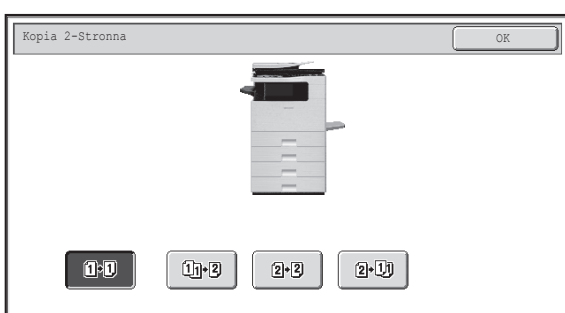

Wybierz żądane ustawienia trybu kopiowania 2-stronnego i 2-stronnego skanowania oryginału.

- [AUTOMATYCZNE KOPIOWANIE 2-STRONNE](#) (strona 2-15)



## Ustawienia obróbki końcowej

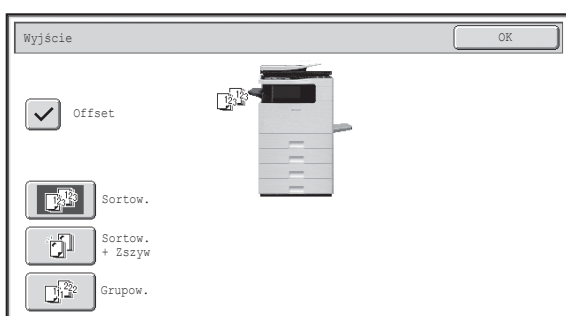

Wybierz sposób wysuwania kopii.

Dostępne są następujące ustawienia podstawowe:

- Tryb sortowania [Tryb sortowania](#) (strona 2-35)
- Tryb grupowania [Tryb grupowania](#) (strona 2-35)
- Przesuwanie offsetowe [Przesuwanie offsetowe](#) (strona 2-35)
- Tryb sortowania i zszywania [Funkcja sortowania ze zszywaniem](#) (strona 2-36)



## Ustawienia opcjonalne

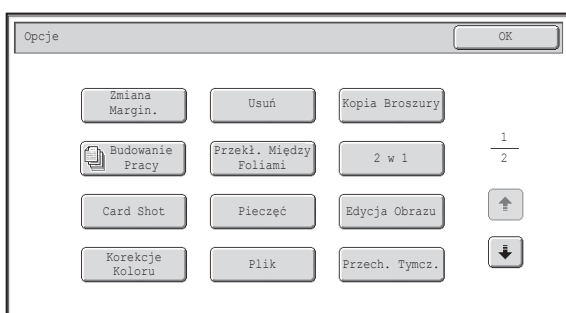

Wybierz takie ustawienia opcjonalne jak przesunięcie marginesu lub usuwanie ciemnych obszarów.

- [USTAWIENIA OPCJONALNE](#) (strona 2-40)



## Ustawienie liczby kopii (zestawów)

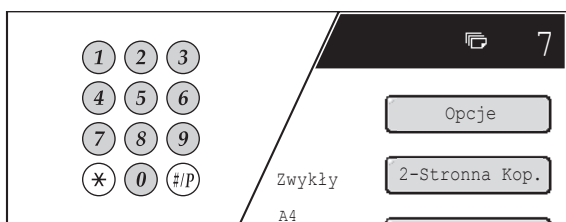



Ustaw liczbę kopii (zestawów).



## Rozpocznij kopiowanie.

Rozpocznie się skanowanie oryginału (oryginałów) i wykonywanie kopii.

Naciśnij przycisk [KOPIOWANIE KOLOROWE] lub przycisk [KOPIOWANIE CZARNO-BIAŁE].

- Jeśli wybrane zostało jedno lub więcej ustawień opcjonalnych, w oknie podstawowym pojawi się przycisk . Wskaż przycisk , żeby wyświetlić listę wybranych ustawień opcjonalnych. Pozwoli to sprawdzić, jakie ustawienia opcjonalne są wybrane i jak zostały one skonfigurowane.
  - ➔ [Sprawdzenie wybranych ustawień opcjonalnych](#) (strona 2-5)
- Aby zapisać zadanie kopiowania za pomocą funkcji przechowywania dokumentów, wybierz ustawienia kopiowania i wskaż przycisk [Plik] i [Przech. Tymcz.].

- **Żeby anulować wszystkie ustawienia, naciśnij przycisk [WYCZYŚĆ WSZYS.] (CA).**  
Naciśnięcie przycisku [WYCZYŚĆ WSZYS.] (CA) spowoduje anulowanie wszystkich wybranych do tego momentu ustawień i powrót do okna podstawowego.
- **Żeby zatrzymać skanowanie oryginału i kopiowanie, naciśnij przycisk [STOP] (⊘).**  
Naciśnięcie przycisku [STOP] (⊘) spowoduje wyświetlenie pytania, czy zadanie ma zostać anulowane. Wskaż przycisk [Tak] w oknie komunikatów.

# ORYGINAŁY

## STANDARDOWE ORIENTACJE ORYGINAŁU

Umieść oryginał tak, by górna i dolna krawędź były zorientowane w pokazany poniżej sposób. Więcej informacji na temat umieszczania oryginału, patrz "[ORYGINAŁY](#)" (strona 1-34) w "1. ZANIM ZACZNIESZ UŻYWAĆ".

Podajnik dokumentów

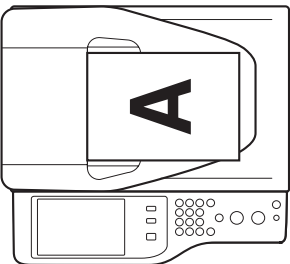

Szyba dokumentu

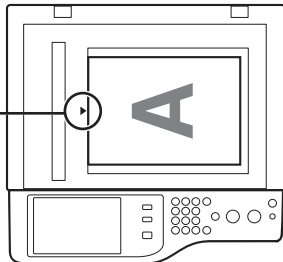

**Oryginał w orientacji pionowej**

Umieść oryginał stroną do nadruku w dół, po lewej stronie na środku szyby dokumentów.

Używając poniższych funkcji w trybie kopiowania umieść oryginał tak, aby górna krawędź obrazu była po prawej stronie.

- Sortowanie ze zszywaniem
- Kopiowanie broszur
- 2 w 1
- Pieczęć

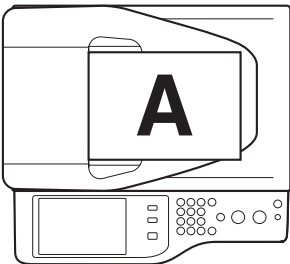

Szyba dokumentu

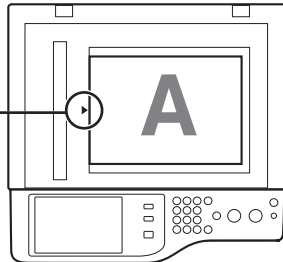

**Oryginał w orientacji poziomej**

Umieść oryginał stroną do nadruku w dół, po lewej stronie na środku szyby dokumentów.

Używając funkcji sortowania ze zszywaniem umieść oryginał tak, by górna krawędź obrazu była skierowana w Twoją stronę.

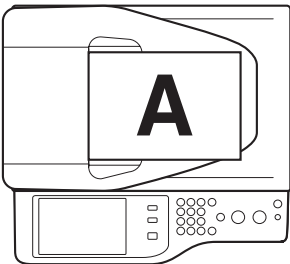

Szyba dokumentu

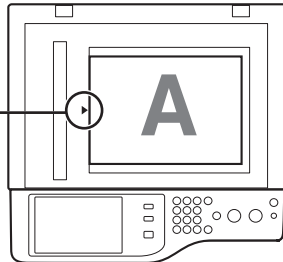

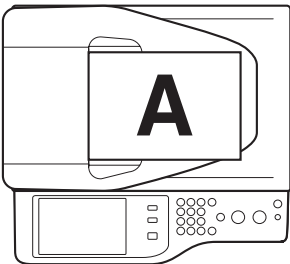

Szyba dokumentu

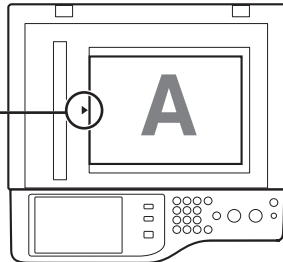

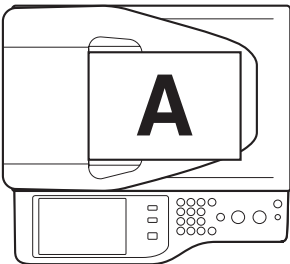

Szyba dokumentu

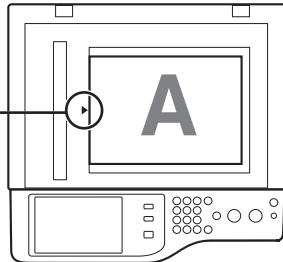

Górna krawędź obrazu z prawej strony

Górna krawędź obrazu skierowana w Twoją stronę

2-8

Treści

# PODAJNIKI PAPIERU

Urządzenie jest ustawione tak, by automatycznie wybierać podajnik tego samego rozmiaru, co format papieru włożonego oryginału (automatyczny wybór podajnika papieru).

Jeśli nie został wybrany prawidłowy format oryginału lub użytkownik chce zmienić format oryginału, można wybrać podajnik papieru ręcznie.

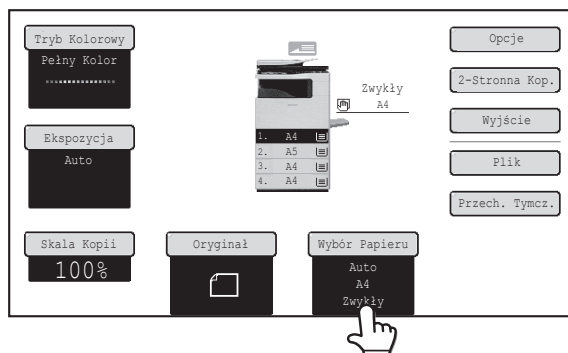

Wskaż przycisk [Wybór papieru].

1  Można również wskazać wskaźnik formatu papieru (A), aby otworzyć ustawienia podajnika papieru.

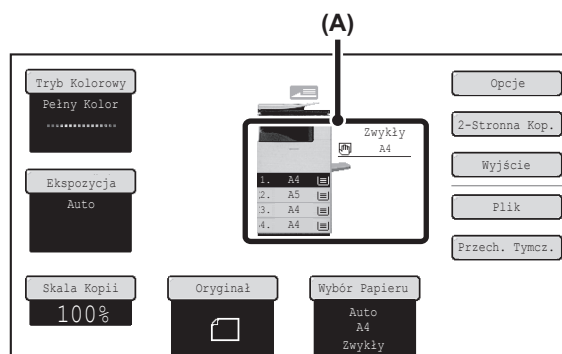

2

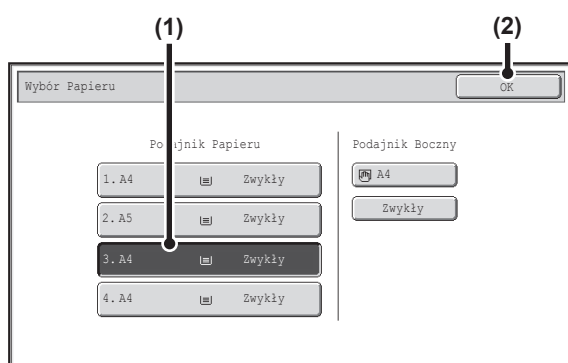



Wybierz podajnik, którego chcesz użyć.

- (1) Wskaż przycisk pożądanego podajnika.
- (2) Wskaż przycisk [OK].

Pojawi się ponownie okno podstawowe i zostanie zaznaczony wybrany podajnik.

 Jeśli w wybranym podajniku skończy się papier podczas zadania kopiowania, a jest zainstalowany inny podajnik dla tego samego formatu, podajnik ten zostanie automatycznie wybrany i zadanie kopiowania będzie kontynuowane.

 Aby powrócić do automatycznego wyboru podajnika papieru po ręcznym wybraniu podajnika, naciśnij przycisk [WYCZYŚĆ WSZYS.] (CA).

 **Ustawienia Systemowe (Administrator): Ustawienia Statusu Początkowego (Podajnik Papieru)**  
Ustawienie to służy do zmiany podajnika wybranego domyślnie.

# PODSTAWOWA PROCEDURA KOPIOWANIA

W tej części zawarte są opisy podstawowych czynności związanych z kopiowaniem, włączając w to regulację skali kopiowania i inne ustawienia.

## KOPIOWANIE

### KORZYSTANIE Z AUTOMATYCZNEGO PODAJNIKA DOKUMENTÓW

W tej części znajduje się opis wykonywania kopii (1-stronnych kopii 1-stronnych oryginałów) z wykorzystaniem automatycznego podajnika dokumentów.

1

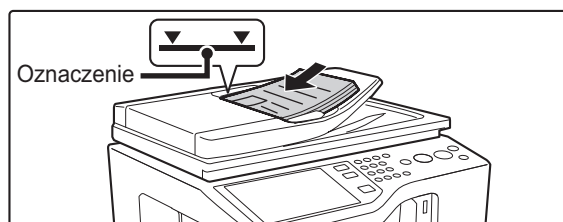

**Wyrównaj krawędzie oryginałów i ułóż je drukiem do góry w podajniku dokumentów.**

Plik kartek nie może wystawać powyżej oznaczenia. W podajniku dokumentów można umieścić wiele oryginałów. Umieść oryginały w orientacji pionowej tak, by do podajnika wchodziła najpierw górna krawędź. Umieść oryginały w orientacji poziomej tak, by do podajnika wchodziła najpierw lewa krawędź.

Plik kartek oryginałów nie może wystawać nad oznaczenie na podajniku.

Można włożyć do 50 arkuszy.

2

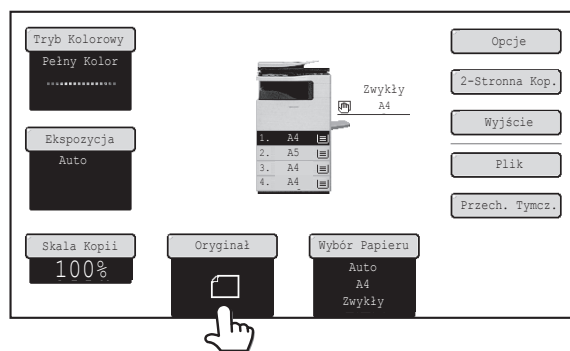

**Wskaż przycisk [Oryginał].**

3

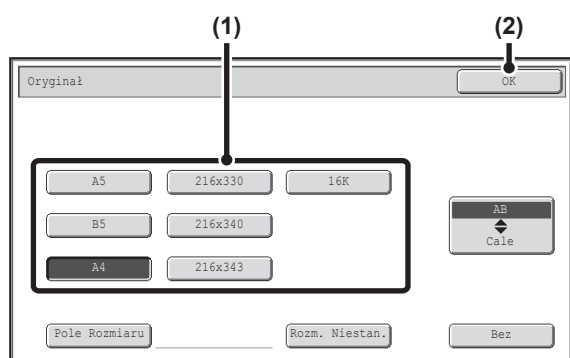

### Podaj format oryginału.

- (1) Wskaż odpowiedni przycisk formatu.  
 (2) Wskaż przycisk [OK].



Umieszczając oryginał o formacie AB (całowy) lub niestandardowym, określ format oryginału, zgodnie z objaśnieniem w części "FORMATY ORYGINAŁÓW" (strona 2-29).

4

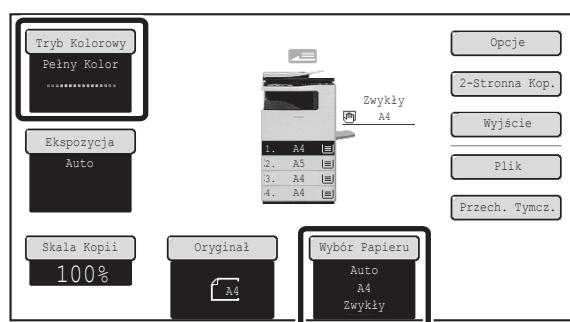

### Sprawdź używany papier i tryb pracy w kolorze.

Sprawdź czy wybrany jest pożądaný papier (podajnik) i tryb pracy w kolorze.

- Aby zmienić podajnik papieru, wskaż przycisk [Wybór Papieru].  
 ➔ **PODAJNIKI PAPIERU** (strona 2-9)
- Aby zmienić tryb pracy w kolorze, wskaż przycisk [Tryb kolorowy].  
 ➔ **TRYBY KOPIOWANIA W KOLORZE** (strona 2-21)



W ustawieniach niektórych formatów oryginałów nie można automatycznie wybrać formatu papieru takiego jak oryginał. W takim przypadku należy ręcznie wybrać format papieru.

5

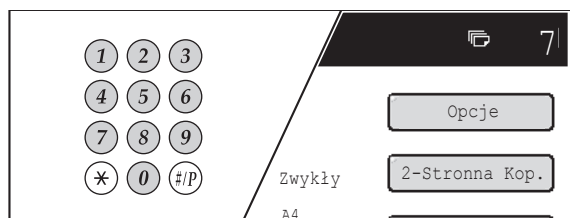

### Wprowadź liczbę kopii (zestawów) przy pomocy klawiatury numerycznej.



- Można ustawić do 999 kopii (zestawów).
- Pojedynczą kopię można wykonać nawet jeśli licznik kopii pokazuje "0".



**Jeśli ustawiona jest nieprawidłowa liczba kopii...**  
 Naciśnij przycisk [SKASUJ] (C) i wprowadź prawidłową liczbę.

6



Nawet jeśli wybrany został tryb kopiowania w kolorze, po naciśnięciu przycisku [KOPIOWANIE CZARNO-BIAŁE] wykonana zostanie kopia czarno-biała.



**Anulowanie skanowania oryginału i kopiowania...**  
 Naciśnij przycisk [STOP] (Ⓢ).

# KOPIOWANIE PRZY UŻYCIU SZYBY DOKUMENTÓW

W celu wykonania kopii książki lub innego grubego oryginału, którego nie można zeskanować automatycznym podajnikiem dokumentów, należy otworzyć automatyczny podajnik dokumentów i ułożyć oryginał na szybie. W tej części opisywany jest sposób wykonania kopii (1-stronnej kopii 1-stronnego oryginału) przy wykorzystaniu szyby dokumentów.

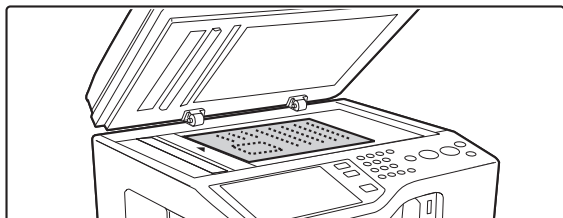

## Oryginał w orientacji pionowej

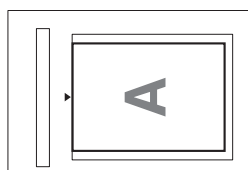

Wyrównaj górną krawędź oryginału do skali z boku szyby dokumentów.

## Oryginał w orientacji poziomej

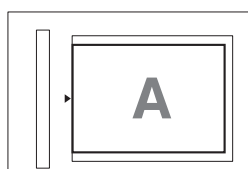

Wyrównaj prawą krawędź oryginału do skali z boku szyby dokumentów.

**Otwórz automatyczny podajnik dokumentów, ułóż oryginał drukiem do dołu na szybie, a następnie ostrożnie zamknij podajnik.**

## Strzałka na skali szyby

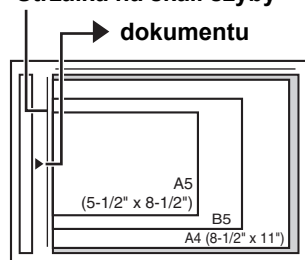

- Maksymalny format oryginału, który można umieścić na szybie, to A4 (8-1/2" x 11").
- Wyrównaj środkową linię oryginału z brzegiem znacznika ►.
- Ułóż oryginał w miejscu odpowiednim dla jego formatu, tak jak pokazano powyżej.
- Po położeniu oryginału pamiętaj o zamknięciu automatycznego podajnika dokumentów. Jeśli pozostanie otwarty, część poza krawędziami oryginału zostanie skopiowana na czarno, powodując nadmierne zużycie toneru.

1

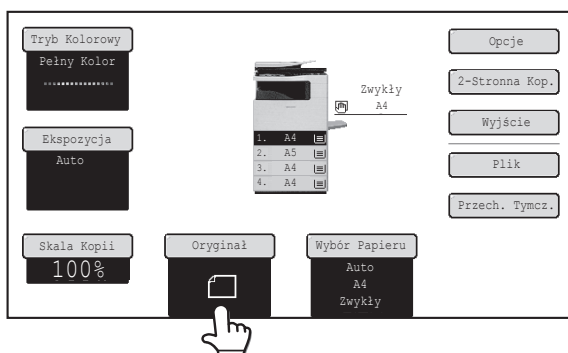

2

**Wskaż przycisk [Oryginał].**

3

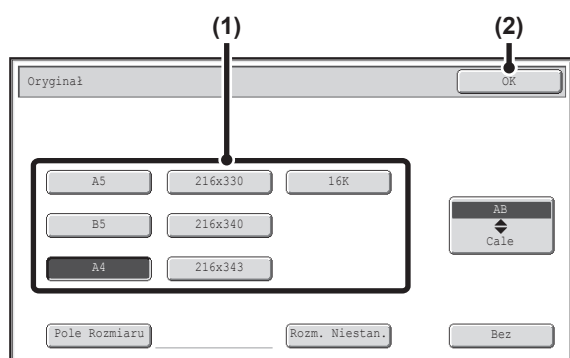

### Podaj format oryginału.

- (1) Wskaż odpowiedni przycisk formatu.  
 (2) Wskaż przycisk [OK].



Umieszczając oryginał o formacie AB (całowy) lub niestandardowym, określ format oryginału, zgodnie z objaśnieniem w części "**FORMATY ORYGINAŁÓW**" (strona 2-29).

4

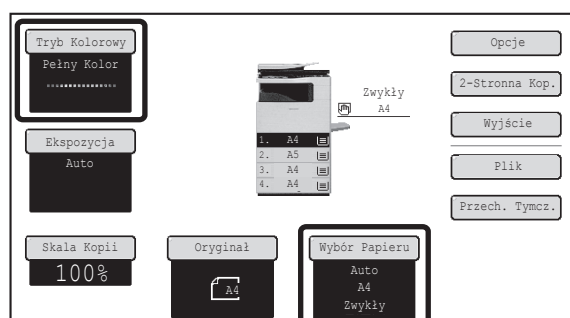

### Sprawdź używany papier i tryb pracy w kolorze.

Sprawdź czy wybrany jest pożądaný papier (podajnik) i tryb pracy w kolorze.

- Aby zmienić podajnik papieru, wskaż przycisk [Wybór Papieru].  
 ➔ **PODAJNIKI PAPIERU** (strona 2-9)
- Aby zmienić tryb pracy w kolorze, wskaż przycisk [Tryb kolorowy].  
 ➔ **TRYBY KOPIOWANIA W KOLORZE** (strona 2-21)



W ustawieniach niektórych formatów oryginałów nie można automatycznie wybrać formatu papieru takiego jak oryginał. W takim przypadku należy ręcznie wybrać format papieru.

5

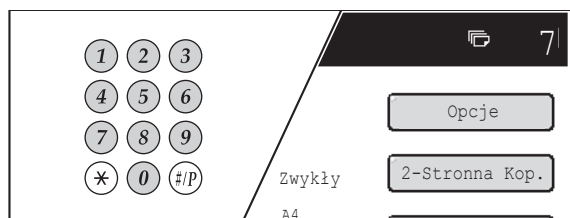

### Wprowadź liczbę kopii (zestawów) przy pomocy klawiatury numerycznej.



- Można ustawić do 999 kopii (zestawów).
- Pojedynczą kopię można wykonać nawet jeśli licznik kopii pokazuje "0".



**Jeśli ustawiona jest nieprawidłowa liczba kopii...**  
 Naciśnij przycisk [SKASUJ] (C) i wprowadź prawidłową liczbę.

6

### Naciśnij przycisk [KOPIOWANIE KOLOROWE] lub przycisk [KOPIOWANIE CZARNO-BIAŁE].

Kopiowanie powinno się teraz rozpocząć.

W zależności od ustawień kopiowania (kopiowanie 2-stronne itd.), kopiowanie może się nie rozpocząć, dopóki wszystkie oryginały nie zostaną zeskanowane. W takim przypadku należy przejść do następnego punktu.



Nawet jeśli wybrany został tryb kopiowania w kolorze, po naciśnięciu przycisku [KOPIOWANIE CZARNO-BIAŁE] wykonana zostanie kopia czarno-biała.

**7 Zdejmij oryginał i ułóż kolejny, a następnie naciśnij przycisk [KOPIOWANIE****KOLOROWE] lub [KOPIOWANIE CZARNO-BIAŁE].**

Powtarzaj ten krok, dopóki nie zostaną zeskanowane wszystkie oryginały.

Dla drugiego i wszystkich kolejnych oryginałów użyj tego samego przycisku [START], co dla pierwszego oryginału.

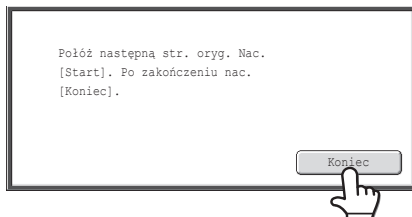
**8****Wskaż przycisk [Koniec].****Anulowanie skanowania oryginału i kopiowania...**

Naciśnij przycisk [STOP] (Ⓢ).

# AUTOMATYCZNE KOPIOWANIE 2-STRONNE

## KORZYSTANIE Z AUTOMATYCZNEGO PODAJNIKA DOKUMENTÓW DO WYKONYWANIA 2-STRONNYCH KOPII

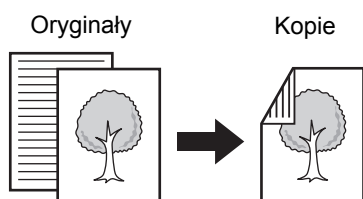

**Automatyczne kopiowanie 2-stronne  
1-stronnych oryginałów**

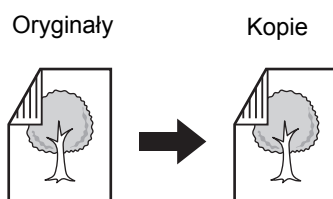

**Automatyczne kopiowanie 2-stronne  
2-stronnych oryginałów**

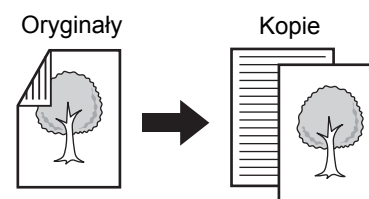

**1-stronne kopie 2-stronnych  
oryginałów**

1

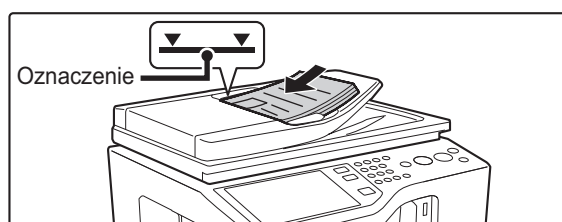

**Wyrównaj krawędzie oryginałów i ułóż je  
drukiem do góry w podajniku  
dokumentów.**

Plik kartek nie może wystawać powyżej oznaczenia. W podajniku dokumentów można umieścić wiele oryginałów. Umieść oryginały w orientacji pionowej tak, by do podajnika wchodziła najpierw górna krawędź. Umieść oryginały w orientacji poziomej tak, by do podajnika wchodziła najpierw lewa krawędź.

Plik kartek oryginałów nie może wystawać nad oznaczenie na podajniku.

Można włożyć do 50 arkuszy.

2

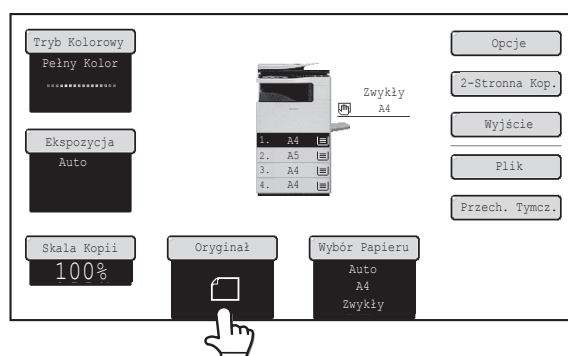

**Wskaż przycisk [Oryginał].**

3

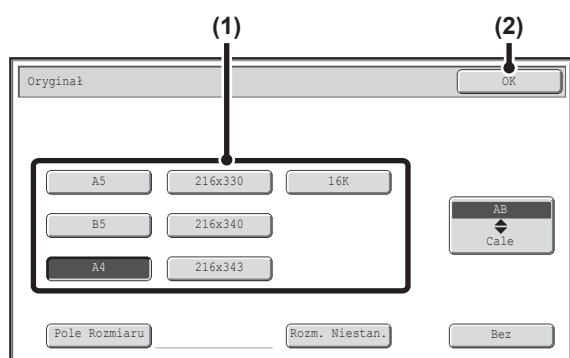

### Podaj format oryginału.

- (1) Wskaż odpowiedni przycisk formatu.
- (2) Wskaż przycisk [OK].



Umieszczając oryginał o formacie AB (całowy) lub niestandardowym, określ format oryginału, zgodnie z objaśnieniem w części "**FORMATY ORYGINAŁÓW**" (strona 2-29).

4

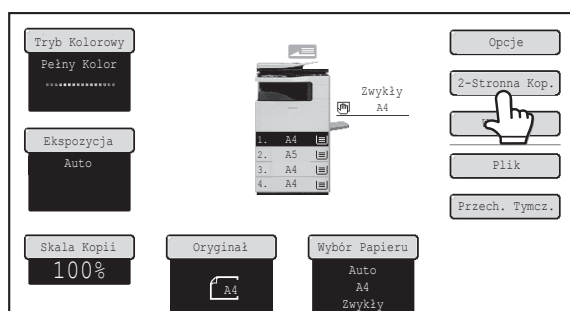

### Wskaż przycisk [2-Stronna Kop.].

5

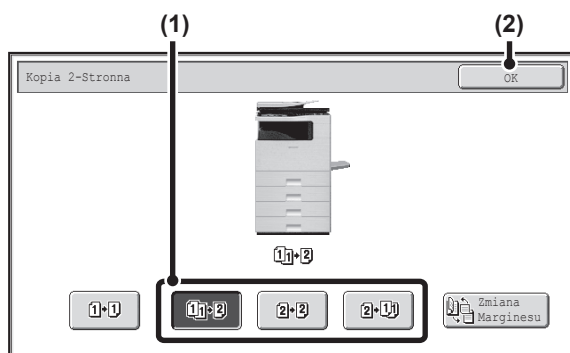

### Wybierz 2-stronny tryb kopiowania.

- (1) Wskaż przycisk pożądanego trybu.

- : Automatyczne kopiowanie 2-stronne 1-stronnych oryginałów
- : Automatyczne kopiowanie 2-stronne 2-stronnych oryginałów
- : 1-stronne kopiowanie 2-stronnych oryginałów

- (2) Wskaż przycisk [OK].



Aby wykonać 2-stronne kopie 1-stronnego oryginału umieszczonego poziomo lub odwrócić tylną stronę 2-stronnego oryginału, wskaż przycisk [Zmiana Marginesu].

**Korzystanie z przycisku [Zmiana Marginesu]** (strona 2-17)

6

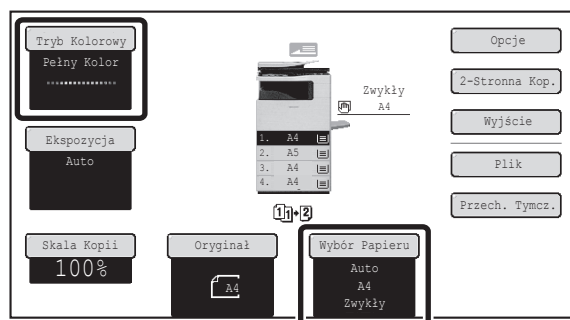

## Sprawdź używany papier i tryb pracy w kolorze.

Sprawdź czy wybrany jest pożądaný papier (podajnik) i tryb pracy w kolorze.

- Aby zmienić podajnik papieru, wskaź przycisk [Wybór Papieru].  
➤ [PODAJNIKI PAPIERU](#) (strona 2-9)
- Aby zmienić tryb pracy w kolorze, wskaź przycisk [Tryb kolorowy].  
➤ [TRYBY KOPIOWANIA W KOLORZE](#) (strona 2-21)



W ustawieniach niektórych formatów oryginałów nie można automatycznie wybrać formatu papieru takiego jak oryginał. W takim przypadku należy ręcznie wybrać format papieru.

7

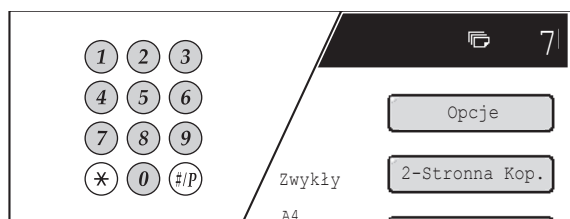

## Wprowadź liczbę kopii (zestawów) przy pomocy klawiatury numerycznej.



- Można ustawić do 999 kopii (zestawów).
- Pojedynczą kopię można wykonać, nawet jeśli licznik kopii pokazuje "0".



**Jeśli ustawiona jest nieprawidłowa liczba kopii...**  
Naciśnij przycisk [SKASUJ] (C) i wprowadź prawidłową liczbę.

8

## Naciśnij przycisk [KOPIOWANIE KOLOROWE] lub przycisk [KOPIOWANIE CZARNO-BIAŁE].



**Anulowanie skanowania oryginału i kopiowania...**  
Naciśnij przycisk [STOP] (⊘).

## Korzystanie z przycisku [Zmiana Marginesu]

Oryginały	Włączona jest funkcja Zmiana Marginesu	Funkcja Zmiana Marginesu jest wyłączona
	<p>Tylna strona jest kopiowana "do góry nogami".</p> <p>Wybierz tę funkcję, jeśli strony będą zszyte jak notatnik (u góry).</p>	<p>Tylna strona jest kopiowana normalnie.</p> <p>Wybierz tę funkcję, jeśli strony będą zszyte jak książka (z boku).</p>

# WYKONYWANIE 2-STRONNYCH KOPII PRZY UŻYCIU SZYBY DOKUMENTÓW

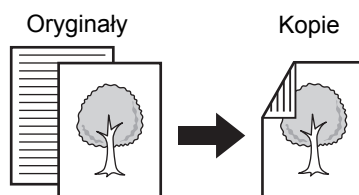

Automatyczne kopiowanie 2-stronne  
1-stronnych oryginałów

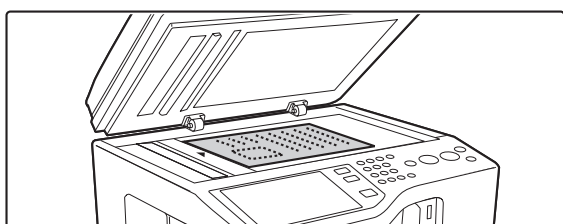

## Oryginał w orientacji pionowej

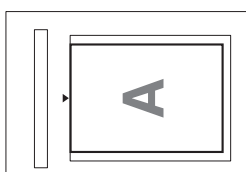

Wyrównaj górną krawędź oryginału do skali z boku szyby dokumentów.

## Oryginał w orientacji poziomej

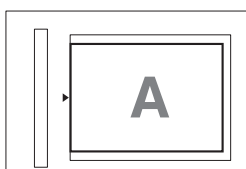

Wyrównaj prawą krawędź oryginału do skali z boku szyby dokumentów.

Otwórz automatyczny podajnik dokumentów, ułóż oryginał drukiem do dołu na szybie, a następnie ostrożnie zamknij podajnik.

## Strzałka na skali szyby

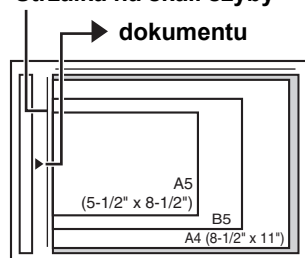

- Maksymalny format oryginału, który można umieścić na szybie, to A4 (8-1/2" x 11").
- Wyrównaj środkową linię oryginału z brzegiem znacznika ▶.
- Ułóż oryginał w miejscu odpowiednim dla jego formatu, tak jak pokazano powyżej.
- Po położeniu oryginału pamiętaj o zamknięciu automatycznego podajnika dokumentów. Jeśli pozostanie otwarty, część poza krawędziami oryginału zostanie skopiowana na czarno, powodując nadmierne zużycie toneru.

1

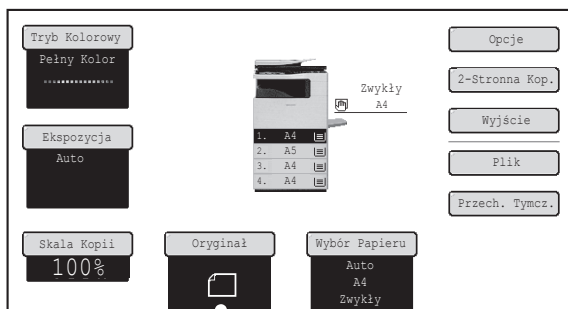

2

Wskaż przycisk [Oryginał].

3

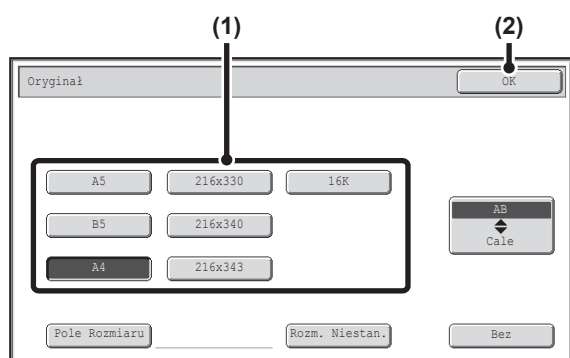

### Podaj format oryginału.

- (1) Wskaż odpowiedni przycisk formatu.
- (2) Wskaż przycisk [OK].



Umieszczając oryginał o formacie AB (całowy) lub niestandardowym, określ format oryginału, zgodnie z objaśnieniem w części "FORMATY ORYGINAŁÓW" (strona 2-29).

4

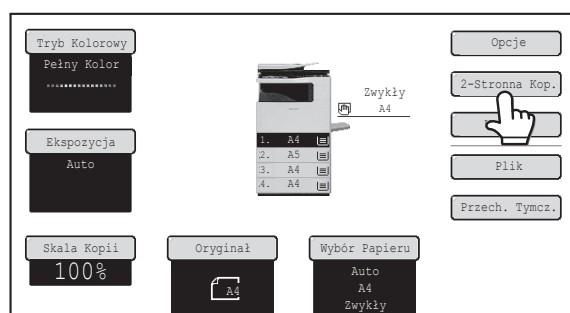

### Wskaż przycisk [2-Stronna Kop.].

5

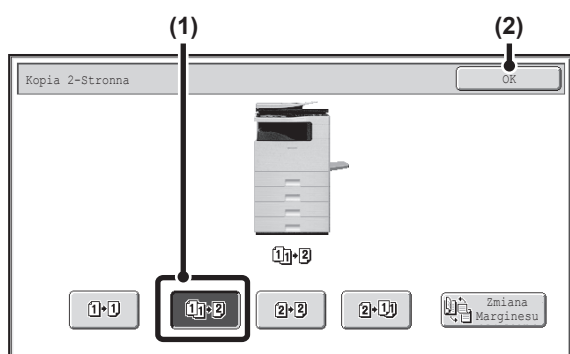

### Wybierz 2-stronny tryb kopiowania.

- (1) Wskaż przycisk [Z 1-Stronnego na 2-Stronny].
- (2) Wskaż przycisk [OK].



Podczas kopiowania z szyby nie można używać przycisków [Z 2-Stronnego na 2-Stronny] i [Z 2-Stronnego na 1-Stronny].

6

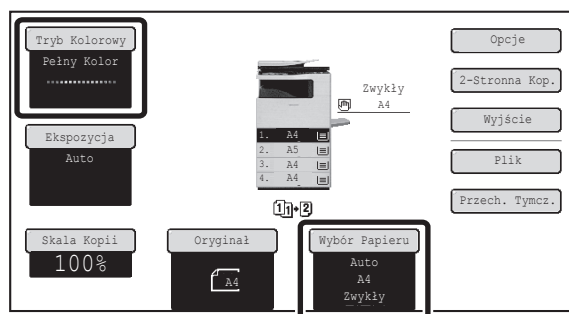

## Sprawdź używany papier i tryb pracy w kolorze.

Sprawdź czy wybrany jest pożądaný papier (podajnik) i tryb pracy w kolorze.

- Aby zmienić podajnik papieru, wskaź przycisk [Wybór Papieru].  
➤ [PODAJNIKI PAPIERU](#) (strona 2-9)
- Aby zmienić tryb pracy w kolorze, wskaź przycisk [Tryb kolorowy].  
➤ [TRYBY KOPIOWANIA W KOLORZE](#) (strona 2-21)



W ustawieniach niektórych formatów oryginałów nie można automatycznie wybrać formatu papieru takiego jak oryginał. W takim przypadku należy ręcznie wybrać format papieru.

7

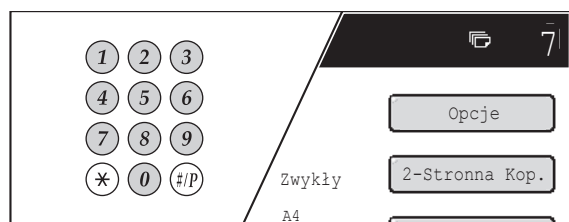

## Wprowadź liczbę kopii (zestawów) przy pomocy klawiatury numerycznej.



- Można ustawić do 999 kopii (zestawów).
- Pojedynczą kopię można wykonać nawet jeśli licznik kopii pokazuje "0".



**Jeśli ustawiona jest nieprawidłowa liczba kopii...**  
Naciśnij przycisk [SKASUJ] (C) i wprowadź prawidłową liczbę.

8

## Naciśnij przycisk [KOPIOWANIE KOLOROWE] lub przycisk [KOPIOWANIE CZARNO-BIAŁE].

Rozpocznie się skanowanie.

9

## Zdejmij oryginał i ułóż kolejny, a następnie naciśnij przycisk [KOPIOWANIE KOLOROWE] lub [KOPIOWANIE CZARNO-BIAŁE].

Powtarzaj ten krok, dopóki nie zostaną zeskanowane wszystkie oryginały.

Dla drugiego i wszystkich kolejnych oryginałów użyj tego samego przycisku [START], co dla pierwszego oryginału.

10

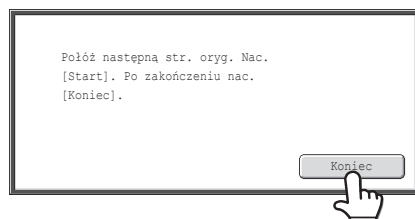

## Wskaź przycisk [Koniec].



**Anulowanie skanowania oryginału i kopiowania...**  
Naciśnij przycisk [STOP] (⏏).



**Ustawienia Systemowe (Administrator): Ustawienia Statusu Początkowego (2-Stronna Kop.)**  
Domyślne ustawienie kopii 2-stronnej można zmienić.

# TRYBY KOPIOWANIA W KOLORZE

Tryb kolorowy przycisku [KOPIOWANIE KOLOROWE] jest normalnie ustawiony na [Pełny Kolor], tak by po naciśnięciu przycisku [KOPIOWANIE KOLOROWE] kopiowanie było wykonywane w trybie pełnego koloru. Jeśli kolorowe oryginały są wymieszane z oryginałami czarno-białymi, ustaw tryb koloru na [Auto], aby tryb koloru zmieniał się odpowiednio dla każdego oryginału.

Naciśnij przycisk [Tryb Kolorowy] w oknie podstawowym, aby otworzyć poniższy ekran.

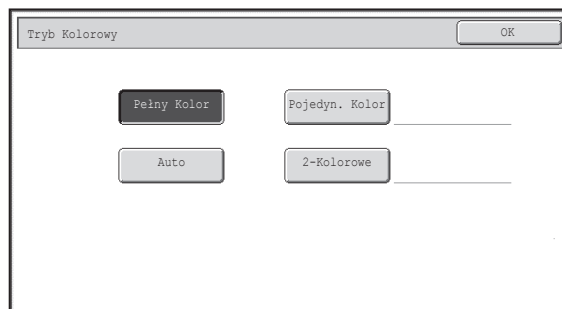

Naciśnij przycisk z pożądanym trybem koloru, po czym wskaż przycisk [OK].

<b>Pełny Kolor</b>	Oryginał jest kopiowany w pełnym kolorze.
<b>Auto</b>	Urządzenie automatycznie wykrywa, czy poszczególne oryginały są kolorowe czy czarno-białe i odpowiednio zmienia tryb (pełny kolor dla oryginałów kolorowych lub czarno-biały dla oryginałów czarno-białych).
<b>Pojedyn. Kolor</b>	Oryginał jest kopiowany w jednym wybranym kolorze. Wszystkie kolory oryginału są zmieniane na jeden z wybranych: czerwony, zielony, niebieski, błękitny, amarantowy lub żółty.
<b>2-Kolorowe</b>	Tylko czerwone obszary oryginału są zamieniane na wybrany kolor; kolory inne niż czerwony są kopiowane na czarno. Pozwala to wykonywać kopie bardziej wyraziste niż zwykłe wydruki czarno-białe. Można wybrać kolor czerwony, zielony, niebieski, cyjan, magenta lub żółty.

## Kopiowanie w jednym kolorze

Jeśli wybrane zostanie ustawienie [Pojedyn. Kolor], pojawi się pokazane poniżej okno. Wybierz żądany kolor i wskaż przycisk [OK].



## Kopiowanie w dwóch kolorach

Jeśli wybrane zostanie ustawienie [2-Kolorowe], pojawi się pokazane poniżej okno. Wybierz żądany kolor i wskaż przycisk [OK].



- Kiedy używany jest tryb automatyczny, zmiana między trybem kolorowym i czarno-białym może nie odbywać się prawidłowo dla niektórych oryginałów. W takim przypadku należy nacisnąć przycisk [KOPIOWANIE KOLOROWE] lub [KOPIOWANIE CZARNO-BIAŁE], aby ręcznie zmienić na tryb kolorowy lub czarno-biały.
- Kiedy zostanie naciśnięty przycisk [KOPIOWANIE CZARNO-BIAŁE], kopiowanie jest wykonywane w trybie czarno-białym, bez względu na ustawienie trybu koloru.



### Ustawienia Systemowe (Administrator): Ustawienia Statusu Początkowego (Tryb Kolorowy)

Ta funkcja służy do zmiany domyślnego ustawienia trybu kolorowego.

### Ustawienia Systemowe (Administrator): Wykryj standard w trybie auto kolor

Istnieje możliwość określenia granicy pomiędzy oryginałami kolorowymi i czarno-białymi. Dostępnych jest 5 ustawień.

# ZMIANA EKSPOZYCJI I TYPU OBRAZU ORYGINAŁU

Można wybrać odpowiednią ekspozycję i typ obrazu oryginału, aby uzyskać wyraźne kopie.

## AUTOMATYCZNE USTAWIENIE EKSPOZYCJI I TYPU ORYGINAŁU

Zgodnie z ustawieniem standardowym ekspozycja oraz typ oryginału są dobierane automatycznie, zależnie od kopiowanego oryginału. (Widoczny jest napis "Auto".)

Funkcja ta automatycznie reguluje obraz podczas kopiowania czarno-białego i w trybie pełnego koloru, w celu uzyskania najbardziej odpowiedniej kopii.

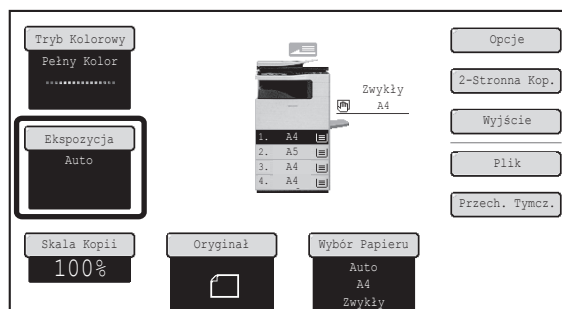

## RĘCZNE USTAWIENIE EKSPOZYCJI I TYPU ORYGINAŁU

Jeśli chcesz wybrać typ oryginału lub ręcznie wyregulować ekspozycję, wskaż przycisk [Ekspozycja] w oknie podstawowym trybu kopiowania i wykonaj poniższe kroki.

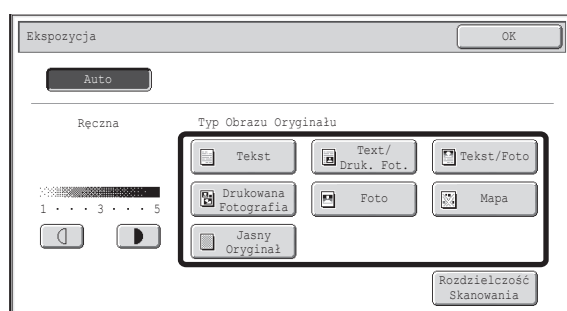

### Wybierz typ obrazu oryginału.

Naciśnij odpowiedni dla danego oryginału przycisk typu obrazu oryginału.

### ● Przyciski wyboru typu obrazu oryginału

Tryb	Opis
Tekst	Ten tryb służy do kopiowania standardowych dokumentów tekstowych.
Tekst/Druk. Fot.	Ten tryb zapewnia optymalną jakość kopiowania oryginałów zawierających tekst i drukowane fotografie - np. magazynów lub katalogów.
Tekst/Foto	Ten tryb zapewnia optymalną jakość kopiowania oryginałów zawierających tekst i fotografie - np. dokumentów tekstowych z doklejonymi zdjęciami.
Drukowana Fotografia	Ten tryb najlepiej nadaje się do kopiowania drukowanych fotografii - np. z magazynu lub katalogu.
Foto	Używaj tego trybu do kopiowania fotografii.
Mapa	Ten tryb nadaje się najlepiej do kopiowania dokumentów zawierających jasno cieniowane obszary i teksty, które zazwyczaj znajdują się na mapach i planach.
Jasny oryginał	Ten tryb służy do kopiowania oryginałów zawierających jasne pismo wykonane ołówkiem.

1

2

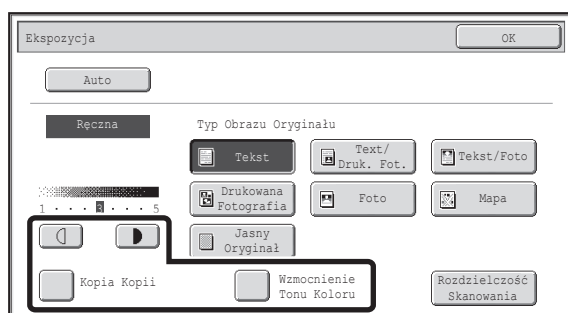

## Wyreguluj poziom ekspozycji.

Wskaż przycisk , aby przyciemnić kopię.

Wskaż przycisk , aby rozjaśnić kopię.

### • Wykorzystanie kopii lub wydrukowanej strony jako oryginału

Podczas wykorzystywania kopii lub strony wydrukowanej przy pomocy opisywanego urządzenia, należy wskazać przycisk opcji [Kopia Kopii], tak by pojawił się w nim symbol zaznaczenia .

Jeśli wybrana zostanie opcja [Kopia Kopii], dostępne będą tylko przyciski typu obrazu oryginału [Tekst], [Drukowana Fotografia] lub [Tekst/Druk. Fot.].

### • Wzmocnienie odcieni kolorów...

Wskaż przycisk opcji [Wzmocnienie Tonu Koloru], tak by pojawił się w nim symbol zaznaczenia .



### • Poziomy ekspozycji dostępne w trybie [Tekst]:

- 1 do 2: ciemne oryginały, takie jak gazeta
- 3: oryginały o normalnym zaciemnieniu
- 4 do 5: oryginały pisane ołówkiem lub jasne teksty

### • Ograniczenia przy włączonej funkcji Wzmocnienie Tonu Koloru

Jeśli wybrana zostanie opcja "Wzmocnienie Tonu Koloru", następujące funkcje będą niedostępne:

- [Kopia Kopii]
- opcji [Auto] i [Jasny Oryginał] nie można wybrać dla typu obrazu oryginału.
- [Intensywność] (w ustawieniach opcjonalnych)

3



## Wskaż przycisk [OK].



### • Jeśli przy ustawieniu [Auto] obraz jest zbyt ciemny lub zbyt jasny...

Jeśli przy ustawieniu [Auto] wykonywane kopie są zbyt ciemne lub zbyt jasne, należy wyregulować poziom ekspozycji przy pomocy ustawienia systemowego "Ustawienia Ekspozycji Dla Kopiarki".

### • Aby zmienić rozdzielczość...

Wykonując kopię w skali 1:1 można nacisnąć przycisk [Rozdzielczość Skanowania], aby wybrać rozdzielczość skanowania. Liczby pozwalające na wybór szyby dokumentu różnią się od liczb umożliwiających wybór automatycznego podajnika dokumentów.



### • Ustawienia Systemowe (Administrator): Ustawienia Statusu Początkowego (Typ Ekspozycji)

Ta funkcja służy do zmiany domyślnego typu obrazu oryginału.

### • Ustawienia Systemowe (Administrator): Ustawienia Ekspozycji Dla Kopiarki

Można wyregulować poziom ekspozycji w trybie auto.

### • Ustawienia Systemowe (Administrator): Tryb Skanowania 600dpi x 600dpi w Kolorze dla Podajnika Dokumentów / Szybkie Skanowanie z Szyby Dokumentu w Kolorze / CZ/B 600dpi x 600dpi tryb skanowania dla podajnika dokumentów / Cz/B Szybkie skanowanie z szyby oryginału

Domyślnie ustawioną rozdzielczość można zmieniać.

# POMNIEJSZANIE, POWIĘKSZANIE I SKALA

## AUTOMATYCZNE USTAWIENIE SKALI (funkcja Auto Obraz)

W tej części opisana jest funkcja automatycznego wyboru skali kopiowania (funkcja Auto Obraz), która automatycznie dobiera skalę do formatu papieru

Kiedy podajnik papieru zostanie ręcznie zmieniony, w oknie podstawowym trybu kopiowania pojawi się przycisk [Auto Obraz]. Naciśnij przycisk [Auto Obraz], aby skala pomniejszenia lub powiększenia została automatycznie wybrana na podstawie formatu oryginału i wybranego formatu papieru.

Najpierw należy włożyć oryginał, wybrać podajnik papieru, po czym nacisnąć przycisk [Auto Obraz].

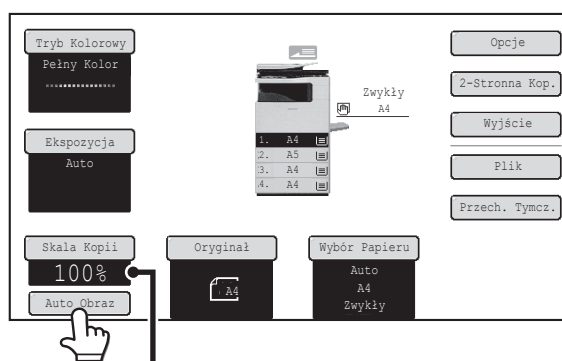

Wybrana skala pojawi się na wskaźniku skali kopiowania.



W przypadku formatów niestandardowych, aby móc korzystać z opcji Auto Obraz należy wprowadzić format.



- **Anulowanie automatycznego ustawiania skali...**

Wskaż przycisk [Auto Obraz], żeby wyłączyć jego podświetlenie.

- **Powrót do skali 100%...**

Żeby powrócić do skali 100%, wskaż przycisk [Skala Kopii], żeby wyświetlić menu ustawień skali, a następnie wskaż przycisk [100%].



- **Ustawienia Systemowe (Administrator): Ustawienia Statusu Początkowego (Skala kopii)**

Ta funkcja służy do zmiany domyślnej skali kopii.



# RĘCZNY WYBÓR SKALI (Współczynnik Ustawiony Uprzednio/Powiększanie)

Naciśnij przycisk [Skala Kopii] w oknie podstawowym trybu kopiowania, aby wybrać jedną z czterech (2) skali powiększenia lub czterech (3) skali zmniejszenia (maksymalnie 200%, minimalnie 50%).

Oprócz tego przycisków pomniejszania i powiększania można użyć do wybrania dowolnej skali z przedziału od 50% do 200% ze skokiem 1%.

## Ustaw skalę.

Wskaż przycisk skali zaprogramowanej i/lub przyciski powiększania lub pomniejszania, aby ustawić skalę.

Są dwa ekrany ustawień. Do przełączania między ekranami służą przyciski  .

### ● Ekran 1.

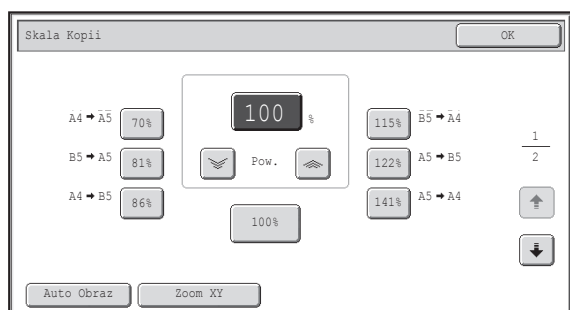

- Przyciski powiększania: 115%, 122% i 141% (w systemie AB). 129% (w systemie calowym).
- Przyciski pomniejszania: 70%, 81% i 86% (w systemie AB). 64% i 77% (w systemie calowym).
- Przycisk [100%]

### ● Ekran 2.

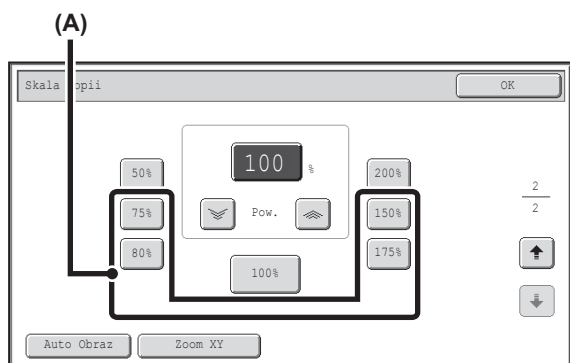







- Przyciski powiększania (1 do 3 skal) 200%, dowolna skala (maks. dwie)
- Przyciski pomniejszania (1 do 3 skal) 50%, dowolna skala (maks. dwie)
- Przycisk [100%]



#### • Przyciski (A)

Przyciski oznaczone (A) mogą być używane do ustawiania dowolnych skal wybranych przy pomocy ustawienia systemowego "Dodaj lub Zmień Dodatkowe Współczynniki".

- Żeby szybko wybrać skalę, ustaw przyciskiem pomniejszania lub powiększania skalę najbliższą żądanej, a następnie przyciskami "Pow." dokonaj precyzyjnej regulacji.
- Przycisków "Pow." można użyć do wybrania dowolnej skali z przedziału od 50% do 200% ze skokiem 1%. Wskaż przycisk , żeby zwiększyć skalę, lub przycisk  żeby zmniejszyć skalę. (Przytrzymanie przycisku / spowoduje automatyczną zmianę skali. Po trzech sekundach ustawienie będzie się zmieniało w szybszym tempie.)
- Zamiast naciskania przycisków   można również bezpośrednio dotknąć przycisków z wartościami numerycznymi i zmienić wartość za pomocą przycisków numerycznych.
- Komunikat "Obraz jest większy niż format pap. do kopiowania." pojawia się po ustawieniu tak dużego powiększenia, że obraz może się nie zmieścić na papierze.

2

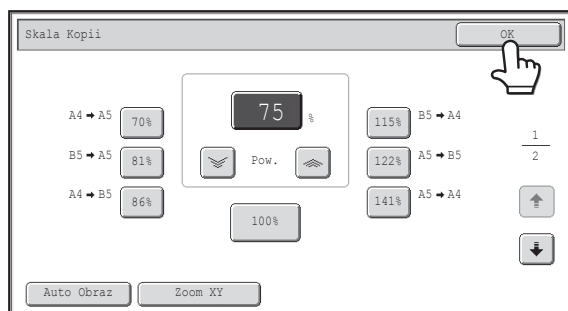

## Wskaż przycisk [OK].

Po wskazaniu przycisku [OK] upewnij się, że wybrany został papier o formacie odpowiednim dla ustawionej skali kopiowania.

- 

Jeśli używany jest automatyczny podajnik dokumentów, skalę kopiowania w pionie i w poziomie można regulować w zakresie od 50% do 200%.
- 

**Powrót do skali 100%...**  
 Żeby powrócić do skali 100%, wskaż przycisk [Skala Kopii], żeby wyświetlić menu ustawień skali, a następnie wskaż przycisk [100%].
- 

**Ustawienia Systemowe (Administrator): Dodaj lub Zmień Dodatkowe Współczynniki.**  
 Istnieje możliwość dodania dwóch skal powiększania (od 101% do 200%) i dwóch skal pomniejszania (od 50% do 99%). Dodaną skalę można również zmieniać.

# NIEZALEŻNE POWIĘKSZANIE I POMNIEJSZANIE DŁUGOŚCI I SZEROKOŚCI (Zoom XY)

Funkcja Zoom XY pozwala na oddzielną zmianę skali kopiowania w poziomie i w pionie. Skalę poziomą i pionową można zmieniać w przedziale od 50% do 200% ze skokiem 1%. Wskaż przycisk [Skala Kopii] w oknie podstawowym trybu kopiowania i wykonaj poniższe kroki. **Gdy ustawiona jest skala 50% w poziomie i 70% w pionie:**

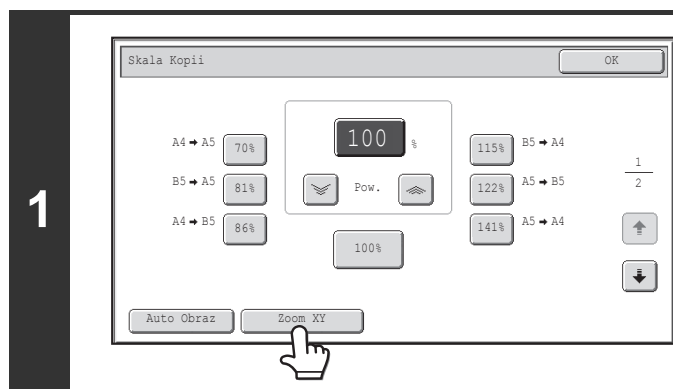
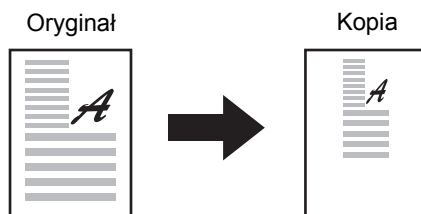

Wskaż przycisk [Zoom XY].

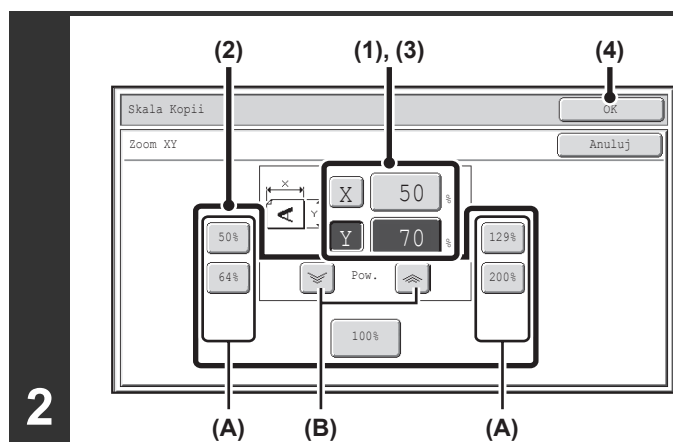

Ustaw skale kopiowania w poziomie i w pionie.

**(1) Wskaż przycisk [X].**

Przycisk [X] zostanie podświetlony, a skala kopiowania w poziomie zostanie ustawiona.

**(2) Wskaż jeden z przycisków skal zaprogramowanych (A) i przycisków "Pow." (B), żeby ustawić skalę X (poziomą).**

(A) Wskazany przycisk skali zaprogramowanej nie zostanie podświetlony.

(B) Przycisków "Pow." można użyć do wybrania dowolnej skali z przedziału od 50% do 200% ze skokiem 1%.

**(3) Wskaż przycisk [Y] i ustaw skalę Y (pionową) w taki sam sposób, jak za pomocą przycisku [X].**

**(4) Wskaż przycisk [OK].**

Po wskazaniu przycisku [OK] upewnij się, że wybrany został papier o formacie odpowiednim dla ustawionej skali kopiowania.



- Żeby szybko wybrać skalę, ustaw przyciskiem pomniejszania lub powiększania skalę najbliższą żądanej, a następnie przyciskami "Pow." dokonaj precyzyjnej regulacji.
- Zamiast naciskania przycisków można również bezpośrednio dotknąć przycisków z wartościami numerycznymi i zmienić wartość za pomocą przycisków numerycznych.



Jeśli używany jest automatyczny podajnik dokumentów, skalę kopiowania w pionie i w poziomie można regulować w zakresie od 50% do 200%.



**Anulowanie ustawienia Zoom XY...**

Żeby anulować ustawienie Zoom XY, wskaż przycisk [Zoom XY] lub przycisk [Anuluj].

# FORMATY ORYGINAŁÓW

## WPROWADZANIE FORMATU ORYGINAŁU

Format oryginału jest ustawiony w punkcie "Domyślne Ust. Rozmiaru Orygin." w ustawieniach systemowych (administratora), a ustawienie pojawia się przy przycisku [Oryginał]. W tej części objaśniono procedurę dokonywania ustawienia, gdy rozmiar oryginału różni się od formatu pokazanego na przycisku [Oryginał].

Wskaż przycisk [Oryginał] i wykonaj poniższe czynności.

### Określanie formatu oryginału w systemie AB

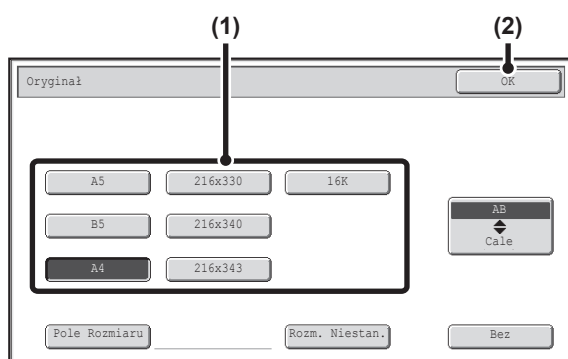

(1) Wskaż odpowiedni przycisk formatu.

(2) Wskaż przycisk [OK].

### Określanie formatu oryginału w systemie calowym

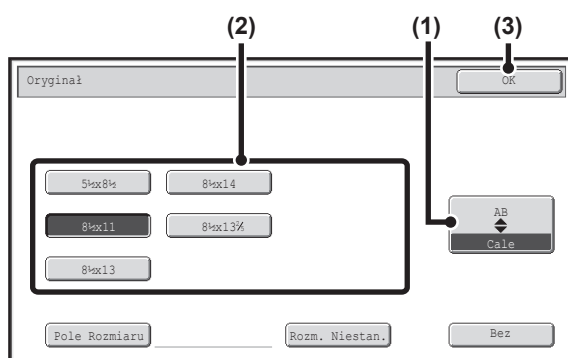

(1) Wskaż przycisk [AB ⇄ Cale].

(2) Wskaż odpowiedni przycisk formatu.

(3) Wskaż przycisk [OK].



#### Ustawienia Systemowe (Administrator): Domyślne Ust. Rozmiaru Orygin.

Dokonaj tego ustawienia, jeśli często używasz konkretnego rozmiaru oryginału. Ustawiony format pojawi się na przycisku [Oryginał].

Jeśli to ustawienie jest skonfigurowane, można pominąć zmianę formatu oryginału.

## Ustawianie niestandardowego formatu oryginału

1

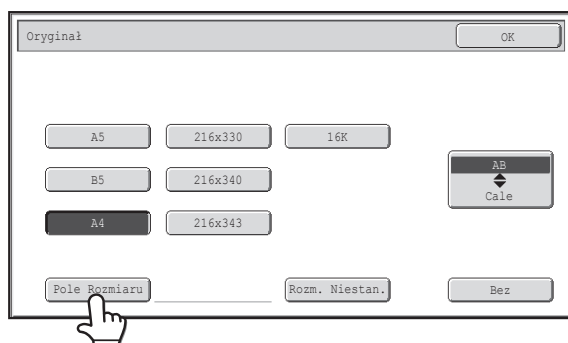

Naciśnij przycisk [Pole Rozmiaru].

2

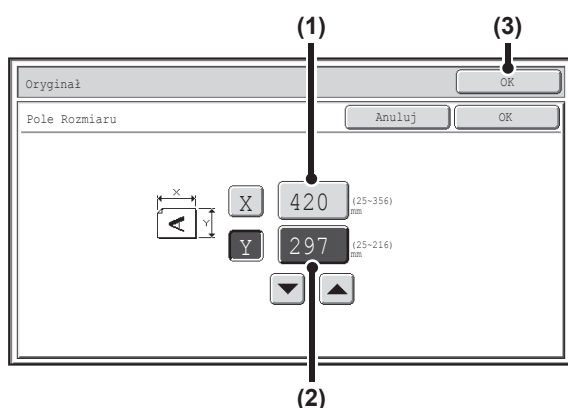

Wprowadź format oryginału.

### (1) Wprowadź wymiar X (poziomy) oryginału.

Naciśnij przycisk X (szerokość) z wartością numeryczną, aby otworzyć ekran wprowadzania wartości liczbowych. Wprowadź szerokość oryginału za pomocą przycisków numerycznych i naciśnij przycisk [OK] na ekranie wprowadzania wartości liczbowych. Jeśli używana jest szyba, wprowadź wymiar od 25 mm do 297 mm (1" do 11-5/8").

Jeśli używany jest automatyczny podajnik papieru, wprowadź wymiar od 89 mm do 356 mm (3-1/2" do 14"). Jeśli w trybie 2-stronnego kopiowania zostanie wprowadzona wartość 139 mm (5-3/8") lub mniejsza, nie można zeskanować oryginału.

Jeśli wymiar poziomy oryginału jest mniejszy niż 89 mm (3-1/2"), należy używać szyby dokumentu.

### (2) Wprowadź wymiar pionowy (Y) oryginału.

Naciśnij przycisk Y (wysokość) z wartością numeryczną, aby otworzyć ekran wprowadzania wartości liczbowych. Wprowadź wysokość oryginału za pomocą przycisków numerycznych i naciśnij przycisk [OK] na ekranie wprowadzania wartości liczbowych. Jeśli używana jest szyba, wprowadź wymiar od 25 mm do 216 mm (1" do 11-5/8").



Jeśli używany jest automatyczny podajnik papieru, wprowadź wymiar od 100 mm do 216 mm (4" do 8-1/2"). Jeśli wymiar pionowy oryginału jest mniejszy niż 100 mm (4"), należy używać szyby dokumentu.

### (3) Wskaż przycisk [OK].

Pojawi się ponownie okno podstawowe.

Upewnij się, że wprowadzone wymiary są widoczne na przycisku [Oryginał].



- Jeśli jednocześnie zostanie wprowadzona wartość od 298 mm do 356 mm (11-3/4" do 14") dla wymiaru X (poziomego) i wartość od 25 mm do 99 mm (1" do 3-7/8") dla wymiaru Y (pionowego), nie można skanować oryginału.
- Aby zmienić wartość liczbową, można również nacisnąć przyciski  .

# PROGRAMOWANIE CZĘSTO UŻYWANYCH FORMATÓW ORYGINAŁÓW

Istnieje możliwość zapisania w pamięci często używanych formatów oryginałów. W tej części instrukcji znajduje się opis programowania, odzyskiwania, zmiany i usuwania specjalnych formatów oryginału.

## Programowanie formatów oryginałów (edycja/kasowanie)

Istnieje możliwość zaprogramowania do 12 nietypowych formatów oryginału.

Wskaż przycisk [Oryginał] w oknie podstawowym trybu kopiowania i wykonaj poniższe kroki.

1

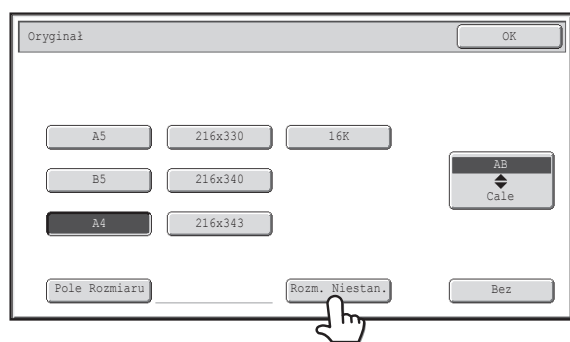

Wskaż przycisk [Rozm. Niestan.].

2

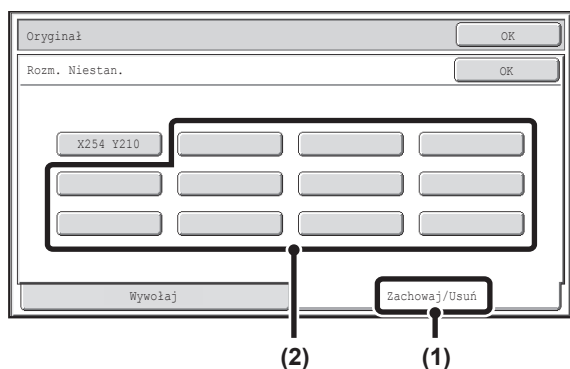

Zaprogramuj format oryginału.

(1) Wskaż przycisk [Zapisz/Usuń].

(2) Wskaż przycisk, któremu ma być przyporządkowany format.

Wskaż przycisk (  ), na którym nie ma formatu.



**Jeśli chcesz dokonać edycji lub skasować wcześniej zaprogramowany przycisk...**

Wskaż przycisk, który chcesz zmienić lub usunąć. Pojawi się pokazane poniżej okno.

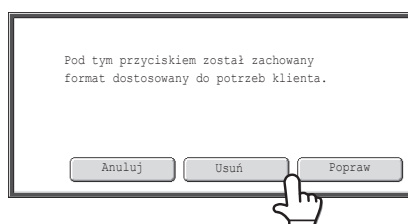

- Aby zmienić ustawienie, wskaż przycisk [Popraw] i przejdź do następnego punktu.
- Aby skasować przycisk, wskaż przycisk [Usuń]. Sprawdź, czy format oryginału został skasowany i naciśnij przycisk [OK].

3

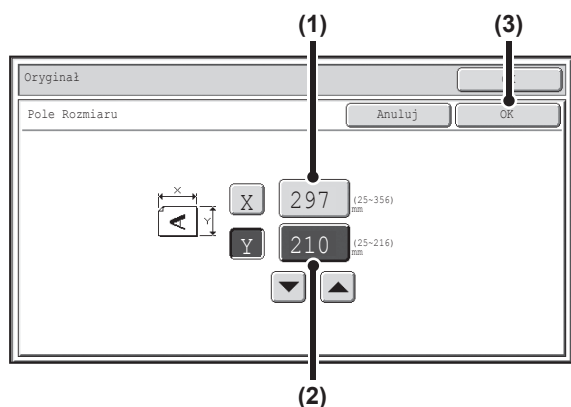

## Wprowadź format oryginału.

### (1) Wprowadź wymiar X (poziomy) oryginału.



Naciśnij przycisk X (szerokość) z wartością numeryczną, aby otworzyć ekran wprowadzania wartości liczbowych. Wprowadź szerokość oryginału za pomocą przycisków numerycznych i naciśnij przycisk [OK] na ekranie wprowadzania wartości liczbowych. Można ustawić wielkość od 25 mm do 356 mm (od 1" do 14").

### (2) Wprowadź wymiar pionowy (Y) oryginału.

Naciśnij przycisk Y (wysokość) z wartością numeryczną, aby otworzyć ekran wprowadzania wartości liczbowych. Wprowadź wysokość oryginału za pomocą przycisków numerycznych i naciśnij przycisk [OK] na ekranie wprowadzania wartości liczbowych. Można ustawić wielkość od 25 mm do 216 mm (od 1" do 8-1/2").

### (3) Wskaż przycisk [OK].



Aby zmienić wartość liczbową, można również nacisnąć przyciski  .



Zaprogramowany format oryginału będzie przechowywany w pamięci nawet w przypadku wyłączenia zasilania.



#### Anulowanie operacji...

Naciśnij przycisk [WYCZYŚĆ WSZYS.] (  ).

## Wyszukiwanie zaprogramowanego formatu oryginału

Aby znaleźć zaprogramowany format oryginału, wskaż przycisk [Oryginał] w oknie podstawowym trybu kopiowania i wykonaj poniższe kroki.

1

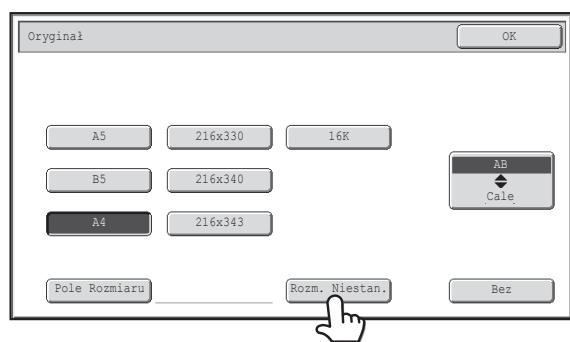

Wskaż przycisk [Rozm. Niestan.].

2

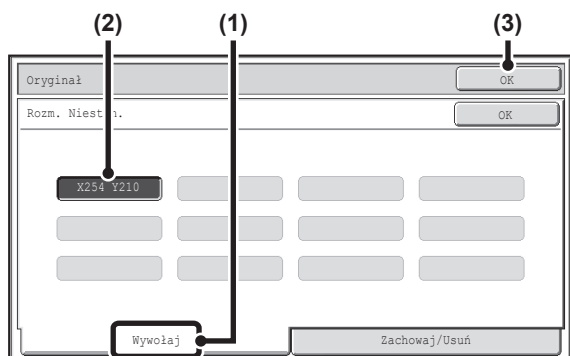

Znajdź pożądaną format oryginału.

- (1) Wskaż kartę [Wywołaj].
- (2) Wskaż przycisk formatu oryginału, którego chcesz użyć.
- (3) Wskaż przycisk [OK].



### Anulowanie operacji...

Naciśnij przycisk [WYCZYŚĆ WSZYS.] (CA).

# TRYBY OBRÓBKİ KOŃCOWEJ

Żeby wybrać funkcje obróbki końcowej i tacę wyjściową, wskaż w oknie podstawowym trybu kopiowania przycisk [Wyjście]. Dostępne funkcje obróbki końcowej to sortowanie, grupowanie, offset i sortowanie ze zszywaniem. Przy wszelkich objaśnieniach poniższych ustawień zakłada się, że zainstalowany jest finiszier.

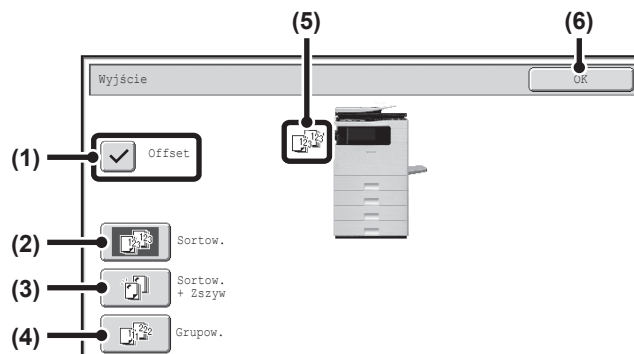

## (1) Przycisk [Offset]

Ten przycisk umożliwia włączenie funkcji przesuwania względem siebie poszczególnych zestawów kopii. Funkcja przesunięcia offsetowego jest włączona, gdy pole wyboru jest zaznaczone  i nie działa, gdy pole nie jest zaznaczone . (Pole wyboru funkcji przesunięcia offsetowego jest automatycznie wyłączone, gdy wybierana jest funkcja sortowania ze zszywaniem.)  
[Przesuwanie offsetowe](#) (strona 2-35)

## (2) Przycisk [Sortow.]

Ta funkcja służy do sortowania kopii w zestawy.  
[Tryb sortowania](#) (strona 2-35)

## (3) Przycisk [Sortow. + Zszyw]

Ta funkcja służy do sortowania kopii i zszywania w zestawy, które dostarczane są na podajnik. (Wykonane zestawy nie będą poprzysuwane na tacy odbiorczej.)  
[Funkcja sortowania ze zszywaniem](#) (strona 2-36)

## (4) Przycisk [Grupow.]

Ta funkcja służy do grupowania kopii tej samej strony oryginału.  
[Tryb grupowania](#) (strona 2-35)

## (5) Wskaźnik trybu obróbki końcowej

Tutaj pojawia się ikona pokazująca, w jaki sposób wykańczane są wykonane kopie.

## (6) Przycisk [OK]

Wskaż ten przycisk, żeby zamknąć okno ustawień funkcji obróbki końcowej i powrócić do okna podstawowego.

 Powyższy ekran przedstawia przyciski, które są widoczne, gdy zainstalowany jest finiszier. Dostępne przyciski różnią się zależnie od zainstalowanych urządzeń peryferyjnych. W zależności od zainstalowanych urządzeń peryferyjnych wybór niektórych przycisków może być niemożliwy. Jeśli zawartość różni się od powyższego ekranu, sprawdź poniższy ekran.

### Przykład

Okno urządzenia bez finiszera.



# TRYBY OBRÓBKİ KOŃCOWEJ

W tej części opisane są tryby końcowej obróbki wykonanych kopii.

## Tryb sortowania

Ta funkcja służy do sortowania kopii w zestawy.

**Przykład: Sortowanie kopii w 5 zestawów**

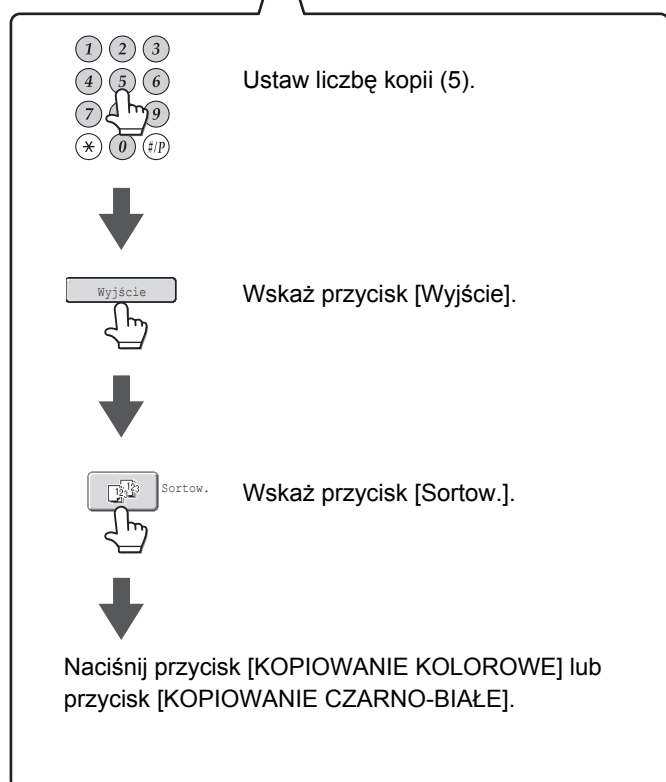
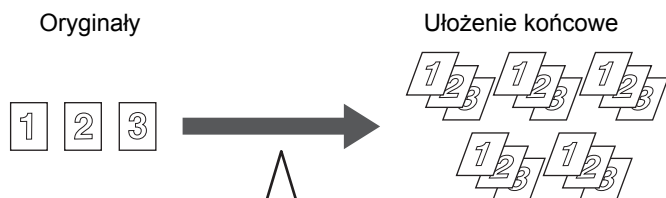

- Tryb sortowania jest wybierany automatycznie, jeśli oryginał zostanie ułożony w podajniku.
- Jeśli Folder Plików Tymczasowych będzie zapelniony, uniemożliwi to kopiowanie dużej liczby oryginałów z funkcją sortowania. Usuń zbędne pliki z Folderu Plików Tymczasowych.

## Tryb grupowania

Ta funkcja służy do grupowania kopii tej samej strony oryginału.

**Przykład: grupy 5 kopii każdej strony**

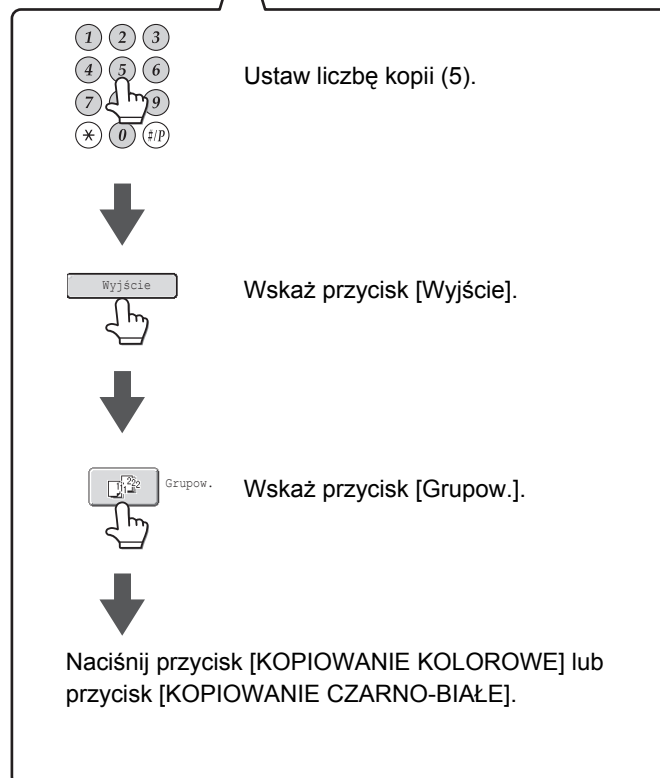
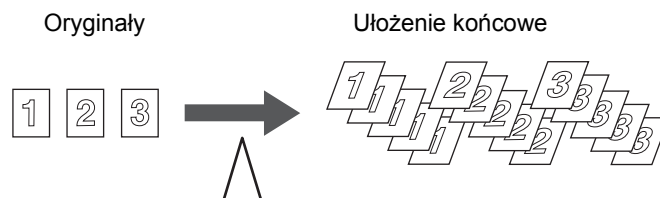

- Tryb grupowania jest wybierany automatycznie, jeśli oryginał zostanie ułożony na szybie.

## Przesuwanie offsetowe

Ta funkcja umożliwia przesuwanie względem siebie poszczególnych zestawów kopii na tacy końcowej, dzięki czemu łatwiejsze jest ich późniejsze rozdzielanie.

Przesunięcie offsetowe włączone

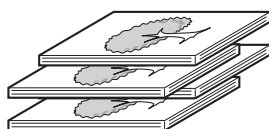

Przesunięcie offsetowe wyłączone

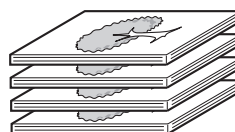

W poniższych przypadkach nie można wybrać funkcji przesuwania offsetowego:

- Jeśli wybrano papier o formacie A5 (5-1/2" x 8-1/2")
- Jeśli wybrano funkcję sortowania ze zszywaniem

## Funkcja sortowania ze zszywaniem

Ta funkcja służy do sortowania kopii w zestawy, które następnie są zszywane i dostarczane na tacę końcową. Poniżej pokazana jest zależność pomiędzy punktami zszywania, orientacją papieru, formatami, które mogą być zszyte, i liczbą zszywanych kartek.

Sposób ułożenia oryginału jest opisany w części "[Orientacja oryginału](#)" (strona 2-36).

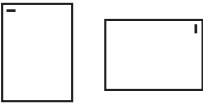

Sortowanie ze zszywaniem

Punkty zszywania	Papier
	<p><b>Dostępne formaty papieru</b>            A4, B5, 8-1/2" x 14", 8-1/2" x 13-1/2", 8-1/2" x 13-2/5", 8-1/2" x 13", 8-1/2" x 11", 7-1/4" x 10-1/2", 16K</p> <p><b>Liczba kartek, które można zszyć:</b>            Maks. 30 kartek</p>

## Orientacja oryginału

Żeby przy używaniu funkcji sortowania ze zszywaniem możliwe było zszywanie wykonanych kopii w żądanym miejscu, oryginał należy ułożyć, tak jak pokazano poniżej.

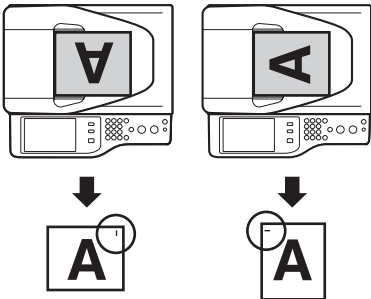
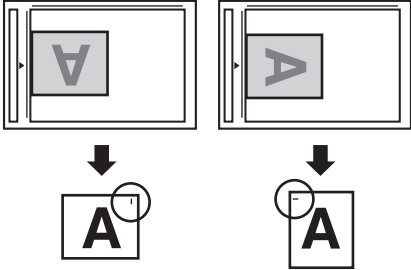
Podajnik dokumentów	Szyba dokumentu
	

# KOPIOWANIE Z UŻYCIEM PODAJNIKA BOCZNEGO

Podajnik boczny umożliwia sporządzanie kopii nie tylko na papierze zwykłym, ale również na folii, kopertach i innych specjalnych nośnikach.

Szczegółowe informacje na temat papieru, który można włożyć do bocznego podajnika, znajdują się w części "[WAŻNE INFORMACJE O PAPIERZE](#)" (strona 1-26) w rozdziale "1. ZANIM ZACZNIESZ UŻYWAĆ". Środki ostrożności dotyczące umieszczania papieru na podajniku bocznym przedstawiono w części "[ŁADOWANIE PAPIERU W PODAJNIKU BOCZNYM](#)" (strona 1-31) w rozdziale "1. ZANIM ZACZNIESZ UŻYWAĆ".

1



## Ułóż oryginał.

Ułóż oryginał nadrukiem do góry w podajniku dokumentów lub nadrukiem do dołu na szybie.

Po umieszczeniu oryginału podaj jego format.

➔ [FORMATY ORYGINAŁÓW](#) (strona 2-29)

### Jeśli oryginał jest układany na szybie dokumentu...

Po położeniu oryginału pamiętaj o zamknięciu automatycznego podajnika dokumentów. Jeśli pozostanie otwarty, część poza krawędziami oryginału zostanie skopiowana na czarno, powodując nadmierne zużycie toneru.

2

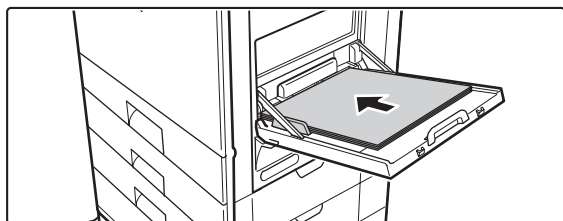

## Włóż papier do bocznego podajnika.

Włóż papier stroną do drukowania skierowaną do dołu.

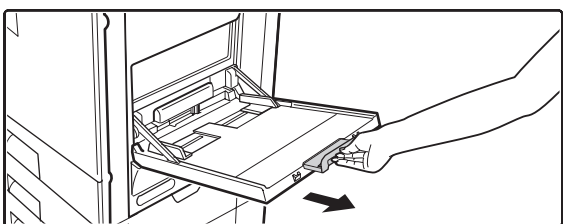

Wkładając papier o formacie większym niż A4 lub 8-1/2" x 11", należy wysunąć dodatkową podpórkę podajnika bocznego. Podpórkę podajnika bocznego należy wysunąć całkowicie. Jeśli podpórka nie zostanie całkowicie wysunięta, format papieru nie zostanie prawidłowo rozpoznany.

3

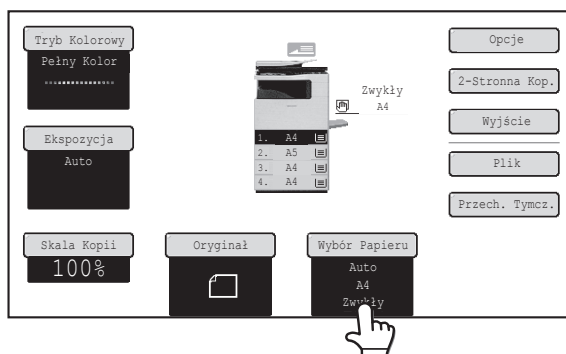

## Wskaż przycisk [Wybór Papieru].

4



**Sprawdź ustawienie typu papieru dla bocznego podajnika. Jeśli chcesz zmienić to ustawienie, wskaż przycisk typu papieru.**

Jeśli nie chcesz zmieniać formatu i typu papieru widocznych pod "Podajnikiem Bocznym", przejdź do kroku 7.

5

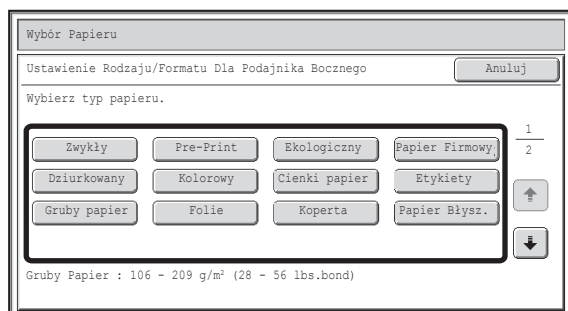

**Wybierz typ papieru używanego w bocznym podajniku.**

Wybierz typ papieru, którego będziesz używać.

6

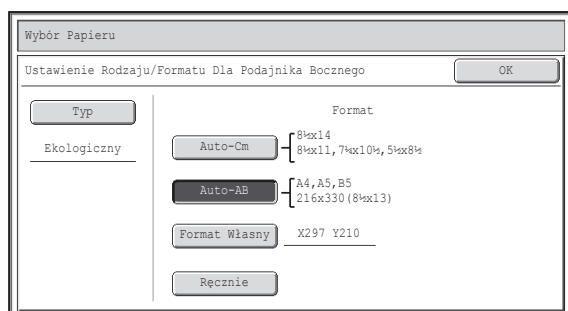

**Ustaw format papieru.**

**(1) Wybierz format papieru.**

**Przycisk [Auto-Cm]**

Jeśli papier w podajniku bocznym będzie miał format calowy (8-1/2" x 11" itd.), format papieru zostanie automatycznie rozpoznany i ustawiony.

**Przycisk [Auto-AB]**

Jeśli papier w podajniku bocznym będzie miał format AB (A4 itd.), format papieru zostanie automatycznie rozpoznany i ustawiony.

**Przycisk [Format Własny]**

Naciśnij ten przycisk, jeśli chcesz wprowadzić wartości numeryczne dla formatu wkładanego papieru.

[Wprowadź format papieru w bocznym podajniku.](#)

(strona 2-39)

**Przycisk [Ręcznie]**

Naciśnij ten przycisk, aby wyświetlić przycisk [16K].

Naciśnij jeden z tych przycisków, jeśli został włożony taki format papieru.

**(2) Wskaż przycisk [OK].**



Kiedy zostanie wybrana opcja [Koperta], podaj format koperty. Po zakończeniu wskaż przycisk [OK].

7

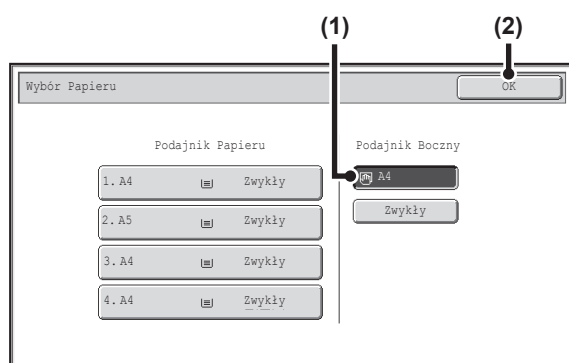

### Wybierz boczny podajnik.

- (1) Wskaż przycisk formatu papieru w bocznym podajniku.
- (2) Wskaż przycisk [OK].

8

### Naciśnij przycisk [KOPIOWANIE KOLOROWE] lub przycisk [KOPIOWANIE CZARNO-BIAŁE].

Rozpocznie się skanowanie.

- Jeśli oryginały zostały umieszczone w podajniku dokumentów, kopiowanie się rozpocznie.
- Jeśli korzystasz z szyby, kopuj dokument strona po stronie.

Korzystając z trybu sortowania, zmieść oryginały i naciśnij przycisk [START]. Powtarzaj te czynności, aż wszystkie strony zostaną zeskanowane, po czym naciśnij przycisk [Koniec]. (Dla drugiego i wszystkich kolejnych oryginałów użyj tego samego przycisku [START], co dla pierwszego oryginału.)



#### Anulowanie skanowania oryginału i kopiowania...

Naciśnij przycisk [STOP] (⏏).

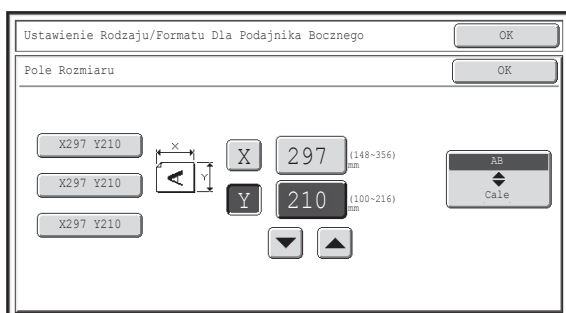

### Wprowadź format papieru w bocznym podajniku.

Kiedy zostanie wskazany przycisk [Format Własny], pojawi się ekran wprowadzania formatu papieru.



Naciśnij przycisk X (szerokość) z wartością numeryczną, aby otworzyć ekran wprowadzania wartości liczbowych. Wprowadź szerokość papieru za pomocą przycisków numerycznych i naciśnij przycisk [OK] na ekranie wprowadzania wartości liczbowych. Naciśnij przycisk Y (wysokość) z wartością numeryczną, aby otworzyć ekran wprowadzania wartości liczbowych. Wprowadź wysokość papieru za pomocą przycisków numerycznych i naciśnij przycisk [OK] na ekranie wprowadzania wartości liczbowych.





- Aby zmienić wartość liczbową, można również nacisnąć przyciski  .
- Zaprogramowane pod przyciskami własne formaty papieru po lewej stronie ekranu. Własne formaty papieru są zapisane w ustawieniach systemowych. Szczegółowe informacje, patrz "[Ustaw. Podajn. Papieru](#)" (strona 6-13) w "6. USTAWIENIA SYSTEMU". Jeśli pojawi się przycisk dla formatu, który chcesz ustawić, naciśnij go.

# USTAWIENIA OPCJONALNE

W tej części objaśniono funkcje Zmiana Margin., Usuń oraz inne tryby specjalne.

## USTAWIENIA OPCJONALNE

Kiedy w oknie podstawowym zostanie naciśnięty przycisk [Opcje], zostanie wyświetlony ekran z menu opcji. Menu opcji składa się z dwóch ekranów. Do przełączania między ekranami służą przyciski  . Po wybraniu ustawień opcji wskaż przycisk [OK] na ekranie z menu opcji, aby dokończyć ustawienia i powrócić do podstawowego okna trybu kopiowania.

### Menu opcji (1.wszy ekran)

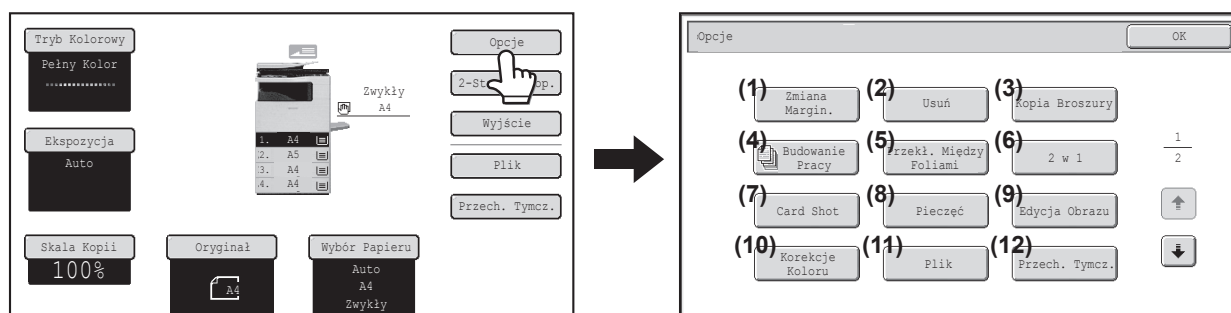

- |   |   |
|---|---|
| <p>(1) <b>Przycisk [Zmiana Margin.]</b><br/>  <a href="#">DODAWANIE MARGINESÓW (Zmiana Margin.)</a><br/>         (strona 2-43)</p> <p>(2) <b>Przycisk [Usuń]</b><br/>  <a href="#">USUWANIE CIENI NA BRZEGACH KOPII (Usuń)</a><br/>         (strona 2-45)</p> <p>(3) <b>Przycisk [Kopia Broszury]</b><br/>  <a href="#">WYKONYWANIE KOPII W POSTACI BROSZUR (Kopia Broszury)</a> (strona 2-47)</p> <p>(4) <b>Przycisk [Budowanie Pracy]</b><br/>  <a href="#">KOPIOWANIE DUŻEJ LICZBY ORYGINAŁÓW ZA JEDNYM RAZEM (Budowanie Pracy)</a> (strona 2-49)</p> <p>(5) <b>Przycisk [Przekł. Między Foliami]</b><br/>  <a href="#">DODAWANIE PRZEKŁADEK POMIĘDZY KOPIAMI NA FOLII (Przekł. Między Foliami)</a> (strona 2-51)</p> <p>(6) <b>Przycisk [2 w 1]</b><br/>  <a href="#">KOPIOWANIE DWUSTRONNYCH ORYGINAŁÓW NA JEDNEJ KARTCE (2 w 1)</a> (strona 2-53)</p> | <p>(7) <b>Przycisk [Card Shot]</b><br/>  <a href="#">WYKONYWANIE KOPII OBYDWU STRON KARTY NA JEDNEJ STRONIE KARTKI (Card Shot)</a> (strona 2-55)</p> <p>(8) <b>Przycisk [Pieczęć]</b><br/>  <a href="#">DRUKOWANIE DATY I DODATKOWYCH OZNACZEŃ NA KOPIACH (Pieczęć)</a> (strona 2-58)</p> <p>(9) <b>Przycisk [Edycja Obrazu]</b><br/>  <a href="#">PRZYCISK [Edycja Obrazu]</a> (strona 2-74)</p> <p>(10) <b>Przycisk [Dostosowanie Koloru]</b><br/>  <a href="#">PRZYCISK [Korekcje Koloru]</a> (strona 2-82)</p> <p>(11) <b>Przycisk [Plik]</b><br/>         Pozwala zachować zadanie w folderze na twardym dysku urządzenia.</p> <p>(12) <b>Przycisk [Przech. Tymcz.]</b><br/>         Pozwala zachować zadanie w folderze [Przech. Tymcz.].</p> |
|---|---|

## Menu opcji (2.gi ekran)

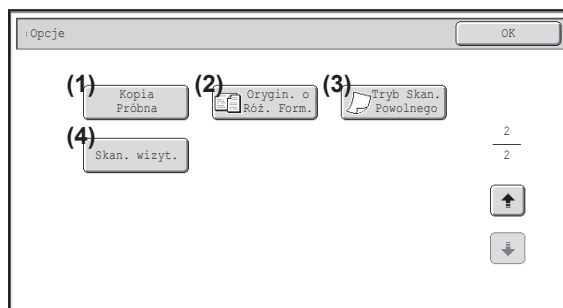

**(1) Przycisk [Kopia Próbna]**

☞ [SPRAWDZENIE KOPII PRZED WYDRUKIEM \(Kopia Próbna\)](#) (strona 2-91)

**(3) Przycisk [Tryb Skan. Powolnego]**

☞ [KOPIOWANIE CIENKICH ORYGINAŁÓW \(Tryb Skan. Powolnego\)](#) (strona 2-96)

**(2) Przycisk [Orygin. o Róż. Form.]**

☞ [KOPIOWANE ORYGINAŁÓW O RÓŻNYCH FORMATACH \(Orygin. o Róż. Form.\)](#) (strona 2-94)

**(4) Przycisk [Skan. wizyt.]\***

☞ [KOPIOWANIE WIELU WIZYTÓWEK \(Skanowanie Wizytówek\)](#) (strona 2-98)

\* Aby użyć tej funkcji, do automatycznego podajnika dokumentów musi być podłączony podajnik wizytówek, a w ustawieniach systemowych (administratora) musi być włączona opcja "Ust. Skanowania Wizytówek". Dodatkowe informacje na ten temat można znaleźć w części "[PODAJNIK WIZYTÓWEK](#)" (strona 1-41) w rozdziale "1. ZANIM ZACZNIESZ UŻYWAĆ".



- Różne ustawienia opcjonalne można w ogólnym przypadku łączyć razem, jednak niektóre kombinacje ustawień są niemożliwe. W takim przypadku zostanie wyświetlony komunikat informujący o tym, że takie połączenie nie jest możliwe.
- Wygląd wyświetlanego menu zależy od kraju lub regionu, w którym urządzenie zostało nabyte.

## Przycisk [OK] i przycisk [Anuluj]

W niektórych wypadkach na ekranach opcji będą widoczne dwa przyciski [OK] i jeden przycisk [Anuluj]. Przyciski te spełniają następujące funkcje:

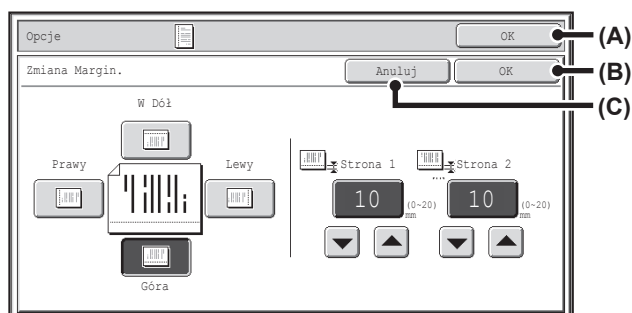

- (A) Wybierz pożądane ustawienia opcjonalne i wróć do okna podstawowego trybu kopiowania.
- (B) Wybierz pożądane ustawienia opcjonalne i pozostań w oknie tych ustawień. Wskaż ten przycisk, jeśli chcesz kontynuować wybór innych ustawień opcjonalnych.
- (C) Podczas wybierania ustawień opcjonalnych za pomocą tego przycisku można wrócić do ekranu z menu opcji bez zapisywania ustawień. Kiedy ustawienie zostało zakończone, przycisk ten anuluje ustawienia i powraca do ekranu z menu opcji.

# DODAWANIE MARGINESÓW (Zmiana Margin.)

Ta funkcja służy do przesuwania obrazu kopii w prawo, w lewo lub w dół, w celu wyregulowania marginesu. Jest ona przydatna, jeśli kopie mają być dziurkowane.

Przesuwanie obrazu w prawo w celu późniejszego połączenia kopii sznurkiem

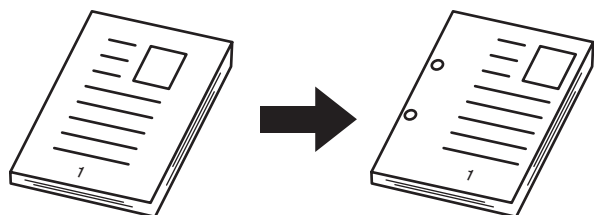

Bez powiększenia marginesu	Z powiększeniem marginesu
Wykonane dziurki wypadają na druk.	Obraz jest przesuwany, dzięki czemu jest miejsce na dziurki i obraz nie jest odcięty.

## 1 Ułóż oryginał.

- Ułóż oryginał nadrukiem do góry w podajniku dokumentów lub nadrukiem do dołu na szybie. Po umieszczeniu oryginału podaj jego format.
  - [FORMATY ORYGINAŁÓW](#) (strona 2-29)

## 2 Wybierz ustawienia opcjonalne.

- Naciśnij przycisk [Opcje].
- Wskaż przycisk [Zmiana Margin.].
  - [Menu opcji \(1.wszy ekran\)](#) (strona 2-40)

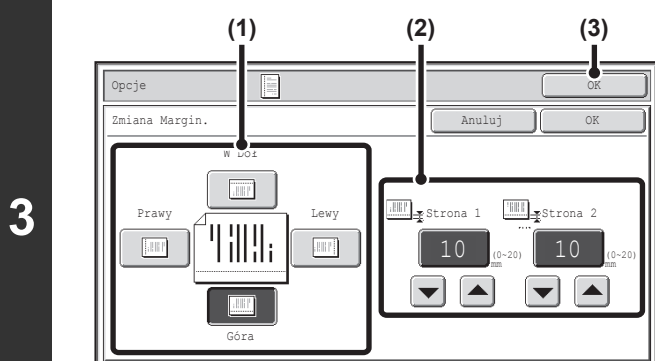

## Ustaw przesunięcie marginesu.

- Wskaż przycisk odpowiadający położeniu marginesu.
  - Wybierz jedno z 4 miejsc.
- Ustaw wielkość przesunięcia marginesu przy pomocy przycisków .
  - Można ustawić wielkość od 0 mm do 20 mm (od 0" do 1").
- Wskaż przycisk [OK].
  - Wyświetlone zostanie podstawowe okno trybu kopiowania.

## Naciśnij przycisk [KOPIOWANIE KOLOROWE] lub przycisk [KOPIOWANIE CZARNO-BIAŁE].

Kopiowanie się rozpocznie.

Jeśli używana jest szyba dokumentu i kopiowanych jest wiele oryginałów, kopiowanie rozpocznie się po zeskanowaniu poszczególnych oryginałów. Jeśli wybrano tryb sortowania, zmień oryginały i naciśnij przycisk [START]. Powtarzaj te czynności, aż wszystkie strony zostaną zeskanowane, po czym naciśnij przycisk [Koniec]. (Dla drugiego i wszystkich kolejnych oryginałów użyj tego samego przycisku [START], co dla pierwszego oryginału.)



### Anulowanie skanowania oryginału i kopiowania...

Naciśnij przycisk [STOP] (⊘).



Razem z funkcją powiększania marginesu nie można używać funkcji obrotu obrazu.



### Anulowanie funkcji powiększania marginesu...

Naciśnij przycisk [Anuluj] na ekranie kroku 3.



### Ustawienia Systemowe (Administrator): Ustawienie Początkowego Przesunięcia Marginesu

Domyślne przesunięcie marginesu może mieć wielkość od 0 mm do 20 mm (od 0" do 1"). Domyślne ustawienie fabryczne to 10 mm (1/2").

# USUWANIE CIENI NA BRZEGACH KOPII (Usuń)

Opisywana funkcja umożliwi usuwanie cieni powstających przy krawędziach kopii grubych oryginałów lub książek.

Podczas kopiowania grubej książki

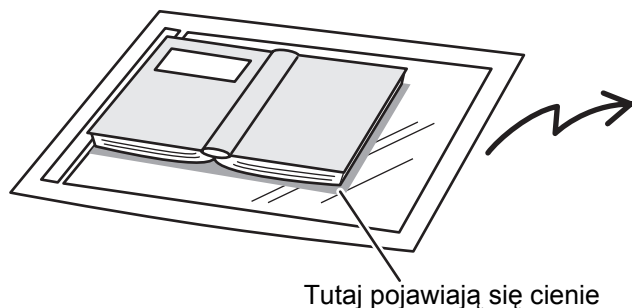

Funkcja usuwania cieni jest wyłączona	Funkcja usuwania cieni jest włączona
<p>Na kopii są cienie.</p>	<p>Na kopii nie ma cieni.</p>

Tryby usuwania cieni

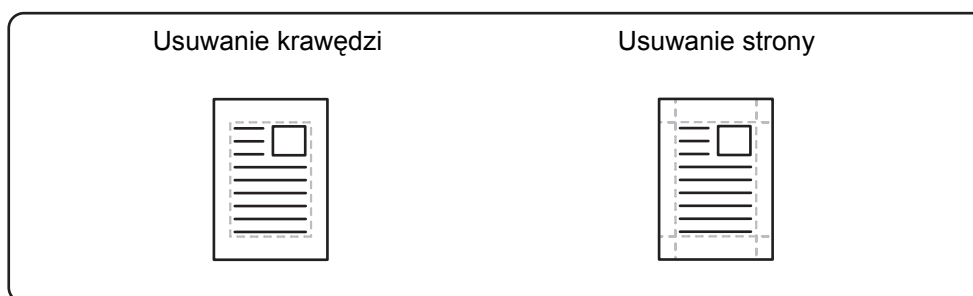

## 1 Ułóż oryginał.

Ułóż oryginał nadrukiem do góry w podajniku dokumentów lub nadrukiem do dołu na szybie.

Po umieszczeniu oryginału podaj jego format.

[FORMATY ORYGINAŁÓW](#) (strona 2-29)

## 2 Wybierz ustawienia opcjonalne.

(1) Naciśnij przycisk [Opcje].

(2) Wskaż przycisk [Usuń].

[Menu opcji \(1.wszy ekran\)](#) (strona 2-40)

3

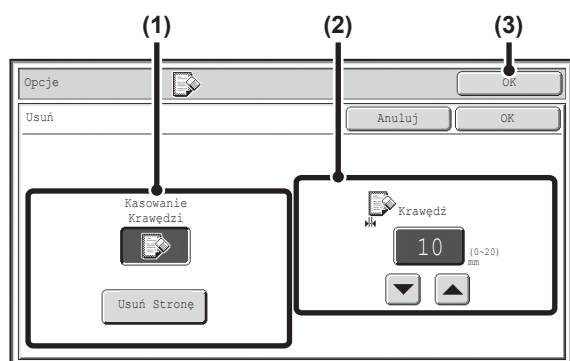

## Wybierz tryb usuwania cieni.

### (1) Wskaż przycisk odpowiadający żądanemu trybowi usuwania cieni.

Wybierz jedno z 2 miejsc.

Wskaż przycisk [Usuń Stronę], by otworzyć poniższy ekran.

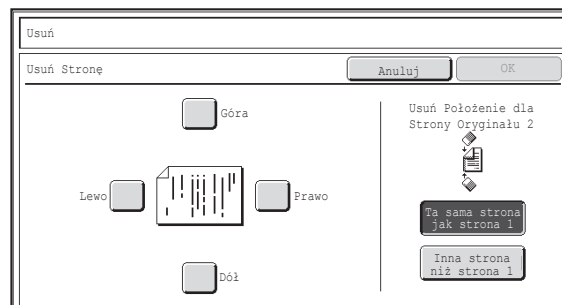

Wskaż pole wyboru krawędzi, którą chcesz usunąć, i sprawdź, czy widoczne jest oznaczenie.

Wykonując kopiowanie 1-stronne do 2-stronnego lub 2-stronne do 2-stronnego, ustaw usuwanie krawędzi na tylnej stronie.

- Po naciśnięciu przycisku [Ta sama strona jak strona 1], zostanie usunięta krawędź w tym samym miejscu, co na przedniej stronie.
- Po naciśnięciu przycisku [Inna strona niż strona 1], zostanie usunięta krawędź w miejscu przeciwnym w porównaniu do przedniej strony.

Po zakończeniu ustawień usuwania krawędzi naciśnij przycisk [OK].

### (2) Ustaw szerokość usuwania przy pomocy przycisków .

Można ustawić wielkość od 0 mm do 20 mm (od 0" do 1").

### (3) Wskaż przycisk [OK].

Wyświetlone zostanie podstawowe okno trybu kopiowania.

4

## Naciśnij przycisk [KOPIOWANIE KOLOROWE] lub przycisk [KOPIOWANIE CZARNO-BIAŁE].

Kopiowanie się rozpocznie.

Jeśli używana jest szyba dokumentu i kopiowanych jest wiele oryginałów, kopiowanie rozpocznie się po zeskanowaniu poszczególnych oryginałów. Jeśli wybrano tryb sortowania, zmień oryginały i naciśnij przycisk [START]. Powtarzaj te czynności, aż wszystkie strony zostaną zeskanowane, po czym naciśnij przycisk [Koniec]. (Dla drugiego i wszystkich kolejnych oryginałów użyj tego samego przycisku [START], co dla pierwszego oryginału.)

### Anulowanie skanowania oryginału i kopiowania...

Naciśnij przycisk [STOP] ().

 Jeśli funkcja ustawienia usuwania będzie użyta razem z funkcją zmiany skali, szerokość usuwanego obszaru zmieni się odpowiednio do wybranej zmiany skali.  
Na przykład, jeśli szerokość usuwanego obszaru została ustawiona na 20 mm (1") i obraz jest zmniejszany do 50%, usunięty obszar będzie miał wielkość 10 mm (1/2").

 **Anulowanie funkcji usuwania cieni...**  
Naciśnij przycisk [Anuluj] na ekranie kroku 3.

 **Ustawienia Systemowe (Administrator): Ustawienie Szer. Wymazywania**  
Domyślnie ustawiona szerokość usuwanego obszaru może mieć wartość od 0 mm do 20 mm (od 0" do 1"). Domyślne ustawienie fabryczne to 10 mm (1/2").

# WYKONYWANIE KOPII W POSTACI BROSZUR (Kopia Broszury)

Opisywana funkcja kopiuje dwie strony oryginału na przednią stronę i dwie strony oryginału na tylną stronę każdej kartki, dzięki czemu można później zagiąć kopie wzdłuż linii środkowej, tworząc w ten sposób broszurę.

Ta funkcja umożliwia w prosty sposób przygotowanie atrakcyjnej książeczki lub broszury.

## Broszura utworzona z 8 stron oryginału

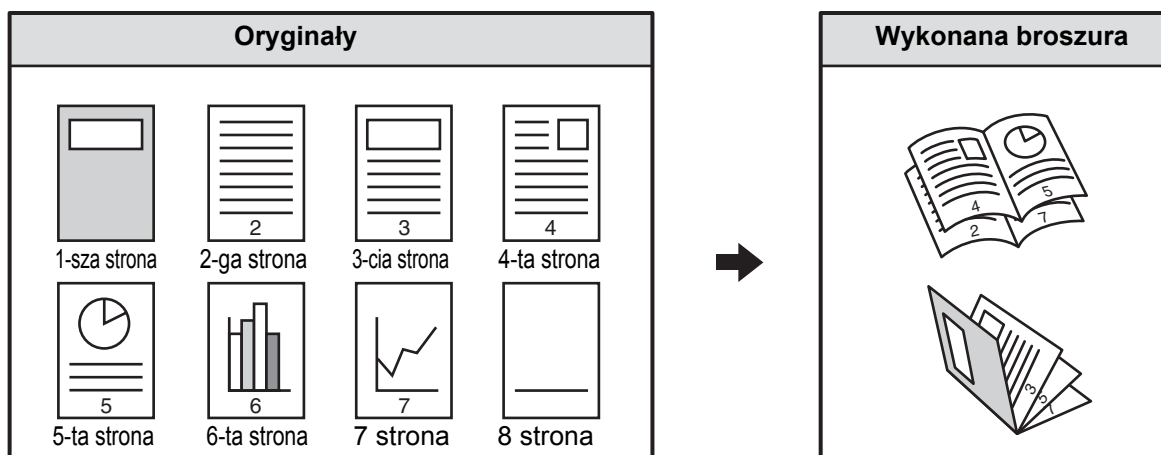

## Położenie grzbietu

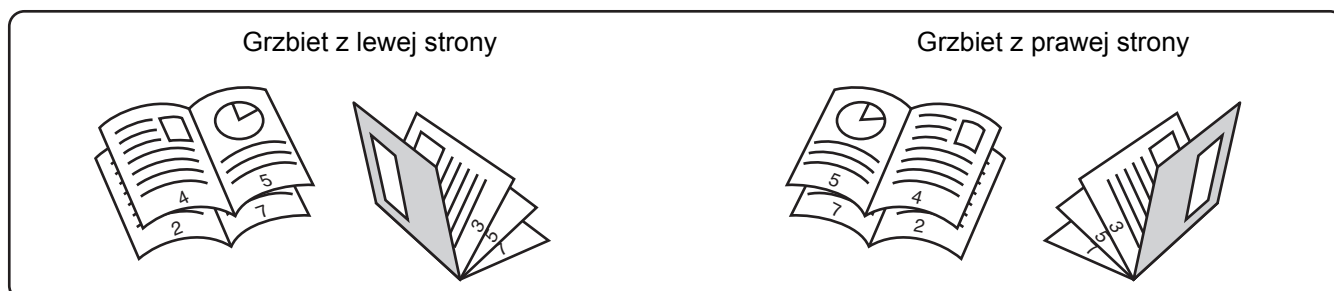

## 1 Ułóż oryginał.

Ułóż oryginał nadrukiem do góry w podajniku dokumentów lub nadrukiem do dołu na szybie.

Używając tej funkcji z oryginałem w orientacji pionowej na szybie dokumentów, umieść oryginał tak, by górna część obrazu była po prawej stronie.

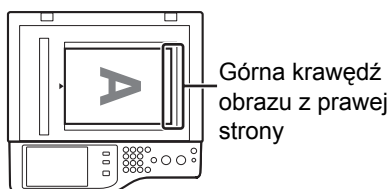

Po umieszczeniu oryginału podaj jego format.

[FORMATY ORYGINAŁÓW](#) (strona 2-29)



Jeśli oryginały są dwustronne, należy je umieścić w podajniku dokumentów.

## Wybierz ustawienia opcjonalne.

- 2 (1) Naciśnij przycisk [Opcje].  
 (2) Wskaż przycisk [Kopia Broszury].

☞ Menu opcji (1.wszy ekran) (strona 2-40)

3

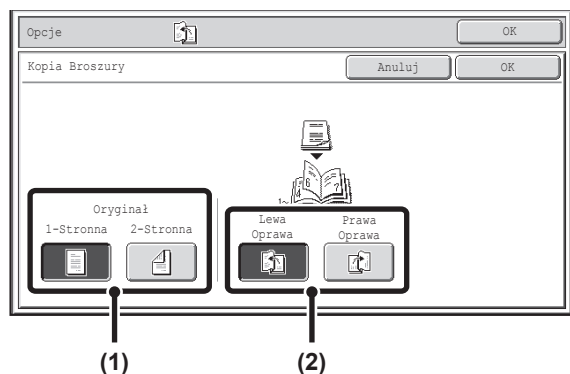

## Wybierz ustawienia kopii broszury.

- (1) Jeśli oryginał jest 1-stronny, wybierz przycisk [1-Stronna]. Jeśli oryginał jest 2-stronny, wybierz przycisk [2-Stronna].  
 (2) Określ położenie grzbietu ([Lewa Oprawa] lub [Prawa Oprawa]).

4

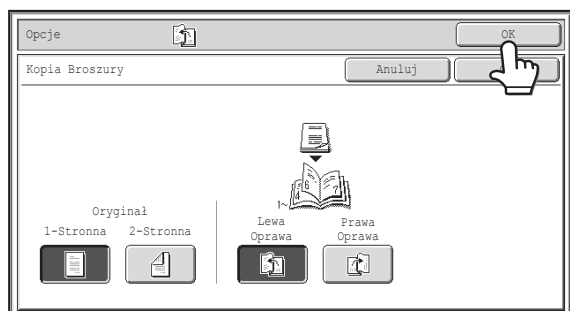

## Wskaż przycisk [OK].

Wyświetlone zostanie podstawowe okno trybu kopiowania.

## Naciśnij przycisk [KOPIOWANIE KOLOROWE] lub przycisk [KOPIOWANIE CZARNO-BIAŁE].

Kopiowanie się rozpocznie.

Jeśli używana jest szyba dokumentu, zmień oryginały i naciśnij przycisk [START]. Powtarzaj te czynności, aż wszystkie strony zostaną zeskanowane, po czym naciśnij przycisk [Koniec]. (Dla drugiego i wszystkich kolejnych oryginałów użyj tego samego przycisku [START], co dla pierwszego oryginału.)

5



### Anulowanie skanowania oryginału i kopiowania...

Naciśnij przycisk [STOP] (⏏).



- Jeśli włączona będzie funkcja kopiowania broszur, włączenie trybu grupowania i sortowania ze zszywaniem będzie niemożliwe.
- Włączenie funkcji kopiowania broszur spowoduje automatyczne włączenie trybu kopiowania 2-stronnego. Jeśli wybrane będą ustawienia uniemożliwiające kopiowanie 2-stronne, funkcja kopiowania broszur będzie niedostępna.
- Oryginały należy skanować od pierwszej do ostatniej strony. Kolejność kopiowania zostanie automatycznie ustawiona przez urządzenie. Na jedną kartkę zostaną skopiowane cztery strony oryginału. Jeśli liczba kopiowanych stron nie jest wielokrotnością liczby cztery, na końcu zostaną automatycznie dodane puste strony.
- **Aby połączyć oryginały w orientacji poziomej w broszurę...**  
 Umieść oryginały w pokazanej orientacji i wybierz [Bindowany z Prawej] w punkcie (2) kroku 3.



### Anulowanie trybu kopiowania broszur...

Naciśnij przycisk [Anuluj] na ekranie kroku 3.

# KOPIOWANIE DUŻEJ LICZBY ORYGINAŁÓW ZA JEDNYM RAZEM (Budowanie Pracy)

Podczas kopiowania bardzo dużej liczby oryginałów opisywana funkcja umożliwia podział oryginałów na zestawy i podawanie kolejno każdego z nich poprzez automatyczny podajnik dokumentów.

Tej funkcji należy użyć, żeby skopiować wszystkie oryginały jako jedno zadanie, w przypadku gdy liczba oryginałów przekracza dopuszczalny limit.

Ta funkcja jest szczególnie użyteczna, gdy kopie dużej liczby oryginałów mają być posortowane w wiele zestawów. Ponieważ wszystkie oryginały są kopiowane jako jedno zadanie, pozwala to uniknąć problemów z sortowaniem kopii, co byłoby konieczne, gdyby oryginały były kopiowane w niezależnych zadaniach.

Podczas skanowania zestawów oryginałów arkusze należy podzielić w ten sposób, aby w żadnym zestawie nie znajdowało się więcej arkuszy niż można załadować, a następnie rozpocząć skanowanie od zestawu z pierwszą stroną. Ustawienia wybrane dla pierwszego zestawu mogą być używane dla wszystkich pozostałych.

## Sortowanie kopii dużej liczby oryginałów w dwóch zestawach

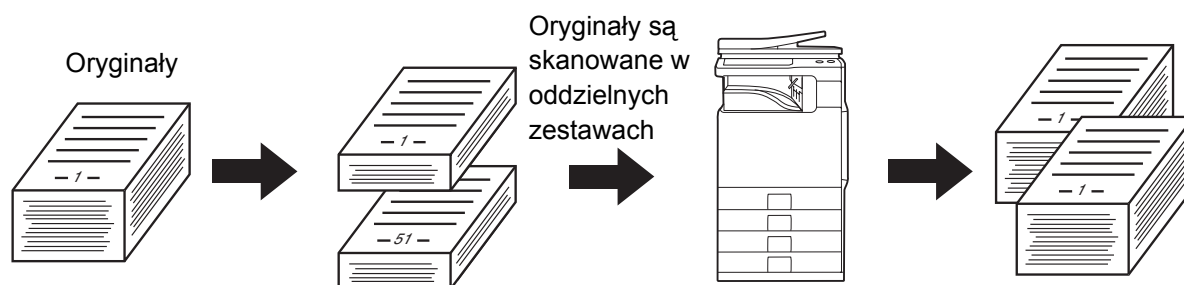

1

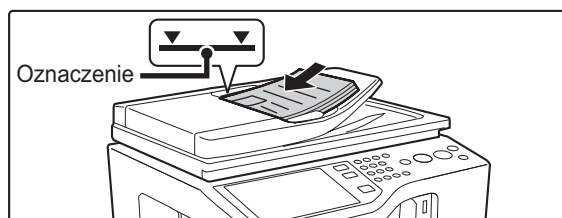

### Ułóż oryginały drukem do góry w podajniku dokumentów.

Plik kartek nie może wystawać powyżej oznaczenia. W podajniku dokumentów można umieścić wiele oryginałów. Plik kartek oryginałów nie może wystawać nad oznaczenie na podajniku.

Po umieszczeniu oryginału podaj jego format.

📖 [FORMATY ORYGINAŁÓW](#) (strona 2-29)

2

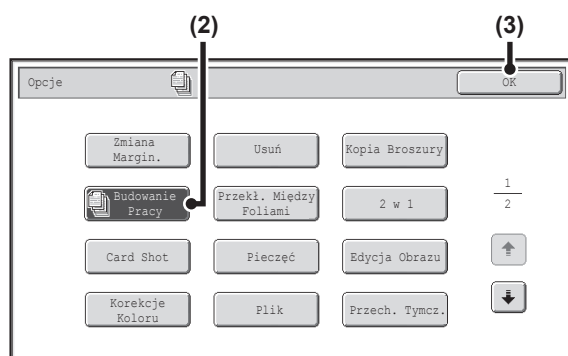

### Wybierz ustawienia opcjonalne.

(1) Naciśnij przycisk [Opcje].

📖 [USTAWIENIA OPCJONALNE](#) (strona 2-40)

(2) Naciśnij przycisk [Budowanie Pracy], tak by został podświetlony.

(3) Wskaż przycisk [OK].

Wyświetlone zostanie podstawowe okno trybu kopiowania.

3

**Naciśnij przycisk [KOPIOWANIE KOLOROWE] lub [KOPIOWANIE CZARNO-BIAŁE], aby rozpocząć skanowanie pierwszego zestawu oryginałów.**

Rozpocznie się skanowanie.



**Anulowanie skanowania...**

Naciśnij przycisk [STOP] (⏹).

4

**Włóż następny zestaw oryginałów i naciśnij przycisk [KOPIOWANIE KOLOROWE] lub [KOPIOWANIE CZARNO-BIAŁE].**

Powtarzaj ten krok, dopóki nie zostaną zeskanowane wszystkie oryginały.

Dla drugiego i wszystkich kolejnych zestawów użyj tego samego przycisku [START], co dla pierwszego zestawu.



**Anulowanie skanowania...**

Naciśnij przycisk [STOP] (⏹). Wszystkie zeskanowane dane zostaną skasowane.

5

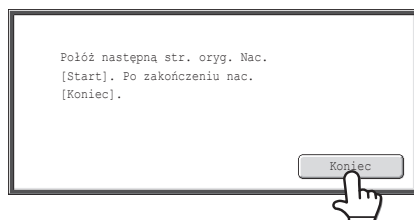

**Wskaż przycisk [Koniec].**



**Anulowanie kopiowania...**

Naciśnij przycisk [STOP] (⏹).



Jeśli Folder Plików Tymczasowych będzie zapełniony, uniemożliwi to prawidłowe działanie trybu budowania pracy. Usuń zbędne pliki z Folderu Plików Tymczasowych.



**Anulowanie trybu budowania pracy...**

Wskaż przycisk [Budow. Pracy] w oknie pokazanym w punkcie 2, tak by wyłączyć podświetlenie przycisku.

# DODAWANIE PRZEKŁADEK POMIĘDZY KOPIAMI NA FOLII

## (Przekł. Między Foliemi)

Podczas wykonywania kopii na folii poszczególne arkusze mogą się sklejać w wyniku naelektryzowania. Funkcja dodawania przekładek pomiędzy foliami umożliwi automatyczne rozdzielanie arkuszy folii kartkami, ułatwiając ich uporządkowanie.

Na przekładkach można również wykonywać kopie.

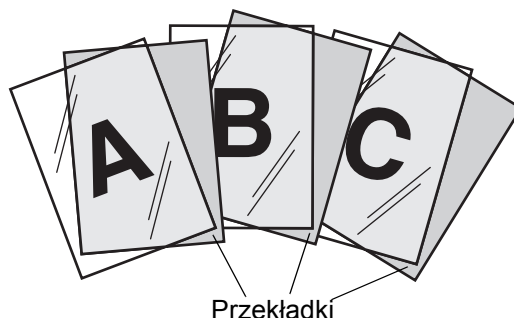

1

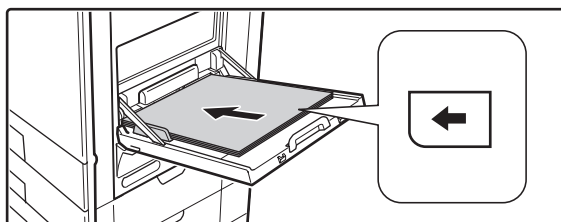

### Ułóż folię w bocznym podajniku.

- Folie można umieścić wyłącznie w podajniku bocznym.
- Umieść folię w podajniku bocznym stroną drukowaną do dołu.  
Przezroczystą folię należy umieścić tak, by zaokrąglony narożnik folii znajdował się z lewym górnym rogu.
- Po ułożeniu folii wykonaj ustawienia podajnika bocznego zgodnie z objaśnieniem w części "[KOPIOWANIE Z UŻYCIEM PODAJNIKA BOCZNEGO](#)" (strona 2-37).

2

### Ułóż oryginał.

Ułóż oryginał nadrukiem do góry w podajniku dokumentów lub nadrukiem do dołu na szybie.

Po umieszczeniu oryginału podaj jego format.  
 [FORMATY ORYGINAŁÓW](#) (strona 2-29)

3

### Wybierz ustawienia opcjonalne.

(1) Naciśnij przycisk [Opcje].

(2) Wskaż przycisk [Przekł. Między Foliemi].

 [Menu opcji \(1.wszy ekran\)](#) (strona 2-40)

4

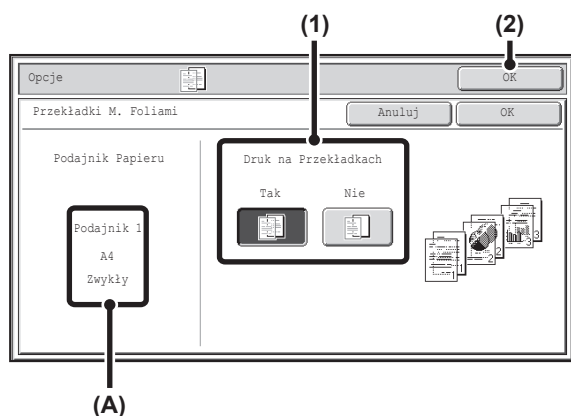

### Wybierz ustawienia przekładki.

(1) Określ, czy na przekładkach mają być wykonane kopie ([Tak] lub [Nie]).

(2) Wskaż przycisk [OK].

Wyświetlone zostanie podstawowe okno trybu kopiowania.

#### Objaśnienie (A)

Kiedy zostaną wybrane przekładki między foliami, automatycznie zostanie wybrany odpowiedni dla przekładek papier. Tutaj będą podane automatycznie wybrane: podajnik papieru, format papieru i typ papieru.

5

### Naciśnij przycisk [KOPIOWANIE KOLOROWE] lub przycisk [KOPIOWANIE CZARNO-BIAŁE].

Kopiowanie się rozpocznie.



#### Anulowanie skanowania i kopiowania...

Naciśnij przycisk [STOP] (Ⓢ).



- W tym trybie nie można określić liczby kopii.
- Podczas kopiowania 2-stronnego dostępny jest tylko tryb "1-stronne kopie 2-stronnych oryginałów".



#### Anulowanie trybu wstawiania przekładek między foliami...

Naciśnij przycisk [Anuluj] na ekranie kroku 4.

# KOPIOWANIE DWUSTRONNYCH ORYGINAŁÓW NA JEDNEJ KARTCE (2 w 1)

Na jedną kartkę zostaną skopiowane dwie strony oryginału. Ta funkcja pozwala zaprezentować wiele stron w zwartym formacie lub przedstawić wygląd wszystkich stron w dokumencie.

Kopiując dwa oryginały na jednej kartce zużywa się o połowę mniej papieru.

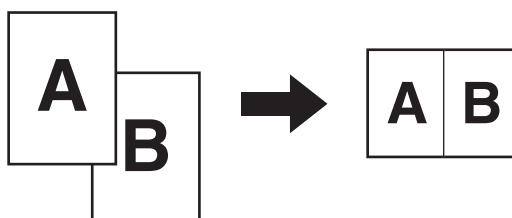

## 1 Ułóż oryginał.

Ułóż oryginał nadrukiem do góry w podajniku dokumentów lub nadrukiem do dołu na szybie.

Używając tej funkcji z oryginałem w orientacji pionowej na szybie dokumentów, umieść oryginał tak, by górna część obrazu była po prawej stronie.

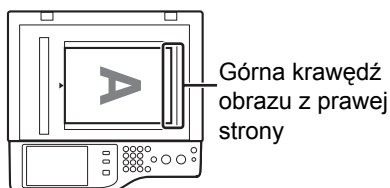

Po umieszczeniu oryginału podaj jego format.

☞ [FORMATY ORYGINAŁÓW](#) (strona 2-29)

## 2 Wybierz ustawienia opcjonalne.

(1) Naciśnij przycisk [Opcje].

(2) Wskaż przycisk [2 w 1].

☞ [Menu opcji \(1.wszy ekran\)](#) (strona 2-40)

3

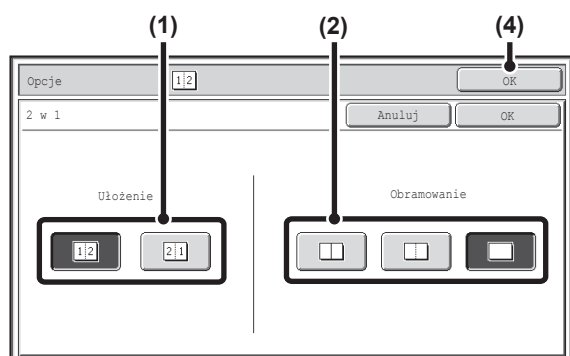

## Wybierz układ i obramowanie.

### (1) Wybierz układ.

Wybierz kolejność, w jakiej obrazy oryginałów mają być umieszczone na kopii.

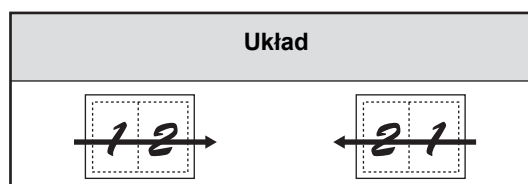

Strzałki na powyższym schemacie pokazują sposób uporządkowania obrazów.

### (2) Wybierz linię podziału.

Można wybrać linię ciągłą, przerywaną lub brak linii.

### (3) Wskaż przycisk [OK].

Wyświetlone zostanie podstawowe okno trybu kopiowania.

4

## Naciśnij przycisk [KOPIOWANIE KOLOROWE] lub przycisk [KOPIOWANIE CZARNO-BIAŁE].

Kopiowanie się rozpocznie.

Jeśli używana jest szyba dokumentu, zmień oryginały i naciśnij przycisk [START]. Powtarzaj te czynności, aż wszystkie strony zostaną zeskanowane, po czym naciśnij przycisk [Koniec]. (Dla drugiego i wszystkich kolejnych oryginałów użyj tego samego przycisku [START], co dla pierwszego oryginału.)



### Anulowanie skanowania i kopiowania...

Naciśnij przycisk [STOP] (Ⓢ).



Po włączeniu funkcji 2 w 1 ustawiona zostanie automatycznie odpowiednia skala kopiowania na podstawie formatu oryginału, formatu papieru i liczby oryginałów, które mają być skopiowane na jedną kartkę. Minimalne możliwe pomniejszenie to 50%. Na podstawie formatu oryginału, formatu papieru i liczby oryginałów może zostać ustawiona skala mniejsza niż 50%. Ponieważ w takim przypadku kopie zostaną wykonane z ustawieniem skali 50%, fragment obrazu oryginałów może zostać ucięty.



### Anulowanie funkcji 2 w 1...

Naciśnij przycisk [Anuluj] na ekranie kroku 3.

# WYKONYWANIE KOPII OBYDWU STRON KARTY NA JEDNEJ STRONIE KARTKI (Card Shot)

Podczas kopiowania dowodów osobistych ta funkcja pozwala na umieszczenie kopii obydwu stron karty na jednej stronie papieru.

Takie rozwiązanie ułatwia kopiowanie dowodów osobistych i pozwala zaoszczędzić papier.

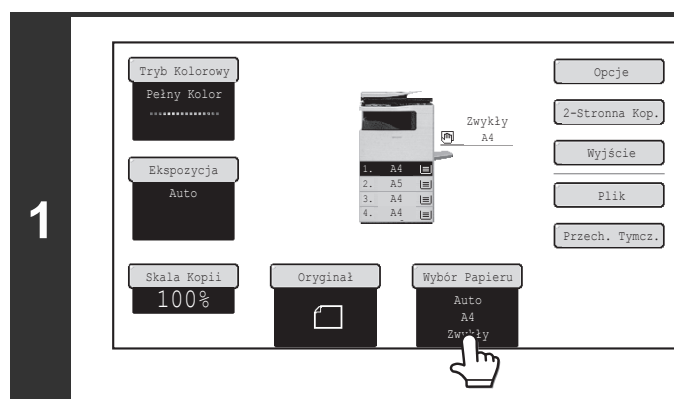
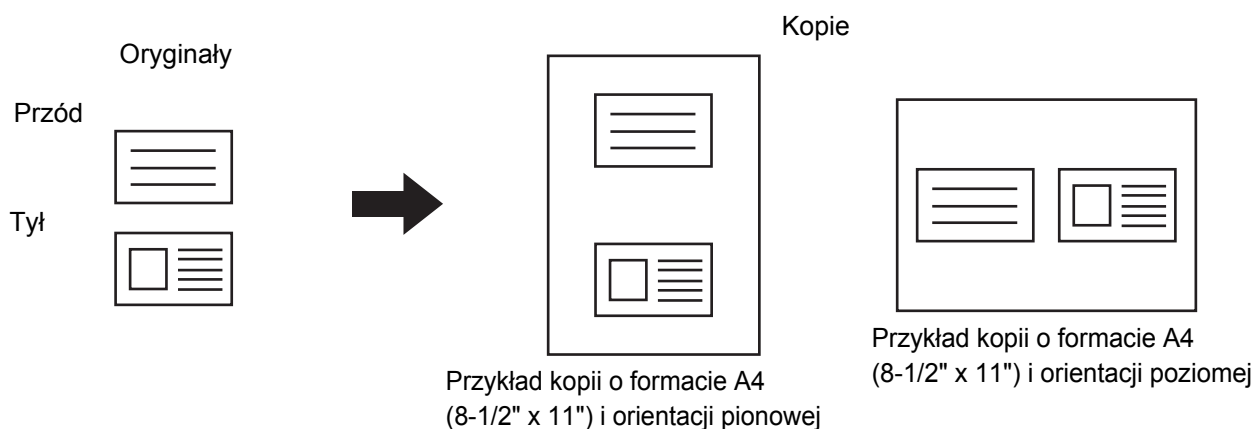

## Wybierz papier, który ma być używany do funkcji Card Shot.

Wybierz papier zgodnie z objaśnieniem w części "[PODAJNIKI PAPIERU](#)" (strona 2-9).

2

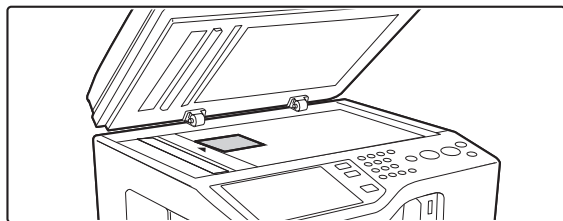

Ułóż oryginał nadrukiem do dołu na szybie.

Oryginały	Wyniki
Przednia strona  Tylna strona 	
Przednia strona  Tylna strona 	

3

Wybierz ustawienia opcjonalne.

- (1) Naciśnij przycisk [Opcje].
- (2) Wskaż przycisk [Card Shot].

Menu opcji (1.wszy ekran) (strona 2-40)

4

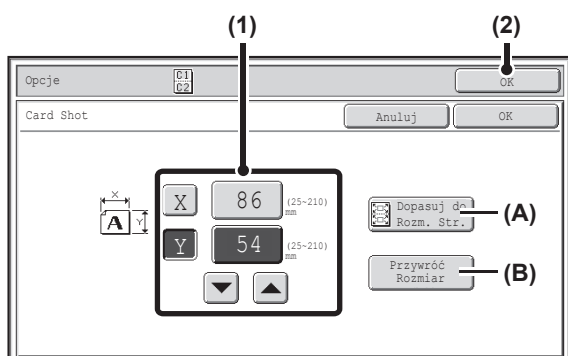

Wybierz ustawienia funkcji Card Shot.

#### (1) Wprowadź format oryginału.

Gdy podświetlony będzie przycisk [X], wprowadź przy pomocy przycisków wymiar X (poziomy) oryginału.

Wskaż przycisk [Y] i wprowadź przy pomocy przycisków wymiar Y (pionowy) oryginału.

Można również bezpośrednio nacisnąć przycisk z wartością liczbową, aby zmienić wielkość za pomocą przycisków numerycznych.

(A) Aby powiększyć lub zmniejszyć obrazy w celu dopasowania ich do formatu papieru zgodnie z wprowadzonym formatem oryginału, wskaż przycisk [Dopasuj do Rozm. Str].

(B) Przycisk [Przywróć Rozmiar] umożliwia przywrócenie wymiarów zaprogramowanych przy pomocy ustawienia systemowego (administratora) "Ustawienia Card Shot".

#### (2) Wskaż przycisk [OK].

Wyświetlone zostanie podstawowe okno trybu kopiowania. Upewnij się, że wprowadzone wymiary są widoczne na przycisku [Oryginał].

5

Naciśnij przycisk [KOPIOWANIE KOLOROWE] lub [KOPIOWANIE CZARNO-BIAŁE], aby zeskanować przednią stronę karty.



**Anulowanie skanowania...**  
Naciśnij przycisk [STOP] (⏏).

6

Obróć kartę i naciśnij przycisk [KOPIOWANIE KOLOROWE] lub [KOPIOWANIE CZARNO-BIAŁE], aby zeskanować tylną stronę karty.

Użyj tego samego przycisku [START], który był używany do zeskanowania przedniej strony karty.



**Anulowanie skanowania...**  
Naciśnij przycisk [STOP] (⏏).

7

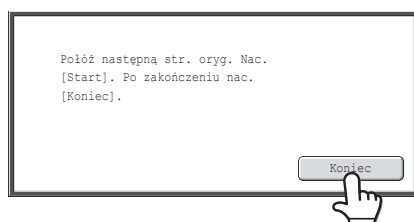

**Wskaż przycisk [Koniec].**

Kopiowanie się rozpocznie.



**Anulowanie kopiowania...**  
Naciśnij przycisk [STOP] (⏏).



- Oryginał należy ułożyć na szybie.
- Kopia może zostać wykonana wyłącznie na papierze o standardowym formacie.
- Opisywana funkcja nie może być używana razem z funkcją Zoom XY.
- Podczas korzystania z tej funkcji nie można obrócić obrazu.



**Anulowanie funkcji Card Shot...**  
Naciśnij przycisk [Anuluj] na ekranie kroku 4.



#### Ustawienia Systemowe (Administrator): Ustawienia Card Shot

To ustawienie służy do określenia standardowych wartości przywracanych po wskazaniu przycisku [Przywróć Rozmiar]. Oba wymiary - pionowy i poziomy - mogą mieć wartość z przedziału od 25 mm do 210 mm (od 1" do 8-1/2")  
Ustawienie fabryczne to: 86 mm (3-3/8") dla X (szerokość) i 54 mm (2-1/8") dla Y (wysokość).

# DRUKOWANIE DATY I DODATKOWYCH OZNACZEŃ NA KOPIACH (Pieczęć)

Ta funkcja umożliwia naniesienie na kopię daty, pieczęci, numeru strony lub wybranego tekstu.

Można wybrać jedno spośród sześciu miejsc drukowania: lewy górny narożnik, u góry na środku, prawy górny narożnik, lewy dolny narożnik, na dole na środku, prawy dolny narożnik.

Dopuszczalne miejsca druku są podzielone na dwie grupy: miejsce na datę, numer strony i tekst (obszar A pokazany poniżej) oraz miejsce na sygnaturę (obszar B pokazany poniżej).

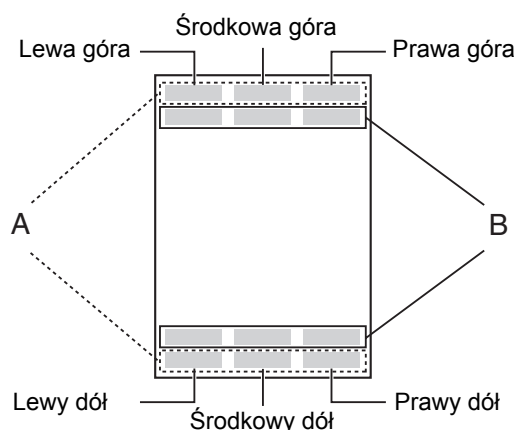

Pieczęć	Obszar druku	Maksymalna liczba miejsc druku
Data	A	Tylko 1 miejsce
Pieczęć	B	6 miejsc
Numer strony	A	Tylko 1 miejsce
Tekst	A	6 miejsc



- Jeśli wybrana treść pieczęci w jednym miejscu nachodzi na treść pieczęci w innym miejscu, pierwszeństwo jest następujące: prawa strona, lewa strona, środek. Treść ukryta ze względu na zachodzenie na siebie elementów nie zostanie wydrukowana.
- Tekst zostanie wydrukowany z ustawioną wielkością niezależnie od ustawienia skali kopiowania i formatu papieru.
- Tekst zostanie wydrukowany z ustawioną ekspozycją niezależnie od ustawienia ekspozycji kopii.
- W zależności od formatu papieru niektóre elementy nadruku mogą zostać obcięte lub przesunięte.

## Jeśli używane są również inne funkcje opcjonalne

Kiedy funkcja Pieczęci jest używana w połączeniu z poniższymi funkcjami opcjonalnymi, będzie to widoczne w treści pieczęci.

Funkcja opcjonalna	Sposób drukowania
Zmiana Margin.	Treść pieczęci będzie przesunięta razem z obrazem o wyznaczoną szerokość marginesu.
Środkow.	W przeciwieństwie do przesuwanego kopiowanego obrazu, obraz zostanie wydrukowany w miejscu ustawionej w pieczęci.
Card Shot	Pieczęć jest nanoszona na wszystkie kopie.
2 w 1	Nadruki są nanoszone na każdej stronie oryginału.
Kopiowanie broszur	Pieczęć jest nanoszona na wszystkie strony wykonywanej broszury.

# OGÓLNA PROCEDURA DLA UŻYWANIA PIECZĘCI

Aby wybrać ustawienia pieczęci, wykonaj następujące kroki.

## 1 Ułóż oryginał.

Ułóż oryginał nadrukiem do góry w podajniku dokumentów lub nadrukiem do dołu na szybie.

Używając tej funkcji z oryginałem w orientacji pionowej na szybie dokumentów, umieść oryginał tak, by górna część obrazu była po prawej stronie.

1

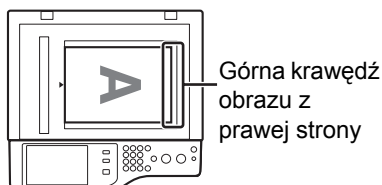

Po umieszczeniu oryginału podaj jego format.

☞ [FORMATY ORYGINAŁÓW](#) (strona 2-29)

## 2 Wybierz ustawienia opcjonalne.

2

(1) Naciśnij przycisk [Opcje].

(2) Wskaż przycisk [Pieczęć].

☞ [Menu opcji \(1.wszy ekran\)](#) (strona 2-40)

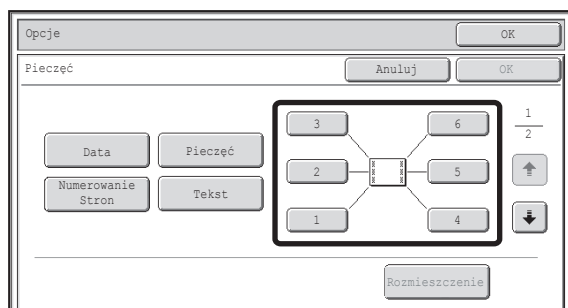

## Wybierz położenie nadruku.

Dostępnych jest 6 położzeń: lewy górny narożnik, u góry na środku, prawy górny narożnik, lewy dolny narożnik, na dole na środku, prawy dolny narożnik.

Można też ominąć ten krok i przejść bezpośrednio do następnego punktu. W takim wypadku informacje będą nanoszone w następujących miejscach:

**Data:** Prawa góra                      **Pieczęć:** Lewa góra  
**Numerowanie stron:** Środkowy dół **Tekst:** Lewa góra

### Miejsca wydruku

Przyciski określające położenie nadruku będą miały następujący wygląd w zależności od stanu ustawienia:

	Niewybrany - ustawienie nadruku nie zostało wybrane.
	Wybrany podczas wyboru ustawienia nadruku.
	Niedostępne - ustawienie nadruku zostało już wybrane.

3



- Nie można wybrać "Daty" i "Numerowania Stron" w kilku miejscach. Jeśli przycisk [Data] i [Numerowanie Stron] zostanie naciśnięty, kiedy "Data" i "Numerowanie Stron" zostały już wybrane dla określonego miejsca, pojawi się komunikat z pytaniem, czy dany element ma być przeniesiony w wybrane miejsce. Aby je przesunąć, wskaż przycisk [Tak]. W przeciwnym razie wskaż przycisk [Nie].
- Jeśli będziesz próbować umieścić "Datę", "Tekst" lub "Numerowanie Stron" w miejscu, gdzie jeden z tych elementów jest już ustawiony, pojawi się komunikat. Aby zmienić wcześniej wybrany element na nowy element, wskaż przycisk [Tak]. Aby zachować poprzedni element, wskaż przycisk [Nie].

4

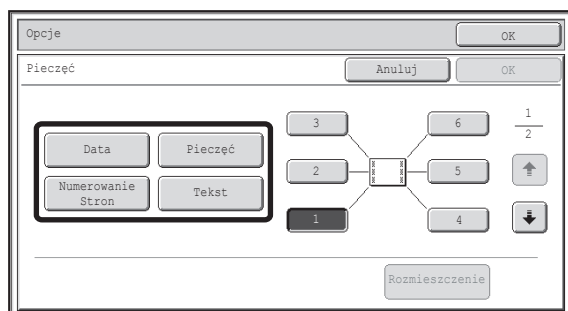

## Wybierz funkcję nanoszenia nadruków.

Szczegółowe informacje na temat poszczególnych nanoszonych informacji, patrz następujące części:

- Data:** [UMIESZCZANIE NA KOPIACH DATY \(Data\)](#) (strona 2-61)
- Pieczęć:** [NANOSZENIE SYGNATUR \(Pieczęć\)](#) (strona 2-63)
- Numerowanie stron:** [DRUKOWANIE NUMERÓW STRON NA KOPIACH \(Numerowanie Stron\)](#) (strona 2-65)
- Tekst:** [DRUKOWANIE TEKSTU NA KOPIACH \(Tekst\)](#) (strona 2-68)

5

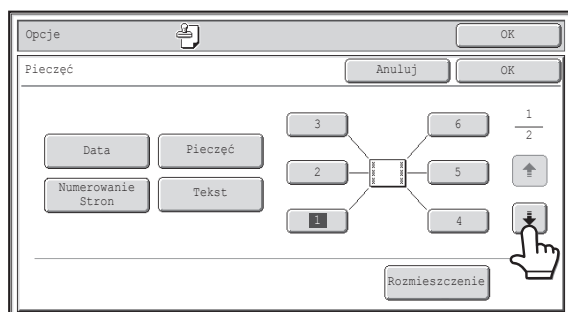

## Po zakończeniu ustawień pieczęci wskaź przycisk .

6

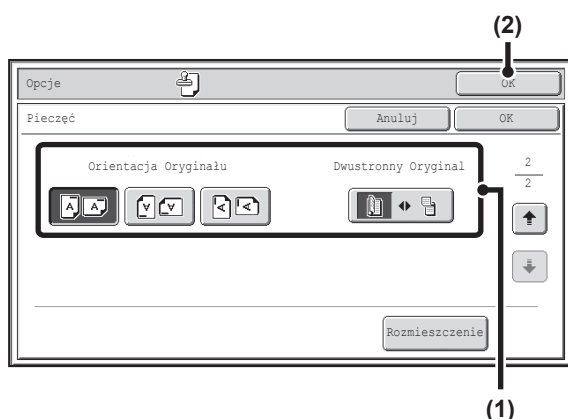

## Wybierz ustawienia dla oryginału.

### (1) Wskaź przycisk [Orientacja Oryginału] i określ orientację oryginału.

Jeśli ułożone zostały oryginały 2-stronne, należy wskazać przycisk  i określić położenie grzbietu (książeczka lub notatnik) w oryginale.

### (2) Wskaź przycisk [OK].

Wyświetlone zostanie podstawowe okno trybu kopiowania. Aby edytować miejsce pieczęci lub usunąć nanoszony nadruk, naciśnij przycisk [Rozmieszczenie].

 [SPRAWDZENIE POŁOŻENIA NADRUKÓW \(Rozmieszczenie\)](#) (strona 2-72)

## Naciśnij przycisk [KOPIOWANIE KOLOROWE] lub przycisk [KOPIOWANIE CZARNO-BIAŁE].

Kopiowanie się rozpocznie.

Jeśli używana jest szyba dokumentu i kopiowanych jest wiele oryginałów, kopiowanie rozpocznie się po zeskanowaniu poszczególnych oryginałów. Jeśli wybrano tryb sortowania, zmień oryginały i naciśnij przycisk [START]. Powtarzaj te czynności, aż wszystkie strony zostaną zeskanowane, po czym naciśnij przycisk [Koniec]. (Dla drugiego i wszystkich kolejnych oryginałów użyj tego samego przycisku [START], co dla pierwszego oryginału.)

7



- Jeśli wybrane zostało drukowanie w kolorze, należy nacisnąć przycisk [KOPIOWANIE KOLOROWE]. Naciśnięcie przycisku [KOPIOWANIE CZARNO-BIAŁE] spowoduje wydrukowanie pieczęci na czarno-biało.
- Jeśli wybrano drukowanie w kolorze, kopia będzie uznana za kopię kolorową nawet, jeśli jest czarno-biała.



### Anulowanie skanowania i kopiowania...

Naciśnij przycisk [STOP] (.



### Anulowanie funkcji Pieczęci...

Naciśnij przycisk [Anuluj] na ekranie kroku 3.

# UMIESZCZANIE NA KOPIACH DATY (Data)

Istnieje możliwość drukowania daty na kopiach. Można wybrać położenie daty, kolor, format i stronę druku (tylko pierwsza strona lub wszystkie.)

Przykład: Drukowanie 4. KWIETNIA 2010 w prawym górnym narożniku kartki.



1

## Naciśnij przycisk [Data] na ekranie wyboru pieczęci.

Patrz punkty od 1 do 4 w części "OGÓLNA PROCEDURA DLA UŻYWANIA PIECZĘCI" (strona 2-59).

2

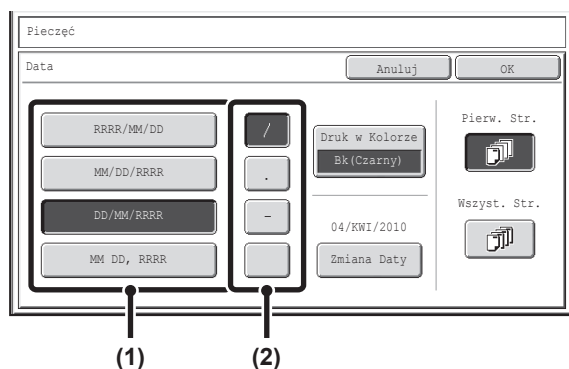

## Ustaw format daty.

- (1) Wskaż przycisk, któremu odpowiada żądany format daty.
- (2) Po wybraniu ustawienia [RRRR/MM/DD], [MM/DD/RRRR] lub [DD/MM/RRRR], wskaż przycisk [/], [.] , [-] lub [ ], żeby wybrać separator.

3

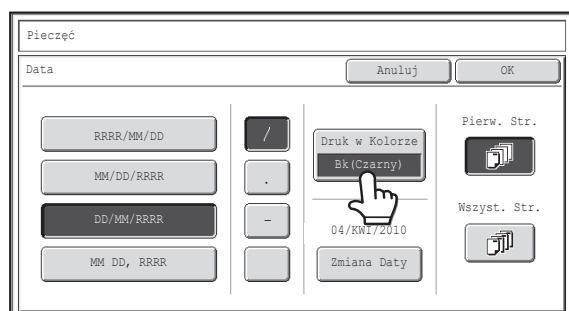

## Wskaż przycisk [Druk w Kolorze] i wybierz kolor nadruku.

Wybierz żądany kolor i wskaż przycisk [OK].

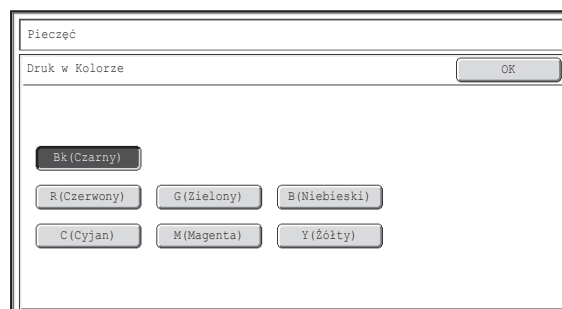

- Jeśli wybrany został kolor inny niż [Bk (Czarny)], należy nacisnąć przycisk [KOPIOWANIE KOLOROWE]. Naciśnięcie przycisku [KOPIOWANIE CZARNO-BIAŁE] spowoduje wydrukowanie daty na czarno-biało.
- Jeśli kolorowa data zostanie nadrukowana na czarno-białą kopię, kopia taka zostanie doliczona do kopii kolorowych.

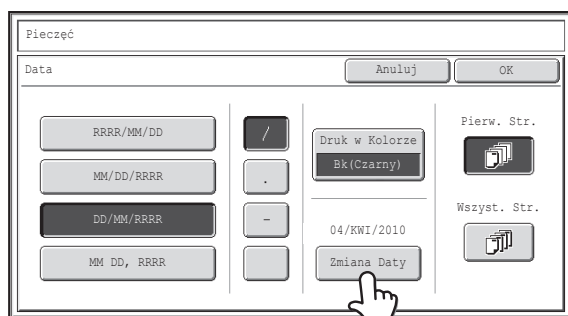

4

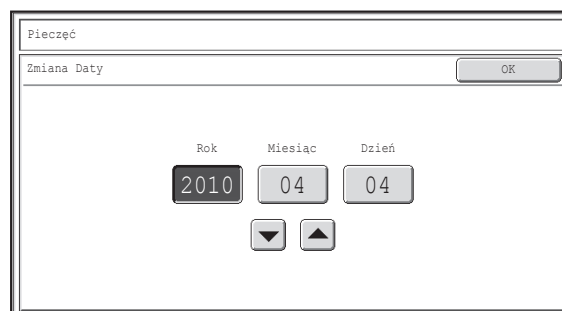

**Sprawdź wyświetlaną datę. Jeśli chcesz ją zmienić, wskaż przycisk [Zmiana Daty].**

Ustaw żadaną datę i wskaż przycisk [OK].



Zamiast naciskania przycisków   można również bezpośrednio dotknąć przycisków z wartościami numerycznymi i zmienić wartość za pomocą przycisków numerycznych.



- Jeśli wybrana zostanie nieistniejąca data (np. lutego), przycisk [OK] zostanie wyświetlony na szaro, żeby uniemożliwić zatwierdzenie takiego ustawienia.
- Zmiana daty nie spowoduje zmiany daty ustawionej w urządzeniu zgodnie z systemowym ustawieniem "Zegar".

5

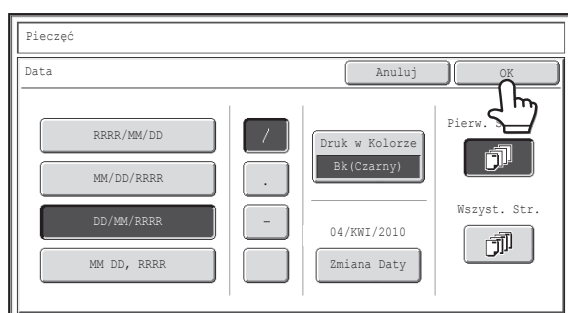

**Wybierz strony, na których ma być drukowana data, i wskaż przycisk [OK].**

Wybierz tryb drukowania wyłącznie na pierwszej stronie lub drukowania na wszystkich stronach.

Po naciśnięciu przycisku [OK] należy przejść do kroku 5 części "[OGÓLNA PROCEDURA DLA UŻYWANIA PIECZĘCI](#)" (strona 2-59), aby zakończyć kopiowanie.



#### Anulowanie funkcji drukowania daty...

Naciśnij przycisk [Anuluj] na ekranie kroku 2.

# NANOSZENIE SYGNATUR (Pieczęć)

Istnieje możliwość nanoszenia teksów takich jak "POUFNE" drukowanych na biało na ciemnym tle jako "pieczęć" na kopiach.

Można wybrać położenie nadruku, kolor, wielkość i stronę druku (tylko pierwsza strona lub wszystkie.)

## Drukowanie napisu "POUFNE" w lewym dolnym narożniku kopii



Dostępnych jest następujących 12 sygnatur:

POUFNE	PRIORYTET	WSTĘPNY	KOŃCOWY
DO TWOJEJ WIAD	NIE KOPIUJ	WAŻNE	KOPIA
PILNE	BRUDNOPIS	TAJNE	ODPOWIEDZ

Można ustawić jeden z trzech poziomów gęstości tła pieczęci.

Można ustawić jeden z siedmiu kolorów pieczęci.

Można ustawić jeden z dwóch rozmiarów pieczęci.

1

## Naciśnij przycisk [Pieczęć] na ekranie wyboru pieczęci.

Patrz punkty od 1 do 4 w części "[OGÓLNA PROCEDURA DLA UŻYWANIA PIECZĘCI](#)" (strona 2-59).

2

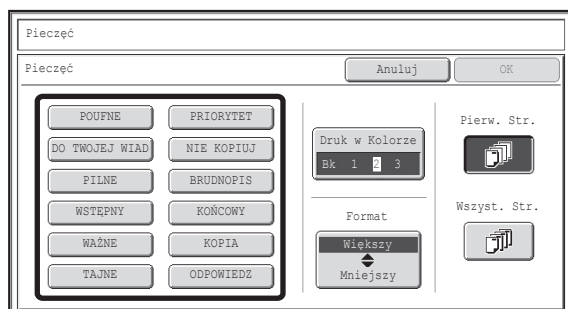

Wskaż przycisk nadruku, który chcesz nanieść.

3

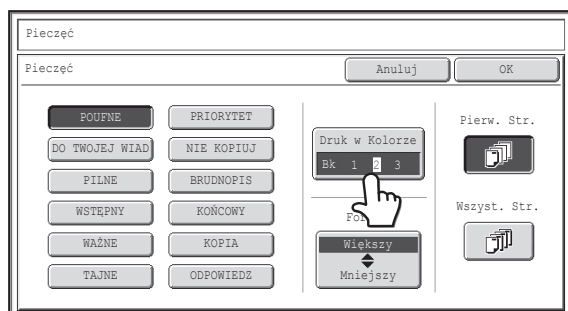

### Wskaż przycisk [Druk w Kolorze], a następnie ustaw kolor i jego intensywność.

Wskaż kolor, którego chcesz użyć.

Jeśli chcesz przyciemnić wybrany kolor, wskaż przycisk .

Jeśli chcesz rozjaśnić wybrany kolor, wskaż przycisk .

Po zakończeniu ustawień wskaż przycisk [OK].

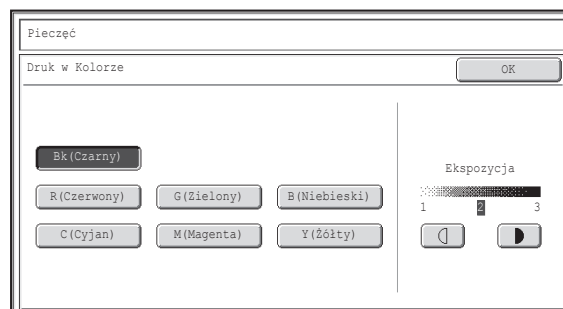

- Jeśli wybrany został kolor inny niż [Bk (Czarny)], należy nacisnąć przycisk [KOPIOWANIE KOLOROWE]. Naciśnięcie przycisku [KOPIOWANIE CZARNO-BIAŁE] spowoduje wydrukowanie pieczęci na czarno-biało.
- Jeśli kolorowa sygnatura zostanie nadrukowana na czarno-białą kopię, kopia taka zostanie doliczona do kopii kolorowych.

4

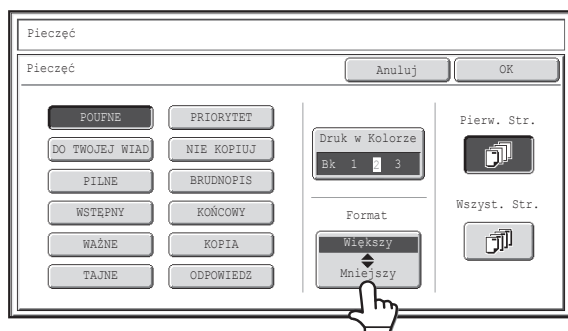

### Wskaż przycisk [Większy] lub [Mniejszy], żeby wybrać wielkość nadruku.

5

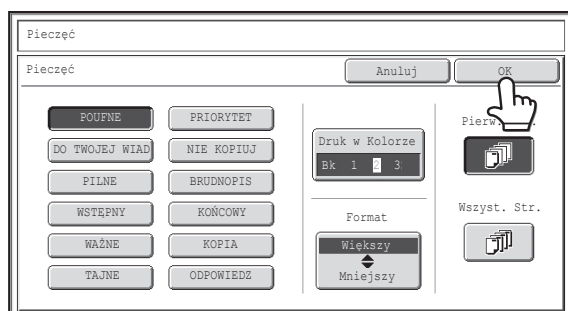

### Wybierz strony, na których ma być naniesiony nadruk i wskaż przycisk [OK].

Wybierz tryb drukowania wyłącznie na pierwszej stronie lub drukowania na wszystkich stronach.

Po naciśnięciu przycisku [OK] należy przejść do kroku 5 części "OGÓLNA PROCEDURA DLA UŻYWKI PIECZĘCI" (strona 2-59), aby zakończyć kopiowanie.



Nie ma możliwości zmiany treści sygnatury.



#### Anulowanie ustawienia pieczęci...

Naciśnij przycisk [Anuluj] na ekranie kroku 2.

# DRUKOWANIE NUMERÓW STRON NA KOPIACH (Numerowanie Stron)

Istnieje możliwość drukowania numerów stron na kopiach.  
Można wybrać położenie nadruku, kolor, format i numery stron.

## Drukowanie numeru strony na dole na środku kartki

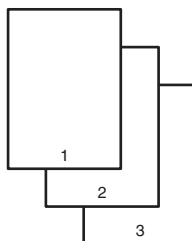

### 1 Naciśnij przycisk [Numerowanie Stron] na ekranie wyboru pieczęci.

Patrz punkty od 1 do 4 w części "OGÓLNA PROCEDURA DLA UŻYWANIA PIECZĘCI" (strona 2-59).

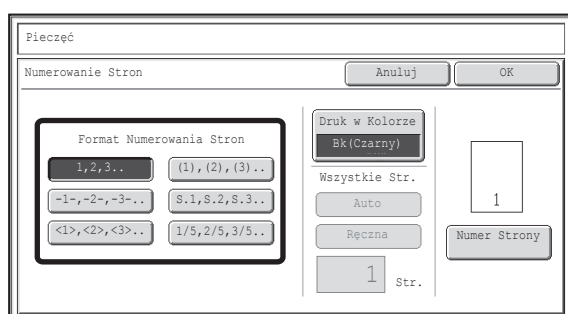

### Wybierz format numerowania stron.

Jeśli zostanie wybrany przycisk [1/5, 2/5, 3/5], nadruk będzie miał format "Numer strony / Całkowita liczba stron". Standardowo całkowita liczba stron jest obliczana automatycznie na podstawie liczby zeskanowanych stron (ustawienie "Auto"). Jeśli konieczne będzie ręczne podanie liczby stron, ponieważ na przykład duża liczba oryginałów została podzielona na zestawy do skanowania, wskaż przycisk [Ręczna], żeby wyświetlić okno do wprowadzania całkowitej liczby stron.

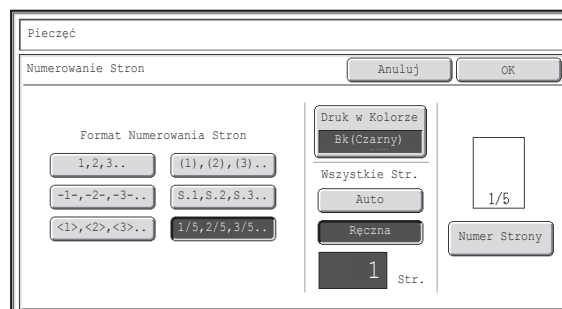

Wprowadź całkowitą liczbę stron (od 1 do 999) przy pomocy przycisków numerycznych i wskaż przycisk [OK]. Naciśnięcie przycisku [SKASUJ] (Ⓢ) spowoduje przywrócenie standardowego ustawienia wybranego elementu. Jeśli popełnisz błąd, naciśnij przycisk [SKASUJ] (Ⓢ) i wprowadź prawidłową wielkość.

### 2



- Jeśli ustawiony jest tryb kopiowania 2-stronnego, całkowita liczba stron oznacza całkowitą liczbę stron kartek. Jeśli ostatnia strona będzie pusta, nie zostanie policzona.
- Jeśli opisywana funkcja jest używana razem z ustawieniami "2 w 1" lub "Card Shot", całkowita liczba stron będzie liczbą skopiowanych stron oryginału.
- Jeśli opisywana funkcja jest używana razem z ustawieniami "Kopia Broszury" całkowita liczba stron będzie całkowitą liczbą stron tworzących broszurę.

3

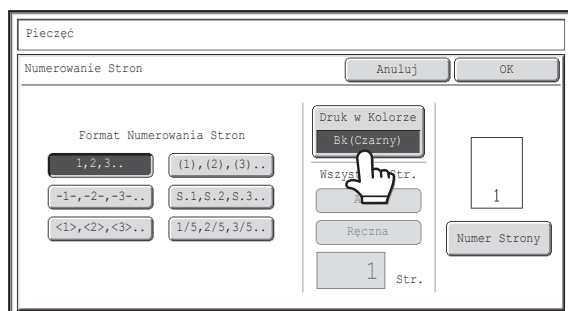

### Wskaż przycisk [Druk w Kolorze] i wybierz kolor nadruku.

Wskaż kolor, którego chcesz użyć.

Po zakończeniu ustawień wskaż przycisk [OK].

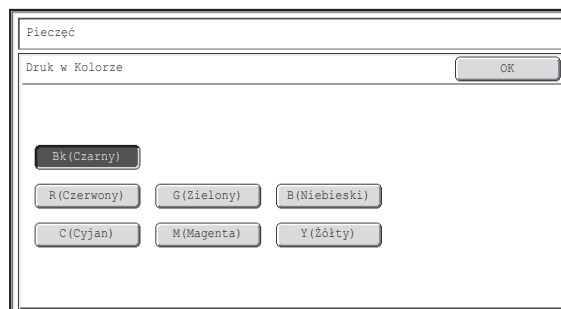

- Jeśli wybrany został kolor inny niż [Bk (Czarny)], należy nacisnąć przycisk [KOPIOWANIE KOLOROWE]. Naciśnięcie przycisku [KOPIOWANIE CZARNO-BIAŁE] spowoduje wydrukowanie numerów stron na czarno-biało.
- Jeśli kolorowy numer strony zostanie nadrukowany na czarno-białą kopię, kopia taka zostanie doliczona do kopii kolorowych.

4

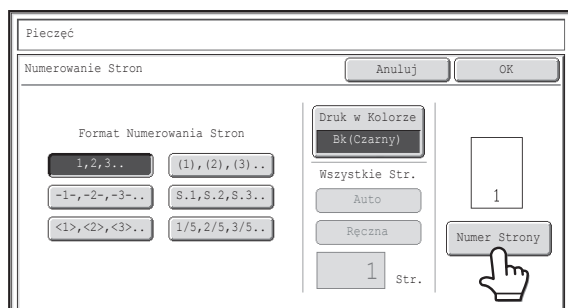

### Aby skonfigurować ustawienia numerów stron, wskaż przycisk [Numer Strony].

Jeśli nie chcesz konfigurować ustawień numerów stron, przejdź do kroku 7.

5

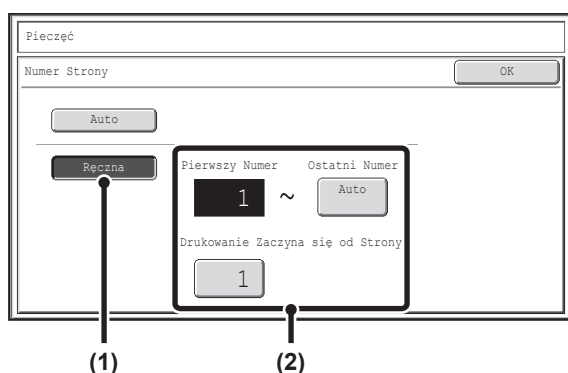

### Wybierz ustawienia funkcji numerowania stron.

- (1) Wskaż przycisk [Ręczna].
- (2) Ustaw pierwszy i ostatni numer oraz numer początkowy.

Wskaż każdy z przycisków i wprowadź numer przy pomocy przycisków numerycznych (od 1 do 999). Naciśnięcie przycisku [SKASUJ] (Ⓢ) spowoduje przywrócenie standardowego ustawienia wybranego elementu. Jeśli popełnisz błąd, naciśnij przycisk [SKASUJ] (Ⓢ) i wprowadź prawidłową wielkość.



- Nie można ustawić "Ostatniego Numeru" mniejszego niż "Pierwszy Numer".
- Numer ostatniej strony jest standardowo ustawiany automatycznie, co oznacza, że numery stron są drukowane automatycznie do ostatniej strony zgodnie z ustawieniami "Pierwszy numer" i "Drukowanie Zaczyna się od Strony".
- Jeśli "Ostatni Numer" będzie mniejszy od wartości "Wszystkie Str.", numery stron nie będą drukowane po wydrukowaniu strony, której numer będzie ustawiony jako "Ostatni Numer".
- Funkcja "Drukowanie Zaczyna się od Strony" używa się do ustawienia numeru strony, od której ma się rozpocząć drukowanie numerów stron. Jeśli na przykład ustawiony zostanie numer "3" i wykonywane będzie kopiowanie 1-stronne, numery stron będą drukowane od trzeciej kartki kopii (trzeciej strony oryginału). W przypadku kopiowania 2-stronnego, numery stron będą drukowane od pierwszej strony drugiej kartki kopii (trzeciej strony oryginału).

6

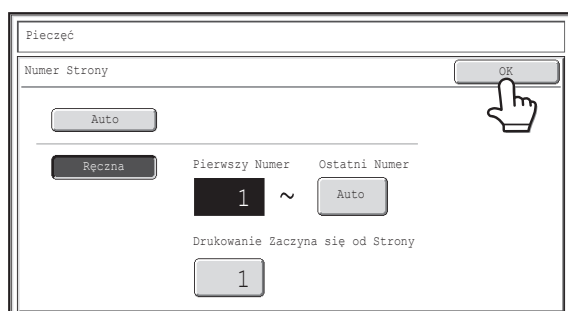

Wskaż przycisk [OK].

7

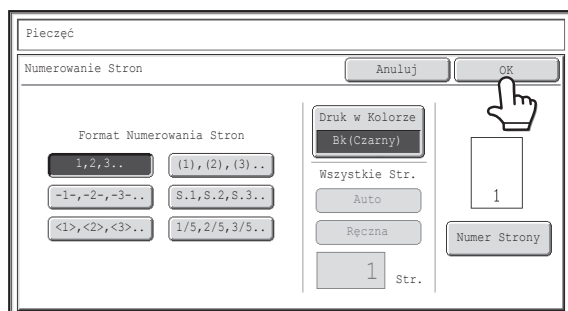

Wskaż przycisk [OK].

Po naciśnięciu przycisku [OK] należy przejść do kroku 5 części "OGÓLNA PROCEDURA DLA UŻYWANIA PIECZĘCI" (strona 2-59), aby zakończyć kopiowanie.



- Jeśli włączona zostanie funkcja Numerowanie Stron, włączenie trybu grupowania będzie niemożliwe. Automatycznie zostanie włączony tryb sortowania.
- Jeśli dla numerów stron zostanie wybrane położenie przy prawej lub lewej krawędzi kartki i włączona zostanie funkcja kopiowania broszur, położenie numeracji zostanie tak zmienione, by numer strony zawsze pojawiał się przy zewnętrznej krawędzi każdej otwartej strony (przy lewej i prawej krawędzi otwartych stron). Jeśli sygnatury zostaną ustawione w miejscu, w którym drukowane mają być również numery stron, położenie sygnatur będzie się również zmieniało razem z numerem strony.

Jeśli w zmieniającym się położeniu druku numerów stron będzie się znajdowała inna pieczęć, numery stron będą się wymieniały położeniem z tą pieczęcią.

Nadruk, którego położenie nie będzie kolidowało ze zmiennym położeniem numeru strony, będzie drukowany zgodnie z ustawieniem

Przykład: Skopiowanie czterech stron z włączoną funkcją kopiowania broszur i formatem numeracji "1, 2, 3..." da wynik:  
W niniejszym przykładzie numery stron są położone na dole strony, a data na górze i dlatego położenie daty się nie zmienia.

#### Ustawienia druku

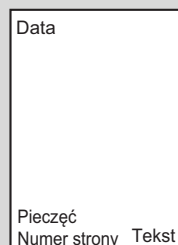

#### Strona 1

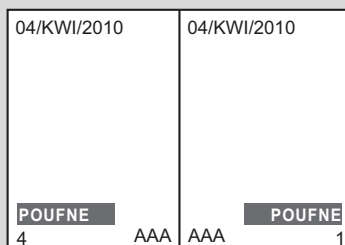

#### Strona 2

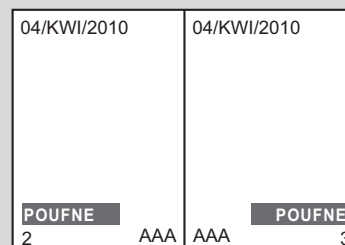

#### Anulowanie funkcji drukowania numerów stron...

Naciśnij przycisk [Anuluj] na ekranie kroku 2.

# DRUKOWANIE TEKSTU NA KOPIACH (Tekst)

Istnieje możliwość drukowania wprowadzonego tekstu na kopiach. W pamięci urządzenia można zaprogramować do 30 często używanych tekstów.

**Przykład: Nadrukowanie tekstu "Zebranie w kwietniu 2010" w lewym górnym narożniku kartki**

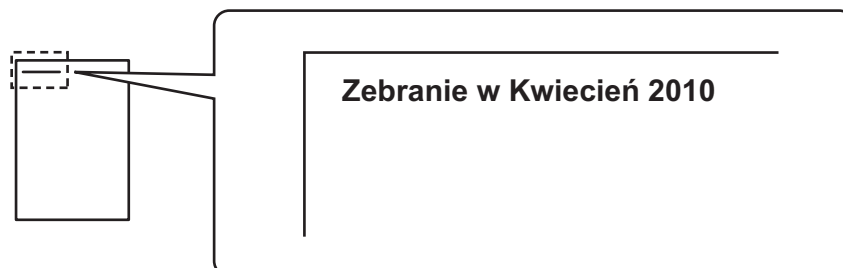

1

## Naciśnij przycisk [Tekst] na ekranie wyboru pieczęci.

Patrz punkty od 1 do 4 w części "[OGÓLNA PROCEDURA DLA UŻYWANIA PIECZĘCI](#)" (strona 2-59).

2

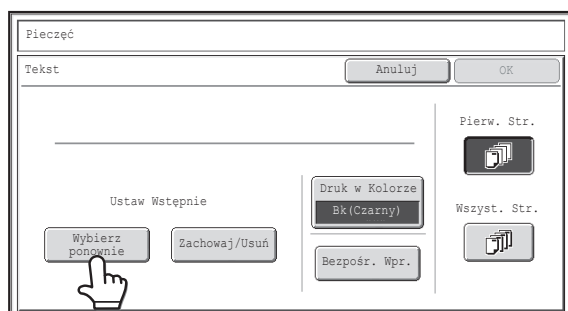

## Wskaż przycisk [Wybierz].

Można wskazać przycisk [Wpis Bezpośredni]. Po wprowadzeniu wszystkich znaków wskaż przycisk [OK]. Żeby zaprogramować lub usunąć tekst, wskaż przycisk [Zachowaj/Usuń].

➔ [Zapisywanie, edycja i usuwanie tekstów](#) (strona 2-70)

3

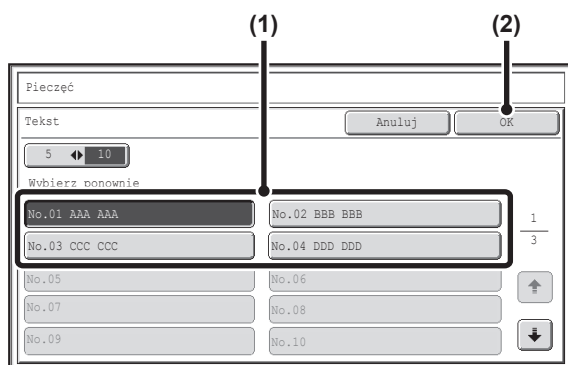

## Wybierz tekst, który ma zostać nadrukowany.

### (1) Wskaż żądany tekst.

Możesz nacisnąć przycisk [5 ◀▶ 10], aby zmienić liczbę przycisków wyświetlanych na ekranie na od 5 do 10 przycisków.

### (2) Wskaż przycisk [OK].

4



## Wskaż przycisk [Druk w Kolorze] i wybierz kolor nadruku.

Wskaż kolor, którego chcesz użyć. Po zakończeniu ustawień wskaż przycisk [OK].

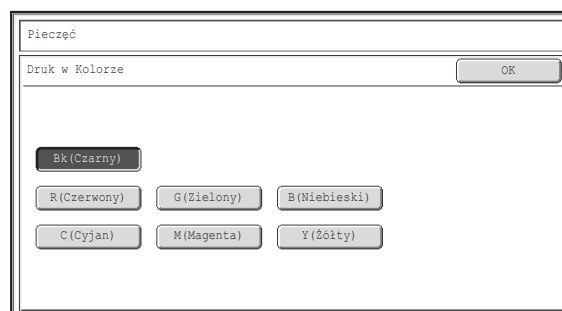

- Jeśli wybrany został kolor inny niż [Bk (Czarny)], należy nacisnąć przycisk [KOPIOWANIE KOLOROWE]. Naciśnięcie przycisku [KOPIOWANIE CZARNO-BIAŁE] spowoduje wydrukowanie numerów stron na czarno-biało.
- Jeśli kolorowy tekst zostanie nadrukowany na czarno-białą kopię, kopia taka zostanie doliczona do kopii kolorowych.

5

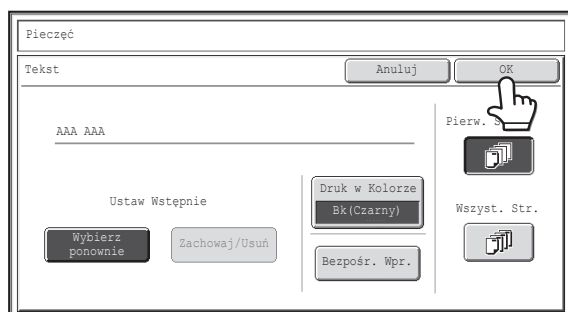

## Wybierz strony, na których tekst ma być drukowany, i wskaż przycisk [OK].

Wybierz tryb drukowania wyłącznie na pierwszej stronie lub drukowania na wszystkich stronach.

Po naciśnięciu przycisku [OK] należy przejść do kroku 5 części "OGÓLNA PROCEDURA DLA UŻYWANIA PIECZĘCI" (strona 2-59), aby zakończyć kopiowanie.



Ustawienia tekstu można również konfigurować na stronach WWW. Kliknij kolejno [Ustawienia Aplikacji], [Ustawienia kopiowania] i [Ustawienia tekstu (pieczęć)] w menu na stronie WWW.



**Anulowanie funkcji drukowania tekstu...**  
Naciśnij przycisk [Anuluj] na ekranie kroku 2.

## Zapisywanie, edycja i usuwanie tekstów

### 1 Naciśnij przycisk [Tekst] na ekranie wyboru pieczęci.

Patrz punkty od 1 do 4 w części "OGÓLNA PROCEDURA DLA UŻYWANIA PIECZĘCI" (strona 2-59).

### 2

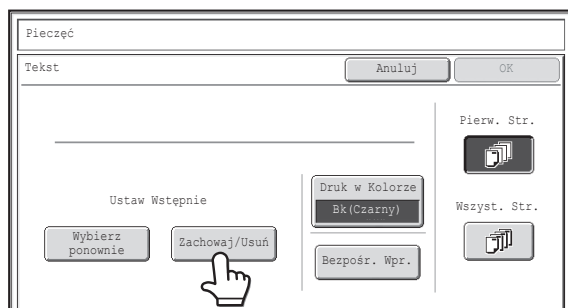

Wskaż przycisk [Zachowaj/Usuń].

Możesz zachować nowy ciąg tekstowy albo edytować lub usunąć ciąg zachowany wcześniej.

- Aby zapisać tekst, wskaż przycisk bez zapisanego tekstu. Pojawi się ekran wprowadzania tekstu. Można wprowadzić maksymalnie 50 znaków. Po wprowadzeniu wszystkich znaków wskaż przycisk [OK]. Okno do wprowadzania znaków zostanie zamknięte.
- Aby zmienić lub usunąć tekst, wykonaj poniższe instrukcje.

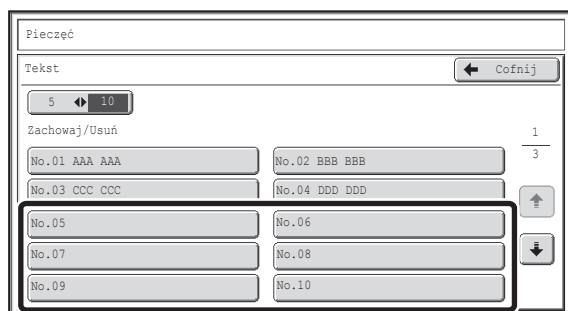

### 3 Edycja i usuwanie ciągów tekstowych...

- Kiedy zostanie wskazany przycisk z danym ciągiem tekstowym, pojawi się poniższy ekran. Kiedy zostanie naciśnięty przycisk [Popraw], pojawi się ekran wprowadzania tekstu. Zapisany tekst zostanie wyświetlony w ekranie wprowadzania tekstu. Wykonaj edycję tekstu. Po wprowadzeniu wszystkich znaków wskaż przycisk [OK]. Okno do wprowadzania znaków zostanie zamknięte.
- Kiedy naciśniesz przycisk [Usuń], zapisany tekst zostanie usunięty.

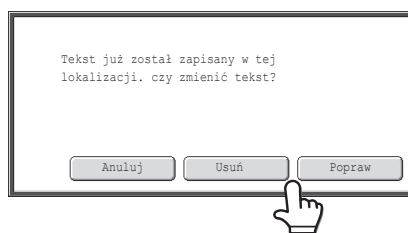

- Ustawienia tekstu można również konfigurować na stronach WWW. Kliknij kolejno [Ustawienia Aplikacji], [Ustawienia kopiowania] i [Ustawienia tekstu (pieczęć)] w menu na stronie WWW.

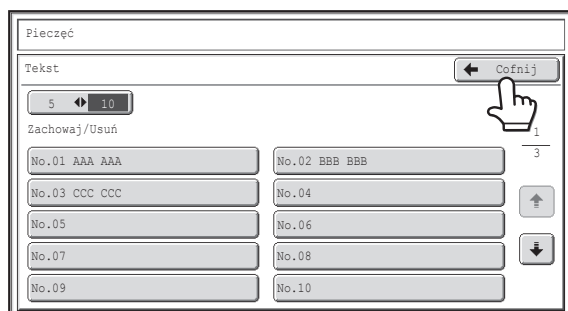

### Wskaż przycisk [Cofnij].

Pojawi się okno pokazane w punkcie 2.

Aby kopiować przy użyciu zapisanego ciągu tekstu, wykonaj czynności od punktu 2 w "[DRUKOWANIE TEKSTU NA KOPIACH \(Tekst\)](#)" (strona 2-68).

# SPRAWDZENIE POŁOŻENIA NADRUKÓW (Rozmieszczenie)

Po wybraniu żądanych pieczęci można sprawdzić rozmieszczenie nadruku, zmienić miejsce druku i usunąć pieczęcie.

1

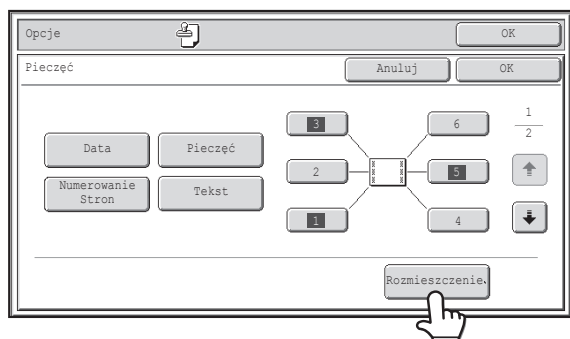

Użyj przycisków [Układ].



Przycisk [Układ] będzie dostępny, jeśli wybrane zostały wcześniej funkcje nanoszenia nadruków.

2

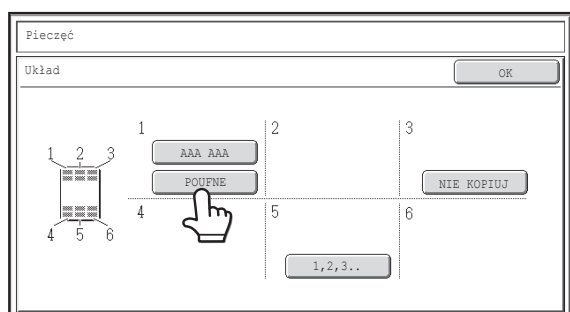

Jeśli położenie nadruków jest prawidłowe, wskaż przycisk [OK].

Wskaż przycisk pieczęci, którą chcesz usunąć lub której położenie chcesz zmienić.



Na każdym przycisku widocznych jest do 14 znaków

3

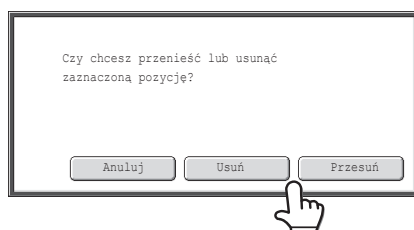

Żeby zmienić położenie nadruku, wskaż przycisk [Przesuń]. Żeby usunąć nadruk, wskaż przycisk [Usuń].

- Po naciśnięciu przycisku [Przesuń] pojawi się ekran wyboru położenia.
- Po naciśnięciu przycisku [Usuń], pieczęć zostanie usunięta. (Idź do punktu 6.)

4

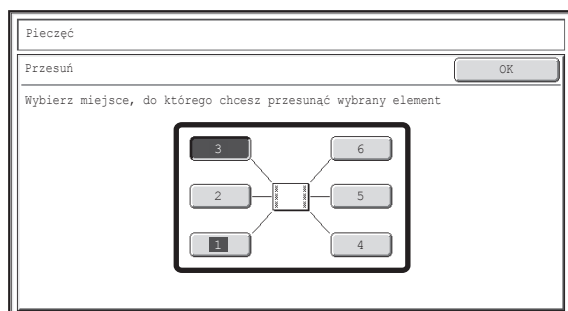

### Dotknij przycisk żądanego miejsca.

Dotknięty przycisk miejsca jest podświetlony i zmienia się miejsce nadruku.

Przyciski określające położenie nadruku będą miały następujący wygląd w zależności od stanu ustawienia:

	Niewybrany - ustawienie nadruku nie zostało wybrane.
	Wybrany podczas wyboru ustawienia nadruku.
	Niedostępne - ustawienie nadruku zostało już wybrane.



Jeśli chcesz zamienić położenie wybranej pieczęci z inną pieczęcią, tymczasowo przenieś jedną z pieczęci w puste miejsce, a następnie zamień położenia nadruków.

5

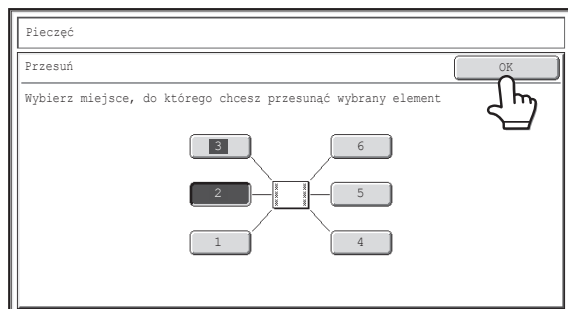

### Wskaż przycisk [OK].

W przypadku próby przeniesienia pieczęci w miejsce zajmowane już przez inną pieczęć, pojawi się pytanie, czy znajdująca się w danym miejscu pieczęć ma być nadpisana. Aby nadpisać pieczęć, wskaż przycisk [Tak]. Żeby anulować przeniesienie, wskaż przycisk [Nie].

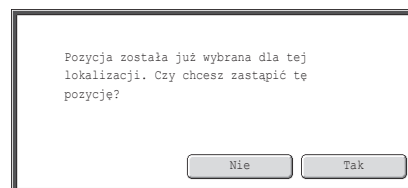

6

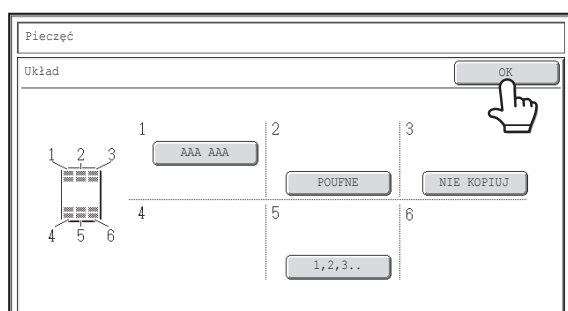

### Wskaż przycisk [OK].

# PRZYCISK [Edycja Obrazu]

Po naciśnięciu przycisku [Edycja Obrazu] na pierwszym ekranie z menu ustawień opcjonalnych zostanie wyświetlony ekran z menu edycji obrazu.

## Okno menu ustawień edycji obrazu

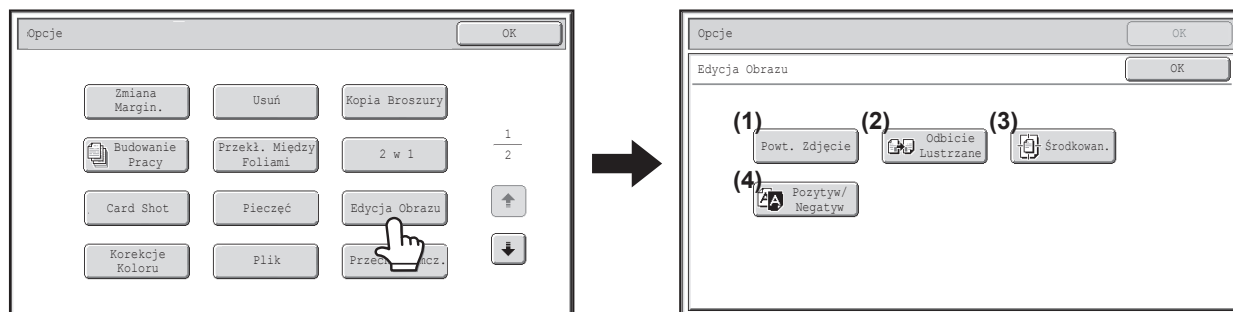

### (1) Przycisk [Powt. Zdjęcie]

☞ [POWIELANIE FOTOGRAFII \(Powt. Zdjęcie\)](#) (strona 2-75)

### (2) Przycisk [Odbicie Lustrzane]

☞ [ODWRACANIE OBRAZU \(Odbicie Lustrzane\)](#) (strona 2-77)

### (3) Przycisk [Środkowanie]

☞ [KOPIOWANIE OBRAZU NA ŚRODKU KARTKI \(Środkowanie\)](#) (strona 2-78)

### (4) Przycisk [Negat./Pozytyw]

☞ [KOPIOWANIE W NEGATYWIE \(Negat./Pozytyw\)](#) (strona 2-80)

# POWIELANIE FOTOGRAFII (Powt. Zdjęcie)

Funkcja Powt. Zdjęcie pozwala wydrukować wielokrotne kopie oryginału o formacie fotografii (format 90 mm x 130 mm, format 100 mm x 100 mm, format 100 mm x 70 mm, format 65 mm x 70 mm lub format 100 mm x 57 mm (format 3" x 5", format 7" x 5", format 4" x 2-1/2", format 2-1/2" x 2-1/2" lub format 2-5/8" x 2-1/8")) na jednym arkuszu papieru, jak widać poniżej. Na jednej stronie kartki można rozłożyć do 12 obrazów (przy formacie oryginału 65 mm x 70 mm (2-1/2" x 2-1/2")).

## • Format oryginału do 90 mm x 130 mm (3" x 5")



## • Format oryginału do 150 mm x 100 mm (7" x 5")



## • Format oryginału do 100 mm x 70 mm (4" x 2-1/2")



## • Format oryginału do 65 mm x 70 mm (2-1/2" x 2-1/2")



## • Format oryginału do 100 mm x 57 mm (2-5/8" x 2-1/8")



1

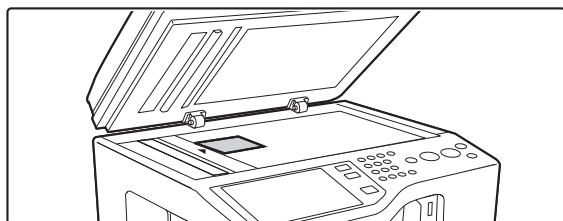

## Ułóż oryginał nadrukiem do dołu na szybie.

- Fotografię o formacie 90 mm x 130 mm lub 65 mm x 70 mm (3" x 5" lub 2-1/2" x 2-1/2") należy układać w ten sposób, by dłuższa krawędź znajdowała się przy lewej krawędzi szyby.
- Oryginały o formacie 150 mm x 100 mm (7" x 5") lub wizytówki należy układać tak, by dłuższa krawędź była wyrównana do lewej strony szyby dokumentu.

## Wybierz ustawienia opcjonalne.

2

- (1) Naciśnij przycisk [Opcje].
- (2) Wskaż przycisk [Edycja Obrazu].
- (3) Wskaż przycisk [Powt. Zdjęcie].

👉 PRZYCISK [Edycja Obrazu] (strona 2-74)

3

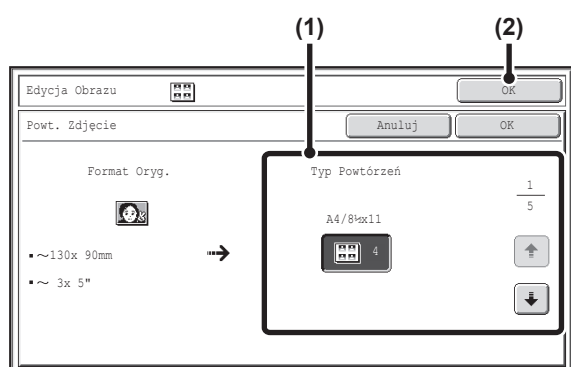

## Wybierz ustawienia funkcji Powt. Zdjęcie.

- (1) **Wskaż przycisk odpowiadający żądanej kombinacji typu oryginału i formatu papieru.**

Użyj przycisków do przełączania poszczególnych ekranów menu i wskaż żądany przycisk typu powtórzeń

- (2) **Wskaż przycisk [OK].**

Pojawi się ponownie okno ustawień opcjonalnych. Wskaż przycisk [OK], aby powrócić do podstawowego okna trybu kopiowania.

4

## Naciśnij przycisk [KOPIOWANIE KOLOROWE] lub przycisk [KOPIOWANIE CZARNO-BIAŁE].

Kopiowanie się rozpocznie.

Jeśli wybrano tryb sortowania, zmień oryginały i naciśnij przycisk [START]. Powtarzaj te czynności, aż wszystkie strony zostaną zeskanowane, po czym naciśnij przycisk [Koniec]. (Dla drugiego i wszystkich kolejnych oryginałów użyj tego samego przycisku [START], co dla pierwszego oryginału.)



### Anulowanie skanowania i kopiowania...

Naciśnij przycisk [STOP] ().



- Oryginał należy ułożyć na szybie.
- Można korzystać tylko z papieru o formacie A4 (8-1/2" x 11").
- Kiedy funkcja jest używana, skala kopii wynosi 100%. (Tej skali nie można zmienić.) Podczas kopiowania oryginałów o formacie wizytówkowym (do 100 mm x 57 mm (2-5/8" x 2-1/8")), obrazy są jednak zmniejszane do 95%.



### Anulowanie funkcji powieliania fotografii...

Naciśnij przycisk [Anuluj] na ekranie kroku 3.

# ODWRACANIE OBRAZU (Odbicie Lustrzane)

Ta funkcja służy do wydrukowania lustrzanego odbicia oryginału.

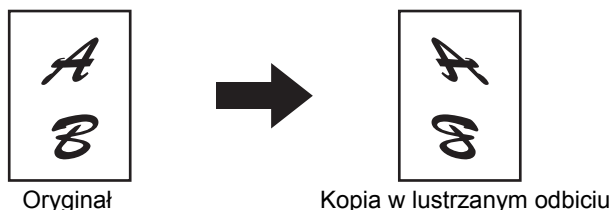

## 1 Ułóż oryginał.

- Ułóż oryginał nadrukiem do góry w podajniku dokumentów lub nadrukiem do dołu na szybie.  
Po umieszczeniu oryginału podaj jego format.  
📖 [FORMATY ORYGINAŁÓW](#) (strona 2-29)

## 2 Wybierz ustawienia opcjonalne.

- Naciśnij przycisk [Opcje].
- Wskaż przycisk [Edycja Obrazu].  
📖 [PRZYCISK \[Edycja Obrazu\]](#) (strona 2-74)

3

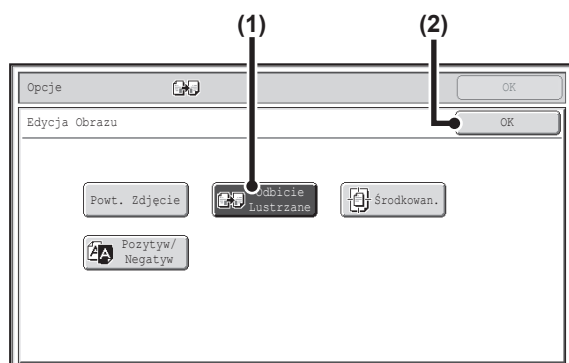

## Wybierz funkcję kopiowania w odbiciu lustrzanym.

- Wskaż przycisk [Odbicie Lustrzane], tak by został podświetlony.
- Wskaż przycisk [OK].

Pojawi się ponownie okno ustawień opcjonalnych. Wskaż przycisk [OK], aby powrócić do podstawowego okna trybu kopiowania.

## 4 Naciśnij przycisk [KOPIOWANIE KOLOROWE] lub przycisk [KOPIOWANIE CZARNO-BIAŁE].

Kopiowanie się rozpocznie.

Jeśli używana jest szyba dokumentu i kopiowanych jest wiele oryginałów, kopiowanie rozpocznie się po zeskanowaniu poszczególnych oryginałów. Jeśli wybrano tryb sortowania, zmień oryginały i naciśnij przycisk [START]. Powtarzaj te czynności, aż wszystkie strony zostaną zeskanowane, po czym naciśnij przycisk [Koniec]. (Dla drugiego i wszystkich kolejnych oryginałów użyj tego samego przycisku [START], co dla pierwszego oryginału.)

- 🔄 **Anulowanie skanowania i kopiowania...**  
Naciśnij przycisk [STOP] (⏏).





## Anulowanie ustawienia obrazu lustrzanego...

Wskaż przycisk [Obraz Lustrz.] pokazany w oknie w punkcie 3, tak by wyłączyć jego podświetlenie.

# KOPIOWANIE OBRAZU NA ŚRODKU KARTKI (Środkowanie)

Ta funkcja służy do ustawienia kopiowanego obrazu na środku kartki.

Ta funkcja służy do ustawienia kopiowanego obrazu na środku kartki, jeśli format oryginału jest mniejszy niż format papieru lub obraz jest zmniejszany.

Funkcja ustawiania obrazu na środku kartki jest wyłączona	Funkcja ustawiania obrazu na środku kartki jest włączona
	

## 1 Ułóż oryginał.

- Ułóż oryginał nadrukiem do góry w podajniku dokumentów lub nadrukiem do dołu na szybie.  
Po umieszczeniu oryginału podaj jego format.  
📖 [FORMATY ORYGINAŁÓW](#) (strona 2-29)

## 2 Wybierz ustawienia opcjonalne.

- Naciśnij przycisk [Opcje].
- Wskaż przycisk [Edycja Obrazu].  
📖 [PRZYCISK \[Edycja Obrazu\]](#) (strona 2-74)

3

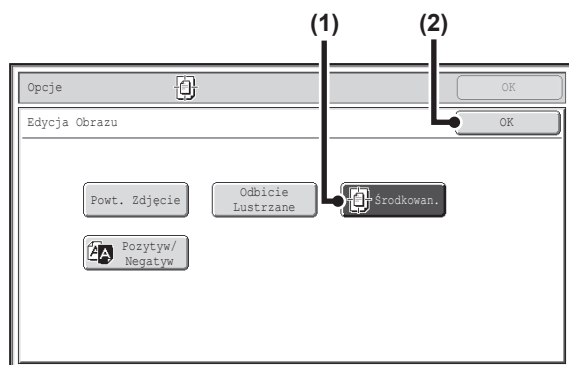

## Włącz funkcję ustawiania obrazu na środku kartki.

- Wskaż przycisk [Środkowanie], tak by został podświetlony.
- Wskaż przycisk [OK].

Pojawi się ponownie okno ustawień opcjonalnych. Wskaż przycisk [OK], aby powrócić do podstawowego okna trybu kopiowania.

## 4 Naciśnij przycisk [KOPIOWANIE KOLOROWE] lub przycisk [KOPIOWANIE CZARNO-BIAŁE].

Kopiowanie się rozpocznie.

Jeśli używana jest szyba dokumentu i kopiowanych jest wiele oryginałów, kopiowanie rozpocznie się po zeskanowaniu poszczególnych oryginałów. Jeśli wybrano tryb sortowania, zmień oryginały i naciśnij przycisk [START]. Powtarzaj te czynności, aż wszystkie strony zostaną zeskanowane, po czym naciśnij przycisk [Koniec]. (Dla drugiego i wszystkich kolejnych oryginałów użyj tego samego przycisku [START], co dla pierwszego oryginału.)

- 🔄 **Anulowanie skanowania i kopiowania...**  
Naciśnij przycisk [STOP] (⏏).



- Podczas korzystania z funkcji ustawiania obrazu na środku kartki można zmniejszyć obraz, ale nie powiększyć.
- Z opisywanej funkcji nie można korzystać, jeśli użyty oryginał lub papier ma niestandardowy format.

**Wyłączenie funkcji środkowania...**

Wskaż przycisk [Środkowanie] pokazany w oknie w punkcie 3, tak by wyłączyć jego podświetlenie.

## KOPIOWANIE W NEGATYWIE (Negat./Pozytyw)

Opisywana funkcja służy do zamiany na kopii obszarów białych i czarnych, co pozwala stworzyć obraz w negatywie. Ta funkcja dostępna jest tylko w trybie kopiowania czarno-białego.

Opisywana funkcja służy do kopiowania w negatywie oryginałów zawierających dużo czarnych obszarów (wymagających użycia dużej ilości toneru), co pozwala zmniejszyć zużycie toneru.

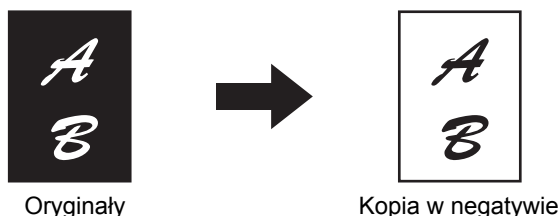

### 1 Ułóż oryginał.

Ułóż oryginał nadrukiem do góry w podajniku dokumentów lub nadrukiem do dołu na szybie.

Po umieszczeniu oryginału podaj jego format.

☞ [FORMATY ORYGINAŁÓW](#) (strona 2-29)

### 2 Wybierz ustawienia opcjonalne.

(1) Naciśnij przycisk [Opcje].

(2) Wskaż przycisk [Edycja Obrazu].

☞ [PRZYCIISK \[Edycja Obrazu\]](#) (strona 2-74)

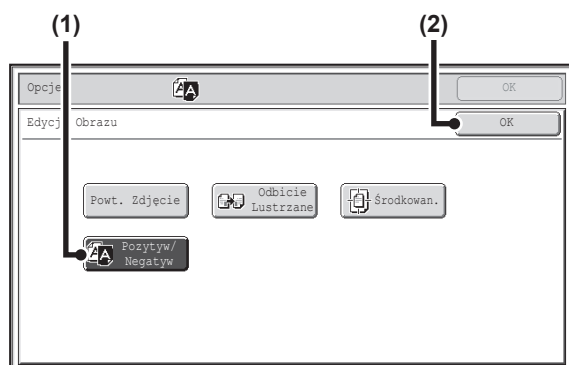

### Wybierz funkcję kopiowania w negatywie.

(1) Wskaż przycisk [Pozytyw/Negatyw], tak by został podświetlony.

(2) Wskaż przycisk [OK].

Pojawi się ponownie okno ustawień opcjonalnych. Wskaż przycisk [OK], aby powrócić do podstawowego okna trybu kopiowania.

### 3 Naciśnij przycisk [KOPIOWANIE CZARNO-BIAŁE].

Kopiowanie się rozpocznie.

Jeśli używana jest szyba dokumentu i kopiowanych jest wiele oryginałów, kopiowanie rozpocznie się po zeskanowaniu poszczególnych oryginałów. Jeśli wybrano tryb sortowania, zmień oryginały i naciśnij przycisk [KOPIOWANIE CZARNO-BIAŁE]. Powtarzaj te czynności, aż wszystkie strony zostaną zeskanowane, po czym naciśnij przycisk [Koniec].

☞ Podczas korzystania z tej funkcji nie można używać przycisku [KOPIOWANIE KOLOROWE].

☞ **Anulowanie skanowania i kopiowania...**  
Naciśnij przycisk [STOP] (⏏).



- Włączenie tej funkcji powoduje automatyczną zmianę ustawienia "Typ Obrazu Oryginału" dla ekspozycji na "Tekst".
- Opisywana funkcja jest niedostępna w niektórych krajach i regionach sprzedaży.

**Anulowanie funkcji kopiowania w negatywie..**

Wskaż przycisk [Pozytyw/Negatyw] pokazany w oknie w punkcie 3, tak by wyłączyć jego podświetlenie.

# PRZYCISK [Korekcje Koloru]

Kiedy na pierwszym ekranie z menu ustawień opcjonalnych zostanie naciśnięty przycisk [Dostosowanie Koloru], zostanie wyświetlony ekran z menu regulacji kolorów.

## Ekran z menu regulacji kolorów

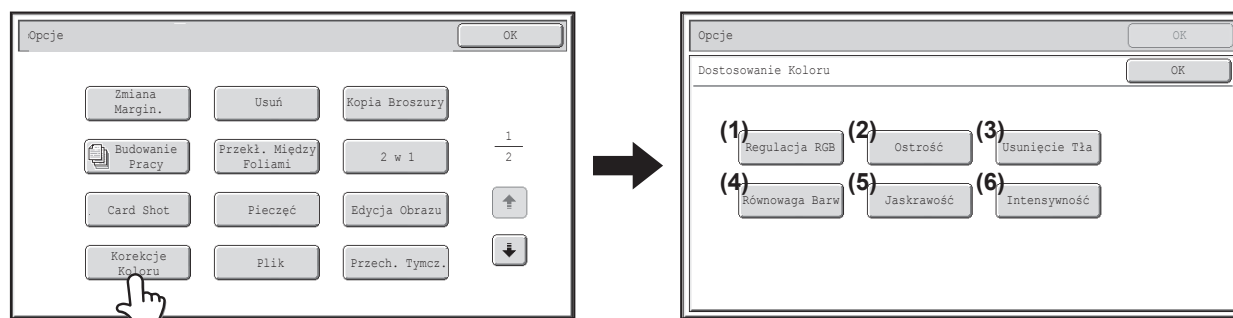

### (1) Przycisk [Regulacja RGB]

☞ [REGULACJA RGB W KOPIACH KOLOROWYCH \(Regulacja RGB\)](#) (strona 2-83)

### (2) Przycisk [Ostrość]

☞ [REGULACJA OSTROŚCI OBRAZU \(Ostrość\)](#) (strona 2-84)

### (3) Przycisk [Usunięcie Tła]

☞ [WYBIELANIE JASNYCH KOLORÓW NA KOPIACH \(Usunięcie Tła\)](#) (strona 2-85)

### (4) Przycisk [Równowaga Barw]

☞ [REGULACJA KOLORÓW \(Równowaga Barw\)](#) (strona 2-87)

### (5) Przycisk [Jaskrawość]

☞ [REGULACJA JASNOŚCI KOPII \(Jaskrawość\)](#) (strona 2-89)

### (6) Przycisk [Intensywność]

☞ [REGULACJA NASYCENIA KOLORÓW KOPII \(Intensywność\)](#) (strona 2-90)



Włączenie dowolnej funkcji z menu dostosowania kolorów powoduje automatyczną zmianę ustawienia "Typ Obrazu Oryginału" dla ekspozycji na "Text/ Druk. Fot."

# REGULACJA RGB W KOPIACH KOLOROWYCH (Regulacja RGB)

Ta funkcja służy do regulacji jednego z trzech kolorów podstawowych: czerwonego (R), zielonego (G) lub niebieskiego (B).

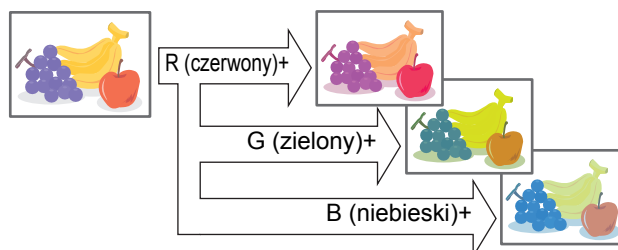

## 1 Ułóż oryginał.

- 1** Ułóż oryginał nadrukiem do góry w podajniku dokumentów lub nadrukiem do dołu na szybie.  
Po umieszczeniu oryginału podaj jego format.  
📖 [FORMATY ORYGINAŁÓW](#) (strona 2-29)

## 2 Wybierz ustawienia opcjonalne.

- 2**
- (1) Naciśnij przycisk [Opcje].
  - (2) Wskaż przycisk [Korekcje Koloru].
  - (3) Wskaż przycisk [Regulacja RGB].
- 📖 [PRZYCIISK \[Korekcje Koloru\]](#) (strona 2-82)

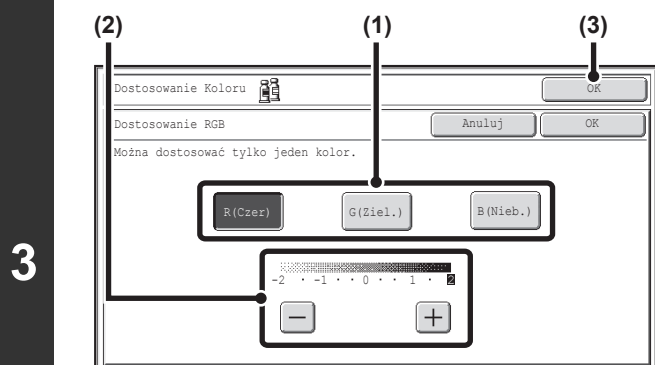

## Wyreguluj poziomy czerwonego, zielonego i niebieskiego.

- (1) Wskaż przycisk odpowiadający kolorowi, który chcesz wyregulować: [R (Czerwony)], [G (Zielony)] lub [B (Niebieski)].  
Można wyregulować tylko jeden kolor. (Jeśli wyregulujesz jeden kolor, a potem kolejny, regulacja pierwszego koloru zostanie anulowana.)
- (2) Wyreguluj wybrany kolor.  
Wskaż przycisk [+], żeby wzmocnić wybrany kolor, lub przycisk [-], żeby go osłabić.
- (3) Wskaż przycisk [OK].  
Pojawi się ponownie okno ustawień opcjonalnych. Wskaż przycisk [OK], aby powrócić do podstawowego okna trybu kopiowania.

## 4 Naciśnij przycisk [KOPIOWANIE KOLOROWE].

Kopiowanie się rozpocznie.

Jeśli używana jest szyba dokumentu i kopiowanych jest wiele oryginałów, kopiowanie rozpocznie się po zeskanowaniu poszczególnych oryginałów. Jeśli wybrano tryb sortowania, zmień oryginały i naciśnij przycisk [KOPIOWANIE KOLOROWE]. Powtarzaj te czynności, aż wszystkie strony zostaną zeskanowane, po czym naciśnij przycisk [Koniec].

🔄 **Anulowanie skanowania i kopiowania...**  
Naciśnij przycisk [STOP] (⏏).

🔄 **Anulowanie ustawienia regulacji RGB...**  
Naciśnij przycisk [Anuluj] na ekranie kroku 3.

# REGULACJA OSTROŚCI OBRAZU (Ostrość)

Ta funkcja służy do regulacji ostrości obrazu.

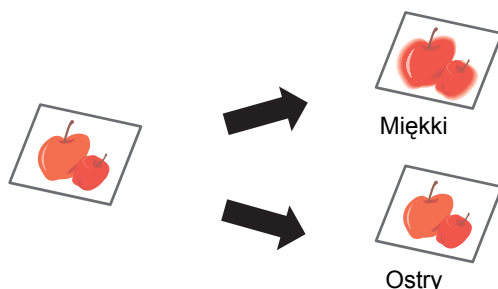

## 1 Ułóż oryginał.

- 1** Ułóż oryginał nadrukiem do góry w podajniku dokumentów lub nadrukiem do dołu na szybie.  
Po umieszczeniu oryginału podaj jego format.  
📖 [FORMATY ORYGINAŁÓW](#) (strona 2-29)

## 2 Wybierz ustawienia opcjonalne.

- 2**
- (1) Naciśnij przycisk [Opcje].
  - (2) Wskaż przycisk [Korekcje Koloru].
  - (3) Wskaż przycisk [Ostrość].
- 📖 [PRZYCISK \[Korekcje Koloru\]](#) (strona 2-82)

**3**

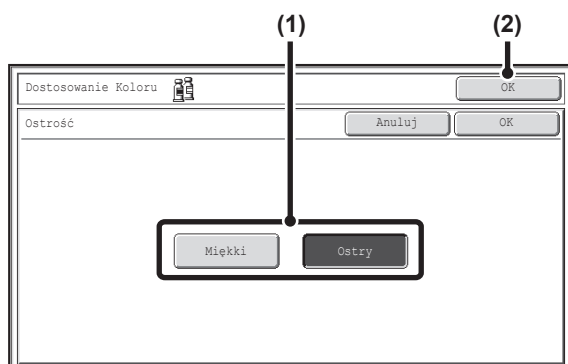

## Wyreguluj obraz.

- (1) Wskaż przycisk [Miękki] lub [Ostry].
- (2) Wskaż przycisk [OK].

Pojawi się ponownie okno ustawień opcjonalnych. Wskaż przycisk [OK], aby powrócić do podstawowego okna trybu kopiowania.

## 4 Naciśnij przycisk [KOPIOWANIE KOLOROWE].

Kopiowanie się rozpocznie.

Jeśli używana jest szyba dokumentu i kopiowanych jest wiele oryginałów, kopiowanie rozpocznie się po zeskanowaniu poszczególnych oryginałów. Jeśli wybrano tryb sortowania, zmień oryginały i naciśnij przycisk [KOPIOWANIE KOLOROWE]. Powtarzaj te czynności, aż wszystkie strony zostaną zeskanowane, po czym naciśnij przycisk [Koniec].

- 🔄 **Anulowanie skanowania i kopiowania...**  
Naciśnij przycisk [STOP] (⏏).

🖋️ Ustawienie ostrości ma zastosowanie również przy wykonywaniu kopii czarno-białych.

- 🔄 **Aby skasować ustawienie ostrości...**  
Naciśnij przycisk [Anuluj] na ekranie kroku 3.

# WYBIELANIE JASNYCH KOLORÓW NA KOPIACH (Usunięcie Tła)

Ta funkcja służy do usuwania zbędnych jasnych obszarów w tle kopii.

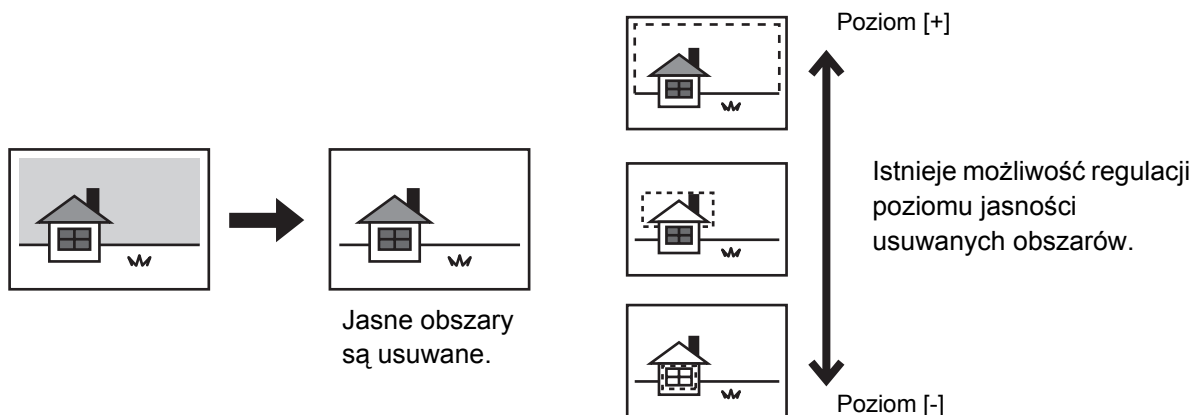

## 1 Ułóż oryginał.

- Ułóż oryginał nadrukiem do góry w podajniku dokumentów lub nadrukiem do dołu na szybie.  
Po umieszczeniu oryginału podaj jego format.  
📖 [FORMATY ORYGINAŁÓW](#) (strona 2-29)

## 2 Wybierz ustawienia opcjonalne.

- Naciśnij przycisk [Opcje].
- Wskaż przycisk [Korekcje Koloru].
- Wskaż przycisk [Usunięcie Tła].  
📖 [PRZYCISK \[Korekcje Koloru\]](#) (strona 2-82)

## 3

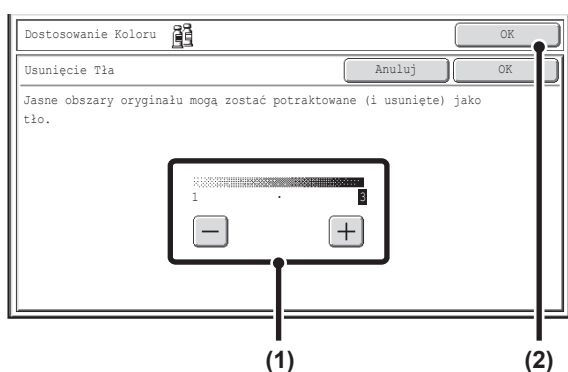

## Wybierz ustawienia funkcji usuwania tła.

### (1) Wyreguluj poziom jasności usuwanego tła.

Wskaż przycisk [+], aby usunąć tylko jasne tło.  
Wskaż przycisk [-], aby usunąć tylko ciemne tło.

### (2) Wskaż przycisk [OK].

Pojawi się ponownie okno ustawień opcjonalnych. Wskaż przycisk [OK], aby powrócić do podstawowego okna trybu kopiowania.

4

**Naciśnij przycisk [KOPIOWANIE KOLOROWE].**

Kopiowanie się rozpocznie.

Jeśli używana jest szyba dokumentu i kopiowanych jest wiele oryginałów, kopiowanie rozpocznie się po zeskanowaniu poszczególnych oryginałów. Jeśli wybrano tryb sortowania, zmień oryginały i naciśnij przycisk [KOPIOWANIE KOLOROWE]. Powtarzaj te czynności, aż wszystkie strony zostaną zeskanowane, po czym naciśnij przycisk [Koniec].

**Anulowanie skanowania i kopiowania...**

Naciśnij przycisk [STOP] (Ⓢ).

**Aby skasować ustawienie usuwania tła...**

Naciśnij przycisk [Anuluj] na ekranie kroku 3.

# REGULACJA KOLORÓW (Równowaga Barw)

Istnieje możliwość regulacji kolorów, odcieni i gęstości kopii kolorowych.

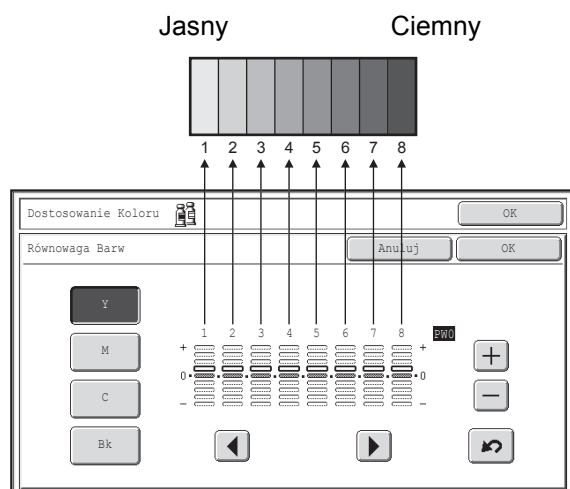

Każdy z kolorów: żółty, cyjan, magenta i czarny jest podzielony na 8 gradacji - od jasnego do ciemnego. Istnieje możliwość regulacji średniej gęstości każdej gradacji lub regulacji wszystkich 8 gradacji jednocześnie.

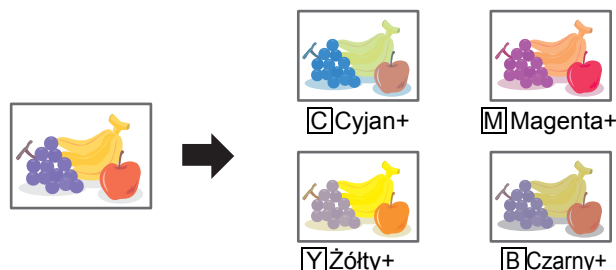

## 1 Ułóż oryginał.

Ułóż oryginał nadrukiem do góry w podajniku dokumentów lub nadrukiem do dołu na szybie.

Po umieszczeniu oryginału podaj jego format.

📖 [FORMATY ORYGINAŁÓW](#) (strona 2-29)

## 2 Wybierz ustawienia opcjonalne.

(1) Naciśnij przycisk [Opcje].

(2) Wskaż przycisk [Korekcje Koloru].

(3) Wskaż przycisk [Równowaga Barw].

📖 [PRZYCISK \[Korekcje Koloru\]](#) (strona 2-82)

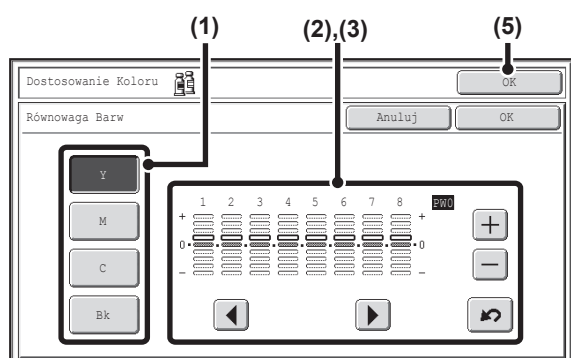

### Przykłady regulacji równowagi barw

3

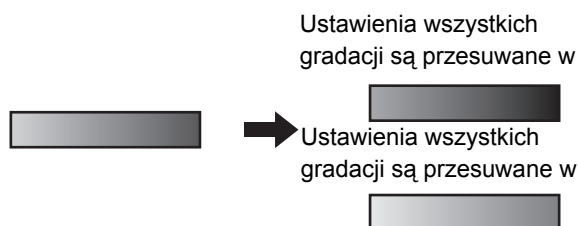

## Wyreguluj równowagę barw.

### (1) Wybierz kolor, który ma zostać wyregulowany.

Wybierz [Y] (żółty), [M] (magenta), [C] (cyjan) lub [Bk] (czarny).

Jeśli podświetlony jest tylko prostokątny obszar wokół litery na przycisku, oznacza to, że domyślne ustawienia fabryczne zostały zmienione.

### (2) Wybierz gradację, która ma zostać wyregulowana.

Wybierz gradację przy pomocy przycisków ◀ ▶.

Wskazuj przyciski ◀ ▶, żeby przesunąć podświetlenie na jedną z gradacji od "1" do "8" lub "Całe".

Żeby jednocześnie wyregulować osiem gradacji, przesunij podświetlenie na opcję "Całe".

### (3) Wyreguluj gęstość.

Aby przyciemnić gęstość wybranej gradacji, wskaż przycisk [+]. Aby rozjaśnić gęstość, wskaż przycisk [-].

Każde wskazanie jednego z przycisków powoduje przesunięcie wskaźnika w górę lub w dół o jeden poziom.

### (4) Aby wyregulować inny kolor, powtórz czynności od (1) do (3).

### (5) Wskaż przycisk [OK].

Pojawi się ponownie okno ustawień opcjonalnych. Wskaż przycisk [OK], aby powrócić do podstawowego okna trybu kopiowania.

### ⌂ Przywrócenie standardowych ustawień balansu kolorów...

Wskaż przycisk ↺. Wartości wszystkich 8 gradacji powrócą do domyślnych ustawień równowagi barw.

Domyślne wartości równowagi barw są ustawione w opcji "Ustawianie Początkowej Równowagi Barw" w ustawieniach systemowych (administratora).

## Naciśnij przycisk [KOPIOWANIE KOLOROWE].

Kopiowanie się rozpocznie.

Jeśli używana jest szyba dokumentu i kopiowanych jest wiele oryginałów, kopiowanie rozpocznie się po zeskanowaniu poszczególnych oryginałów. Jeśli wybrano tryb sortowania, zmień oryginały i naciśnij przycisk [KOPIOWANIE KOLOROWE]. Powtarzaj te czynności, aż wszystkie strony zostaną zeskanowane, po czym naciśnij przycisk [Koniec].

4

### ⌂ Anulowanie skanowania i kopiowania...

Naciśnij przycisk [STOP] (⊘).



### Kasowanie ustawienia równowagi kolorów...

Naciśnij przycisk [Anuluj] na ekranie kroku 3.



### Ustawienia Systemowe (Administrator): Ustawienie Początkowej Równowagi Barw

Służy do ponownego ustawienia domyślnych wartości równowagi barw, gdy zostanie dotknięty przycisk ↺.

# REGULACJA JASNOŚCI KOPII (Jaskrawość)

Ta funkcja służy do regulacji jasności obrazów kolorowych.

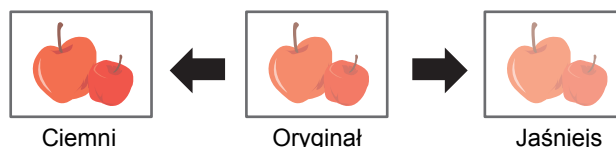

## 1 Ułóż oryginał.

- 1** Ułóż oryginał nadrukiem do góry w podajniku dokumentów lub nadrukiem do dołu na szybie.  
Po umieszczeniu oryginału podaj jego format.

📖 [FORMATY ORYGINAŁÓW](#) (strona 2-29)

## 2 Wybierz ustawienia opcjonalne.

- 2**
- (1) Naciśnij przycisk [Opcje].
  - (2) Wskaż przycisk [Korekcje Koloru].
  - (3) Wskaż przycisk [Jaskrawość].

📖 [PRZYCISK \[Korekcje Koloru\]](#) (strona 2-82)

**3**

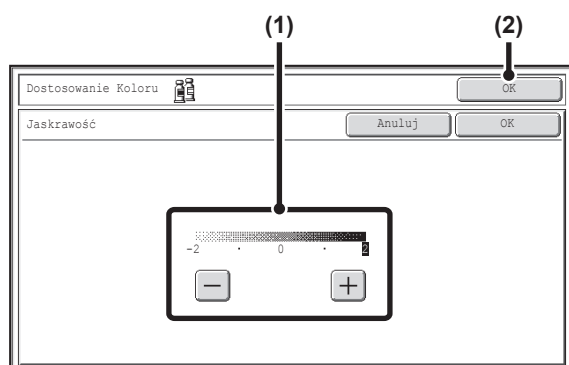

## Wyreguluj jasność.

### (1) Wyreguluj jasność.

Wskaż przycisk [+], żeby rozjaśnić obraz lub przycisk [-], żeby obraz przyciemnić.

### (2) Wskaż przycisk [OK].

Pojawi się ponownie okno ustawień opcjonalnych. Wskaż przycisk [OK], aby powrócić do podstawowego okna trybu kopiowania.

## 4 Naciśnij przycisk [KOPIOWANIE KOLOROWE].

Kopiowanie się rozpocznie.

Jeśli używana jest szyba dokumentu i kopiowanych jest wiele oryginałów, kopiowanie rozpocznie się po zeskanowaniu poszczególnych oryginałów. Jeśli wybrano tryb sortowania, zmień oryginały i naciśnij przycisk [KOPIOWANIE KOLOROWE]. Powtarzaj te czynności, aż wszystkie strony zostaną zeskanowane, po czym naciśnij przycisk [Koniec].

🔄 **Anulowanie skanowania i kopiowania...**  
Naciśnij przycisk [STOP] (⏏).



**Anulowanie ustawienia jaskrawości...**  
Naciśnij przycisk [Anuluj] na ekranie kroku 3.

# REGULACJA NASYCENIA KOLORÓW KOPII (Intensywność)

Ta funkcja służy do regulacji nasycenia (intensywności) kolorów w obrazie.

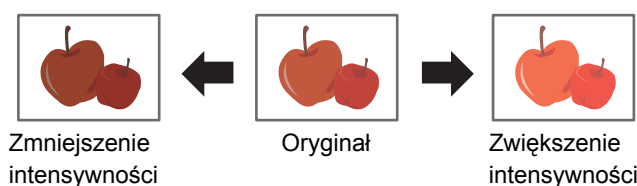

## 1 Ułóż oryginał.

- 1** Ułóż oryginał nadrukiem do góry w podajniku dokumentów lub nadrukiem do dołu na szybie.  
Po umieszczeniu oryginału podaj jego format.  
📖 [FORMATY ORYGINAŁÓW](#) (strona 2-29)

## 2 Wybierz ustawienia opcjonalne.

- 2**
- (1) Naciśnij przycisk [Opcje].
  - (2) Wskaż przycisk [Korekcje Koloru].
  - (3) Wskaż przycisk [Intensywność].
- 📖 [PRZYCISK \[Korekcje Koloru\]](#) (strona 2-82)

**3**

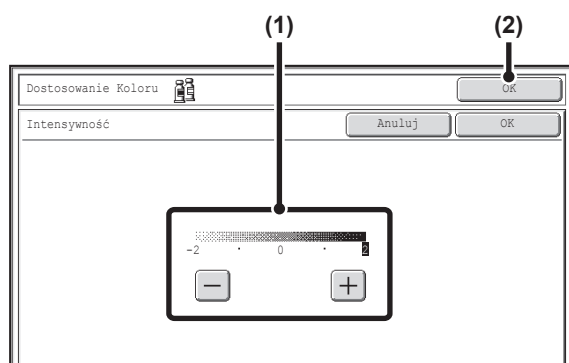

## Wyreguluj nasycenie kolorów.

- (1) **Wyreguluj nasycenie kolorów.**  
Wskaż przycisk [+], żeby zwiększyć nasycenie kolorów, lub przycisk [-], żeby je zmniejszyć.
- (2) **Wskaż przycisk [OK].**  
Pojawi się ponownie okno ustawień opcjonalnych. Wskaż przycisk [OK], aby powrócić do podstawowego okna trybu kopiowania.

## 4 Naciśnij przycisk [KOPIOWANIE KOLOROWE].

Kopiowanie się rozpocznie.  
Jeśli używana jest szyba dokumentu i kopiowanych jest wiele oryginałów, kopiowanie rozpocznie się po zeskanowaniu poszczególnych oryginałów. Jeśli wybrano tryb sortowania, zmień oryginały i naciśnij przycisk [KOPIOWANIE KOLOROWE].  
Powtarzaj te czynności, aż wszystkie strony zostaną zeskanowane, po czym naciśnij przycisk [Koniec].

- 🔄 **Anulowanie skanowania i kopiowania...**  
Naciśnij przycisk [STOP] (⏏).

✎ Opisywanej funkcji nie można używać w połączeniu z funkcją "Wzmocnienie Tonu Koloru" dostępną w ustawieniach ekspozycji kopii.

- 🔄 **Anulowanie ustawień nasycenia kolorów...**  
Naciśnij przycisk [Anuluj] na ekranie kroku 3.

# SPRAWDZENIE KOPII PRZED WYDRUKIEM (Kopia Próbna)

Ta funkcja powoduje wydrukowanie tylko jednego zestawu kopii, niezależnie od ustawienia liczby kopii. Po sprawdzeniu, czy na wydruku nie ma błędów, można wydrukować pozostałe zestawy. Wcześniej konieczne było ponowne zeskanowanie oryginału za każdym razem, gdy wymagane były zmiany w ustawieniach. Funkcja ta pozwala jednak na dokonanie zmian w ustawieniach dla zeskanowanego oryginału bez potrzeby ponownego skanowania, zwiększając tym samym wydajność kopiowania.

Wybrana zostaje opcja "Kopia Próbna" i zostaje skopiowanych 5 zestawów kopii



Drukowany jest 1 zestaw kopii do sprawdzenia



Jeśli wszystko jest w porządku

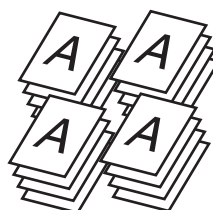

Drukowane są 4 pozostałe zestawy

Wyreguluj ustawienia



Jeśli wszystko jest w porządku

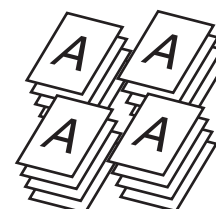

Po dokonaniu regulacji drukowany jest 1 zestaw do sprawdzenia

Drukowane są 4 pozostałe zestawy

## 1 Ułóż oryginał.

- Ułóż oryginał nadrukiem do góry w podajniku dokumentów lub nadrukiem do dołu na szybie. Po umieszczeniu oryginału podaj jego format.
  - [FORMATY ORYGINAŁÓW](#) (strona 2-29)

## 2 Wybierz ustawienia kopii w oknie podstawowym.

### 3

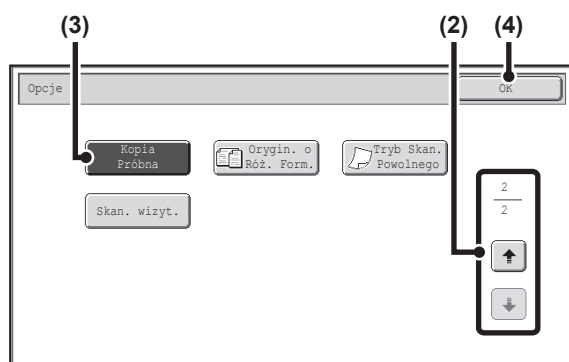

## Wybierz funkcję kopiowania próbnego.

- Naciśnij przycisk [Opcje].
  - [USTAWIENIA OPCJONALNE](#) (strona 2-40)
- Użyj przycisków do przełączania ekranów.
- Wskaż przycisk [Kopia Próbna], tak by został on podświetlony.
- Wskaż przycisk [OK].

4

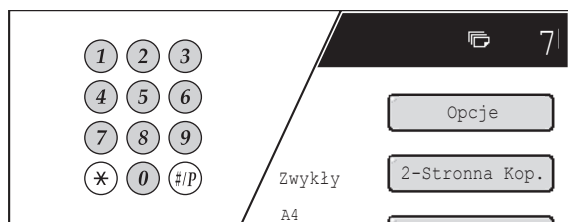

### Wprowadź liczbę kopii (zestawów) przy pomocy klawiatury numerycznej.

Jeśli kopiowanych jest wiele oryginałów przy użyciu szyby dokumentu, po tym kroku należy przejść do trybu sortowania.

➔ [Tryb sortowania](#) (strona 2-35)

Można ustawić do 999 kopii (zestawów).

**Jeśli ustawiona jest nieprawidłowa liczba kopii...**  
Naciśnij przycisk [SKASUJ] (Ⓢ) i wprowadź prawidłową liczbę.

5

### Naciśnij przycisk [KOPIOWANIE KOLOROWE] lub przycisk [KOPIOWANIE CZARNO-BIAŁE].

Drukowany jest jeden zestaw kopii.

Jeśli używana jest szyba dokumentu i kopiowanych jest wiele oryginałów, zmień oryginały i naciśnij przycisk [START].

Powtarzaj te czynności, aż wszystkie strony zostaną zeskanowane, po czym naciśnij przycisk [Koniec]. Drukowany jest jeden zestaw kopii. (Dla drugiego i wszystkich kolejnych oryginałów użyj tego samego przycisku [START], co dla pierwszego oryginału.)

**Anulowanie kopiowania...**  
Naciśnij przycisk [STOP] (Ⓢ).

6

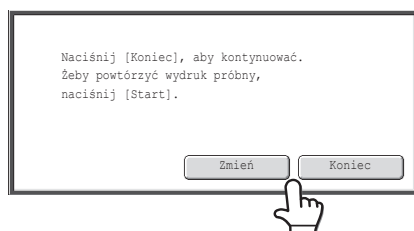

### Sprawdź wydrukowany zestaw kopii. Jeśli kopie są prawidłowe, naciśnij przycisk [Koniec]. Jeśli chcesz zmienić ustawienia, wskaż przycisk [Zmień].

Po naciśnięciu przycisk [Koniec] zostaną wydrukowane pozostałe zestawy.

Po naciśnięciu przycisk [Zmień], przejdź do następnego kroku.

**Anulowanie kopiowania...**  
Naciśnij przycisk [STOP] (Ⓢ).

7

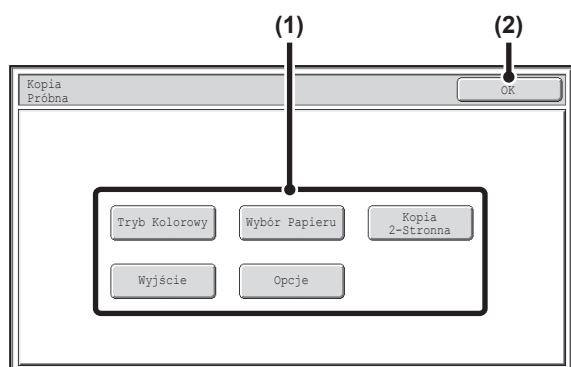

## Zmień ustawienia.

### (1) Wskaż przycisk ustawienia, które chcesz zmienić.

Otworzy się ekran ustawień dla wskazanego przycisku. Zmień ustawienia i wskaż przycisk [OK].

### (2) Wskaż przycisk [OK].



- Aby zmienić ilość drukowanych zestawów wprowadź pożądaną liczbę kopii (zestawów) przy pomocy klawiatury numerycznej. Po zmianie liczby zestawów wskaż przycisk [Koniec] na panelu dotykowym (nie przycisk [START]), by wydrukować zestawy.
- Ustawienia opcjonalne, które można zmienić to: Zmiana Margin., Kopia Broszury, Przekł. Między Foliami, 2 w 1 oraz Pieczęć.
- W przypadku funkcji Kopia Broszur i 2 w 1 można dokonywać wyłącznie zmian ustawień tych funkcji; funkcji tych nie można całkowicie od początku włączyć lub wyłączyć.
- Jeśli używana jest folia, można zmieniać ustawienia, dodawać nowe ustawienia i funkcję można anulować. Nie ma jednak takiej możliwości przy korzystaniu z kopiowania broszury.

8

## Naciśnij przycisk [KOPIOWANIE KOLOROWE] lub przycisk [KOPIOWANIE CZARNO-BIAŁE].

Jeden zestaw kopii zostanie wydrukowany z nowymi ustawieniami. Sprawdź wyniki. Jeśli potrzebna jest dalsza regulacja, wykonaj czynności od 6 do 8. (Powtórne wykonanie Kopii Próbnej nie zmniejszy liczby pozostałych do wydrukowania zestawów.)

9

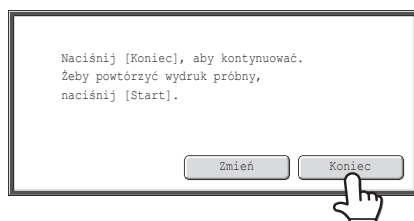

## Wskaż przycisk [Koniec].

Pojawi się ponownie podstawowe okno trybu kopiowania, a pozostałe zestawy zostaną wydrukowane.



### Anulowanie skanowania i kopiowania...

Naciśnij przycisk [STOP] (⏹).



- Jeśli Kopia Próbna jest wykonywana podczas, gdy urządzenie drukuje inne zadanie, zadanie to zostanie przerwane i zostaną wydrukowane kopie próbne. Bieżące zadanie będzie dokończzone po wydrukowaniu zestawu próbnego. Jeśli jednak kopia próbna będzie drukowana podczas zadania obejmującego drukowanie dwustronne i zszywanie, kopia próbna zostanie wykonana po zakończeniu tego zadania.
- Jeśli podczas drukowania innego zadania zostanie naciśnięty przycisk [Koniec] w celu wydrukowania pozostałych zestawów, drukowanie pozostałych zestawów rozpocznie się po zakończeniu wszystkich zarezerwowanych wcześniej zadań.

# KOPIOWANE ORYGINAŁÓW O RÓŻNYCH FORMATACH

## (Orygin. o Róż. Form.)

Oryginały o formacie A4 i A5 (8-1/2" x 14" i 8-1/2" x 11", 8-1/2" x 11" i and 5-1/2" x 8-1/2") można razem umieszczać na automatycznym podajniku dokumentów i razem kopiować. Podczas skanowania oryginałów urządzenie automatycznie rozpoznaje format każdego z nich i wybiera odpowiedni papier.

Kiedy funkcja oryginałów o różnych formatach będzie używana razem z automatycznym ustawieniem skali, skala będzie dostosowywana do poszczególnych oryginałów odpowiednio do wybranego formatu papieru, umożliwiając tym samym wydruk na jednym formacie papieru.

W przypadku formatów mieszanych, jedna dopuszczalna kombinacja formatów to A5 i A4 (8-1/2" x 11" i 8-1/2" x 14", 5-1/2" x 8-1/2" i 8-1/2" x 11").

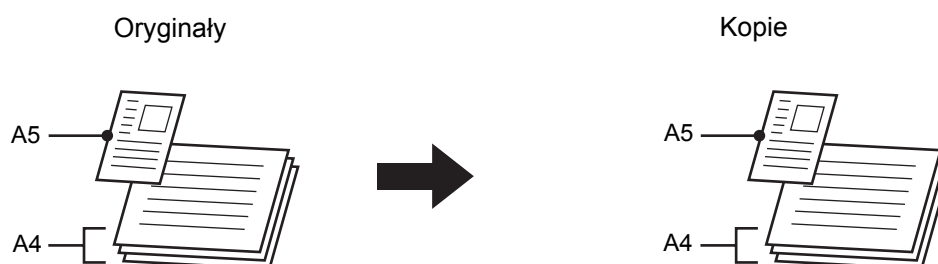

### Funkcja oryginałów o różnych formatach używana razem z automatycznym ustawieniem skali

(Wybrano automatyczne ustawianie skali i format A4 (8-1/2" x 14", 8-1/2" x 11"))

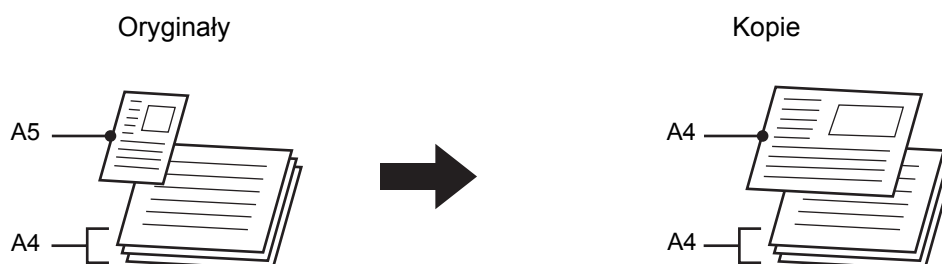

Oryginał o formacie A5 (8-1/2" x 11", 5-1/2" x 8-1/2") zostanie powiększony do formatu A4 (8-1/2" x 14", 8-1/2" x 11").

1

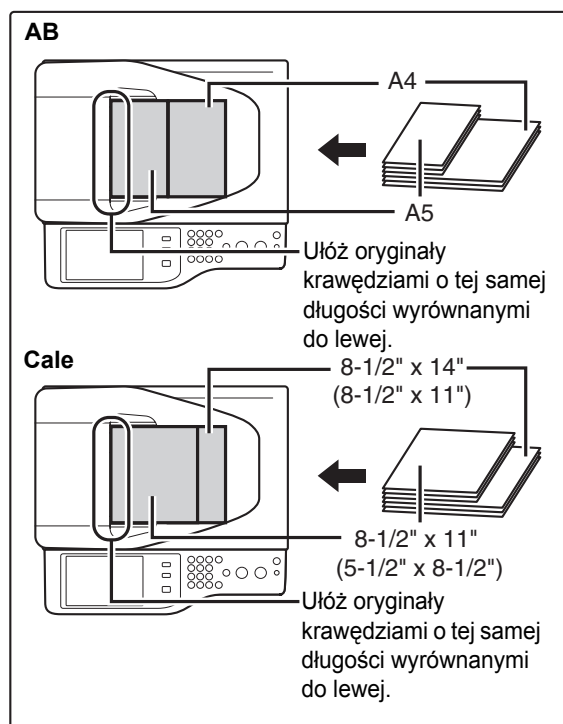

## Ułóż oryginały drukiem do góry w podajniku dokumentów.

Ułóż oryginały w ten sposób, by krawędzie, które mają tę samą długość, były wyrównane do lewej.

2

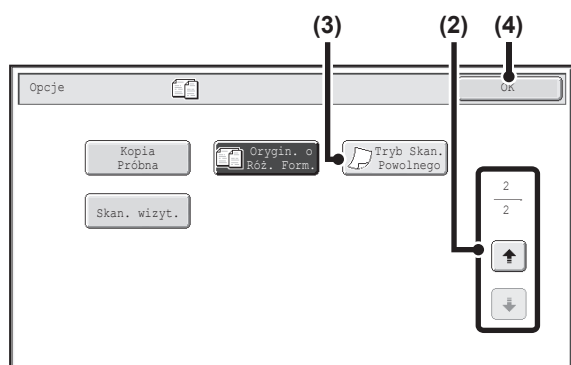

## Wybierz ustawienia opcjonalne.

- (1) Naciśnij przycisk [Opcje].  
**USTAWIENIA OPCJONALNE** (strona 2-40)
- (2) Użyj przycisków do przełączania ekranów.
- (3) Wskaż przycisk [Orygin. o Róż. Form.], tak by został podświetlony.
- (4) Wskaż przycisk [OK].

Wyświetlone zostanie podstawowe okno trybu kopiowania.

3

## Naciśnij przycisk [KOPIOWANIE KOLOROWE] lub przycisk [KOPIOWANIE CZARNO-BIAŁE].

Kopiowanie się rozpocznie.

- Anulowanie skanowania i kopiowania...**  
 Naciśnij przycisk [STOP] ().



**Anulowanie funkcji kopiowania oryginałów o różnych formatach...**  
 Naciśnij przycisk [Anuluj] na ekranie kroku 2.



**Ustawienia Systemowe (Administrator): Tryb Podawania Oryginału**  
 Można ustawić Tryb Podawania Oryginału, by oryginały o różnych formatach zawsze były skanowane.

# KOPIOWANIE CIENKICH ORYGINAŁÓW (Tryb Skan. Powolnego)

Ta funkcja umożliwia podawanie cienkich oryginałów poprzez automatyczny podajnik dokumentów. Pozwala to zapobiec zacięciom oryginałów.

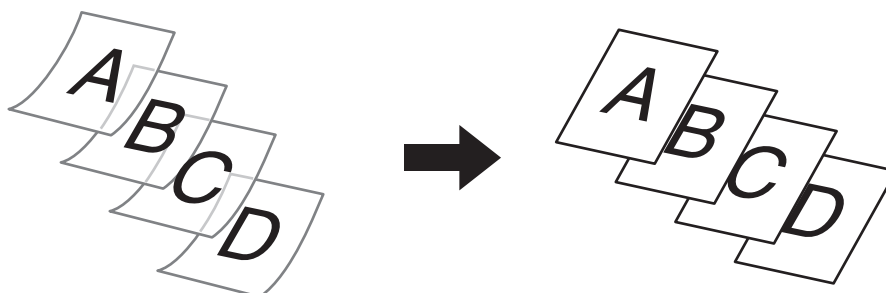

1

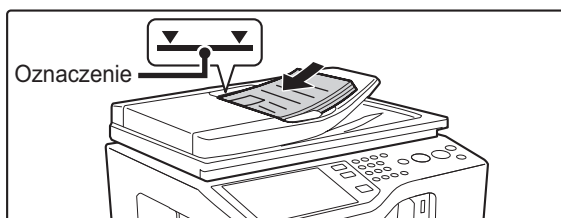

## Ułóż oryginały drukem do góry w podajniku dokumentów.

Plik kartek nie może wystawać powyżej oznaczenia. W podajniku dokumentów można umieścić wiele oryginałów. Plik kartek oryginałów nie może wystawać nad oznaczenie na podajniku. Po umieszczeniu oryginału podaj jego format.

➤ [FORMATY ORYGINAŁÓW](#) (strona 2-29)



Jeśli oryginały zostaną zbyt silnie dopchnięte, mogą się pozwijać i zaciąć.

2

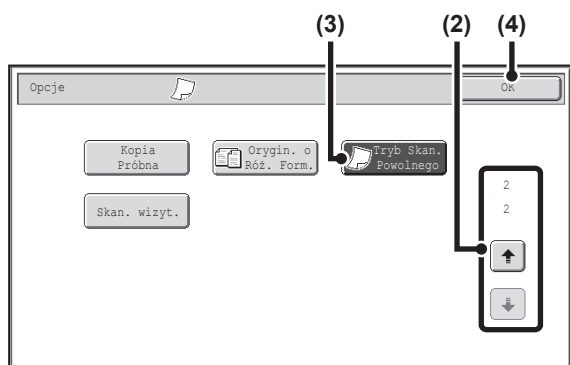

## Wybierz funkcję kopiowania cienkich oryginałów.

(1) Naciśnij przycisk [Opcje].

➤ [USTAWIENIA OPCJONALNE](#) (strona 2-40)

(2) Użyj przycisków   do przełączania ekranów.

(3) Wskaż przycisk [Tryb Skan. Powolnego], tak by został podświetlony.

(4) Wskaż przycisk [OK].

Wyświetlone zostanie podstawowe okno trybu kopiowania.

3

## Naciśnij przycisk [KOPIOWANIE KOLOROWE] lub przycisk [KOPIOWANIE CZARNO-BIAŁE].

Kopiowanie się rozpocznie.



Anulowanie skanowania i kopiowania...

Naciśnij przycisk [STOP] ().

 W przypadku automatycznego kopiowania dwustronnego nie można użyć ustawień "2-stronne na 2-stronne" i "2-stronne na 1-stronne".

 **Anulowanie ustawienia trybu kopiowania cienkich oryginałów...**  
Wskaż przycisk [Tryb Skan. Powolnego] w oknie pokazanym w punkcie 2, tak by wyłączyć jego podświetlenie.

 **Ustawienia Systemowe (Administrator): Tryb Podawania Oryginału**  
Funkcja służy do ustawienia, dzięki któremu skanowanie zawsze będzie wykonywane w trybie powolnego skanowania.

# KOPIOWANIE WIELU WIZYTÓWEK (Skanowanie Wizytówek)

Skanowanie wizytówek służy do kopiowania do 8 wizytówek na jednej kartce papieru.

Aby użyć tej funkcji, do automatycznego podajnika dokumentów musi być podłączony podajnik wizytówek, a w ustawieniach systemowych (administratora) musi być włączona opcja "Ust. Skanowania Wizytówek".

Dodatkowe informacje na ten temat można znaleźć w części "[PODAJNIK WIZYTÓWEK](#)" (strona 1-41) w rozdziale "1. ZANIM ZACZNIESZ UŻYWAĆ".

Funkcja ta służy do tworzenia listy lub grupy wizytówek.



1

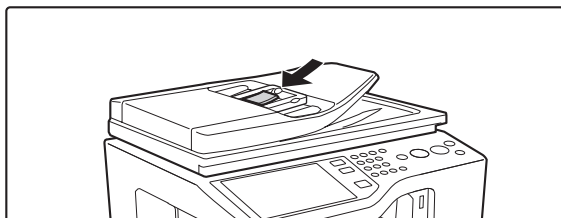

## Włóż wizytówki.

Sposób ułożenia oryginału jest opisany w części "[Wyniki kopiowania w układzie z 8 arkuszami](#)" (strona 2-99).

2

## Wybierz funkcję Skanowanie Wizytówek.

- (1) Naciśnij przycisk [Opcje].  
 ➔ [USTAWIENIA OPCJONALNE](#) (strona 2-40)
- (2) Użyj przycisków do przełączania ekranów.
- (3) Wskaż przycisk [Skan. wizyt.].

3

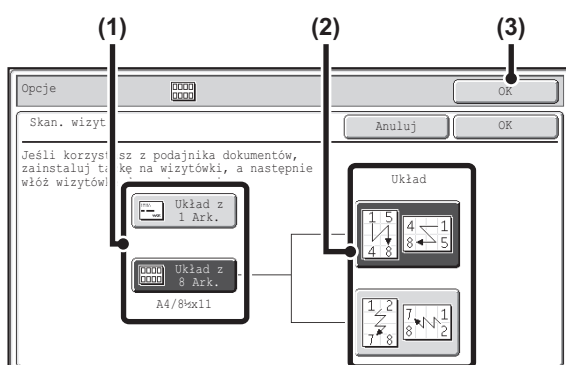

## Określ ustawienia dla Skanowania Wizytówek.

- (1) Podaj liczbę wizytówek do skopiowania i wskaż przycisk [Układ z 1 Ark.] lub [Układ z 8 Ark.].  
 Po wybraniu przycisku [Układ z 1 Ark.] automatycznie zostanie wybrany najmniejszy rozmiar papieru załadowany w podajnikach. Po wybraniu przycisku [Układ z 8 Ark.] automatycznie zostanie wybrany papier formatu A4 (8-1/2" x 11").
- (2) W przypadku wybrania funkcji [Układ z 8 Ark.], wybierz pożądany układ w punkcie "Układ".
- (3) Wskaż przycisk [OK].  
 Wyświetlone zostanie podstawowe okno trybu kopiowania.

## Naciśnij przycisk [KOPIOWANIE KOLOROWE] lub przycisk [KOPIOWANIE CZARNO-BIAŁE].

4

Kopiowanie się rozpocznie.



### Anulowanie skanowania i kopiowania...

Naciśnij przycisk [STOP] (⏹).



W przypadku wybrania funkcji [Układ z 1 Ark.] nie jest dostępna opcja [Zoom XY].

W przypadku wybrania funkcji [Układ z 8 Ark.] nie są dostępne następujące funkcje i papier.

- Funkcja powiększania
- Funkcja Auto Obrazu
- Etykiety



### Anulowanie ustawień skanowania wizytówek...



Naciśnij przycisk [Anuluj] na ekranie kroku 3.



### Ustawienia Systemowe (Administrator): Ust. Skanowania Wizytówek

Określ, czy funkcja Skanowania Wizytówek jest używana.

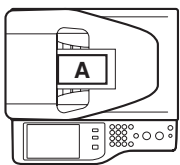
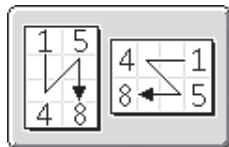
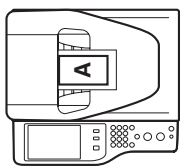
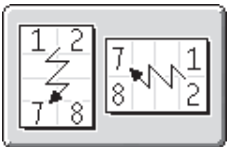
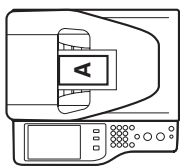
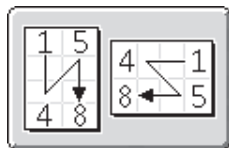
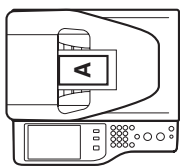
## Wyniki kopiowania w układzie z 8 arkuszami

Oryginały (Orientacja Oryginału)	Ustawienia	Wyniki								
1-szy strona <b>A</b> 5-ta strona <b>E</b> 2-ga strona <b>B</b> 6-ta strona <b>F</b> 3-cia strona <b>C</b> 7 strona <b>G</b> 4-ta strona <b>D</b> 8 strona <b>H</b> 		<table border="1"> <tr><td>A</td><td>E</td></tr> <tr><td>B</td><td>F</td></tr> <tr><td>C</td><td>G</td></tr> <tr><td>D</td><td>H</td></tr> </table>	A	E	B	F	C	G	D	H
A	E									
B	F									
C	G									
D	H									
1-szy strona <b>A</b> 2-ga strona <b>B</b> 3-cia strona <b>C</b> 4-ta strona <b>D</b> 5-ta strona <b>E</b> 6-ta strona <b>F</b> 7 strona <b>G</b> 8 strona <b>H</b> 		<table border="1"> <tr><td>A</td><td>B</td></tr> <tr><td>C</td><td>D</td></tr> <tr><td>E</td><td>F</td></tr> <tr><td>G</td><td>H</td></tr> </table>	A	B	C	D	E	F	G	H
A	B									
C	D									
E	F									
G	H									
1-szy strona <b>A</b> 2-ga strona <b>B</b> 3-cia strona <b>C</b> 4-ta strona <b>D</b> 5-ta strona <b>E</b> 6-ta strona <b>F</b> 7 strona <b>G</b> 8 strona <b>H</b> 		<table border="1"> <tr><td>D</td><td>C</td><td>B</td><td>A</td></tr> <tr><td>H</td><td>G</td><td>F</td><td>E</td></tr> </table>	D	C	B	A	H	G	F	E
D	C	B	A							
H	G	F	E							
1-szy strona <b>A</b> 2-ga strona <b>B</b> 3-cia strona <b>C</b> 4-ta strona <b>D</b> 5-ta strona <b>E</b> 6-ta strona <b>F</b> 7 strona <b>G</b> 8 strona <b>H</b> 		<table border="1"> <tr><td>G</td><td>E</td><td>C</td><td>A</td></tr> <tr><td>H</td><td>F</td><td>D</td><td>B</td></tr> </table>	G	E	C	A	H	F	D	B
G	E	C	A							
H	F	D	B							

# UŻYTECZNE FUNKCJE KOPIOWANIA

W tej części objaśnione zostały przydatne funkcje kopiowania takie jak przerywanie kopiowania w toku, zmiana kolejności zarezerwowanych zadań kopiowania oraz zapisywanie ustawień kopiowania w programie.

## PRZERWANIE KOPIOWANIA (Przerwa w kopiowaniu)

Opisywana funkcja umożliwi przerwanie długiego kopiowania lub innego zadania w celu wykonania pilnej kopii. Wcześniejsze zadanie zostanie tymczasowo zawieszono, dzięki czemu będzie można najpierw wykonać pilną kopię.

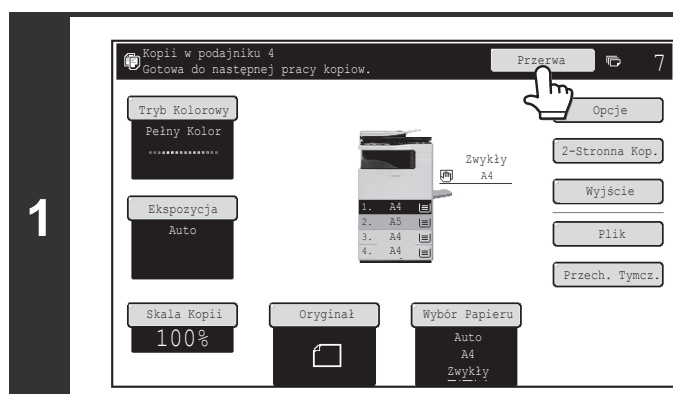

### Wskaż przycisk [Przerwa].

Przycisk [Przerwa] nie jest widoczny podczas skanowania oryginału.

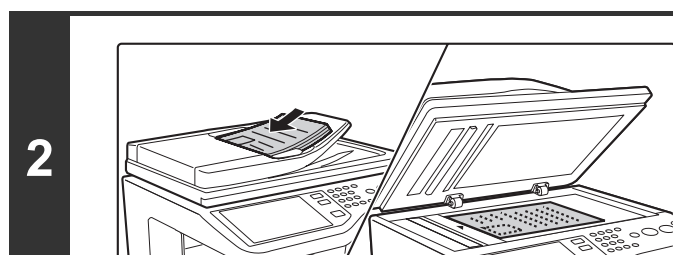

### Ułóż oryginał.

Ułóż oryginał nadrukiem do góry w podajniku dokumentów lub nadrukiem do dołu na szybie.

Po umieszczeniu oryginału podaj jego format.

➔ [FORMATY ORYGINAŁÓW](#) (strona 2-29)

### 3 Wybierz ustawienia kopiowania i naciśnij przycisk [KOPIOWANIE KOLOROWE] lub [KOPIOWANIE CZARNO-BIAŁE].

Kopiowanie się rozpocznie.

### 4 Po wykonaniu pilnych kopii zawieszono wcześniej zadanie będzie kontynuowane.



Anulowanie skanowania i kopiowania...

Naciśnij przycisk [STOP] (⏹).



- Jeśli włączona jest funkcja identyfikacji użytkownika, po naciśnięciu przycisku [Przerwa] pojawi się okno do wprowadzenia danych użytkownika Wprowadź nazwę i hasło, żeby się zalogować. Liczba wykonanych kopii obciąży konto zalogowanego użytkownika.
- W zależności od ustawień zadania w trakcie przycisk [Przerwa] może być niedostępny.
- W zależności od ustawień zadania w trakcie zamiast przycisku [Przerwa] może być widoczny przycisk [Zastrzeż]. Wskazanie przycisku [Zastrzeż] nie powoduje tymczasowego zatrzymania zadania w trakcie, jak ma to miejsce w przypadku przycisku [Przerwa]. Zarezerwowane zadanie kopiowania rozpocznie się natychmiast po zakończeniu wcześniejszego zadania.
- Przerwanie kopiowania (tzw. pilna kopia) nie może być używana w połączeniu z następującymi trybami specjalnymi: Budowanie Pracy, Card Shot
- Jeśli do wykonania pilniejszego kopiowania użyta będzie szyba, kopiowanie 2-stronne, sortowanie i sortowanie ze zszywaniem będzie niedostępne. Jeśli którakolwiek z tych funkcji jest niezbędna, należy użyć automatycznego podajnika dokumentów.

# OKNO STATUSU ZADAŃ

Okno statusu zadań pojawia się po naciśnięciu przycisku [STATUS ZADANIA] na panelu sterowania. W oknie statusu zadań pokazane są informacje na temat poszczególnych zadań uporządkowanych według trybów pracy. Naciśnięcie przycisku [STATUS ZADANIA] spowoduje wyświetlenie stanu zadań dla trybu pracy, który był aktywny w chwili naciśnięcia przycisku.

## Przykład: Naciśnięcie przycisku w trybie kopiowania

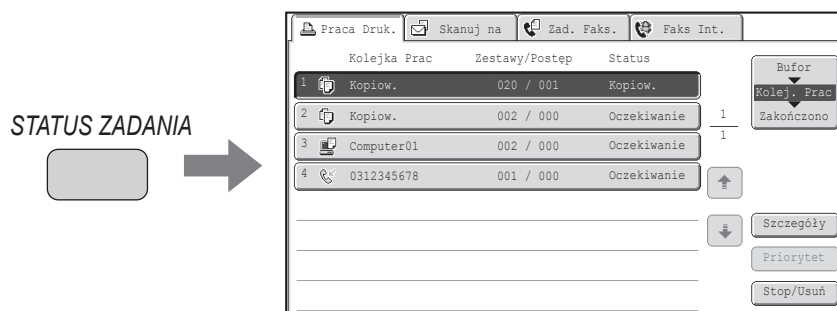

Wskaźnik statusu zadania (A) znajduje się w lewym dolnym rogu panelu dotykowego. Można nacisnąć wskaźnik statusu zadania, aby wyświetlić ekran statusu zadania. Pierwsze cztery zadania w kolejce do druku (zadanie w toku i zadania zarezerwowane) można sprawdzić za pomocą wskaźnika statusu zadania (B).

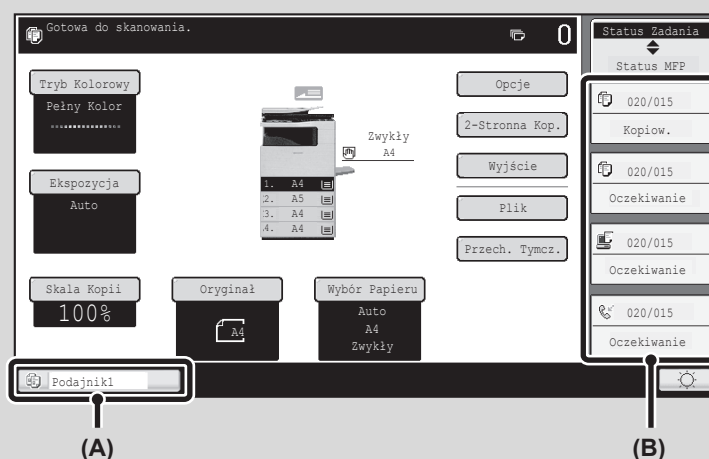

# OKNO KOLEJKI I OKNO ZADAŃ ZREALIZOWANYCH

W oknie statusu zadań można wyświetlić okno kolejki, w którym widoczne są zadania kopiowania i drukowania oczekujące na realizację, okno zadań zrealizowanych, w którym widoczne są wykonane zadania, oraz okno bufora, w którym widoczne są buforowane zadania druku oraz kodowane pliki PDF oczekujące na wydruk. W tej części opisane są okna kolejki zadań i zadań zrealizowanych, które są związane z trybem kopiowania. Każde wskazanie przycisku wyboru trybu w oknie statusu zadań powoduje przełączenie pomiędzy oknem kolejki i oknem zadań zrealizowanych.

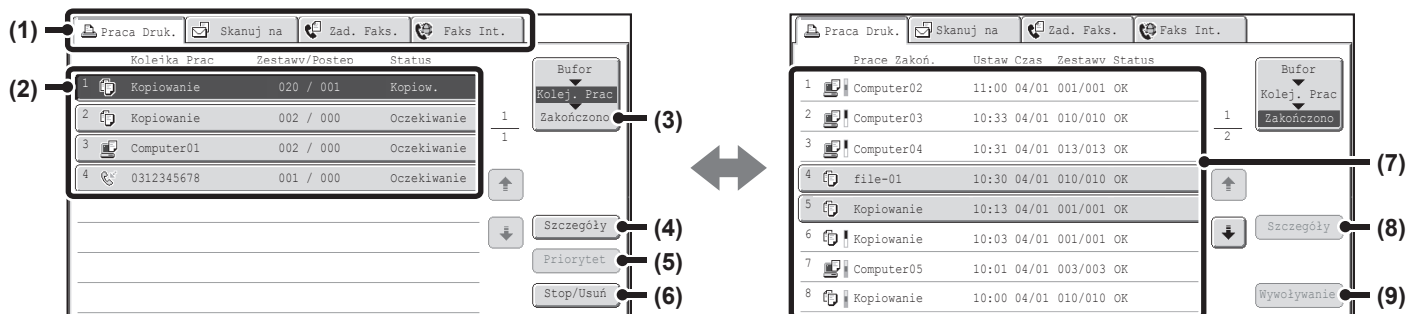

## (1) Przyciski wyboru trybu

Użyj tych przycisków, by wybrać tryb, który ma być widoczny w oknie statusu zadań  
Status zadań kopiowania można sprawdzić wskazując przycisk [Praca Druk.].

## (2) Lista zadań (okno kolejki)

Zadania oczekujące na drukowanie są widoczne w kolejce zadań jako przyciski. Zadania są drukowane w kolejności od góry do dołu kolejki. Na każdym przycisku widoczna jest bieżąca informacja na temat zadania i oraz jego aktualny status.

## (3) Przycisk wyboru trybu

Wskaż ten przycisk, żeby przełączać okno kolejki zadań, okno zadań ukończonych i okno zawartości bufora.

## (4) Przycisk [Szczegóły] (okno kolejki zadań)

Wskaż ten przycisk, żeby wyświetlić szczegółowe informacje na temat zadania.

## (5) Przycisk [Priorytet]

Wskaż ten przycisk, żeby nadać priorytet wybranemu zadaniu.

## (6) Przycisk [Stop/Usuń]

Wskaż ten przycisk, żeby zatrzymać lub usunąć wybrane zadanie.

## (7) Lista zadań (okno zrealizowanych zadań)

Tutaj widoczna jest lista ostatnich 99 ukończonych zadań. Pokazany jest wynik (status) wszystkich ukończonych zadań. Zadania kopiowania używane razem z funkcją przechowywania dokumentów widoczne są w postaci przycisków.

## (8) Przycisk [Szczegóły] (okno zrealizowanych zadań)

Jeśli zadanie na liście jest widoczne w postaci przycisku, można wskazać przycisk [Szczegóły], żeby wyświetlić szczegółowe informacje na temat zadania.

## (9) Przycisk [Wywoływanie]

Wskaż ten przycisk, żeby przywołać i wykorzystać zadanie kopiowania zapisane razem z funkcją przechowywania dokumentów.

## Informacje widoczne na przycisku zadania

Na każdym przycisku znajdują się informacje na temat miejsca zadania w kolejce oraz kolejnego statusu zadania.

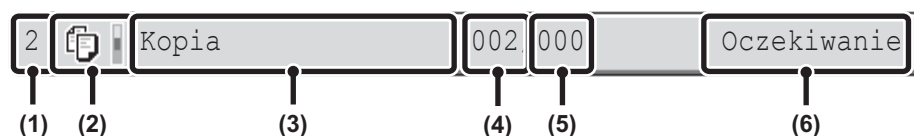

### (1) Określa numer (miejsce) zadania w kolejce.

Po zakończeniu wydruku bieżącego zadania, pozostałe prace przesuwają się o jedno miejsce w kolejce. Liczby nie są widoczne na przyciskach w oknie zakończonych zadań.

### (2) Ikona trybu

Ikona  pojawia się, gdy przycisk dotyczy kopiowania. W oknie zakończonych zadań obok ikony pojawia się kolorowy pasek wskazujący, czy dane zadanie było wykonane w kolorze czy czarno-białe. (Kolorowy pasek nie pojawia się jednak na przycisku zadania, w którym użyto przechowywania dokumentów lub na przycisku zadania wysyłania/odbioru, które zostało anulowane.)

### (3) Nazwa zadania

Napis "Kopia" pojawia się, gdy przycisk dotyczy kopiowania.

Jeśli włączona jest funkcja identyfikacji użytkownika, widoczna jest nazwa użytkownika wykonującego to zadanie.

### (4) Liczba wprowadzonych kopii (zestawów)

Tutaj widoczna jest liczba wprowadzonych przez użytkownika kopii (zestawów).

### (5) Liczba wykonanych kopii

Tutaj widoczna jest liczba wykonanych kopii (zestawów).

Jeśli zadanie oczekuje w kolejce, widoczna jest liczba "000".

### (6) Status

Określa status zadania.

Komunikat	Status
"Kopiuw"	Kopiowanie w trakcie.
"Oczekiwanie"	Skanowanie oryginału.
"Brak Tонера"	Skończył się toner w pojemniku z tonerem. Wymienić cartridge z tonerem na nowy.
"Brak Papieru"	Papier używany do wykonania tego zadania się skończył. Dodaj papier lub wybierz inny podajnik.
"Limit"	Przekroczono limit kopiowanych stron. Sprawdź limit u administratora urządzenia.
"Błąd"	Podczas wykonywania zadania wystąpił błąd. Usuń błąd, żeby dokończyć zadanie.

# ANULOWANIE ZADANIA OCZEKUJĄCEGO W KOLEJCE

Zadanie kopiowania czekające na wydruk można anulować.

1

STATUS ZADANIA

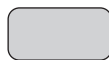

Naciśnij przycisk [STATUS ZADANIA].

2

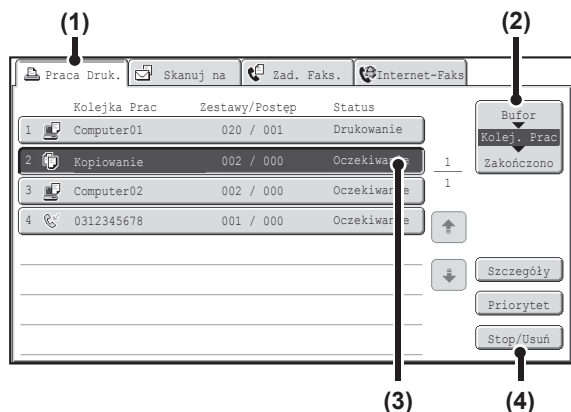

Odwołaj zadanie.

- (1) Wskaż przycisk [Praca Druk.].
- (2) Zmień tryb statusu zadania drukowania na [Kolej. Prac].  
Wskaż ten przycisk, aby zmienić tryb. Wybrany tryb zostanie podświetlony.
- (3) Wskaż przycisk zadania kopiowania, które chcesz odwołać.
- (4) Wskaż przycisk [Stop/Usuń].
- (5) Pojawi się komunikat potwierdzający anulowanie. Naciśnij przycisk [Tak].

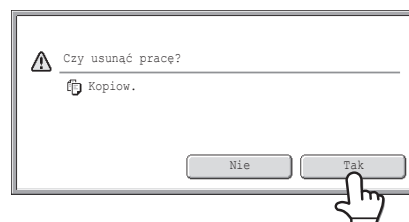

Zaznaczony przycisk zadania zostanie usunięty i drukowanie zostanie anulowane.



Jeśli wykonywane zadanie to kopiowanie, w celu wyświetlenia powyższego ekranu można również nacisnąć przycisk [STOP] (⏹).  
Żeby anulować zadanie, wskaż przycisk [Tak].



Jeśli nie chcesz anulować wybranego zadania drukowania...  
Wskaż przycisk [Nie] w kroku (5).

# NADAWANIE PRIORYTETU ZADANIU W KOLEJCE

Jeśli zadanie kopiowania zostanie rozpoczęte, gdy w kolejce będzie się znajdowało więcej zadań, nowe zadanie zostanie umieszczone na końcu kolejki. Jeśli jednak jest to szczególnie pilne zadanie, można mu nadać priorytet, dzięki czemu zostanie ono zrealizowane w pierwszej kolejności.

1

STATUS ZADANIA



Naciśnij przycisk [STATUS ZADANIA].

2

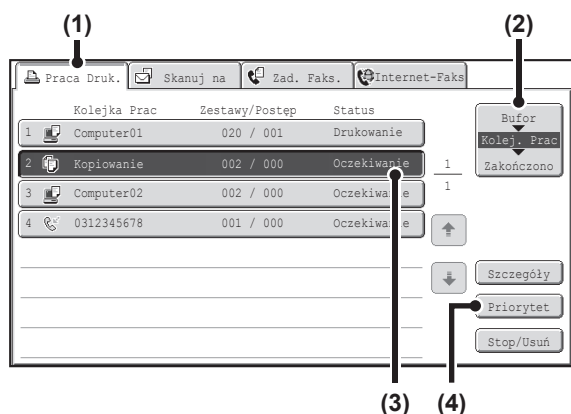

Nadaj priorytet zadaniu.

(1) Wskaż przycisk [Praca Druk.].

(2) Zmień tryb statusu zadania drukowania na [Kolej. Prac].

Wskaż ten przycisk, aby zmienić tryb. Wybrany tryb zostanie podświetlony.

(3) Naciśnij przycisk zadania kopiowania, któremu chcesz nadać priorytet.

(4) Wskaż przycisk [Priorytet].

Drukowane zadanie zostanie przerwane i rozpocznie się drukowanie zadania wybranego w punkcie (3).

# SPRAWDZENIE INFORMACJI NA TEMAT ZADANIA KOPIOWANIA OCZEKUJĄCEGO W KOLEJCE

Można wyświetlić szczegółowe informacje na temat zadania kopiowania oczekującego w kolejce.

1

STATUS ZADANIA



Naciśnij przycisk [STATUS ZADANIA].

2

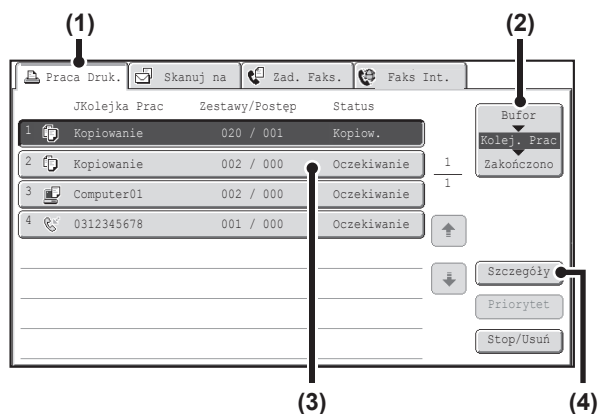

## Sprawdzanie szczegółów zadania

- (1) Wskaż przycisk [Praca Druk.].
- (2) Zmień tryb statusu zadania drukowania na [Kolej. Prac].  
Wskaż ten przycisk, aby zmienić tryb. Wybrany tryb zostanie podświetlony.
- (3) Wskaż przycisk zadania, które chcesz sprawdzić.
- (4) Wskaż przycisk [Szczegóły].

Pojawi się ekran kontrolny zadania wybranego w kroku (3).

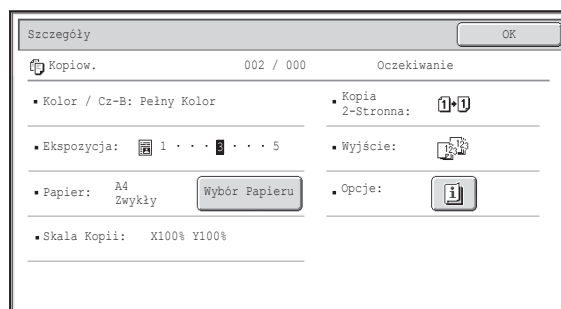

### Przycisk [Wybór Papieru]

Jeśli zadanie kopiowania zostało zatrzymane, ponieważ skończył się papier, można wskazać przycisk [Wybór Papieru] w celu wybrania innego podajnika.

Po wskazaniu przycisku [Wybór Papieru] pojawi się okno wyboru papieru.

📄 [PODAJNIKI PAPIERU](#) (strona 2-9)

Wskaż przycisk podajnika odpowiadający formatowi papieru, którego chcesz użyć, a następnie wskaż przycisk [OK]. Zatrzymane kopiowanie będzie kontynuowane.

# PROGRAMOWANIE USTAWIEŃ KOPIOWANIA (Programy Prac)

Program zadania jest to grupa ustawień zapisanych razem w pamięci urządzenia. Ustawienia kopiowania zapisane w postaci programu można w prosty sposób przywołać i wykorzystać do zadania kopiowania.

Przypuśćmy na przykład, że projekty CAD o formacie A4 (8-1/2" x 11") są kopiowane raz w miesiącu w celach archiwizacyjnych z wykorzystaniem następujących ustawień:

Projekty CAD o formacie A4 (8-1/2" x 11")

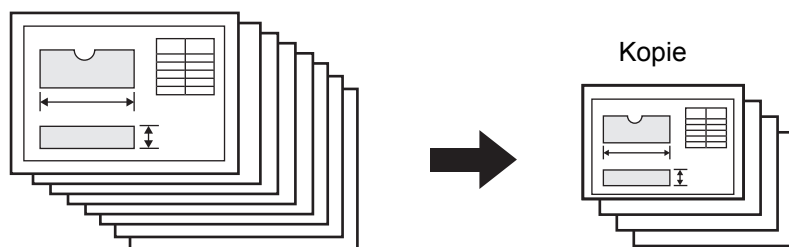

(1) Projekty CAD o formacie A4 (8-1/2" x 11") są zmniejszane do formatu A5 (5-1/2" x 8-1/2").

(2) Projekty zawierają wiele cienkich i niewyraźnych linii, dlatego używane jest ciemne ustawienie ekspozycji (poziom 4).

(3) Aby zmniejszyć zużycie papieru o połowę, wykonywane są kopie 2-stronne.

Jeśli zadanie nie jest zaprogramowane	Jeśli zadanie jest zaprogramowane																
<p>Wybierz pomniejszenie formatu A4 (8-1/2" x 11") do A5 (5-1/2" x 8-1/2").</p> <p style="text-align: center;">↓</p> <p>Zmień ustawienia ekspozycji.</p> <p style="text-align: center;">↓</p> <p>Włącz funkcję kopiowania dwustronnego.</p> <p style="text-align: center;">↓</p> <p>Naciśnij przycisk [KOPIOWANIE KOLOROWE] lub [KOPIOWANIE CZARNO-BIAŁE].</p>	<p style="text-align: center;">Ⓝ/P</p> <p>Naciśnij przycisk [#P].</p> <p style="text-align: center;">↓</p> <div data-bbox="863 1133 1433 1440" style="border: 1px solid black; padding: 5px;"> <p>Programy Prac <span style="float: right;">Zakończ</span></p> <p>Nac. numer programu.</p> <table style="width: 100%; border-collapse: collapse;"> <tr> <td style="text-align: center;">1</td> <td style="text-align: center;">2</td> <td style="text-align: center;">3</td> <td style="text-align: center;">1/4</td> </tr> <tr> <td style="text-align: center;">4</td> <td style="text-align: center;">5</td> <td style="text-align: center;">6</td> <td style="text-align: center;">↑</td> </tr> <tr> <td style="text-align: center;">7</td> <td style="text-align: center;">8</td> <td style="text-align: center;">9</td> <td style="text-align: center;">↓</td> </tr> <tr> <td style="text-align: center;">10</td> <td style="text-align: center;">11</td> <td style="text-align: center;">12</td> <td></td> </tr> </table> <p style="text-align: center;">Wywołaj <span style="float: right;">Zapisz/Usuń</span></p> </div> <p style="text-align: center;">Wskaż przycisk zapisanego programu.</p> <p style="text-align: center;">↓</p> <p>Naciśnij przycisk [KOPIOWANIE KOLOROWE] lub [KOPIOWANIE CZARNO-BIAŁE].</p>	1	2	3	1/4	4	5	6	↑	7	8	9	↓	10	11	12	
1	2	3	1/4														
4	5	6	↑														
7	8	9	↓														
10	11	12															
<p>Na wykonanie kopii projektów wymagana jest znaczna ilość czasu, ponieważ konieczne jest dokonanie wszystkich opisanych wyżej ustawień. Ponadto, podczas dokonywania ustawień zdarzają się błędy i dlatego niektóre kopie trzeba wykonywać powtórnie.</p>	<p>Ustawienia są zaprogramowane w pamięci urządzenia, dzięki czemu można je przywoływać wskazując jeden przycisk. Jest to prosta procedura i nie wymaga zbyt wiele czasu. Poza tym wszystkie ustawienia są zapisane w pamięci, dzięki czemu nie ma możliwości popełnienia błędu i nie ma potrzeby ponownego wykonywania kopii.</p>																



- W pamięci można zapisać do 48 kombinacji ustawień. Programy ustawień są przechowywane w pamięci nawet w przypadku wystąpienia przerwy w zasilaniu.
- Ustawienia można również programować na stronie WWW. Kliknij przycisk [Programy Zadań], a następnie przycisk [Kopia] w menu strony WWW, aby zapisać program zadania.

# ZAPROGRAMOWANIE USTAWIENÍ (EDYCJA/USUWANIE)

Poniżej opisano procedurę programowania ustawień kopiowania w programie zadania oraz usuwania programu zadania.

1

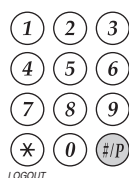

Naciśnij przycisk [#P] (  ).

2

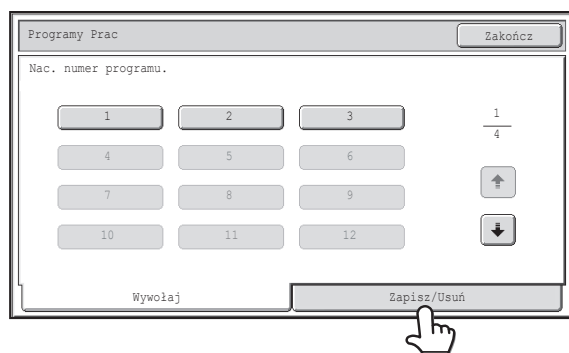

Wskaż przycisk [Zapisz/Usuń].

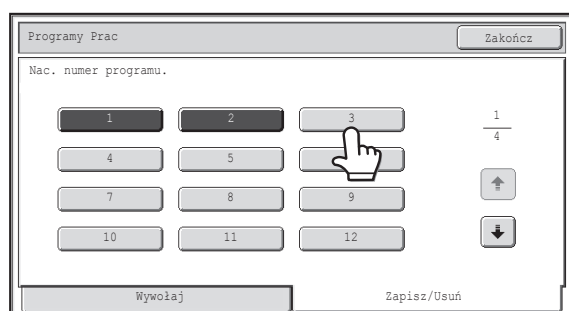

Wskaż przycisk na klawiaturze numerycznej.

Przyciski numeryczne, którym przypisano już wcześniej ustawienia są podświetlone.

- Aby zapisać program zadania, wskaż przycisk numeryczny, który nie jest podświetlony.
- Aby zmienić lub usunąć program zadania, wskaż przycisk, pod którym zapisany jest program zadania (podświetlony przycisk).

3



### Edycja lub usuwania programu zadania...

Wskazanie podświetlonego przycisku spowoduje wyświetlenie następującego okna.

Wskaż przycisk [Zapisz], żeby usunąć zapisane wcześniej ustawienia i zapisać nowe. Przejdź do następnego kroku. Kiedy naciśniesz przycisk [Usuń], zapisane ustawienie zostanie usunięte. Po zakończeniu procesu usuwania, wskaż przycisk [Zakończ], aby powrócić do okna podstawowego.

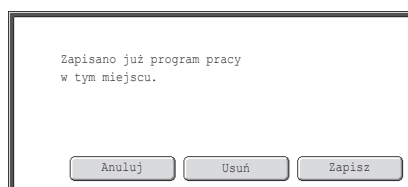

Jeśli włączone będzie ustawienie systemowe "Wyłączenie Usuwania Zaprogramowanych Zadań", zaprogramowanego zadania nie można zmienić ani usunąć.

4

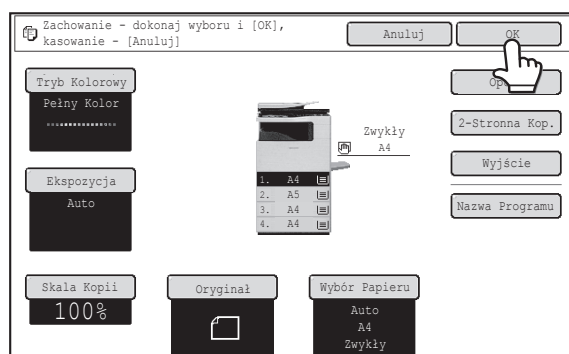

## Wybierz ustawienia kopiowania, które chcesz zaprogramować, i wskaż przycisk [OK].

Żeby zaprogramować nazwę programu, wskaż przycisk [Nazwa Programu]. Pojawi się okno do wprowadzania tekstu. Nazwa może się składać z maksymalnie 10 znaków.

Po zakończeniu wskaż przycisk [OK].

Powrócisz do okna podstawowego, a zapisane informacje będą widoczne na ekranie.



Nie ma możliwości zapisania liczby kopii.

# ROZDZIAŁ 3

## DRUKARKA

Rozdział ten dostarcza szczegółowych objaśnień dotyczących procedur korzystania z funkcji drukowania.

### FUNKCJA DRUKARKI..... 3-3

#### DRUKOWANIE W SYSTEMIE WINDOWS

#### PODSTAWOWA PROCEDURA DRUKU..... 3-4

- WYBÓR PAPIERU..... 3-6
- DRUKOWANIE NA KOPERTACH..... 3-7

#### DRUKOWANIE Z WŁĄCZONĄ FUNKCJĄ IDENTYFIKACJI UŻYTKOWNIKA..... 3-8

#### PRZEGLĄDANIE PLIKU POMOCY STEROWNIKA DRUKARKI..... 3-10

#### ZAPISYWANIE CZĘSTO UŻYWANYCH USTAWIEŃ DRUKU..... 3-11

- ZACHOWYWANIE USTAWIEŃ PODCZAS DRUKOWANIA..... 3-11
- PRZYWOŁYWANIE ZAPISANYCH USTAWIEŃ..... 3-13

#### ZMIANA STANDARDOWYCH USTAWIEŃ STEROWNIKA DRUKU..... 3-14

#### DRUKOWANIE W SYSTEMIE MACINTOSH

#### PODSTAWOWA PROCEDURA DRUKU..... 3-16

- WYBÓR USTAWIEŃ PAPIERU..... 3-16
- DRUKOWANIE..... 3-17
- WYBÓR PAPIERU..... 3-19
- DRUKOWANIE NA KOPERTACH..... 3-20

#### DRUKOWANIE Z WŁĄCZONĄ FUNKCJĄ IDENTYFIKACJI UŻYTKOWNIKA..... 3-21

#### CZĘSTO UŻYWANE FUNKCJE

#### DRUKOWANIE W KOLORZE..... 3-23

#### USTAWIENIA TRYBU DRUKOWANIA..... 3-25

#### DRUKOWANIE DWUSTRONNE..... 3-26

#### DOPASOWANIE DRUKOWANEGO OBRAZU DO FORMATU PAPIERU..... 3-28

#### DRUKOWANIE WIELU STRON DOKUMENTU NA JEDNEJ STRONIE KARTKI..... 3-29

#### ZSZYWANIE WYDRUKÓW..... 3-31

### PRZYDATNE FUNKCJE DRUKARKI

#### UŻYTECZNE FUNKCJE UMOŻLIWIAJĄCE PRZYGOTOWANIE BROSZUR I PLAKATÓW... 3-33

- PRZYGOTOWANIE BROSZUR (Broszury)... 3-33
- POWIĘKSZANIE MARGINESU (Przesunięcie marginesu)... 3-35
- PRZYGOTOWANIE DUŻEGO PLAKATU (Drukowanie Plakatu)... 3-36

#### FUNKCJE REGULACJI WIELKOŚCI I ORIENTACJI OBRAZU..... 3-37

- OBRACANIE DRUKOWANEGO OBRAZU O 180 STOPNI (Obrót o 180 stopni)... 3-37
- POWIĘKSZANIE/POMNIEJSZANIE DRUKOWANEGO OBRAZU (Zoom/Zoom XY)... 3-38
- REGULACJA SZEROKOŚCI DRUKOWANYCH LINII (Ust. Szer. Linii)... 3-39
- ODWRACANIE OBRAZU (Odbicie lustrzane)... 3-40

#### USTAWIENIA WYDRUKÓW KOLOROWYCH... 3-41

- REGULACJA JASNOŚCI I KONTRASTU OBRAZU (Dostosowanie Koloru)... 3-41
- DRUKOWANIE JASNEGO TEKSTU I LINII NA CZARNO (Tekst na czarno/Gr. wekt. na czarno)... 3-42
- DOPASOWANIE USTAWIEŃ KOLORÓW DO TYPU OBRAZU (Zaawansowany Kolor)... 3-43

#### FUNKCJE ŁĄCZENIA TEKSTU I OBRAZU..... 3-45

- DODAWANIE ZNAKU WODNEGO (Znak wodny)... 3-45
- WSTAWIANIE OBRAZU NA DRUKOWANYCH DANYCH (Obraz Pieczęci)... 3-46
- TWORZENIE NAKŁADEK NA WYDRUKI (Nakładki)... 3-47

**SPECJALNE FUNKCJE DRUKOWANIA ..... 3-48**

- DRUKOWANIE OKREŚLONYCH STRON NA PAPIERZE RÓŻNEGO TYPU (Inny papier) ..... 3-48
- DODAWANIE WKŁADEK PODCZAS DRUKOWANIA NA FOLIACH (Wkładki z folii) ..... 3-50
- DRUKOWANIE DUPLIKATU (Duplikat) ..... 3-51
- DRUKOWANIE DWUSTRONNE Z DRUKOWANIEM WYBRANYCH STRON NA PRZEDNIEJ STRONIE (Przekładki Rozdziałów) ..... 3-52

**PRZYDATNE FUNKCJE DRUKARKI ..... 3-53**

- ZAPISYWANIE I KORZYSTANIE Z PLIKÓW DRUKU (Tryb drukowania/Przechowywanie dokumentów) ..... 3-53

**DRUKOWANIE BEZ STEROWNIKA DRUKARKI**

**BEZPOŚREDNI WYDRUK Z URZĄDZENIA ..... 3-55**

- BEZPOŚREDNI WYDRUK PLIKU NA SERWERZE FTP ..... 3-56
- BEZPOŚREDNI WYDRUK PLIKU Z PAMIĘCI USB ..... 3-57
- BEZPOŚREDNI WYDRUK PLIKU Z FOLDERU SIECIOWEGO ..... 3-59

**BEZPOŚREDNI WYDRUK Z KOMPUTERA ..... 3-62**

- PRZEKAZAĆ ZADANIE DRUKU ..... 3-62
- DRUK FTP ..... 3-62
- DRUKUJ E-MAIL ..... 3-63

**SPRAWDZANIE STATUSU WYDRUKU**

**OKNO STATUSU ZADANIA ..... 3-64**

- OKNO BUFOROWANIA/OKNO KOLEJKI ZADAŃ/OKNO ZAKOŃCZONYCH PRAC ..... 3-65

**DRUKOWANIE ZABEZPIECZONEGO PLIKU**

**PDF ..... 3-67**

**ZMIANA PRIORYTETU**

**ZADAŃ/ANULOWANIE ZADANIA DRUKU ..... 3-68**

- ZMIANA PRIORYTETU ZADAŃ ..... 3-68
- ANULOWANIE ZADANIA DRUKU ..... 3-69

**ZMIANA FORMATU PAPIERU I**

**KONTYNUACJA DRUKU PRZY BRAKU**

**PAPIERU ..... 3-70**

**DODATEK**

**LISTA PARAMETRÓW STEROWNIKA ..... 3-71**

# FUNKCJA DRUKARKI

Urządzenie standardowo posiada funkcję drukowania w kolorze. Aby umożliwić drukowanie z komputera konieczne jest zainstalowanie sterownika drukarki.

Informacje o tym, jakiego sterownika drukarki należy użyć w danym środowisku znajdują się w poniższej tabeli.

Środowisko	Typ sterownika drukarki	Uwagi
Windows	<b>PCL6, PCL5c</b> Urządzenie obsługuje języki sterowania drukarki Hewlett-Packard PCL6 i PCL5c. Zalecane jest korzystanie z sterownika PCL6. Jeśli jednak podczas korzystania ze starszego oprogramowania wystąpią problemy z wydrukiem przy pomocy sterownika PCL6, należy użyć sterownika PCL5c.	Może być używany w standardowej konfiguracji urządzenia.
	<b>PS</b> Ten sterownik drukarki jest zgodny z językiem opisu strony PostScript 3 opracowanym przez firmę Adobe Systems Incorporated i pozwala na używanie opisywanego urządzenia jako drukarki zgodnej ze standardem PostScript 3. (W celu użycia standardowego sterownika PS do drukarki dla systemu Windows, udostępniono plik typu PPD.)	
Macintosh		

## Instalacja sterownika drukarki w środowisku Windows

Aby zainstalować sterownik drukarki i skonfigurować ustawienia w środowisku Windows, patrz rozdział "2. KONFIGURACJA W ŚRODOWISKU WINDOWS" w Instrukcji instalacji oprogramowania.

 Zamieszczone w niniejszej instrukcji opisy drukowania w systemie Windows zawierają najczęściej rysunki przedstawiające okna sterownika drukarki PCL6. Okna sterownika drukarki mogą się nieco różnić, w zależności od używanego sterownika.

## Instalacja sterownika drukarki w środowisku Macintosh

Aby zainstalować sterownik drukarki i skonfigurować ustawienia w środowisku Macintosh, patrz rozdział "3. KONFIGURACJA W ŚRODOWISKU MACINTOSH" w Instrukcji instalacji oprogramowania.

 W środowisku Macintosh urządzenia tego można używać jako drukarki tylko wtedy, gdy jest ono podłączone do sieci.

# DRUKOWANIE W SYSTEMIE WINDOWS

## PODSTAWOWA PROCEDURA DRUKU

Poniżej przedstawione jest drukowanie dokumentu z programu "WordPad", który jest standardową aplikacją systemu Windows.

1

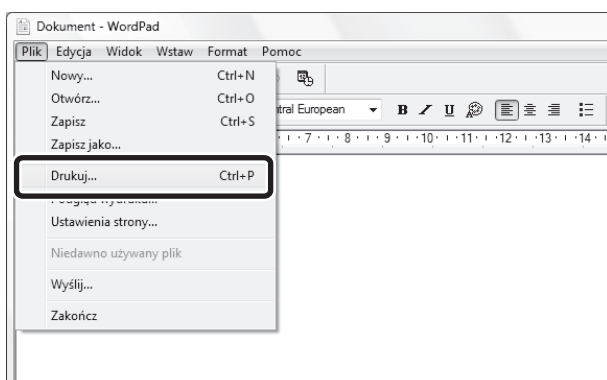

W programie WordPad z menu [Plik] wybierz polecenie [Drukuj].



Wygląd menu umożliwiającego wybór polecenia druku zależy od używanego oprogramowania.

2

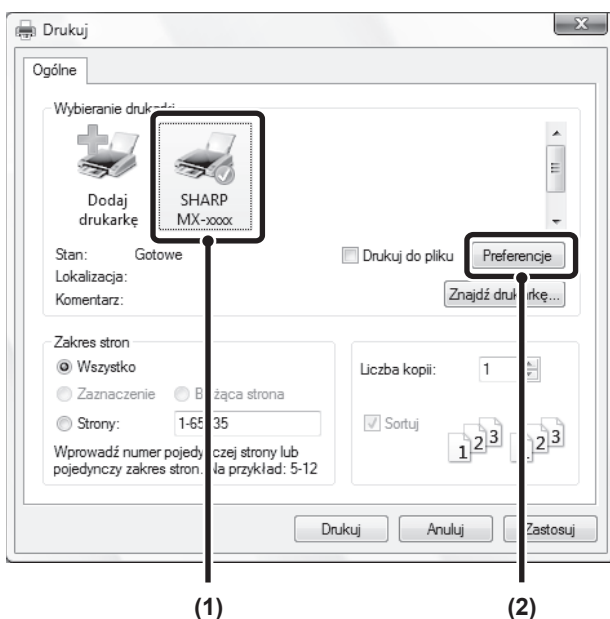

Otwórz okno właściwości sterownika drukarki.

(1) Wybierz sterownik drukarki odpowiadający urządzeniu.

- Jeśli sterowniki drukarki widoczne są jako ikony, kliknij ikonę sterownika, który ma być używany.
- Jeśli widoczna jest lista sterowników drukarki, wybierz z niej nazwę sterownika, który ma być używany.

(2) Kliknij przycisk [Preferencje].

- W systemie Windows 2000 przycisk [Preferencje] jest niewidoczny. Klikaj poszczególne karty w oknie "Drukuj", żeby wyregulować odpowiednie ustawienia.
- W systemie Windows 98/Me/NT 4.0 kliknij przycisk [Właściwości].



Nazwa przycisku umożliwiającego otwarcie okna właściwości sterownika drukarki zależy od używanego oprogramowania (zazwyczaj jest to przycisk [Właściwości] lub [Preferencje drukowania]).

3

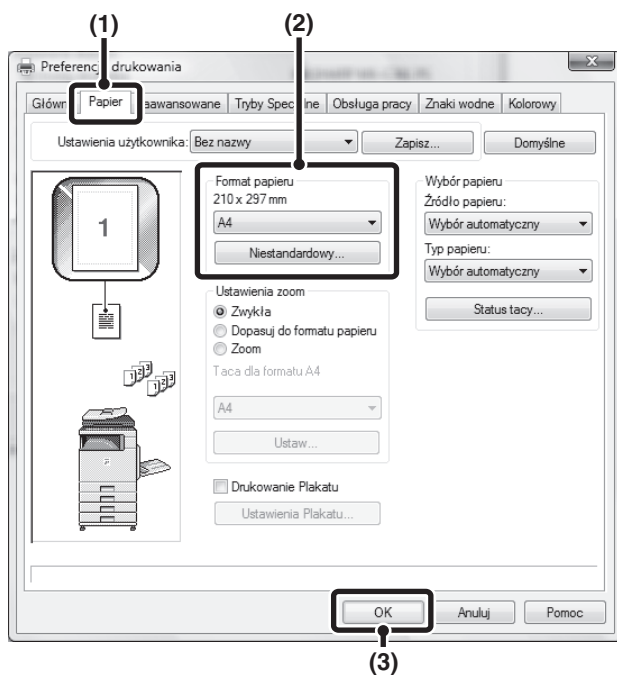

## Wybierz ustawienia druku.

(1) Kliknij kartę [Papier].

(2) Wybierz rozmiar papieru.

Żeby wybrać ustawienia na innych kartach, kliknij nagłówek żądanej karty, a następnie wybierz żądane ustawienia.

(3) Kliknij przycisk [OK].



- Upewnij się, że format papieru jest taki sam, jak ustawiony w aplikacji.
- Można zapisać do ośmiu formatów papieru użytkownika. Zapisanie formatu papieru użytkownika ułatwia wybranie danego formatu w każdym przypadku, gdy jest on potrzebny. Aby zapisać format papieru, wybierz [Papier niestand.] lub jednego z użytkowników od [Użytkownik1] do [Użytkownik7] z rozwijanego menu, po czym kliknij przycisk [Niestandardowy].

4

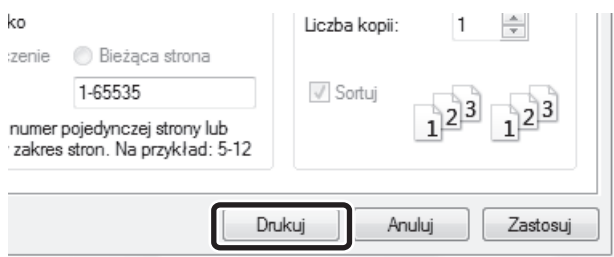

## Kliknij przycisk [Drukuj].

Rozpocznie się drukowanie.

W systemie Windows 98/Me/NT 4.0 kliknij przycisk [OK].

# WYBÓR PAPIERU

W tej części znajduje się opis konfiguracji ustawienia "Wybór papieru" na karcie [Papier] w oknie właściwości sterownika drukarki.

Przed rozpoczęciem drukowania należy sprawdzić formaty, typy oraz ilość papieru w podajnikach urządzenia. Żeby wyświetlić ostatnie informacje o ustawieniach, kliknij przycisk [Status tacy].

The screenshot shows a control panel with the following elements:

- Section: Wybór papieru
- Label: Źródło papieru:
- Dropdown menu: Wybór automatyczny
- Label: Typ papieru:
- Dropdown menu: Wybór automatyczny
- Button: Status tacy...

- **Jeśli w menu "Źródło papieru" wybrana jest opcja [Wybór automatyczny]**

Wybierany będzie automatycznie podajnik z papierem ustawionym w menu "Format papieru" i "Typ papieru" na karcie [Papier].

- **Jeśli w menu "Źródło papieru" wybrana jest opcja inna niż [Wybór automatyczny]**

Niezależnie od ustawienia "Format papieru" podczas drukowania będzie używany wybrany podajnik.

**Jeśli wybrana będzie opcja [Podajnik boczny]**

Trzeba również wybrać "Typ papieru". Należy również wybrać ustawienie "Typ papieru" odpowiadające typowi papieru w bocznym podajniku.



- W podajniku bocznym można umieszczać również nośniki specjalne (np. koperty). Informacje o procedurze ładowania papieru i innych nośników do podajnika bocznego można znaleźć w części "[ŁADOWANIE PAPIERU W PODAJNIKU BOCZNYM](#)" (strona 1-31) w rozdziale "1. ZANIM ZACZNIESZ UŻYWAĆ".
- Jeśli ustawienie "Wykrywanie formatu papieru w bocznym podajniku" (fabrycznie wyłączone) lub "Wykrywanie typu papieru w podajniku" (fabrycznie włączone) będzie włączone w ustawieniach systemowych urządzenia, drukowanie nie zadziała, jeśli format lub rodzaj papieru ustawiony w sterowniku drukarki będzie inny niż format lub rodzaj papieru w ustawieniach bocznego podajnika.

- **Jeśli w menu "Typ papieru" wybrana jest opcja [Wybór automatyczny]**

Wybrany zostanie automatycznie papier standardowy lub przetworzony o formacie określonym w menu "Format papieru". (Zgodnie z ustawieniem fabrycznym wybierany jest wyłącznie papier standardowy.)

- **Jeśli w menu "Typ papieru" wybrana jest opcja inna niż [Wybór automatyczny]**

Wybierany będzie automatycznie podajnik z papierem wybranym w menu "Format papieru" i "Typ papieru" na karcie [Papier].



**Ustawienia systemowe (Administrator): Wyklucz Podajnik Ręczny z Automatycznego Wyboru Papieru**

Jeśli w menu "Wybór papieru" wybrana zostanie opcja "Wybór automatyczny", można określić, czy podajnik boczny (ręczny) ma być uwzględniany podczas automatycznego wyboru papieru. Zgodnie z ustawieniem fabrycznym ta opcja jest wyłączona i papier znajdujący się w bocznym podajniku będzie mógł zostać wybrany automatycznie. Jeśli do bocznego podajnika często są wkładane materiały nietypowe, zalecane jest włączenie tego ustawienia.

# DRUKOWANIE NA KOPERTACH

Podajnika bocznego można używać do drukowania na nośnikach specjalnych, na przykład na kopertach. Procedurę drukowania na kopertach z ekranu właściwości sterownika drukarki przedstawiono poniżej.

Informacje o typach papieru, które można użyć w podajniku bocznym można znaleźć w części "[WAŻNE INFORMACJE O PAPIERZE](#)" (strona 1-26) w rozdziale "1. ZANIM ZACZNIESZ UŻYWAĆ". Informacje o procedurze ładowania do podajnika bocznego można znaleźć w części "[ŁADOWANIE PAPIERU W PODAJNIKU BOCZNYM](#)" (strona 1-31) w rozdziale "1. ZANIM ZACZNIESZ UŻYWAĆ".

Wybierz format koperty (na przykład DL) w odpowiednich ustawieniach aplikacji (w wielu aplikacjach "Ustawienia strony") i wykonaj poniższe czynności.

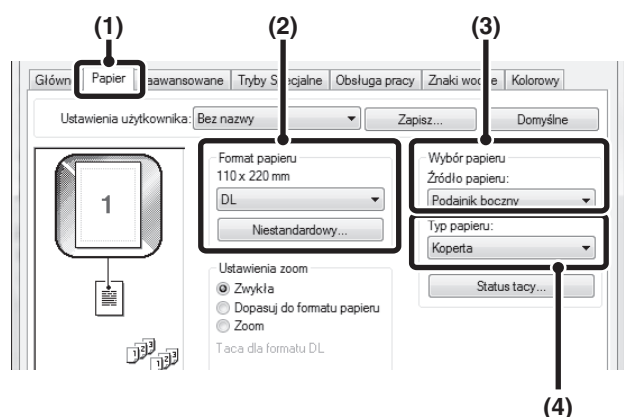

(1) Kliknij kartę [Papier].

(2) Wybierz format koperty z menu "Format papieru".

(3) Wybierz [Podajnik boczny] z menu "Źródło papieru" w opcji "Wybór papieru".

(4) Wybierz [Koperta] z menu "Typ papieru".

Wybierz typ papieru podajnika bocznego dla [Koperty] i sprawdź, czy w podajniku bocznym jest włożona koperta.

- Zaleca się, aby przed użyciem koperty wykonać próbkę drukowania, aby sprawdzić wydruk.
- W przypadku nośników, które można załadować tylko w określonych orientacjach, takich jak koperta, można w razie potrzeby obrócić obraz o 180 stopni. Więcej informacji - patrz "[OBRACANIE DRUKOWANEGO OBRAZU O 180 STOPNI \(Obrót o 180 stopni\)](#)" (strona 3-37).
- Więcej informacji o "Wyborze papieru" - patrz "[WYBÓR PAPIERU](#)" (strona 3-6).

# DRUKOWANIE Z WŁĄCZONĄ FUNKCJĄ IDENTYFIKACJI UŻYTKOWNIKA

Jeśli w ustawieniach systemowych urządzenia włączona jest funkcja identyfikacji użytkownika, zanim będzie możliwe drukowanie, konieczne będzie podanie w oknie właściwości sterownika drukarki informacji o użytkowniku (loginu, hasła itd.). Podawane informacje zależą od sposobu identyfikacji, dlatego przed przystąpieniem do drukowania należy się porozumieć z administratorem urządzenia.

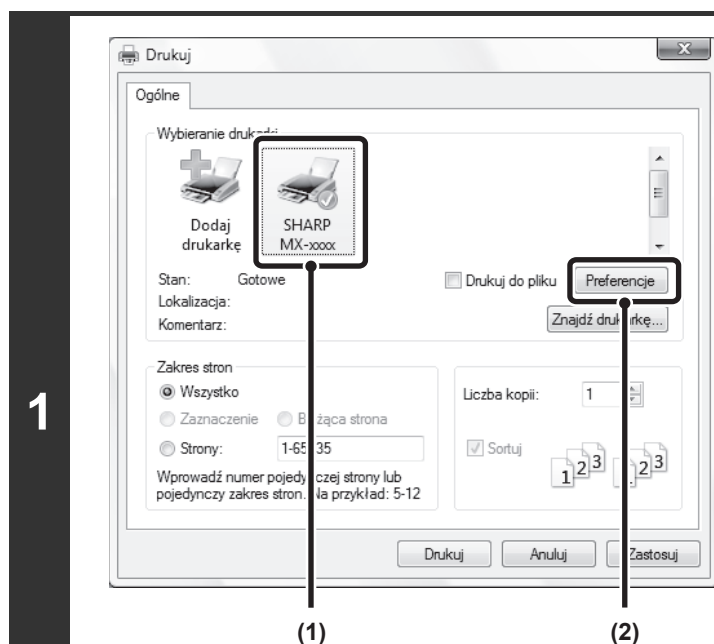

Otwórz okno ustawień sterownika drukarki z okna drukowania w używanej aplikacji.

- (1) Wybierz sterownik drukarki odpowiadający urządzeniu.
- (2) Kliknij przycisk [Preferencje].



Nazwa przycisku umożliwiającego otwarcie okna właściwości sterownika drukarki zależy od używanego oprogramowania (zazwyczaj jest to przycisk [Właściwości] lub [Preferencje drukowania]).

2

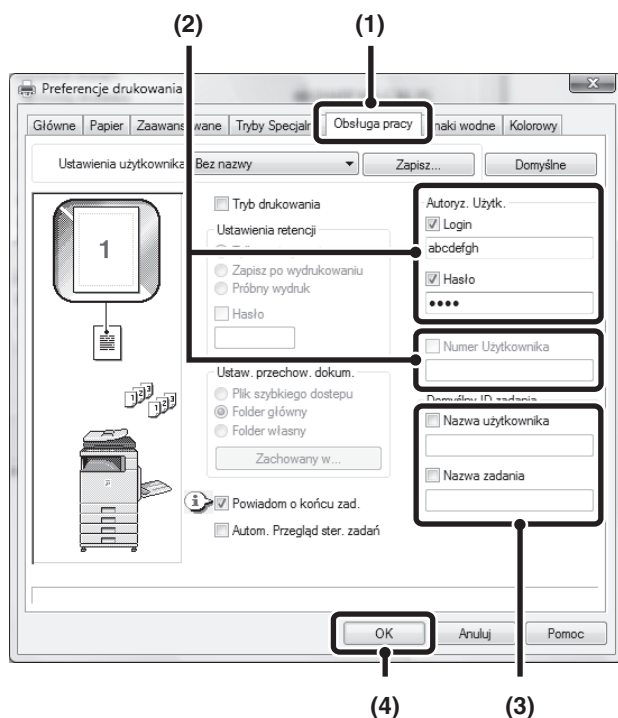

## Wprowadź login i hasło.

(1) Kliknij kartę [Obsługa pracy].

(2) Wprowadź dane użytkownika.

- **Jeśli identyfikacja użytkownika odbywa się na podstawie loginu i hasła**  
Należy zaznaczyć pola wyboru [Login] i [Hasło], tak by pojawiły się w nich symbole zaznaczenia , a następnie wprowadzić login i hasło. Hasło może mieć długość od 1 do 32 znaków.

- **Jeśli identyfikacja użytkownika odbywa się na podstawie numeru**

Kliknij pole wyboru [Numer Użytkownika]  i wprowadź numer (5 do 8 cyfr).

(3) Wprowadź nazwę użytkownika i nazwę zadania zgodnie z potrzebą.

- **Nazwa użytkownika**

Kliknij pole wyboru [Nazwa użytkownika]  i wprowadź swoją nazwę użytkownika (maksymalnie 32 znaków). Wprowadzona nazwa użytkownika pojawi się na górze panelu operacyjnego. Jeśli nazwa użytkownika nie zostanie podana, pojawi się nazwa loginu komputera.

- **Nazwa zadania**

Kliknij pole wyboru [Nazwa zadania]  i wprowadź nazwę zadania (maksymalnie 30 znaków). Wprowadzona nazwa zadania pojawi się na górze panelu operacyjnego jako nazwa pliku. Jeśli nazwa zadania nie zostanie wprowadzona, pojawi się nazwa pliku ustawiona w aplikacji programu.

(4) Kliknij przycisk [OK].



Jeśli okno potwierdzenia ma się pojawiać przed rozpoczęciem wydruku, należy zaznaczyć pole wyboru [Autom. Przegląd ster. zadań], tak by pojawił się w nim symbol zaznaczenia .

3

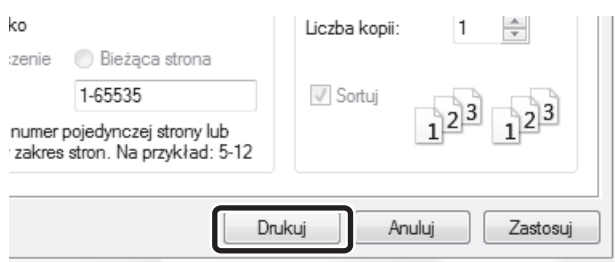

## Rozpocznij drukowanie.



- Przy włączonej funkcji autoryzacji użytkownika w ustawieniach systemowych (administratora) drukowanie jest możliwe bez podawania informacji o użytkowniku, jeżeli drukowanie czarno-białe jest wybrane w sterowniku drukarki. Informacje na temat drukowania czarno-białego znajdują się w "DRUKOWANIE CZARNO-BIAŁE" (strona 3-24). Liczba drukowanych stron zostaje dodana do licznika "Inny Użytkownik". W takim wypadku inne funkcje druku mogą być ograniczone. Więcej informacji można uzyskać u administratora.
  - Funkcja identyfikacji użytkownika będzie niedostępna, jeśli zainstalowany będzie plik PPD\* i używany będzie standardowy sterownik drukarki PS w systemie Windows. Z tego powodu drukowanie będzie niemożliwe, jeśli w ustawieniach systemowych włączona będzie funkcja uniemożliwiająca drukowanie osobom nieupoważnionym.
- \* Plik PPD umożliwi urządzeniu drukowanie przy pomocy standardowego sterownika PS systemu operacyjnego.



### Ustawienia systemowe (Administrator): Wyłączenie Drukowania przez Nieprawidłowego Użytkownika

Ta funkcja służy do uniemożliwienia osobom nieupoważnionym drukowania przy pomocy opisywanego urządzenia. Jeśli ta funkcja zostanie włączona, drukowanie się nie odbędzie, jeśli informacja o użytkowniku nie zostanie wprowadzona lub zostaną wprowadzone nieprawidłowe informacje.

# PRZEGLĄDANIE PLIKU POMOCY STEROWNIKA DRUKARKI

Dokonując ustawień w sterowniku drukarki można wyświetlić pomoc ekranową, w której znajdują się wyjaśnienia dotyczące poszczególnych funkcji.

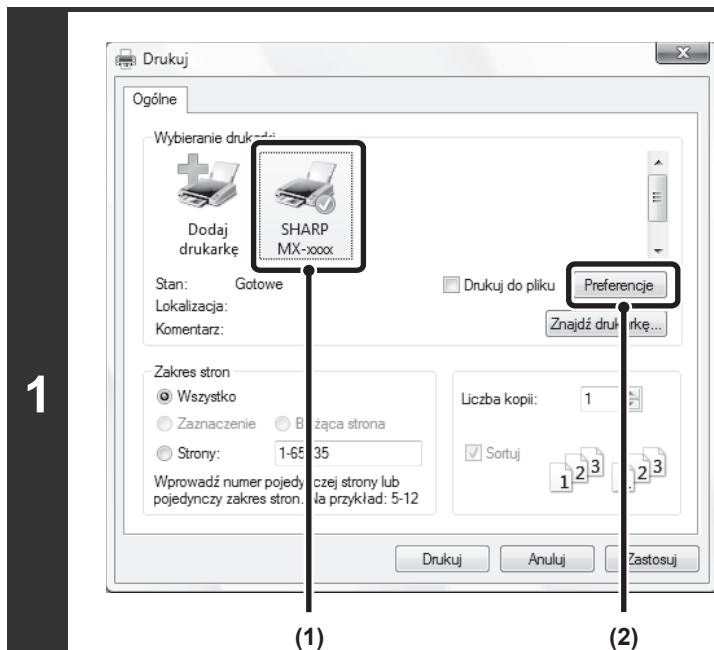

Otwórz okno ustawień sterownika drukarki z okna drukowania w używanej aplikacji.

- (1) Wybierz sterownik drukarki odpowiadający urządzeniu.
- (2) Kliknij przycisk [Preferencje].



Nazwa przycisku umożliwiającego otwarcie okna właściwości sterownika drukarki zależy od używanego oprogramowania (zazwyczaj jest to przycisk [Właściwości] lub [Preferencje drukowania]).

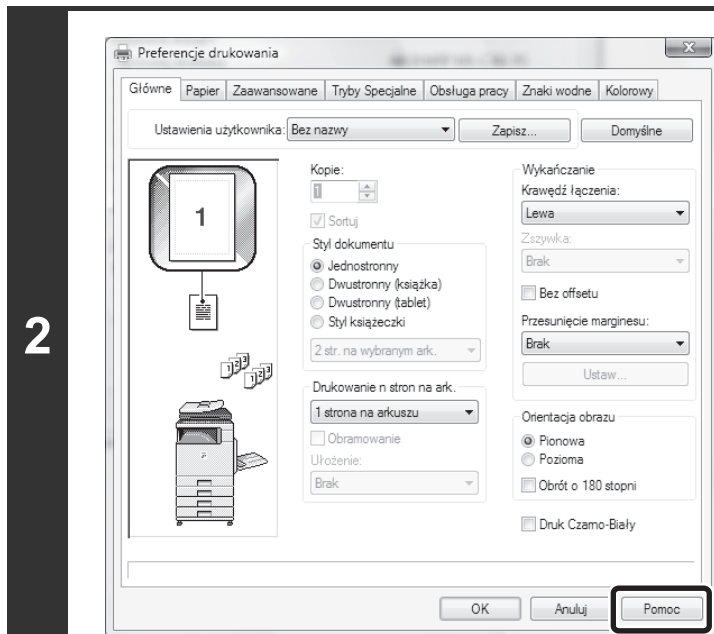

Kliknij przycisk [Pomoc].

Okno z Pomocą utworzy się, aby wyświetlić objaśnienia ustawień na zakładkach.

Aby zobaczyć Pomoc dla ustawień w oknie, kliknij podkreślony tekst na górze okna Pomoc.

## Pomoc błyskawiczna

Pomoc można wyświetlić dla danego ustawienia, klikając na to ustawienie i naciskając klawisz [F1].

\* Aby przeglądać Pomoc dla ustawienia w Windows 98/Me/NT 4.0/2000/XP/Server 2003, kliknij przycisk  w prawym górnym rogu okna właściwości sterownika drukarki, a następnie kliknij dane ustawienie. Możesz także zobaczyć tę samą Pomoc, klikając prawym przyciskiem na ustawienie i klikając na pole [Pomoc], które się pojawi.

## Ikona informacyjna

Pewne kombinacje ustawień dostępnych w oknie sterownika drukarki nie są dopuszczalne. Jeśli istnieje jakieś ograniczenie dotyczące wybranego ustawienia, obok ustawienia pojawi się ikona informacji (). Kliknij tę ikonę, żeby wyświetlić wyjaśnienie, dlaczego kombinacja ustawień jest niedopuszczalna.

# ZAPISYWANIE CZĘSTO UŻYWANYCH USTAWIEŃ DRUKU

Ustawienia wybrane na poszczególnych kartach w oknie właściwości sterownika drukarki mogą zostać zachowane jako ustawienia użytkownika. Zapisanie po wybraniu nazwą często używanych ustawień lub złożonych ustawień kolorów pozwala na ich szybkie przywoływanie, jeśli znowu będą potrzebne.

## ZACHOWYWANIE USTAWIEŃ PODCZAS DRUKOWANIA

Ustawienia można zachować na dowolnej karcie w oknie sterownika drukarki. W trakcie procedury zapisu na ekranie pojawia się lista z ustawieniami z poszczególnych kart, co pozwala na ich sprawdzenie przed zapisaniem.

1

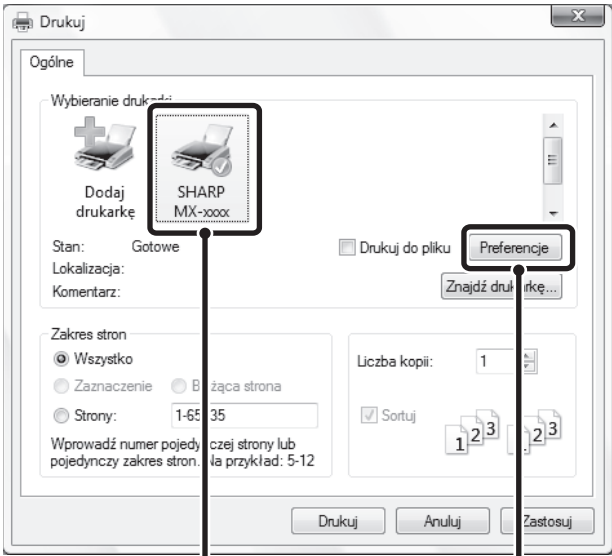

**Otwórz okno ustawień sterownika drukarki z okna drukowania w używanej aplikacji.**

- (1) Wybierz sterownik drukarki odpowiadający urządzeniu.
- (2) Kliknij przycisk [Preferencje].

---



Nazwa przycisku umożliwiającego otwarcie okna właściwości sterownika drukarki zależy od używanego oprogramowania (zazwyczaj jest to przycisk [Właściwości] lub [Preferencje drukowania]).

2

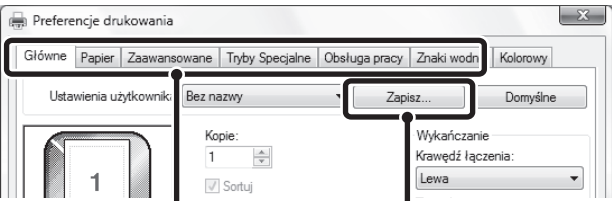

**Zapisz ustawienia druku.**

- (1) Dokonaj ustawień na poszczególnych kartach.
- (2) Kliknij przycisk [Zapisz].

3

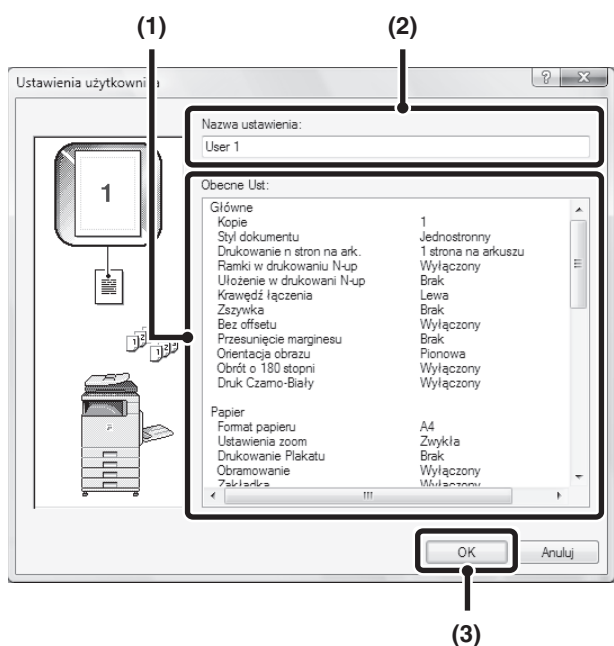

**Sprawdź i zapisz ustawienia.**

**(1) Sprawdź wyświetlane ustawienia.**

**(2) Wprowadź nazwę ustawień (maksymalnie 20 znaków).**

**(3) Kliknij przycisk [OK].**

4

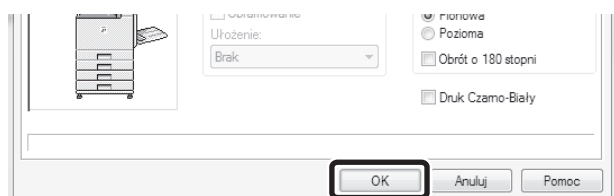

**Kliknij przycisk [OK].**

5

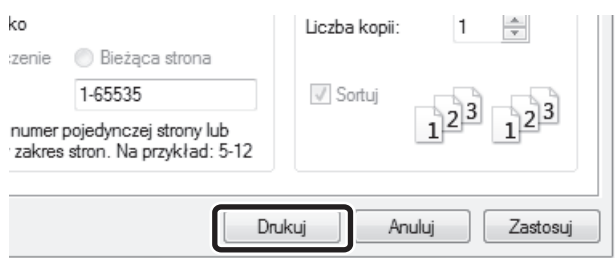

**Rozpocznij drukowanie.**



- Istnieje możliwość zachowania do 30 zestawów ustawień.
- Poniższe ustawienia nie mogą być zapisywane:
  - Znak wodny utworzony przez użytkownika
  - Ustawienia wkładek
  - Plik nakładki
  - Login, hasło, nazwa użytkownika i nazwa zadania wprowadzona na karcie [Obsługa pracy]

# PRZYWOŁYWANIE ZAPISANYCH USTAWIEŃ

**1**

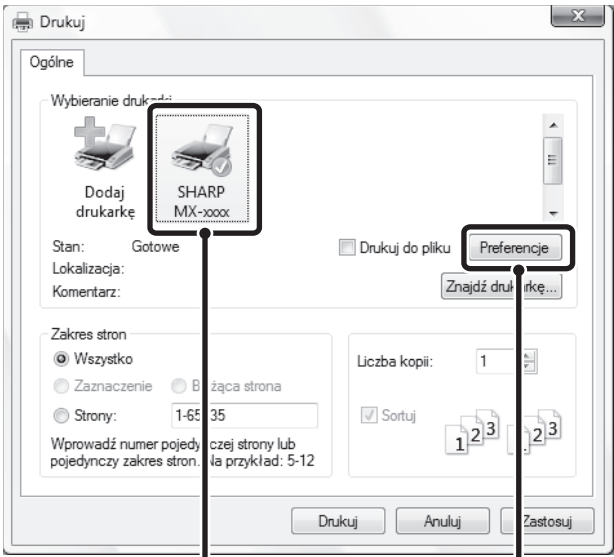

Otwórz okno ustawień sterownika drukarki z okna drukowania w używanej aplikacji.

- (1) Wybierz sterownik drukarki odpowiadający urządzeniu.
- (2) Kliknij przycisk [Preferencje].

 Nazwa przycisku umożliwiającego otwarcie okna właściwości sterownika drukarki zależy od używanego oprogramowania (zazwyczaj jest to przycisk [Właściwości] lub [Preferencje drukowania]).

**2**

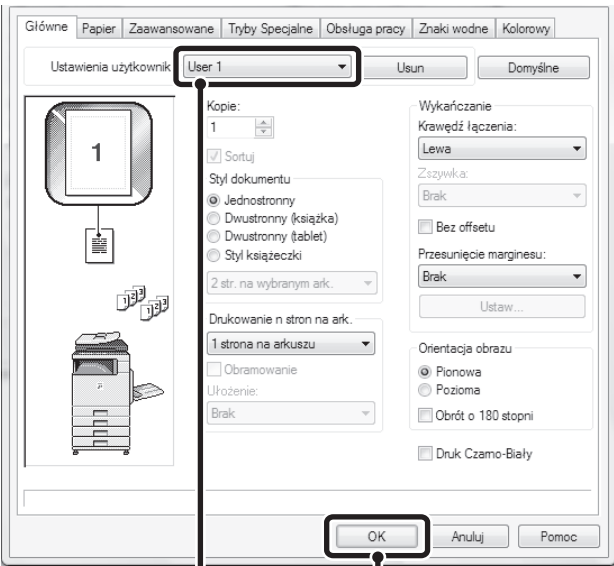

Wybierz ustawienia druku.

- (1) Wybierz ustawienia, które chcesz przywołać.
- (2) Kliknij przycisk [OK].

**3**



Rozpocznij drukowanie.

## Usuwanie zachowanych ustawień

W punkcie (1) kroku 2 powyżej, wybierz ustawienia, które chcesz usunąć, a następnie kliknij przycisk [Usun].

# ZMIANA STANDARDOWYCH USTAWIENÍ STEROWNIKA DRUKU

Postępując według poniższego opisu można zmienić standardowe ustawienia sterownika druku. Ustawienia wybrane zgodnie z poniższym opisem zostaną zachowane i będą standardowo wybierane podczas wywoływania polecenia druku z używanej aplikacji. (Ustawienia wybrane w oknie sterownika drukarki wywołanym bezpośrednio z aplikacji obowiązują tylko do momentu zamknięcia tej aplikacji.)

## 1 Kliknij przycisk [Start] (☰) i wybierz [Panel sterowania], a następnie [Drukarka].

- W Windows XP/Server 2003, kliknij przycisk [Start], a potem kliknij [Drukarki i faksy].
- W systemie Windows 98/Me/NT 4.0/2000 kliknij przycisk [Start], wybierz [Ustawienia], a następnie kliknij [Drukarki].



Jeśli opcja [Drukarki i faksy] nie pojawia się w menu [Start] w systemie Windows XP, kliknij przycisk [Start], kliknij [Panel sterowania], kliknij [Drukarki i inne urządzenia], a następnie kliknij [Drukarki i faksy].

2

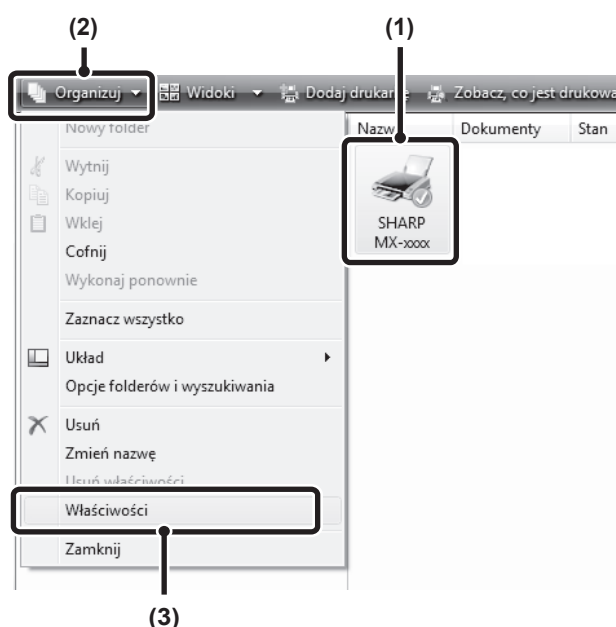

## Otwórz okno właściwości drukarki.

(1) Kliknij ikonę sterownika drukarki odpowiadającą opisywanemu urządzeniu.

(2) Kliknij menu [Organizuj].

W Windows 98/Me/NT 4.0/2000/XP/Server 2003, kliknij menu [Plik].

(3) Wybierz [Właściwości].

W systemie Windows NT 4.0 wybierz [Domyślne ustawienia dokumentu] z menu [Plik], żeby otworzyć okno właściwości sterownika drukarki. Idź do punktu 4.

3

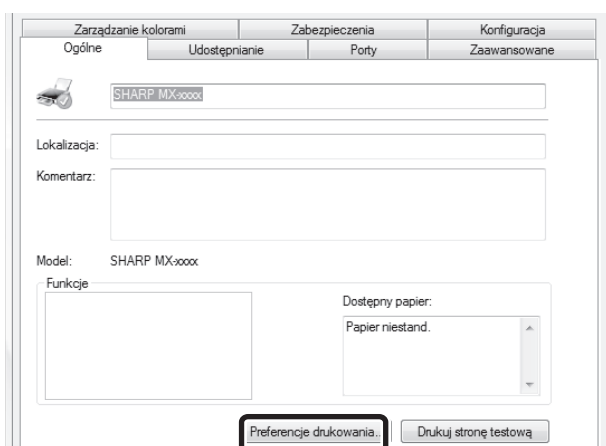

## Kliknij przycisk [Preferencje drukowania] na karcie [Ogólne].

W systemie Windows 98/Me kliknij kartę [Ustawienia].

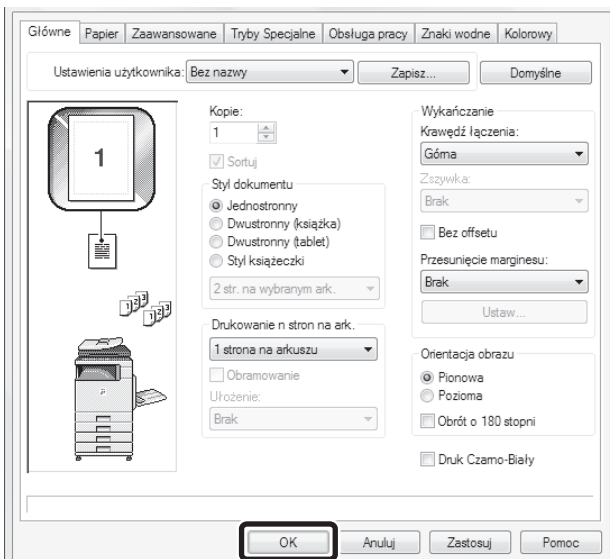

## Skonfiguruj ustawienia i kliknij przycisk [OK].

Opis ustawień można znaleźć w pomocy sterownika drukarki.

# DRUKOWANIE W SYSTEMIE MACINTOSH

## PODSTAWOWA PROCEDURA DRUKU

W poniższym przykładzie przedstawione jest drukowanie dokumentu z programu "TextEdit" w systemie Mac OS X ("SimpleText" w Mac OS 9).

### WYBÓR USTAWIEŃ PAPIERU

Przed wywołaniem polecenia druku należy wybrać ustawienia papieru.

1

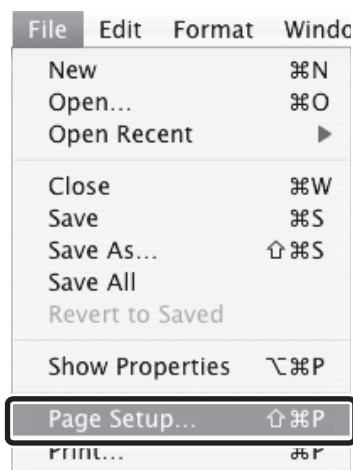

Z menu [File] aplikacji TextEdit wybierz polecenie [Page Setup].

W Mac OS 9 wybierz [Page Setup] z menu [File] w SimpleText.

2

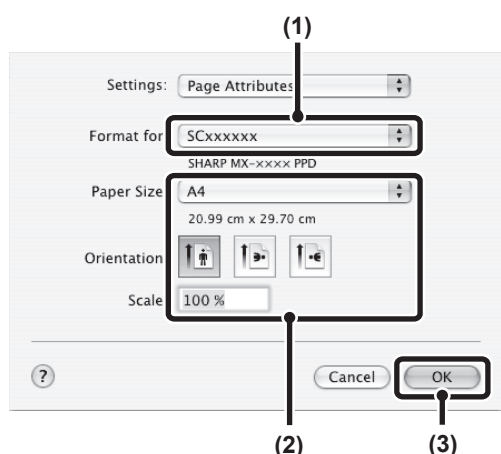

Wybierz ustawienia papieru.

(1) Upewnij się, że wybrana została odpowiednia drukarka.

(2) Wybierz ustawienia papieru.

Można wybrać rozmiar papieru, orientację i skalę dokumentu drukowanego.

(3) Kliknij przycisk [OK].



Nazwa urządzenia widoczna w polu "Format for" ma zazwyczaj postać [SCxxxxxx]. ("xxxxxx" jest sekwencją znaków zależną od modelu urządzenia.)

# DRUKOWANIE

1

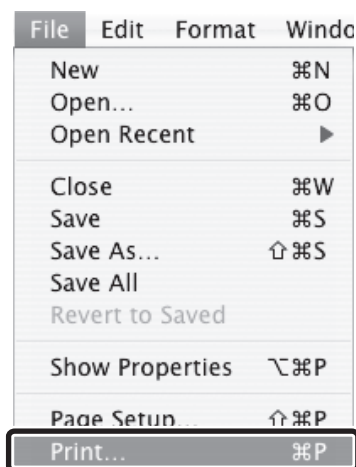

## Z menu [File] aplikacji TextEdit wybierz polecenie [Print].

W Mac OS 9 wybierz [Print] z menu [File] w SimpleText.



Wygląd menu umożliwiającego wybór polecenia druku zależy od używanego oprogramowania.

2



## Upewnij się, że wybrana została odpowiednia drukarka.



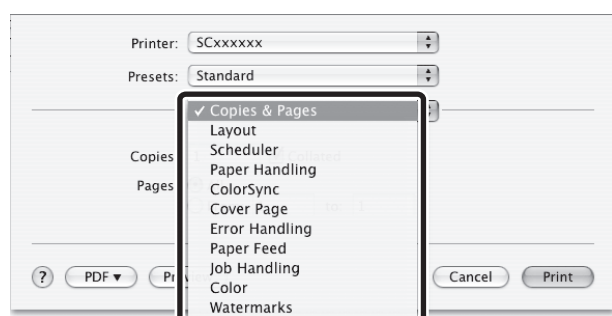

Nazwa urządzenia widoczna w polu "Printer" ma zazwyczaj postać [SCxxxxxx]. ("xxxxxx" jest sekwencją znaków zależną od modelu urządzenia.)

3



## Wybierz ustawienia druku.

- W systemie Mac OS X kliknij przycisk  obok pola [Copies & Pages] i wybierz ustawienia, które chcesz skonfigurować w rozwijanym menu. Zostanie wyświetlony odpowiedni ekran ustawień. Jeśli ustawienia nie są widoczne w Mac OS X v10.5 do 10.5.1, kliknij "" obok nazwy drukarki.
- W systemie Mac OS X kliknij przycisk  obok pola [General] i wybierz ustawienia, które chcesz skonfigurować w rozwijanym menu. Zostanie wyświetlony odpowiedni ekran ustawień.

4

Printer: SCxxxxxx  
Presets: Standard  
Copies & Pages  
Copies: 1  Collated  
Pages:  All  
 From: 1 to: 1  
? PDF Preview Cancel **Print**

**Kliknij przycisk [Print].**

Rozpocznie się drukowanie.

# WYBÓR PAPIERU

W tej części opisane są ustawienia [Paper Feed] ("Paper Source" z grupy [General] w systemie Mac OS 9) w oknie ustawień druku.

- **Jeśli wybrana jest opcja [Auto Select]**

Wybierany będzie automatycznie podajnik z papierem ustawionym w menu "Paper Size" w oknie ustawień strony.

- **Jeśli wybrany jest podajnik papieru**

Wybrany podajnik będzie używany podczas drukowania niezależnie od ustawienia "Paper Size" w oknie ustawień strony.

Istnieje również możliwość ustawienia typu papieru w podajniku bocznym. Sprawdź, czy ustawienie typu papieru dla podajnika bocznego jest prawidłowe i czy ustawiony typ papieru jest faktycznie załadowany w podajniku bocznym, po czym wybierz odpowiedni podajnik boczny (typ papieru).



- W podajniku bocznym można umieszczać również nośniki specjalne (np. koperty). Informacje o procedurze ładowania papieru i innych nośników do podajnika bocznego można znaleźć w części "[ŁADOWANIE PAPIERU W PODAJNIKU BOCZNYM](#)" (strona 1-31) w rozdziale "1. ZANIM ZACZNIESZ UŻYWAĆ".
- Jeśli ustawienie "Wykrywanie formatu papieru w bocznym podajniku" (fabrycznie wyłączone) lub "Wykrywanie typu papieru w podajniku" (fabrycznie włączone) będzie włączone w ustawieniach systemowych urządzenia, drukowanie nie zadziała, jeśli format lub rodzaj papieru ustawiony w sterowniku drukarki będzie inny niż format lub rodzaj papieru w ustawieniach bocznego podajnika.

- **Jeśli wybrany jest typ papieru**

Wybierany będzie automatycznie podajnik z papierem o formacie i typie ustawionym w menu "Paper Size" w oknie ustawień strony.



**Ustawienia Systemowe (Administrator): Wyklucz Podajnik Ręczny z Automatycznego Wyboru Papieru**

Jeśli do drukowania jest używana opcja [Auto Select], ustawienie to określa, czy papier w podajniku bocznym ma być uwzględniany podczas wyboru papieru. Zgodnie z ustawieniem fabrycznym ta opcja jest wyłączona i papier znajdujący się w bocznym podajniku będzie mógł zostać wybrany automatycznie. Jeśli do bocznego podajnika często są wkładane materiały nietypowe, zalecane jest włączenie tego ustawienia.

# DRUKOWANIE NA KOPERTACH

Podajnika bocznego można używać do drukowania na nośnikach specjalnych, na przykład na kopertach. Procedurę drukowania na kopertach z ekranu właściwości sterownika drukarki przedstawiono poniżej.

Informacje o typach papieru, które można użyć w podajniku bocznym można znaleźć w części "[WAŻNE INFORMACJE O PAPIERZE](#)" (strona 1-26) w rozdziale "1. ZANIM ZACZNIESZ UŻYWAĆ". Informacje o procedurze ładowania do podajnika bocznego można znaleźć w części "[ŁADOWANIE PAPIERU W PODAJNIKU BOCZNYM](#)" (strona 1-31) w rozdziale "1. ZANIM ZACZNIESZ UŻYWAĆ".

Wybierz format koperty (na przykład DL) w odpowiednich ustawieniach aplikacji (w wielu aplikacjach "Ustawienia strony") i wykonaj poniższe czynności.

1

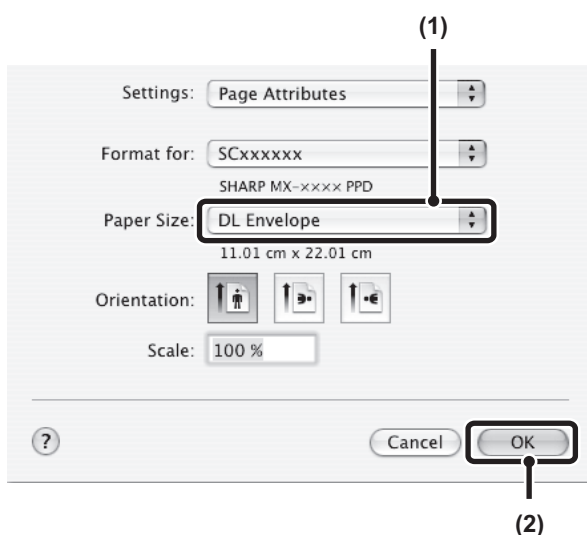

## Wybierz rozmiar papieru.

- (1) Wybierz format koperty z menu "Paper Size" w oknie ustawień strony.

W systemie Mac OS 9 wybierz format koperty z menu "Paper" w oknie ustawień strony.

- (2) Kliknij przycisk [OK].



W przypadku nośników, które można załadować tylko w określonych orientacjach, takich jak koperta, można w razie potrzeby obrócić obraz o 180 stopni. Więcej informacji - patrz "[OBACZANIE DRUKOWANEGO OBRAZU O 180 STOPNI \(Obrót o 180 stopni\)](#)" (strona 3-37).

2

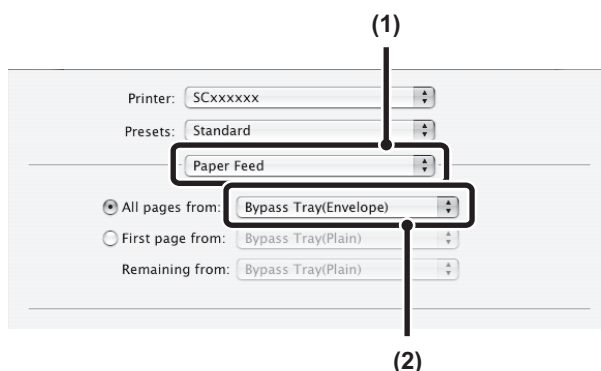

## Wybierz podajnik boczny.

- (1) Wybierz [Paper Feed] na ekranie drukowania.

W Mac OS 9 wybierz [General].

- (2) Wybierz [Bypass Tray(Envelope)] z menu "All pages from".

- W Mac OS 9 wybierz [Bypass Tray(Envelope)] z menu "All pages from" w "Źródło Papieru".
- Wybierz typ papieru podajnika bocznego dla [Koperty] i sprawdź, czy w podajniku bocznym jest włożona koperta.



Więcej informacji o funkcji "Paper Feed" - patrz "[WYBÓR PAPIERU](#)" (strona 3-19).



Zaleca się, aby przed użyciem koperty wykonać próbkę drukowania, aby sprawdzić wydruk.

# DRUKOWANIE Z WŁĄCZONĄ FUNKCJĄ IDENTYFIKACJI UŻYTKOWNIKA

Jeśli w ustawieniach systemowych urządzenia włączona jest funkcja identyfikacji użytkownika, zanim będzie możliwe drukowanie, konieczne będzie podanie w oknie ustawień sterownika drukarki informacji o użytkowniku (loginu, hasła itp.). Podawane informacje zależą od sposobu identyfikacji, dlatego przed przystąpieniem do drukowania należy się porozumieć z administratorem urządzenia.

1

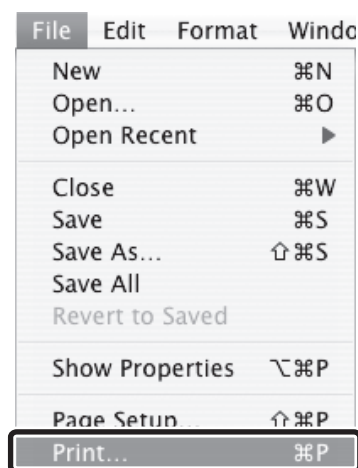

Z menu [File] aplikacji wybierz polecenie [Print].



Wygląd menu umożliwiającego wybór polecenia druku zależy od używanego oprogramowania.

2

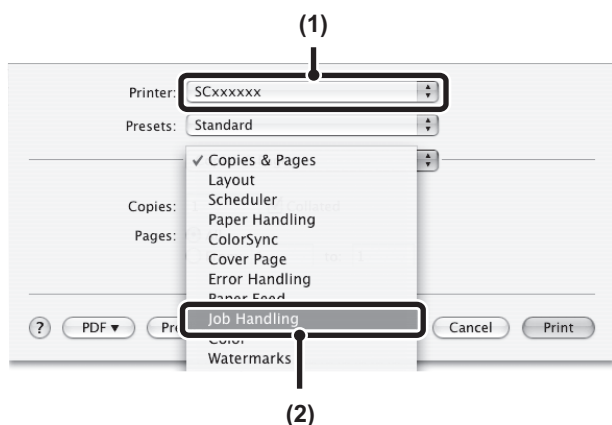

Wyświetl okno obsługi pracy.

- (1) Upewnij się, że wybrana jest odpowiednia nazwa urządzenia.
- (2) Wybierz [Job Handling].

- W systemach Mac OS X v10.5 do 10.5.1 wybierz [Job Handling] i kliknij zakładkę [Authentication] w oknie, które się pojawi.
- W Mac OS 9 wybierz [User Authentication].



Nazwa urządzenia widoczna w polu "Printer" ma zazwyczaj postać [SCxxxxxx]. ("xxxxxx" jest sekwencją znaków zależną od modelu urządzenia.)

Printer: SCxxxxxx  
Presets: Standard  
Job Handling

Retention

Retention Settings

Hold Only  
 Hold After Print  
 Sample Print

Password:

Document Filing Settings

Quick File  
 Main Folder  
 Custom Folder

Stored to...

(1) (2) (3)

## Rozpocznij drukowanie.

### (1) Wprowadź dane użytkownika.

- **Jeśli identyfikacja użytkownika odbywa się na podstawie loginu i hasła**  
Podaj swoją nazwę loginu w "Login Name" i hasło w "Password" (1 do 32 znaków).
- **Jeśli identyfikacja użytkownika odbywa się na podstawie numeru**  
Podaj swój numer użytkownika (5 do 8 cyfr) w "User Number".

### (2) Wprowadź nazwę użytkownika i nazwę zadania zgodnie z potrzebą.

- **User Name**  
Podaj swoją nazwę użytkownika (maksymalnie 32 znaki). Wprowadzona nazwa użytkownika pojawi się na górze panelu operacyjnego. Jeśli nazwa użytkownika nie zostanie podana, pojawi się nazwa loginu komputera.
- **Job Name**  
Podaj nazwę zadania (maksymalnie 30 znaków). Wprowadzona nazwa zadania pojawi się na górze panelu operacyjnego jako nazwa pliku. Jeśli nazwa zadania nie zostanie wprowadzona, pojawi się nazwa pliku ustawiona w aplikacji programu.

### (3) Kliknij przycisk [Print].



W Mac OS X po wprowadzeniu loginu i hasła lub numeru użytkownika można kliknąć przycisk kłódki . Pozwoli to uprościć czynności przy następnym wydruku z tymi samymi danymi użytkownika.



Przy włączonej funkcji autoryzacji użytkownika w ustawieniach systemowych (administratora) drukowanie jest możliwe bez podawania informacji o użytkowniku, jeżeli drukowanie czarno-białe jest wybrane w sterowniku drukarki. Informacje na temat drukowania czarno-białego znajdują się w "**DRUKOWANIE CZARNO-BIAŁE**" (strona 3-24). Liczba drukowanych stron zostaje dodana do licznika "Inny Użytkownik". W takim wypadku inne funkcje druku mogą być ograniczone. Więcej informacji można uzyskać u administratora.



#### **Ustawienia Systemowe (Administrator): Wyłączenie Drukowania przez Nieprawidłowego Użytkownika**

Ta funkcja służy do uniemożliwienia osobom nieupoważnionym drukowania przy pomocy opisywanego urządzenia. Jeśli ta funkcja zostanie włączona, drukowanie się nie odbędzie, jeśli informacja o użytkowniku nie zostanie wprowadzona lub zostaną wprowadzone nieprawidłowe informacje.

# CZĘSTO UŻYWANE FUNKCJE

W tej części objaśnione są najczęściej używane funkcje.

- **DRUKOWANIE W KOLORZE**
- **USTAWIENIA TRYBU DRUKOWANIA** (strona 3-25)
- **DRUKOWANIE DWUSTRONNE** (strona 3-26)
- **DOPASOWANIE DRUKOWANEGO OBRAZU DO FORMATU PAPIERU** (strona 3-28)
- **DRUKOWANIE WIELU STRON DOKUMENTU NA JEDNEJ STRONIE KARTKI** (strona 3-29)
- **ZSZYWANIE WYDRUKÓW** (strona 3-31)

W objaśnieniu zakłada się, że format papieru i inne podstawowe ustawienia zostały już wybrane. Informacje o podstawowej procedurze drukowania i otwierania okna właściwości sterownika drukarki, patrz poniższe części:

- ☞ Windows: **PODSTAWOWA PROCEDURA DRUKU** (strona 3-4)
- ☞ Macintosh: **PODSTAWOWA PROCEDURA DRUKU** (strona 3-16)



W systemie Windows można przeglądać Pomoc sterownika drukarki, aby uzyskać szczegółowe informacje na temat ustawień sterownika drukarki związanych z poszczególnymi funkcjami.

## DRUKOWANIE W KOLORZE

W tej części opisano, jak wybrać tryb kolorowy w oknie właściwości sterownika drukarki. Dla trybu kolorowego są dostępne następujące trzy ustawienia:

- Automatyczny:** Urządzenie automatycznie wykrywa, czy dana strona jest kolorowa czy czarno-biała i wykonuje wydruk z odpowiednimi ustawieniami. Strony zawierające kolory inne niż czarny i biały są drukowane z wykorzystaniem tonerów Y (żółty), M (magenta), C (cyjan) i Bk (czarny). Strony z kolorami czarnym i białym są drukowane wyłącznie w wykorzystaniu toneru czarnego - Bk (Black). Jest to użyteczne, jeśli w dokumencie są zarówno strony czarno-białe jak i kolorowe, jednak szybkość druku jest wtedy niższa.
- Kolorowy:** Wszystkie strony są drukowane w kolorze. Zarówno strony kolorowe jak i czarno-białe są drukowane z wykorzystaniem tonerów Y (żółty), M (magenta), C (cyjan) i Bk (czarny).
- Czarno-biały:** Wszystkie strony są drukowane na czarno-biało. Dane kolorowe, takie jak rysunki lub materiały do prezentacji są drukowane z wykorzystaniem wyłącznie czarnego toneru. Ten tryb pozwala na zaoszczędzenie toneru, gdy wydruki kolorowe nie są konieczne - np. podczas wydruków próbnych.



### Kiedy "Tryb Kolorowy" jest ustawiony na [Automatyczny]

Nawet, jeśli wydruk jest czarno-biały, poniższe typy zadań drukowania będą liczone jako zadania drukowania 4-kolorowego (Y (żółty), M (magenta), C (cyjan) oraz Bk (czarny)). Aby zadania były zawsze liczone jako czarno-białe, należy wybrać ustawienie [Czarno-Biały].

- Kiedy dane są tworzone jako dane kolorowe.
- Kiedy aplikacja traktuje dane jako dane kolorowe, nawet jeśli są czarno-białe.
- Kiedy obraz jest ukryty pod czarno-białym obrazem.

### Windows

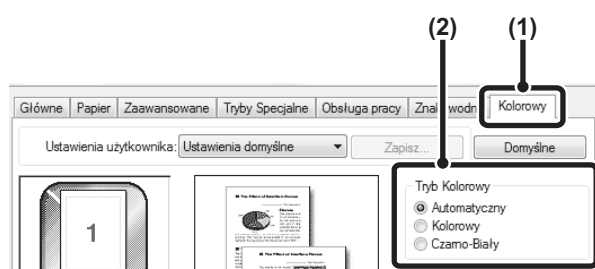

(1) Kliknij kartę [Kolorowy].

(2) Wybierz odpowiedni "Tryb Kolorowy".

## DRUKOWANIE CZARNO-BIAŁE

[Czarno-Biały] tryb drukowania można wybrać zarówno na karcie [Główne] jak i na karcie [Kolorowy]. Kliknij pole wyboru [Druk Czarno-Biały] na karcie [Główne], tak by pojawił się w nim symbol zaznaczenia .

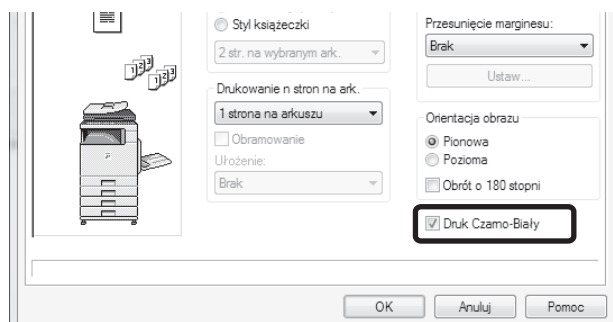

Pole wyboru [Druk Czarno-Biały] na karcie [Główne] oraz ustawienie "Tryb Kolorowy" na karcie [Kolorowy] są połączone. Zaznaczenie pola [Druk Czarno-Biały]  na karcie [Główne] powoduje równocześnie wybór ustawienia [Czarno-Biały] na karcie [Kolorowy].

## Macintosh

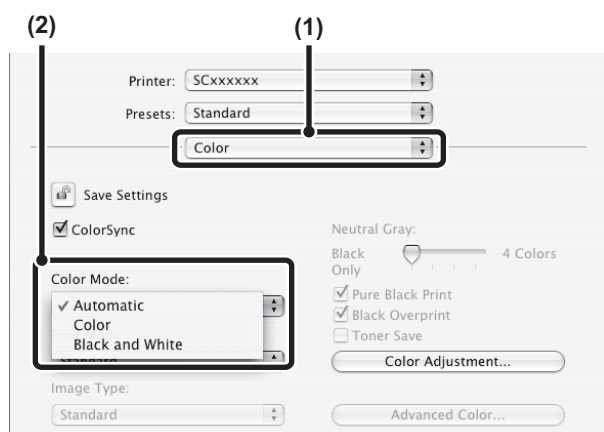

- (1) Wybierz [Color].
- (2) Wybierz odpowiedni "Color Mode".

# USTAWIENIA TRYBU DRUKOWANIA

W tej części zostanie objaśniona procedura wyboru trybu drukowania. Na "Ustawienia Trybu Drukowania" składają się następujące trzy elementy:

**Zwykła:** Tryb ten jest odpowiedni do drukowania danych takich jak zwykły tekst i tabele.

**Wysoka jakość:** Wysoka jakość druku kolorowych zdjęć i tekstu.

**Bardzo wysoka:** Wybierz to ustawienie, jeśli chcesz drukować kolorowe fotografie z większą przejrzystością lub drukować grafikę z użyciem gradacji itd. (Tego trybu nie można wybrać w sterowniku PCL5c.)

## Windows

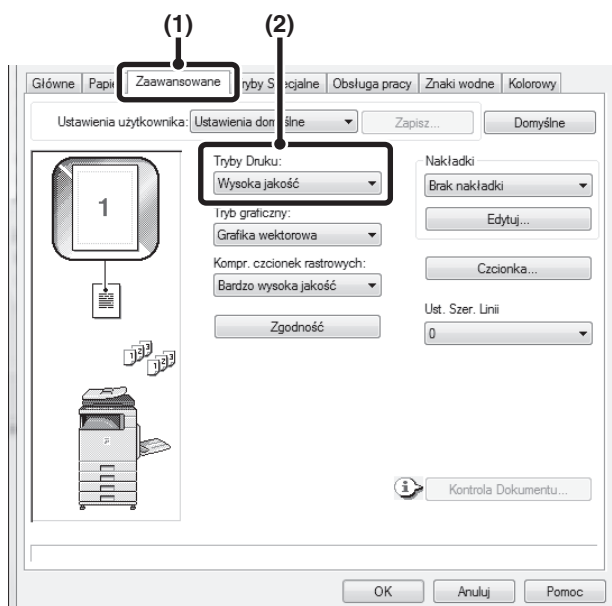

(1) Kliknij kartę [Zaawansowane].

(2) Wybierz "Tryb Druku".

## Macintosh

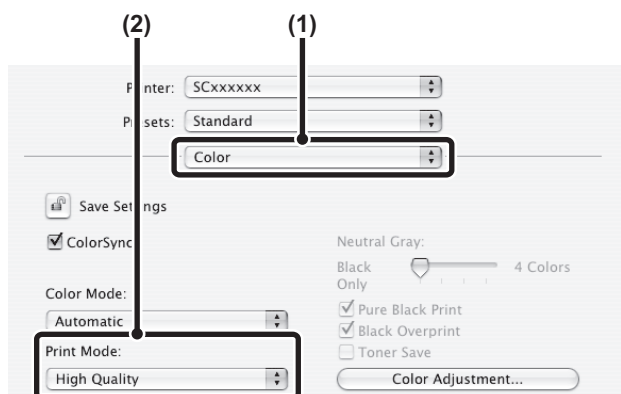





(1) Wybierz [Color].

(2) Wybierz "Print Mode".

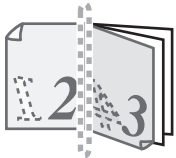
# DRUKOWANIE DWUSTRONNE

Opisywane urządzenie może drukować na obu stronach papieru. Ta funkcja jest użyteczna w wielu zastosowaniach i jest szczególnie przydatna podczas przygotowywania prostych broszur. Dwustronne drukowanie pozwala również zaoszczędzić papier.

Orientacja	Wynik wydruku			
	Windows	Macintosh	Windows	Macintosh
Pionowa	Dwustronny (książka)	Długa krawędź łącząca (kartkowanie na długiej krawędzi)	Dwustronny (tablet)	Krótką krawędź łącząca (kartkowanie na krótkiej krawędzi)
				
Pozioma	Dwustronny (książka)	Krótką krawędź łącząca (kartkowanie na krótkiej krawędzi)	Dwustronny (tablet)	Długa krawędź łącząca (kartkowanie na długiej krawędzi)
				
Strony są drukowane w ten sposób, że można je zszyć z boku.			Strony są drukowane w ten sposób, że można je zszyć na górze.	

## Windows

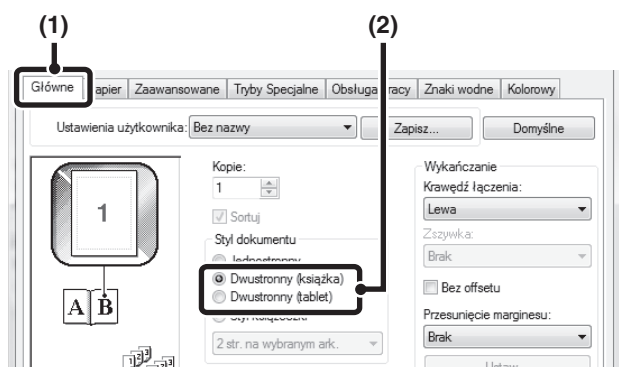

- (1) Ustawienia dostępne są na karcie [Główne].
- (2) Wybierz [Dwustronny (książka)] lub [Dwustronny (tablet)].

## Macintosh

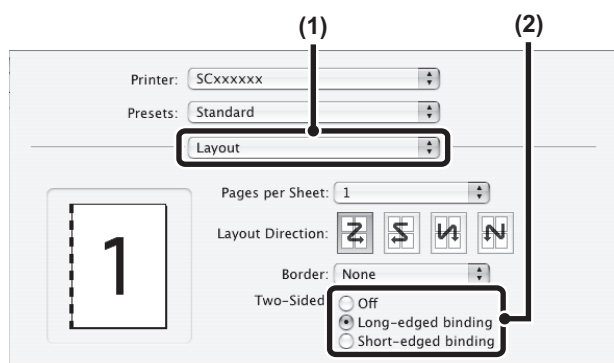

(1) Wybierz [Layout].

(2) Wybierz [Long-edged binding] lub [Short-edged binding].



- W Mac OS X v10.2.8 wybierz ustawienia w [Advanced].
- W Mac OS 9 wybierz [Output/Document Style], a następnie wybierz [Flip on long edge] lub [Flip on short edge].

# DOPASOWANIE DRUKOWANEGO OBRAZU DO FORMATU PAPIERU

Ta funkcja umożliwia automatyczne powiększanie lub pomniejszanie drukowanego obrazu do formatu papieru znajdującego się w urządzeniu.

Jest to szczególnie użyteczne, gdy chcemy powiększyć dokument o formacie A5 lub o formacie faktury do formatu A4 lub formatu listu, dzięki czemu staje się on bardziej czytelny, albo w przypadku, gdy papieru o formacie odpowiadającym formatowi dokumentu nie ma w urządzeniu.

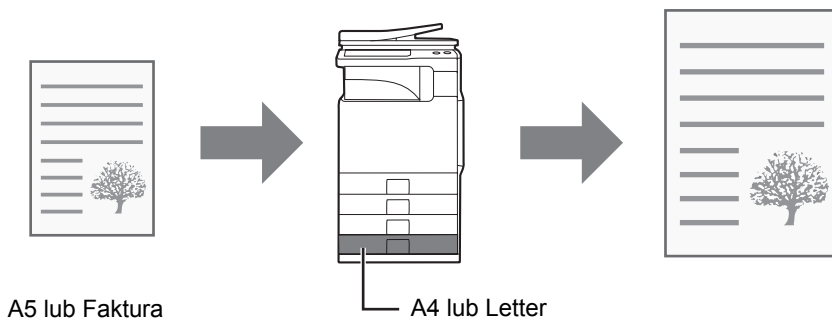

W poniższym przykładzie objaśniono, jak drukować dokument o formacie A5 na papierze o formacie A4.

## Windows

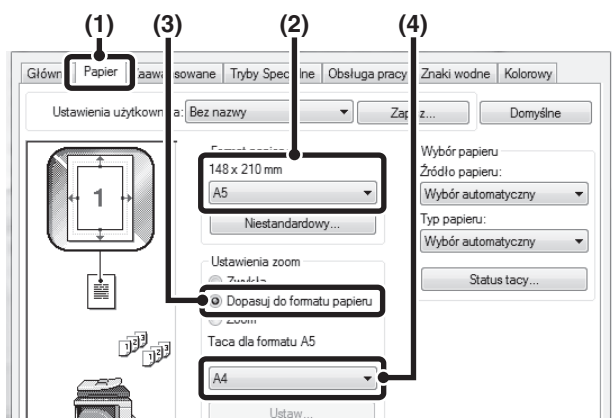

- (1) Kliknij kartę [Papier].
- (2) Wybierz format obrazu wydruku (na przykład: A5).
- (3) Wybierz opcję [Dopasuj do formatu papieru].
- (4) Wybierz rzeczywisty format papieru, który ma być używany podczas drukowania (na przykład: A4).

## Macintosh

(Tej funkcji można używać wyłącznie w systemach Mac OS X v10.4.11 i v10.5 do 10.5.1.)

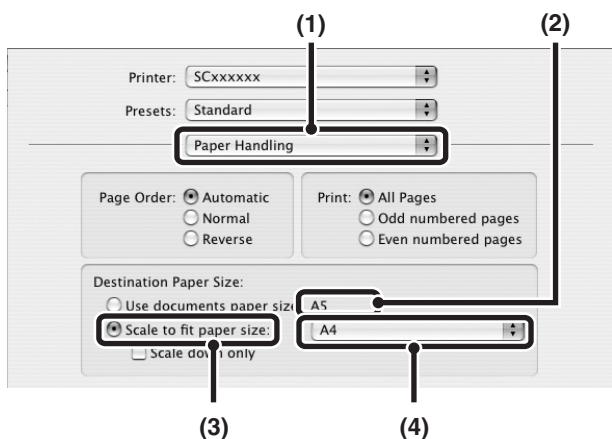





- (1) Wybierz [Paper Handling].
- (2) Zaznacz format drukowanego dokumentu (na przykład: A5).  
Aby zmienić format drukowanego dokumentu użyj menu "Paper Size", które pojawi się po wybraniu [Page Setup].
- (3) Wybierz [Scale to fit paper size].
- (4) Wybierz rzeczywisty format papieru, który ma być używany podczas drukowania (na przykład: A4).

# DRUKOWANIE WIELU STRON DOKUMENTU NA JEDNEJ STRONIE KARTKI

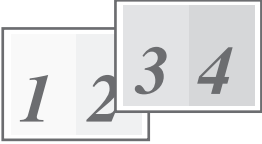
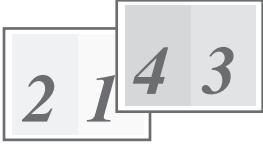
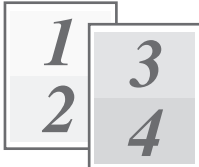
Ta funkcja umożliwia zmniejszenie formatu drukowanego dokumentu i wydrukowanie wielu stron na jednej kartce. Jest to szczególnie użyteczne, gdy chcemy wydrukować wiele obrazów (np. zdjęć) na jednej kartce oraz gdy chcemy zaoszczędzić papier. Ta funkcja może być również używana w połączeniu z trybem drukowania dwustronnego, co pozwoli zminimalizować zużycie papieru.

Na przykład w przypadku wybrania [2-w 1] (2 strony na arkuszu) i [4-w 1] (4 strony na arkuszu), wydruk będzie wyglądać następująco, w zależności od wybranej kolejności.

Druk N-w 1 (strony na arkuszu)	Wynik wydruku		
	Z lewej do prawej	Z lewej do prawej	Od góry do dołu (kiedy orientacja wydruku jest pozioma)
2-w 1 (2 strony na arkuszu)			

Druk N-w 1 (strony na arkuszu)	W prawo i w dół	W dół i w prawo	W lewo i w dół	W dół i w lewo
4-w 1 (4 strony na arkuszu)				

-  Kolejność stron w przypadku ustawień 6, 8, 9 i 16 stron na arkuszu jest taka sama, jak w przypadku ustawienia 4 strony na arkuszu.
- W środowisku Windows kolejność stron można obejrzeć na rysunku w oknie właściwości sterownika drukarki. W środowisku Macintosh kolejność stron można wyświetlić opcjonalnie.
- W środowisku Macintosh liczba stron, które można wydrukować na jednym arkuszu, wynosi 2, 4, 6, 9 lub 16.

## Windows

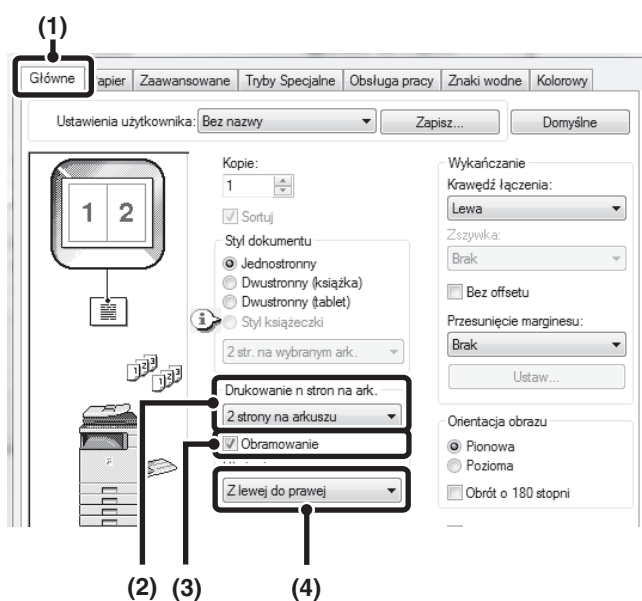

- (1) Ustawienia dostępne są na karcie [Główne].
- (2) Ustaw liczbę stron na kartkę.
- (3) Jeśli chcesz rozdzielić drukowane obrazy liniami, zaznacz opcję [Obramowanie], tak by pojawił się symbol zaznaczenia .
- (4) Określ ułożenie stron.

## Macintosh

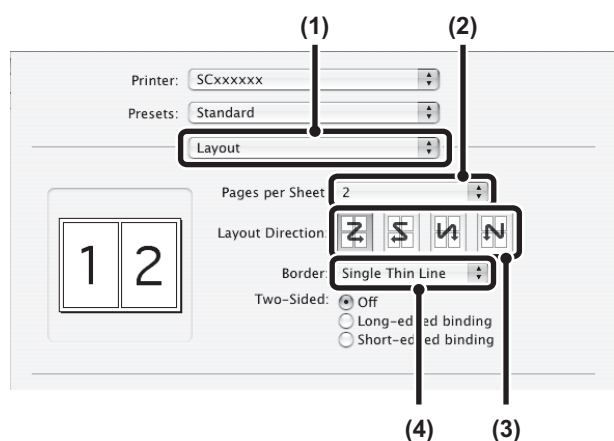

- (1) Wybierz [Layout].
- (2) Ustaw liczbę stron na kartkę.
- (3) Określ ułożenie stron.
- (4) Jeśli chcesz rozdzielić drukowane obrazy liniami, zaznacz pożądaný typ obramowania.



# ZSZYWANIE WYDRUKÓW

Istnieje możliwość zszywania wykonanych wydruków.

Funkcja ta pozwala zaoszczędzić czas przy przygotowaniu materiałów konferencyjnych lub innych zszywanych materiałów. Opisywaną funkcję można wykorzystywać również w trybie drukowania dwustronnego, co pozwala przygotować materiały o profesjonalnym wyglądzie.

Istnieje możliwość określenia położenia punktów zszywania.

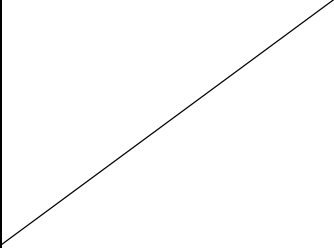
\* Zszywanie jest wykonywane tylko w jednym miejscu.

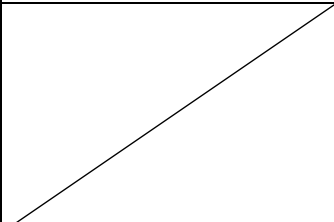
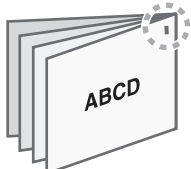
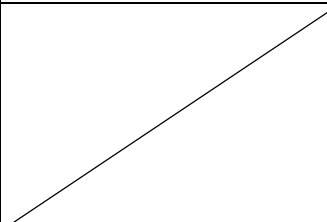
Orientacja	Lewa	Prawa	Góra
Pion.			
Poz.			

-  Do użycia funkcji zszywania niezbędny jest finisz.
- Informacje o maksymalnej liczbie zszywanych arkuszy można znaleźć w części "SPECYFIKACJE" w Instrukcji konserwacji i bezpieczeństwa.  
Maksymalna liczba arkuszy, które można zszywać jednocześnie, obejmuje wszelkie okładki i/lub przekładki.
- Funkcji zszywania nie można używać razem z funkcją przesunięcia, która przesuwa położenie poszczególnych zadań drukowania względem poprzedniego zadania.
- Jeśli zszywacz został wyłączony przy pomocy ustawień systemowych urządzenia (ustawień administratora), funkcja zszywania będzie niedostępna.

## Windows

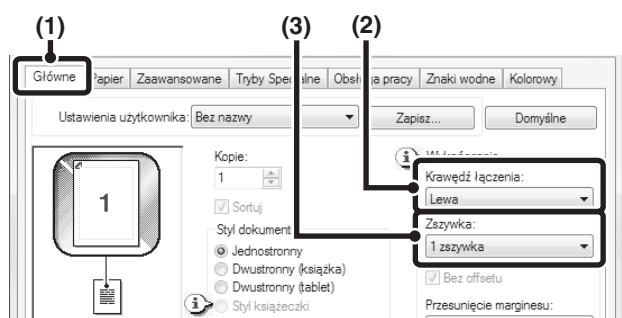

(1) Ustawienia dostępne są na karcie [Główne].

(2) Wybierz "Krawędź łączenia".

(3) Włącz funkcję zszywania.

W przypadku zszywania, wybierz liczbę zszywek w menu "Zszywka".

## Macintosh

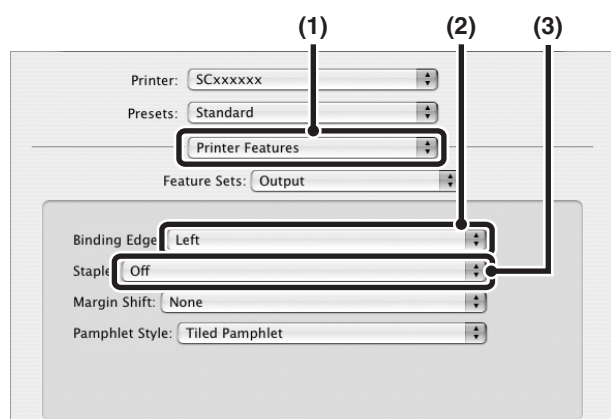

(1) Wybierz [Printer Features].

(2) Wybierz "Binding Edge".

(3) Włącz funkcję zszywania.

W przypadku zszywania, wybierz liczbę zszywek w menu "Staple".



• W Mac OS X v10.2.8 wybierz ustawienia w [Advanced].

• W Mac OS 9 wybierz ustawienia w [Output/Document Style]

# PRZYDATNE FUNKCJE DRUKARKI

W tym rozdziale opisane są różne użyteczne funkcje druku przydatne w specjalnych zastosowaniach.

- **UŻYTECZNE FUNKCJE UMOŻLIWIAJĄCE PRZYGOTOWANIE BROSZUR I PLAKATÓW**
- **FUNKCJE REGULACJI WIELKOŚCI I ORIENTACJI OBRAZU** (strona 3-37)
- **USTAWIENIA WYDRUKÓW KOLOROWYCH** (strona 3-41)
- **FUNKCJE ŁĄCZENIA TEKSTU I OBRAZU** (strona 3-45)
- **SPECJALNE FUNKCJE DRUKOWANIA** (strona 3-48)
- **PRZYDATNE FUNKCJE DRUKARKI** (strona 3-53)

W objaśnieniu zakłada się, że format papieru i inne podstawowe ustawienia zostały już wybrane. Informacje o podstawowej procedurze drukowania i otwierania okna właściwości sterownika drukarki, patrz poniższe części:

- Windows: **PODSTAWOWA PROCEDURA DRUKU** (strona 3-4)
- Macintosh: **PODSTAWOWA PROCEDURA DRUKU** (strona 3-16)



W systemie Windows można przeglądać Pomoc sterownika drukarki, aby uzyskać szczegółowe informacje na temat ustawień sterownika drukarki związanych z poszczególnymi funkcjami.

## UŻYTECZNE FUNKCJE UMOŻLIWIAJĄCE PRZYGOTOWANIE BROSZUR I PLAKATÓW

### PRZYGOTOWANIE BROSZUR (Broszury)

Za pomocą funkcji drukowania broszury można drukować z przodu i z tyłu każdego arkusza papieru, tak by można zgiąć arkusze i złożyć je w broszurę. Jest to funkcja przydatna w przypadku, gdy z wydrukowanych egzemplarzy ma być utworzona broszura.

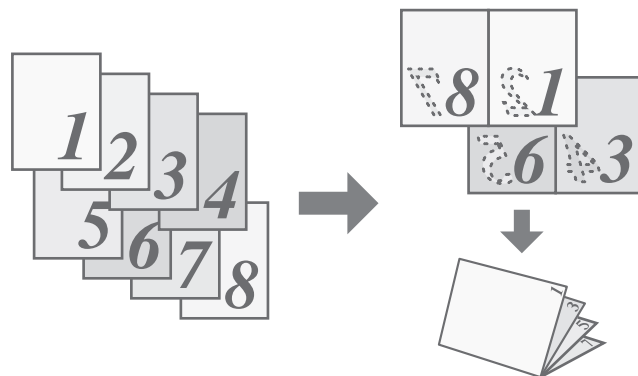

#### Windows



- (1) Ustawienia dostępne są na karcie [Główne].
- (2) Wybierz [Styl książeczki].
- (3) Wybierz "Krawędź łączenia".

## Macintosh

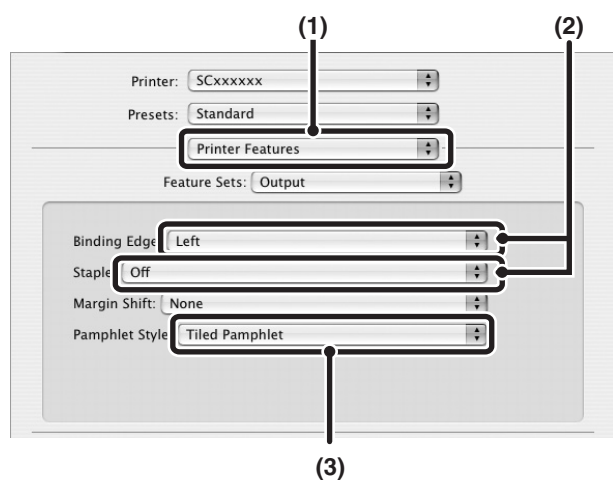

- (1) Wybierz [Printer Features].
- (2) Wybierz "Binding Edge".
- (3) Wybierz [Tiled Pamphlet] lub [2-Up Pamphlet].



- W Mac OS X v10.2.8 wybierz ustawienia z menu "2-Side Printing" i "Binding Edge" w [Advanced].
- W Mac OS 9 wybierz ustawienia w [Output/Document Style].

# POWIĘKSZANIE MARGINESU (Przesunięcie marginesu)

Ta funkcja służy do przesunięcia drukowanego obrazu w celu zwiększenia marginesu przy lewej, prawej lub górnej krawędzi kartki. Jest to użyteczne, jeśli wydrukowany materiał ma być zszyty lub przedziurkowany, a miejsce łączenia wypada na zadrukowanym obszarze. Jeśli zainstalowany jest finiszier, można użyć funkcji zszywania.

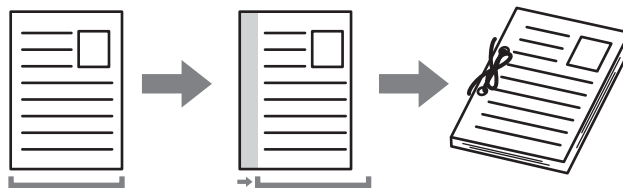

## Windows

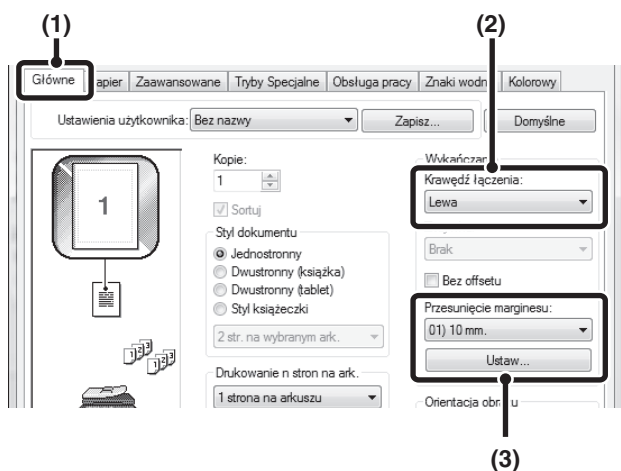

- (1) Ustawienia dostępne są na karcie [Główne].
- (2) Wybierz "Krawędź łączenia".
- (3) Wybierz opcję "Przesunięcie marginesu".

Wybierz z menu "Przesunięcie marginesu". Jeśli chcesz skonfigurować inne ustawienie liczbowe, wybierz ustawienie z rozwijanego menu i kliknij przycisk [Ustaw]. Kliknij przycisk lub bezpośrednio wprowadź liczbę.

## Macintosh

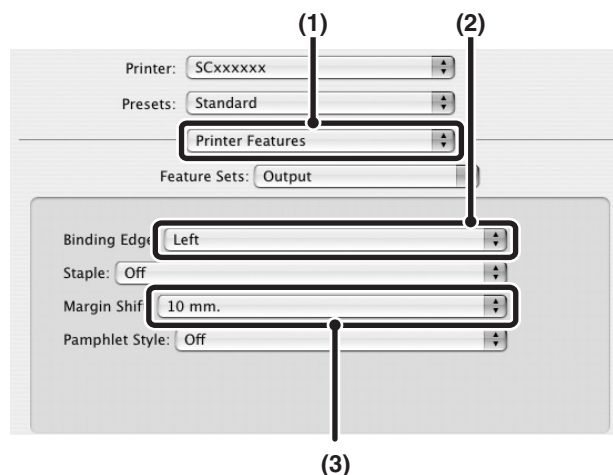

- (1) Wybierz [Printer Features].
- (2) Wybierz "Binding Edge".
- (3) Wybierz "Margin Shift".



- W Mac OS X v10.2.8 wybierz ustawienia z menu "Binding Edge" i "Margin Shift" w [Advanced].
- W Mac OS 9 wybierz [Advanced], po czym wybierz krawędź łączenia i przesunięcie marginesu z menu przesunięcia marginesu.

# PRZYGOTOWANIE DUŻEGO PLAKATU (Drukowanie Plakatu)

(Funkcja dostępna tylko w systemie Windows.)

Jedna strona drukowanych danych może zostać powiększona i wydrukowana w częściach na wielu arkuszach (4 arkusze (2x2), 9 arkuszy (3 x 3) lub 16 arkuszy (4x4)). Arkusze można potem złączyć, aby utworzyć duży plakat. Żeby ułatwić precyzyjne zestawienie stron, można wydrukować obramowania obrazu i nakładające się krawędzie (zakładki).

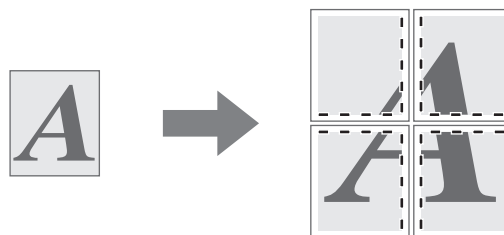

## Windows

(Ta funkcja jest dostępna, jeśli używany jest sterownik drukarki PCL6 lub PS.)

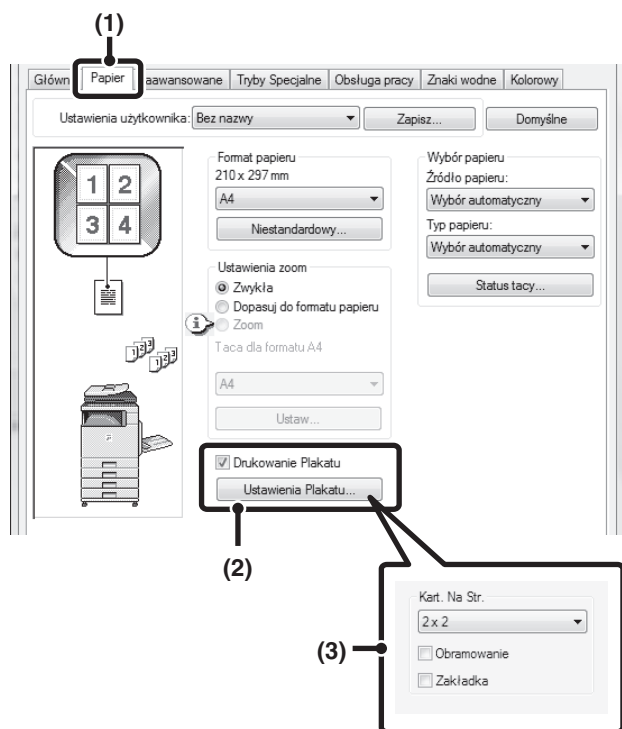

(1) Kliknij kartę [Papier].

(2) Zaznacz pole wyboru [Drukowanie Plakatu]  i kliknij przycisk [Ustawienia Plakatu].

(3) Wybierz ustawienia plakatu.

Z rozwijanego menu wybierz liczbę kartek. Jeśli chcesz wydrukować obramowanie i/lub użyć funkcji zakładki, zaznacz odpowiednie pola wyboru .

# FUNKCJE REGULACJI WIELKOŚCI I ORIENTACJI OBRAZU

## OBACZANIE DRUKOWANEGO OBRAZU O 180 STOPNI (Obrót o 180 stopni)

Ta funkcja obraca obraz o 180 stopni, dzięki czemu możliwy jest jego prawidłowy wydruk na papierze, który może być włożony do podajnika tylko w jeden sposób (dotyczy to na przykład kopert lub papieru dziurkowanego). (W systemie Mac OS X nie można obrócić o 180 stopni obrazu pionowego.)

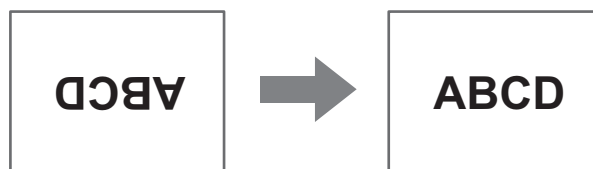

### Windows

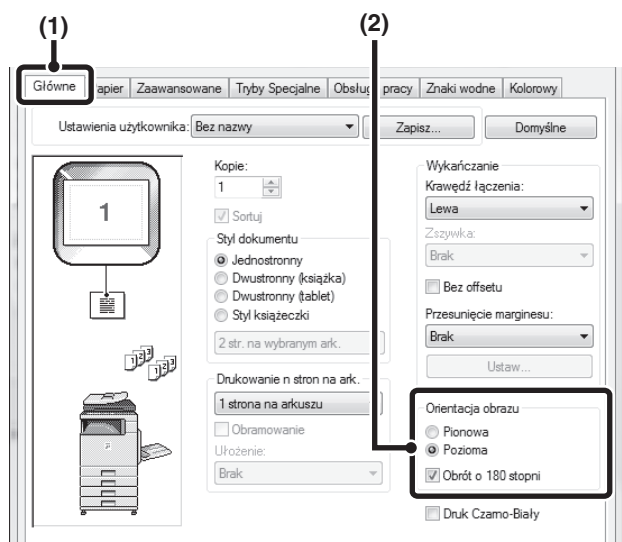

- (1) Wybierz ustawienie na karcie [Główne].
- (2) Zaznacz pole wyboru [Obrót o 180 stopni] .

### Macintosh

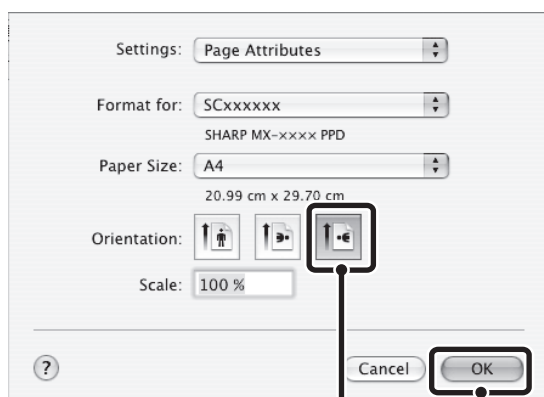

- (1) Z menu [File] wybierz polecenie [Page Setup] i kliknij przycisk .

W Mac OS 9 wybierz [Page Setup] z menu [File], po czym wybierz [PostScript Options]. Następnie zaznacz pola wyboru [Flip Horizontal] i [Flip Vertical] .

- (2) Kliknij przycisk [OK].

# POWIĘKSZANIE/POMNIEJSZANIE DRUKOWANEGO OBRAZU (Zoom/Zoom XY)

Ta funkcja umożliwia powiększenie lub pomniejszenie obrazu w wybranym stopniu. Pozwala to na powiększenie małego obrazu lub dodanie marginesów na kartce poprzez nieznacznie zmniejszenie obrazu\*. Podczas korzystania ze sterownika drukarki PS (Windows) można niezależnie regulować skalę drukowania w pionie i poziomie, zmieniając proporcje obrazu. (Zoom XY)

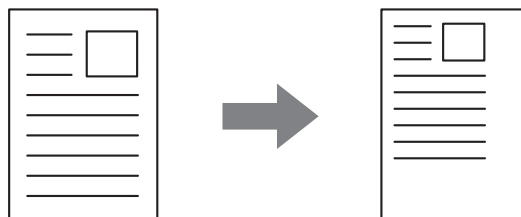

## Windows

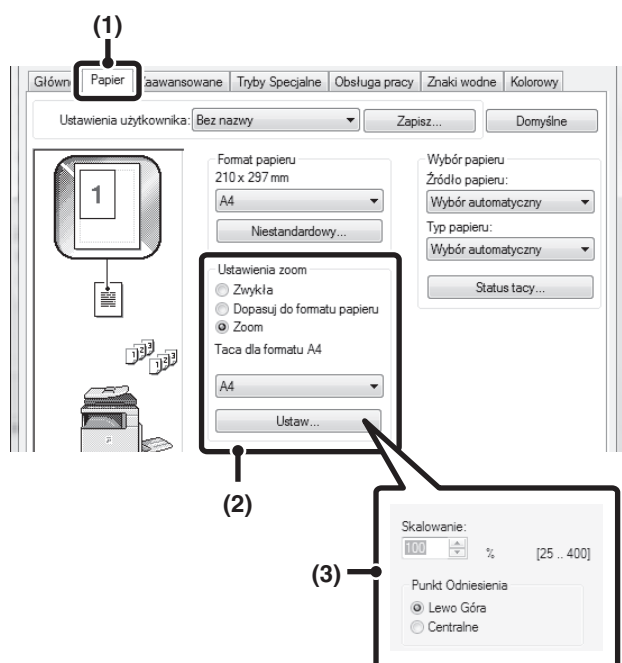

(1) Kliknij kartę [Papier].

(2) Wybierz [Zoom] i kliknij przycisk [Ustaw].

Rzeczywisty format papieru, który ma być używany podczas drukowania, można wybrać z rozwijanego menu.

(3) Wybierz skalę drukowania.

Bezpośrednio wprowadź liczbę (%) lub kliknij przycisk , aby zmienić skalę w skokach co 1%. Możesz także wybrać [Lewo Góra] lub [Centralne] jako punkt odniesienia kartki.

## Macintosh

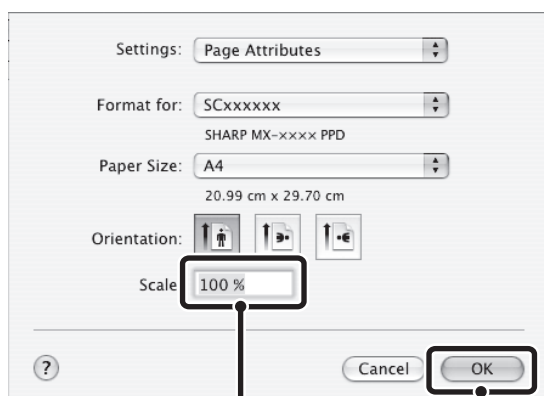

(1)

(2)

(1) Z menu [File] wybierz polecenie [Page Setup] i wprowadź skalę (%).

W Mac OS 9 wybierz [Page Setup] z menu [File] i podaj skalę (%).

(2) Kliknij przycisk [OK].

# REGULACJA SZEROKOŚCI DRUKOWANYCH LINII (Ust. Szer. Linii)

(Funkcja dostępna tylko w systemie Windows.)

Jeśli specjalne aplikacje, np. CAD, nie zapewniają prawidłowego wydruku linii, ustawienie to można wykorzystać do regulacji szerokości linii, np. generalnego ich poszerzenia (dotyczy to wyłącznie danych wektorowych; regulacji tej nie można przeprowadzać na danych rastrowych takich jak grafiki bitmapowe). Jeśli dane zawierają linie o zróżnicowanej szerokości, podczas wydruku szerokość wszystkich linii może zostać zredukowana do minimum (dotyczy wyłącznie wydruku czarno-białego).

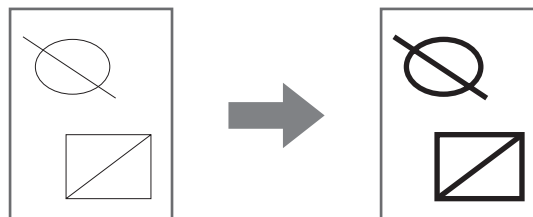

## Windows

(Ta funkcja jest dostępna, jeśli używany jest sterownik drukarki PCL6.)

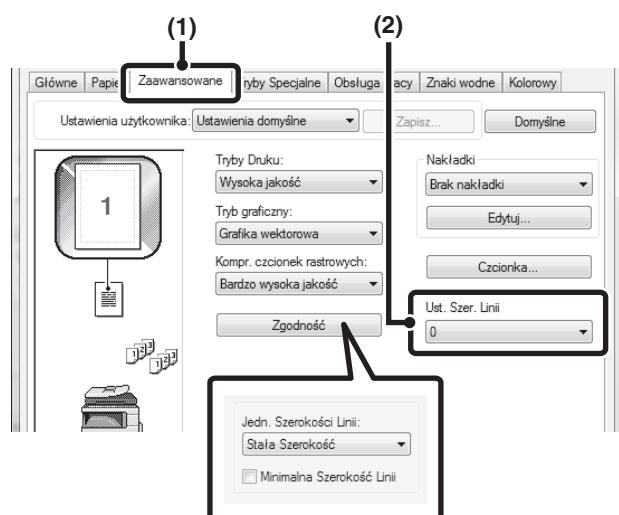

(1) Kliknij kartę [Zaawansowane].

(2) Wyregulować szerokość linii.

Wybrać liczbę z menu rozwijanego.



- Jako ustawienie jednostek regulacji szerokości linii można wybrać opcję "Stala Szerokość" lub "Współczynnik". Kliknąć przycisk [Zgodność] i z menu "Jedn. Szerokości Linii" wybrać jednostki.
- Aby szerokość wszystkich linii zawartych w danych została podczas wydruku zredukowana do minimum, należy kliknąć przycisk [Zgodność] i zaznaczyć pole wyboru [Minimalna Szerokość Linii] (☑).

## ODWRACANIE OBRAZU (Odbicie lustrzane)

Istnieje możliwość odwrócenia obrazu i wydrukowania go w odbiciu lustrzanym. Ta funkcja jest użyteczna przy drukowaniu projektu drzeworytu lub pieczęci.

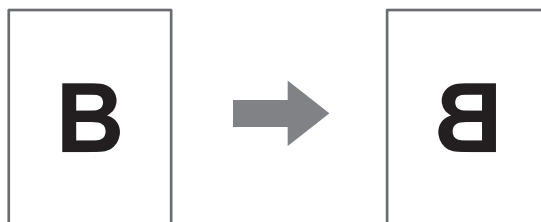

### Windows

(Ta funkcja jest dostępna, jeśli używany jest sterownik drukarki PS.)

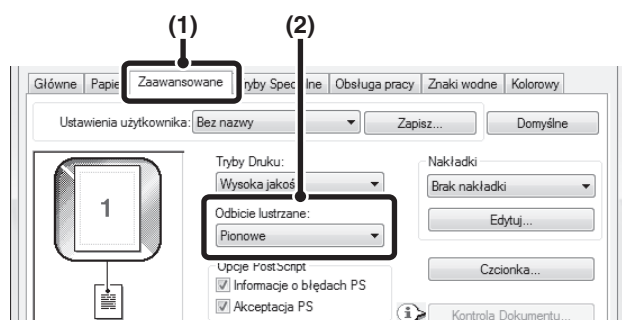

- (1) Kliknij kartę [Zaawansowane].
- (2) Wybierz ustawienie drukowania w odbiciu lustrzanym.

Jeśli obraz ma być odwrócony w poziomie, wybierz [Poziome]. Jeśli chcesz odwrócić obraz w pionie, wybierz [Pionowe].

### Macintosh

(Tej funkcji można używać tylko w systemie Mac OS 9.)

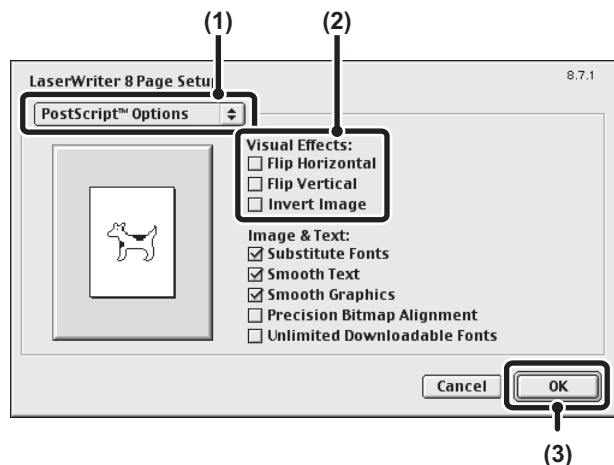

- (1) Z menu [File] wybierz polecenie [Page Setup] i wybierz [PostScript Options].
- (2) Wybierz "Visual Effects".  
Jeśli obraz ma być odwrócony w poziomie, wybierz [Flip Horizontal]. Jeśli obraz ma być odwrócony w pionie, wybierz [Flip Vertical].
- (3) Kliknij przycisk [OK].

# USTAWIENIA WYDRUKÓW KOŁOROWYCH

## REGULACJA JASNOŚCI I KONTRASTU OBRAZU (Dostosowanie Koloru)

Podczas drukowania zdjęć i innych obrazów istnieje możliwość regulacji kontrastu i jasności obrazu. Ustawienia mogą być używane do przeprowadzania prostych korekcji, bez konieczności korzystania z oprogramowania do edycji obrazu w komputerze.

### Windows

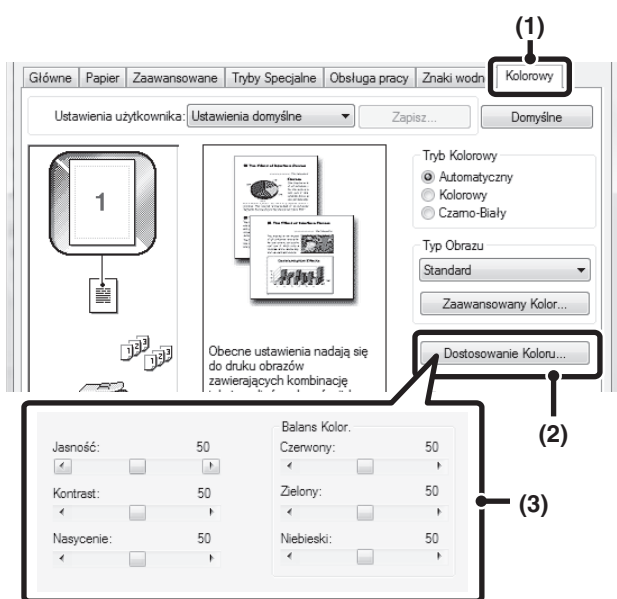

- (1) Kliknij kartę [Kolorowy].
- (2) Kliknij przycisk [Dostosowanie Koloru].
- (3) Wyreguluj ustawienia koloru.

W celu przeprowadzenia regulacji przesunij pasek  albo kliknij przycisk  lub .

### Macintosh

(Tej funkcji można używać tylko w systemie Mac OS X v10.3.9 i v10.4.11.)

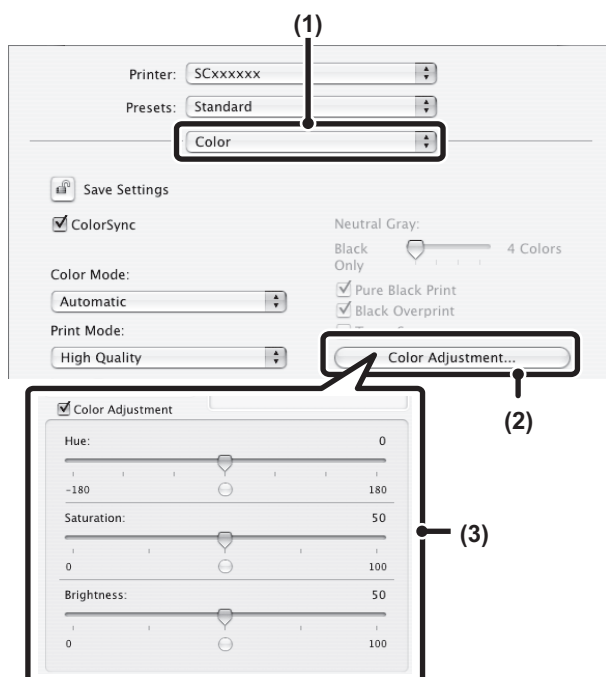

- (1) Wybierz [Color].
- (2) Kliknij przycisk [Color Adjustment].
- (3) Zaznacz pole wyboru [Color Adjustment]  i wyreguluj kolor.

Wyreguluj ustawienia, przeciągając paski .

# DRUKOWANIE JASNEGO TEKSTU I LINII NA CZARNO (Tekst na czarno/Gr. wekt. na czarno)

(Funkcja dostępna tylko w systemie Windows.)

Podczas drukowania kolorowych obrazów w odcieniach szarości, bardzo jasne teksty i linie zostaną wydrukowane na czarno. (Dane rastrowe - np. bitmapy nie mogą być regulowane.). Pozwala to na wyraźny wydruk jasnych kolorowych tekstów podczas drukowania w odcieniach szarości.

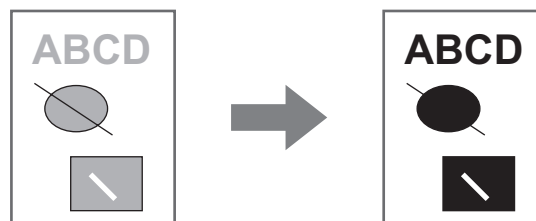

- Opcja [Tekst na czarno] umożliwi wydrukowanie na czarno wszystkich innych tekstów niż białe.
- [Gr. wekt. na czarno] umożliwi wydrukowanie na czarno wszystkich rysunków wektorowych innych niż białe.

## Windows

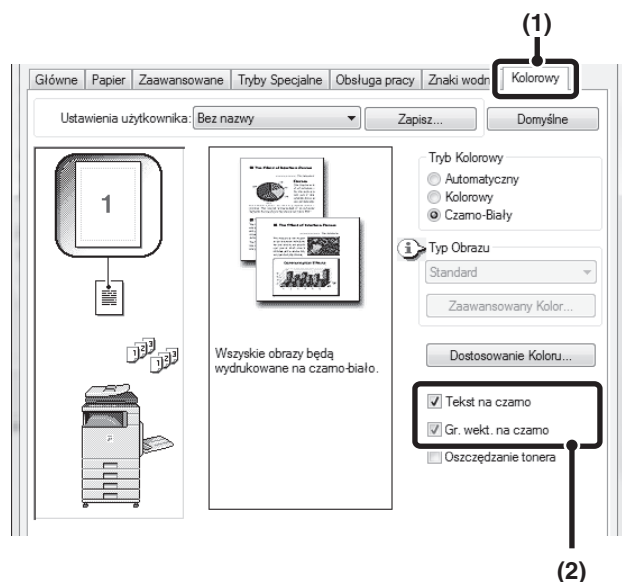

(1) Kliknij kartę [Kolorowy].

(2) Zaznacz pole [Tekst na czarno]  i/lub [Gr. wekt. na czarno] .

# DOPASOWANIE USTAWIEŃ KOLORÓW DO TYPU OBRAZU (Zaawansowany Kolor)

W sterowniku drukarki dostępne są predefiniowane ustawienia kolorów odpowiednie do różnych zastosowań. Umożliwia to wykonywanie wydruków o najbardziej odpowiednich odcieniach.

Zaawansowane ustawienia koloru umożliwiają także dopasowanie ustawień do przeznaczenia kolorowych wydruków - są to ustawienia zarządzania kolorami pozwalające na wyregulowanie wyrazistości kolorów.

## Windows

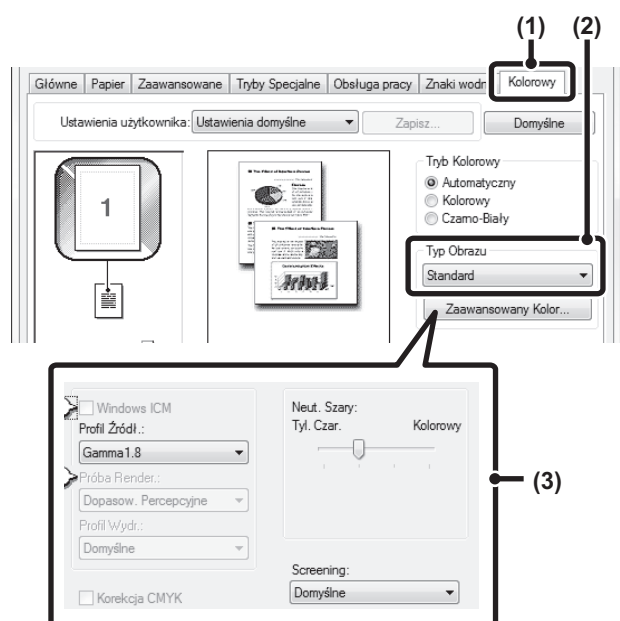

### (1) Kliknij kartę [Kolorowy].

### (2) Wybierz "Typ Obrazu".

Typ obrazu odpowiedni dla drukowanych danych można wybrać z rozwijanego menu.

- Standard (dla danych zawierających tekst, zdjęcia, wykresy itd.)
- Grafika (dla danych z wieloma rysunkami lub ilustracjami)
- Fotograficzna (dla zdjęć lub danych wykorzystujących zdjęcia)
- CAD (dla rysunków technicznych)
- Skanowanie (dla danych zeskanowanych przez skaner)
- Niestandardowy (dla danych drukowanych z użyciem ustawień specjalnych)

### (3) Wybierz zaawansowane ustawienia kolorów.

Jeśli chcesz wybrać ustawienia zaawansowane, kliknij przycisk [Zaawansowany Kolor].

Jeśli chcesz włączyć funkcję zarządzania kolorami z funkcją Windows ICM\* w systemie operacyjnym, wybierz opcję {Niestandardowy} dla typu obrazu w kroku (2), po czym zaznacz pole wyboru [Windows ICM] . Żeby skonfigurować zaawansowane ustawienia zarządzania kolorami, takie jak "Profil Źródł", wybierz żądane ustawienia z menu.

\*Niedostępne w systemie Windows Vista/Server 2008 przy użyciu sterownika drukarki PS.

## Macintosh

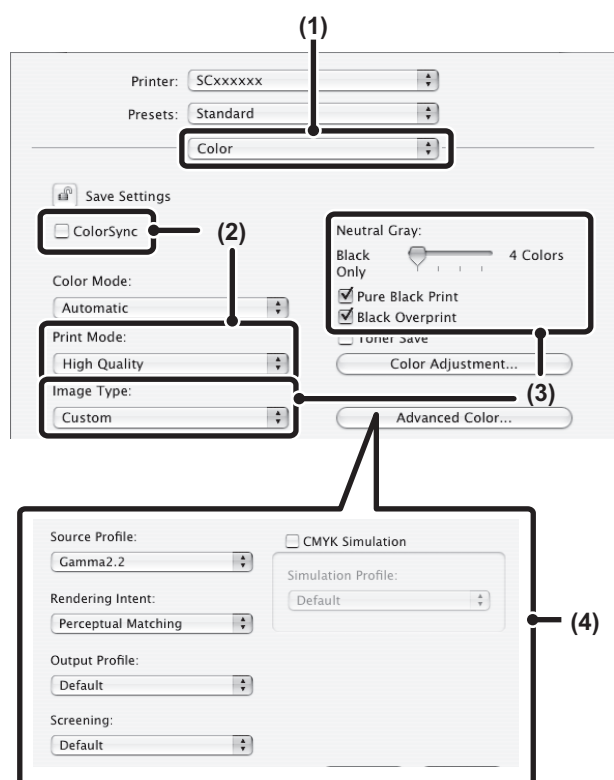
**(1) Wybierz [Color].****(2) Wybierz ustawienia druku w kolorze.**

Aby korzystać z funkcji Zarządzania Kolorem w systemie Mac OS, zaznacz pole wyboru [ColorSync] . Po zaznaczeniu tego pola nie można wybrać opcji "Image Type".

**(3) Wybierz typ kolorowego obrazu.**

Odpowiedni typ obrazu można wybrać z rozwijanego menu.

- Standard (dla danych zawierających tekst, zdjęcia, wykresy itd.)
- Graphics (dla danych z wieloma rysunkami lub ilustracjami)
- Photo (dla zdjęć lub danych wykorzystujących zdjęcia)
- CAD (dla rysunków technicznych)
- Scan (dla danych zeskanowanych przez skaner)
- Custom (dla danych drukowanych z użyciem ustawień specjalnych)

Przy wybraniu [Custom] można użyć [Neutral Gray].

**(4) Wybierz zaawansowane ustawienia kolorów.**

Jeśli chcesz wybrać ustawienia zaawansowane, kliknij przycisk [Advanced Color].

Aby skonfigurować ustawienia zarządzania kolorami, wybierz żądane ustawienia z menu. Aby użyć funkcji "CMYK Simulation", zaznacz pole wyboru [CMYK Simulation] , po czym wybierz pożądaną ustawienie.

- W systemach Mac OS X v10.5 do 10.5.1 kliknij kartę [Advanced], aby skonfigurować zaawansowane ustawienia koloru.
- W systemie Mac OS X v10.2.8 wybierz typ kolorowego obrazu z menu "Image Type".
- W systemie Mac OS 9 wybierz [Color], [Color2] i [Color3], by skonfigurować ustawienia kolorowego wydruku.

Dostępne są następujące ustawienia zarządzania kolorami.

- Pole Windows ICM\*1: Metoda zarządzania kolorami w środowisku Windows
- Pole ColorSync\*2: Metoda zarządzania kolorami w środowisku Macintosh
- Source Profile: Wybierz profil kolorów używany do wyświetlania obrazu na ekranie komputera.
- Rendering Intent: Standardowa wartość użyta w czasie konwertowania równowagi kolorów obrazu wyświetlanego na ekranie komputera na równowagę kolorów, która może być wydrukowana przez urządzenie.
- Output Profile: Wybór profilu koloru dla drukowanego obrazu
- Korekcja CMYK\*3: Drukując obraz CMYK, można poprawić obraz, aby uzyskać optymalny rezultat.
- Screening: Wybierz optymalny sposób przetwarzania drukowanego obrazu.
- Neutral Gray: Wybierz kolor toneru używanego do drukowania szarych obszarów.
- Czyst. Czarn. Druk\*4: Można drukować czarny tekst i rysunki przy użyciu tylko czarnego tonera.
- Czarny Nadruk\*4: Zapobiega wybieleniu konturów czarnego tekstu.
- CMYK Simulation\*4: Kolor można regulować w celu wykonania symulacji wydruku, przy użyciu kolorów rozbarwień używanych przez prasy drukarskie.
- Simulation Profile\*4: Wybór koloru rozbarwień

\*1 Niedostępne w systemie Windows Vista/Server 2008 przy użyciu sterownika drukarki PS.

\*2 Niedostępne w systemie Mac OS X v10.2.8.

W systemie Mac OS 9 dostępne w menu "Colour Matching".

\*3 Można użyć tylko w przypadku korzystania ze sterownika drukarki PCL6.

\*4 Można użyć tylko w przypadku korzystania ze sterownika drukarki PS (Windows/Macintosh).

# FUNKCJE ŁĄCZENIA TEKSTU I OBRAZU

## DODAWANIE ZNAKU WODNEGO (Znak wodny)

W tle drukowanego dokumentu można umieścić jasny, przypominający cień, tekst spełniający rolę znaku wodnego. Istnieje możliwość regulacji wielkości, koloru, gęstości, kąta i położenia znaku wodnego. Treść nadruku można wybrać z predefiniowanej listy lub wprowadzić własnoręcznie.

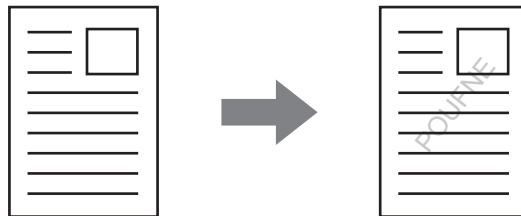

### Windows

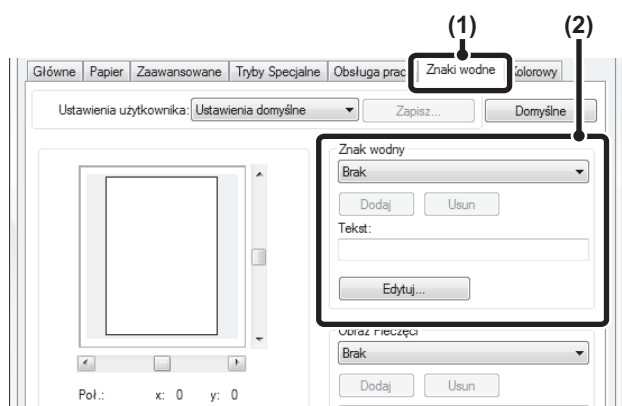

(1) Kliknij kartę [Znaki wodne].

(2) Wybierz ustawienia znaku wodnego.

Wybierz zapisany znak wodny z rozwijanego menu. Możesz kliknąć przycisk [Edytuj], żeby zmienić kolor czcionki i wybrać inne szczegółowe ustawienia.



**Jeśli chcesz utworzyć nowy znak wodny...**  
Wprowadź treść nadruku w polu "Tekst" i kliknij przycisk [Dodaj].

### Macintosh

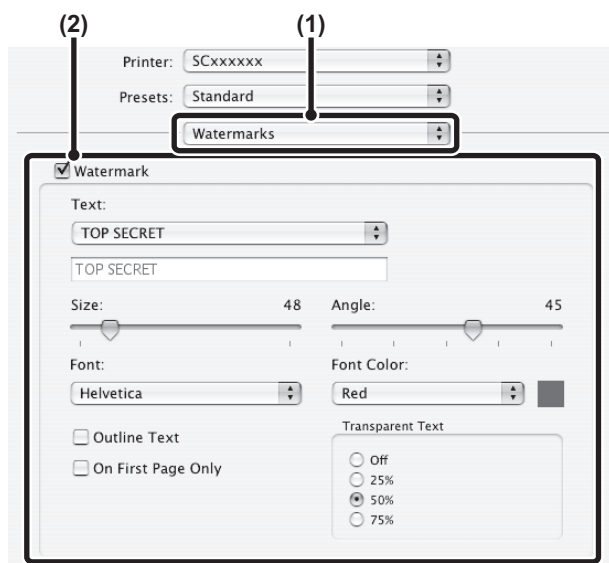

(1) Wybierz [Watermarks].

(2) Kliknij pole wyboru [Watermark] i skonfiguruj ustawienia znaku wodnego.

Można dokonać szczegółowych ustawień znaku wodnego, takich jak wybór tekstu i edycja czcionki i koloru. Wyreguluj rozmiar i kąt położenia tekstu, przeciągając pasek.



W Mac OS 9 wybierz [Watermark] i skonfiguruj ustawienia.

# WSTAWIANIE OBRAZU NA DRUKOWANYCH DANYCH (Obraz Pieczęci)

(Funkcja dostępna tylko w systemie Windows.)

Istnieje możliwość wstawienia na drukowanych danych bitmapy lub obrazu JPEG zapisanego w komputerze. Istnieje możliwość regulacji wielkości, położenia i kąta obrazu. Ta funkcja umożliwia "stemplowanie" drukowanych danych przy pomocy często używanego obrazu lub ikony własnego projektu.

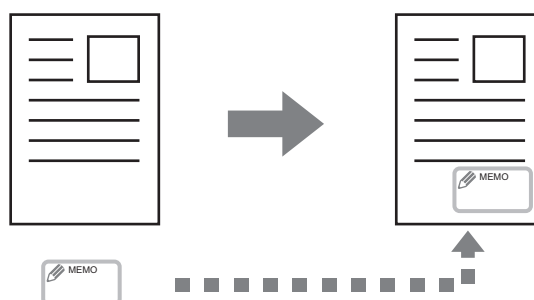

## Windows

(Ta funkcja jest dostępna, jeśli używany jest sterownik drukarki PCL6 lub PS.)

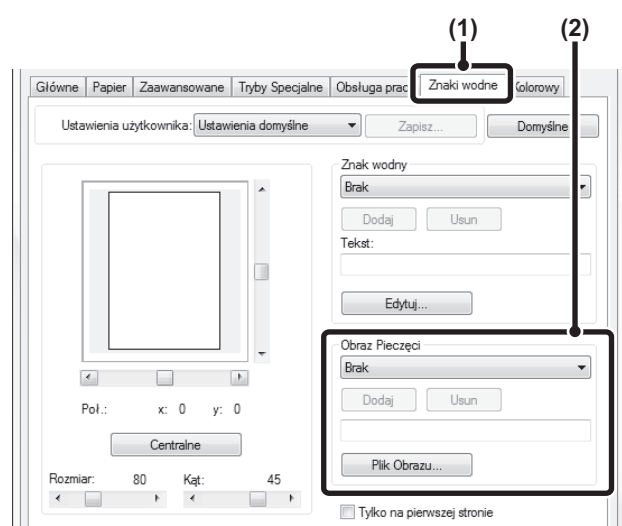

- (1) Kliknij kartę [Znaki wodne].
- (2) Wybierz ustawienia funkcji stemplowania.

Jeśli obraz pieczęci został już zapisany, można go wybrać z rozwijanego menu.

Jeśli nie zapisano jeszcze obrazu pieczęci, kliknij [Plik Obrazu], wybierz plik, którego chcesz użyć dla obrazu pieczęci i kliknij przycisk [Dodaj].

# TWORZENIE NAKŁADEK NA WYDRUKI (Nakładki)

(Funkcja dostępna tylko w systemie Windows.)

Dokumenty mogą być drukowane na uprzednio przygotowanych nakładkach. Wykorzystując tabelki lub dekoracyjne ramki przygotowane w programach innych niż aplikacje tekstowe, a następnie rejestrując je jako pliki nakładek, można wykonywać atrakcyjne wydruki bez wykonywania skomplikowanych operacji.

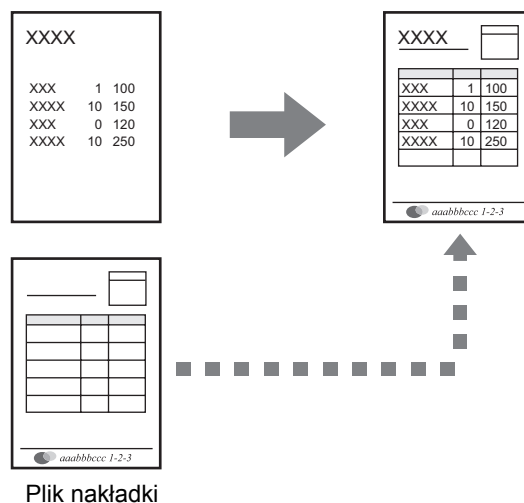

## Windows

Przygotuj plik nakładki.

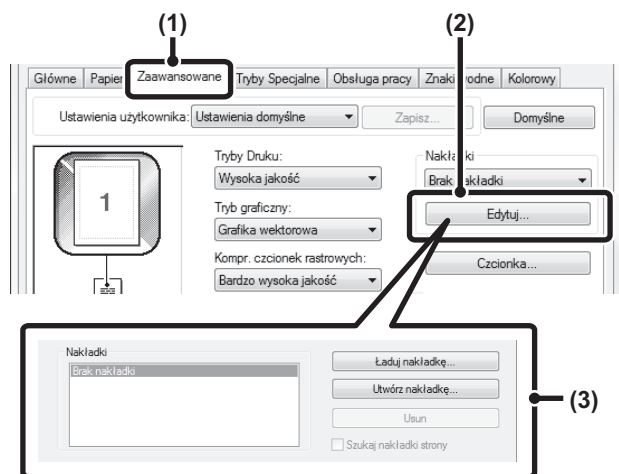

### (1) Kliknij kartę [Zaawansowane].

Ustawienia sterownika drukarki należy konfigurować z aplikacji używanej do wydrukowania dokumentu z nakładką.

### (2) Kliknij przycisk [Edytuj].

### (3) Przygotuj plik nakładki.

Kliknij przycisk [Utwórz nakładkę] i podaj nazwę pliku, który ma być używany jako nakładka, którą chcesz utworzyć. Plik zostanie utworzony po zakończeniu ustawień i rozpoczęciu drukowania.



- Po rozpoczęciu drukowania pojawi się prośba o potwierdzenie. Nakładka zostanie utworzona dopiero po kliknięciu przycisku [Tak].
- Żeby zarejestrować wcześniej utworzony plik nakładki, kliknij przycisk [Ładuj nakładkę].

Drukowanie z nakładką

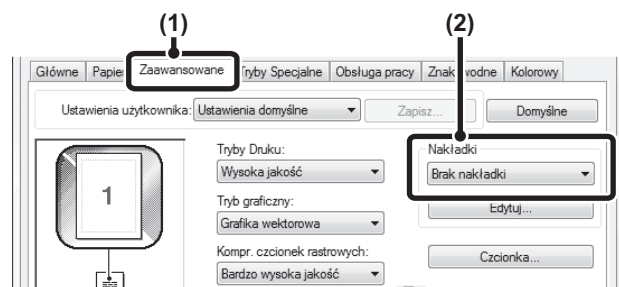

### (1) Kliknij kartę [Zaawansowane].

Ustawienia sterownika drukarki należy konfigurować spod aplikacji używanej do wydrukowania dokumentu z nakładką.

### (2) Wybierz plik nakładki.

Uprzednio utworzony plik nakładki można wybrać z rozwijanego menu.

# SPECJALNE FUNKCJE DRUKOWANIA

## DRUKOWANIE OKREŚLONYCH STRON NA PAPIERZE RÓŻNEGO TYPU (Inny papier)

### • Korzystanie z funkcji w środowisku Windows

Przednia i tylna okładka oraz wybrane strony dokumentu mogą być drukowane na papierze różniącym się od pozostałych kartek. Tej funkcji należy używać w celu drukowania przednich i tylnych okładek na grubszym papierze lub dodawania kolorowych wkładek lub kartek innego typu na określonych stronach. Istnieje również możliwość wstawiania wkładek bez nadruku.

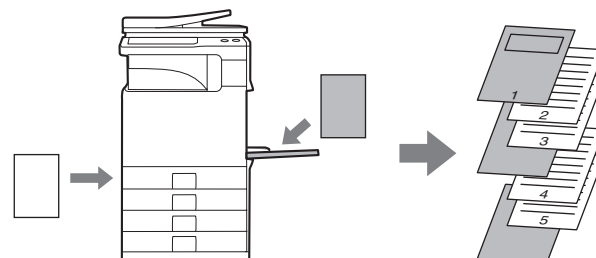

### • Korzystanie z funkcji w środowisku Macintosh

Przednią okładkę i ostatnią stronę można wydrukować przy użyciu innego papieru, niż do pozostałych stron. Funkcji tej można użyć na przykład w przypadku, gdy przednia okładka i ostatnia strona mają być wydrukowane na grubym papierze.

## Windows

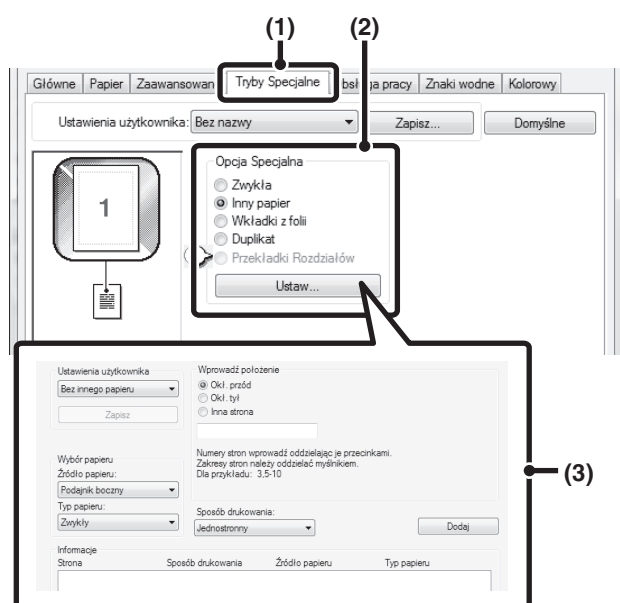

(1) Kliknij kartę [Tryby Specjalne].

(2) Wybierz opcję [Inny papier] i kliknij przycisk [Ustaw].

(3) Wybierz ustawienia wkładek.

Wybierz miejsce wstawiania, źródło papieru i sposób drukowania z odpowiednich menu. Kliknij przycisk [Dodaj], aby wyświetlić wybrane ustawienia w opcji "Informacje". Po zakończeniu ustawień kliknij przycisk [Zapisz] w "Ustawieniach użytkownika", aby zapisać ustawienia.



• Jeśli w polu "Źródło papieru" zostanie wybrana opcja [Podajnik boczny], należy pamiętać o dokonaniu odpowiedniego wyboru w polu "Typ papieru" i załadowaniu tego typu papieru w podajniku bocznym.

#### • Ustawienia wkładek

Kiedy w opcji "Wprowadź położenie" zostanie wybrane [Inna strona], miejsce wstawiania można określić bezpośrednio wprowadzając numer strony. Nie można jednak umieszczać wkładek po sobie na tej samej stronie. Jeśli "Sposób drukowania" jest ustawiony na [Dwustronne], wybrana strona oraz następna strona zostaną wydrukowane na przedniej i tylnej stronie papieru, w związku z czym ustawienia wkładki na stronie wydrukowanej na tylnej stronie nie będą obowiązywać.

## Macintosh

(Tej funkcji można używać wyłącznie w systemach Mac OS 9, Mac OS X 10.4.11 i v10.5 do 10.5.1.)

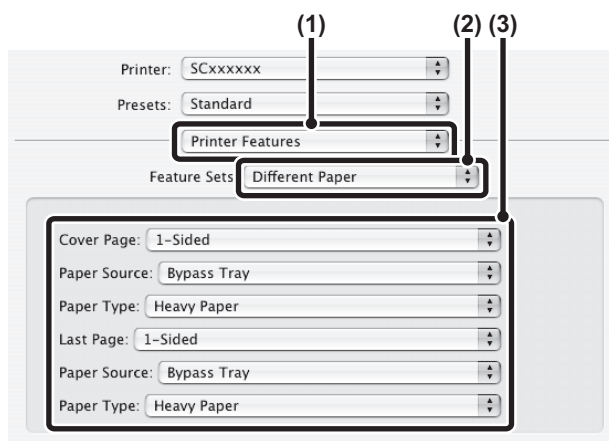

**(1) Wybierz [Printer Features].**

**(2) Wybierz [Different Paper].**

**(3) Wybierz ustawienia wstawiania okładki.**

Wybierz ustawienia papieru, podajnik papieru i typ papieru dla strony okładki i ostatniej strony.



W systemie Mac OS 9, wybierz [Different Paper], a następnie wybierz ustawienia dla strony okładki i ostatniej strony.

# DODAWANIE WKŁADEK PODCZAS DRUKOWANIA NA FOLIACH (Wkładki z folii)

Podczas drukowania na folii ta funkcja pozwala zapobiec sklejaniu się poszczególnych arkuszy folii ze sobą dzięki wsuwaniu pomiędzy nie kartek niezadrukowanego papieru. Istnieje również możliwość drukowania takiej samej zawartości na poszczególnych wkładkach, co na odpowiadających im foliach.

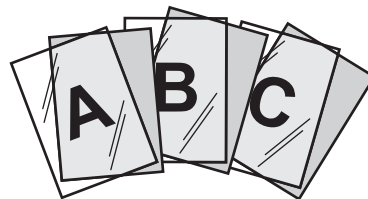

## Windows

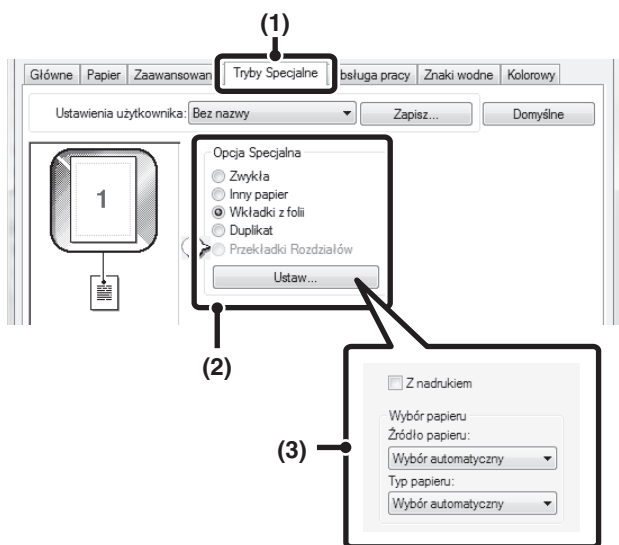

- (1) Kliknij kartę [Tryby Specjalne].
- (2) Wybierz opcję [Wkładki z folii] i kliknij przycisk [Ustaw].
- (3) Wybierz ustawienia wkładek z folii.

Jeśli na folii i odpowiadającej jej wkładce ma być drukowana ta sama zawartość, zaznacz pole wyboru [Z nadrukiem] . W razie potrzeby wybierz źródło i typ papieru.

 Ustaw opcję [Folie] dla "Typu Papieru" podajnika bocznego.

## Macintosh

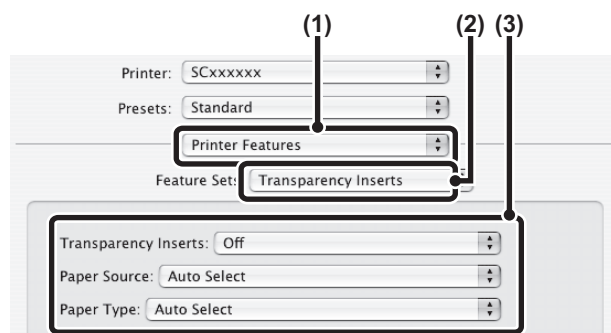

- (1) Wybierz [Printer Features].
- (2) Wybierz [Transparency Inserts].
- (3) Wybierz ustawienia wkładek z folii.

Jeśli na folii i odpowiadającej jej wkładce ma być drukowana ta sama zawartość, zaznacz w opcji "Transparency Inserts" pole [Print]. W razie potrzeby wybierz źródło i typ papieru.

-  Ustaw opcję [Folie] w polu "Paper Type" podajnika bocznego.
- W Mac OS X v10.2.8 wybierz pole wyboru [Transparency Inserts]  w polu [Advanced].
  - W systemie Mac OS 9 wybierz [Transparency Inserts] i wybierz opcję z menu "Transparency Inserts". W razie potrzeby wybierz źródło i typ papieru.

# DRUKOWANIE DUPLIKATU (Duplikat)

(Funkcja dostępna tylko w systemie Windows.)

Ta funkcja służy do wykonania dodatkowej kopii drukowanego obrazu na papierze o tym samym formacie, ale pobieranym z innego podajnika.

Na przykład jeśli funkcja drukowania duplikatu zostanie wybrana, w podajniku 1 będzie się znajdował papier standardowy, a w podajniku 2 papier kolorowy, będzie można uzyskać dodatkowe wydruki podobne do kopii wykonywanych na kalce, wywołując tylko jedno polecenie druku. W innym przypadku jeśli w podajniku 1 będzie papier standardowy, a w podajniku 2 - papier z odzysku, funkcja duplikatu pozwoli na równoczesny wydruk jednej wersji do prezentacji, a drugiej - jako kopii zapasowej.

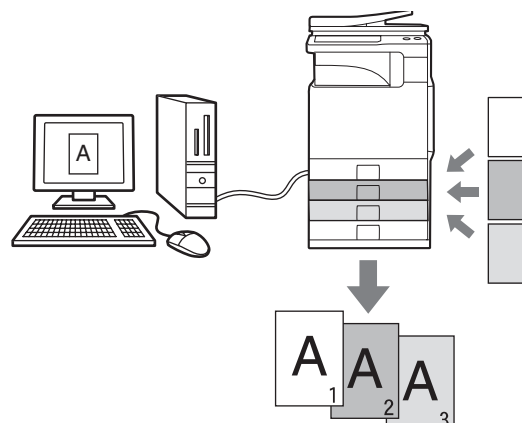

## Windows

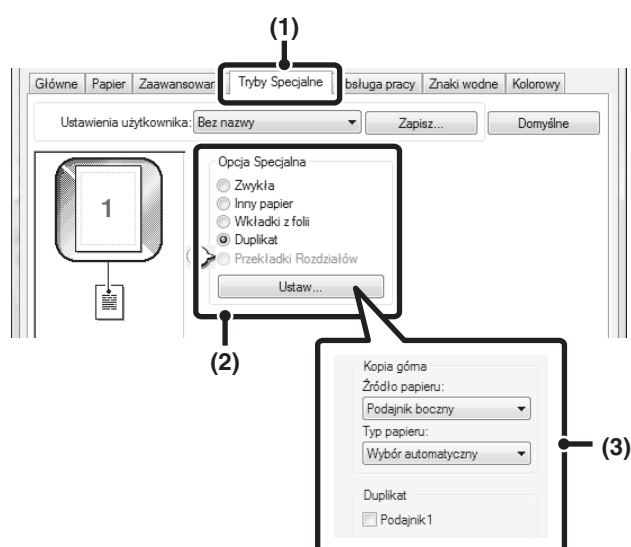

- (1) Kliknij kartę [Tryby Specjalne].
- (2) Wybierz opcję [Duplikat] i kliknij przycisk [Ustaw].
- (3) Dokonaj ustawień funkcji duplikatu.

Wybierz podajnik dla pierwszej kopii ("Kopia górna"), a następnie wybierz podajnik dla duplikatu (lub duplikatów) w polu "Duplikat".



Jeśli wybrany został podajnik boczny, należy pamiętać o dokonaniu odpowiedniego wyboru w polu "Typ papieru".

# DRUKOWANIE DWUSTRONNE Z DRUKOWANIEM WYBRANYCH STRON NA PRZEDNIEJ STRONIE (Przekładki Rozdziałów)

(Funkcja dostępna tylko w systemie Windows.)

Wybrane strony można drukować na przedniej stronie papieru.

Kiedy dana strona (np. pierwsza strona rozdziału) zostanie wybrana jako przednia strona, strona zostanie wydrukowana na przedniej stronie papieru, nawet jeśli normalnie byłaby ona wydrukowana na tylnej stronie (tylna strona pozostanie pusta, a strona będzie drukowana na przedniej stronie następnego arkusza papieru).

Przykład:

Kiedy w ustawieniach strony wybrano strony 4 i 8.



Tył jest pusty

## Windows

(Ta funkcja jest dostępna, jeśli używany jest sterownik drukarki PCL6.)

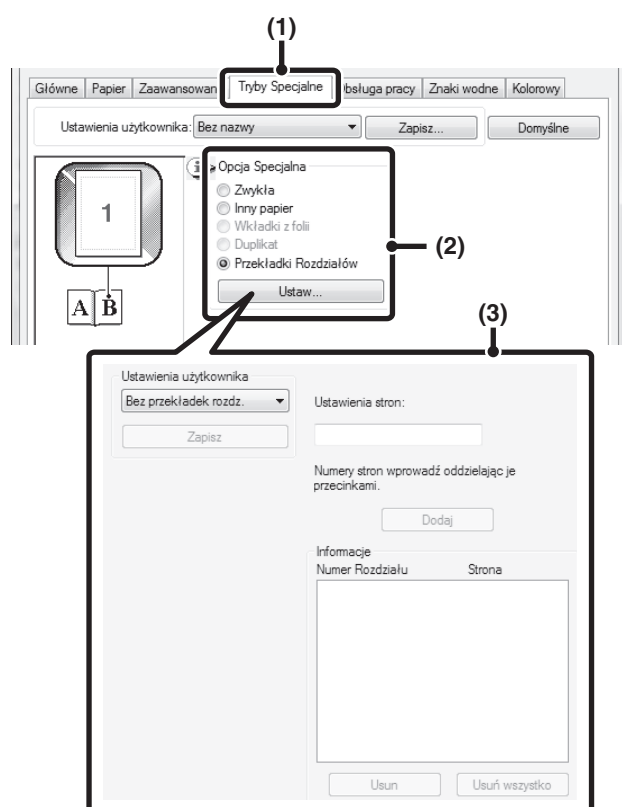

- (1) Kliknij kartę [Tryby Specjalne].
- (2) Wybierz opcję [Przekładki Rozdziałów] i kliknij przycisk [Ustaw].
- (3) Wybierz ustawienia rozdziału.

Wprowadź w "Ustawienia stron" numery stron, na których mają się zaczynać rozdziały. Kliknij przycisk [Dodaj], aby wyświetlić zaznaczone ustawienia w "Informacje". Po zakończeniu ustawień kliknij przycisk [Zapisz] w "Ustawienia użytkownika", aby zapisać ustawienia.

# PRZYDATNE FUNKCJE DRUKARKI

## ZAPISYWANIE I KORZYSTANIE Z PLIKÓW DRUKU (Tryb drukowania/Przechowywanie dokumentów)

Ta funkcja służy do przechowywania zadań druku w postaci plików na twardym dysku urządzenia, dzięki czemu zadanie druku może być wywołane w odpowiednim momencie z panelu sterowania. Można wybrać miejsce zapisywania pliku, aby nie dopuścić do wymieszania plików z plikami innych użytkowników. Przy drukowaniu z komputera można ustawić hasło (5 do 8 cyfr), aby zabezpieczyć informacje w zapisanym pliku.

Jeśli hasło jest ustawione, trzeba je wprowadzić, aby wydrukować zapisany plik z drukarki.

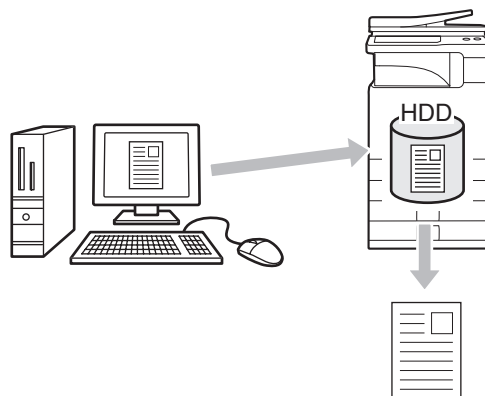

### Tylko wstrzymanie

To ustawienie służy do zachowania zadania druku na twardym dysku urządzenia bez drukowania.

### Zapisz po wydrukowaniu

To ustawienie służy do zachowania wydrukowanego zadania na twardym dysku urządzenia.

### Próbny wydruk

Po wysłaniu zadania druku do urządzenia wydrukowany zostanie tylko jeden zestaw kopii. Po sprawdzeniu zawartości wydruku można wydrukować pozostałe zestawy z panelu sterowania urządzenia. Pozwala to zapobiec wykonywaniu nadmiernej liczby błędnych wydruków.

Aby wydrukować pliki zapisane na twardym dysku urządzenia, patrz "[DRUKOWANIE ZAPISANEGO PLIKU](#)" (strona 5-31) w rozdziale "5. PRZECHOWYWANIE DOKUMENTÓW".

## Windows

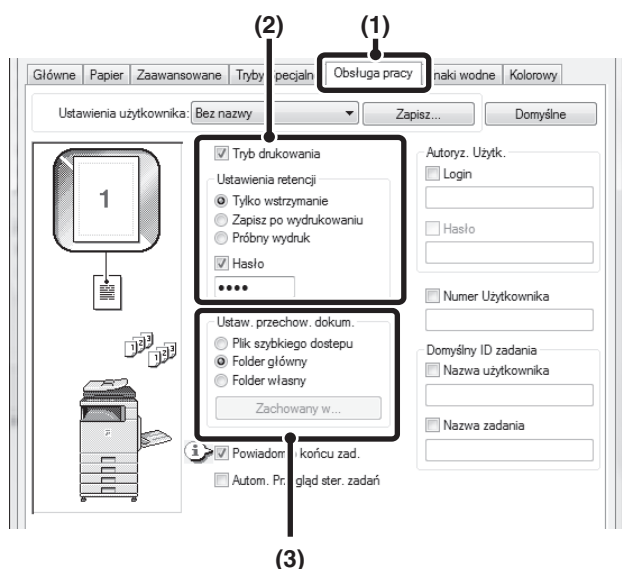

(1) Kliknij kartę [Obsługa pracy].

(2) Wybierz ustawienia przechowywania.

Wybierz pole [Tryb drukowania] . Wybierz metodę w opcji "Ustawienia retencji". Aby wprowadzić hasło (od 5 do 8 cyfr), kliknij pole wyboru [Hasło] .

(3) Określ miejsce zapisu pliku dokumentów.

W polu "Ustaw. przechow. dokum." określ folder, w którym mają być przechowywane pliki. Jeśli wybierzesz opcję [Folder własny], kliknij przycisk [Zachowany w], żeby wybrać folder.



- Jeśli wybrana zostanie opcja [Plik szybkiego dostępu], w polu "Ustawienia retencji" dostępne będzie tylko ustawienie "Zapisz po wydrukowaniu".
- Jeśli wybrana zostanie opcja [Plik szybkiego dostępu], hasło wprowadzone w "Ustawienia retencji" zostanie skasowane i nie będzie można z niego korzystać.
- Żeby możliwe było zapisanie pliku w we własnym folderze, musi on najpierw zostać utworzony przy pomocy ustawienia systemowego "Sterowanie przechowyw. dok.". Jeśli dla wybranego folderu własnego zostało ustawione hasło, należy je wprowadzić w polu "Hasło folderu" w oknie wyboru folderu.

## Macintosh

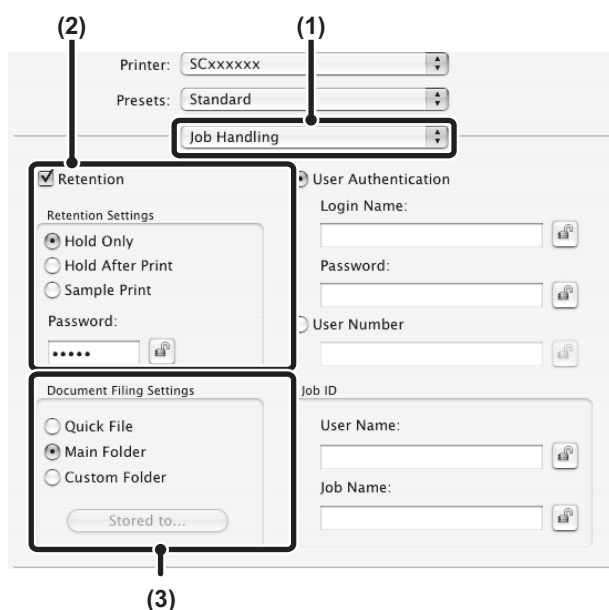
**(1) Wybierz [Job Handling].****(2) Wybierz ustawienia przechowywania.**

Wybierz pole [Retention] . Wybierz metodę w opcji "Retention Settings". Aby uprościć operację przy następnym ustawianiu hasła, kliknij przycisk (blokada) po wprowadzeniu hasła (5 do 8 cyfr).

**(3) Określ miejsce zapisu pliku dokumentów.**

W polu "Document Filing Settings" określ folder, w którym mają być przechowywane pliki. Jeśli wybierzesz opcję [Custom Folder], kliknij przycisk [Stored to], żeby wybrać folder.



- Jeśli wybrana zostanie opcja [Quick File], w polu "Retention Settings" dostępne będzie tylko ustawienie [Hold After Print].
- Jeśli wybrana zostanie opcja [Quick File], hasło wprowadzone w "Retention Settings" zostanie skasowane i nie będzie można z niego korzystać.
- Żeby możliwe było zapisanie pliku w we własnym folderze, musi on najpierw zostać utworzony przy pomocy ustawienia systemowego "Sterowanie przechowyw. dok.". Jeśli dla wybranego folderu własnego zostało ustawione hasło, należy je wprowadzić w polu "Hasło folderu" w oknie wyboru folderu.
- Jeśli chcesz zapisać ustawienia przechowywania dokumentu w folderze własnym w systemach Mac OS X v10.5 do 10.5.1, kliknij kartę [Custom Folder].
- W systemie Mac OS 9 wybierz [Job Handling], po czym zaznacz ustawienia retencji. (Funkcja przechowywania dokumentu jest niedostępna.)

## Automatyczne drukowanie wszystkich zapisanych danych

Jeśli w ustawieniach systemowych urządzenia włączona jest funkcja identyfikacji użytkownika, wszystkie zapisane zadania drukowania użytkownika, który się zaloguje, można wydrukować automatycznie po zalogowaniu. Po wydrukowaniu wszystkich zadań pliki zostaną usunięte.

Aby użyć funkcji drukowania wszystkich plików, konieczne jest wykonanie poniższych czynności:

- W ustawieniach systemowych (administratora) urządzenia musi być wybrana opcja "Automatycznie drukuj zapisane zadania po zalogowaniu".
- W momencie drukowania retencyjnego, poza informacjami o autoryzacji użytkownika, należy wprowadzić **zapisaną w urządzeniu nazwę użytkownika** w polu "Nazwa użytkownika" ID zadania w sterowniku drukarki.
  - Windows: [DRUKOWANIE Z WŁĄCZONĄ FUNKCJĄ IDENTYFIKACJI UŻYTKOWNIKA](#) (strona 3-8)
  - Macintosh: [DRUKOWANIE Z WŁĄCZONĄ FUNKCJĄ IDENTYFIKACJI UŻYTKOWNIKA](#) (strona 3-21)

**(1) Zaloguj się do urządzenia.**

Wprowadź swoją nazwę użytkownika i login oraz hasło w oknie autoryzacji użytkownika drukarki.

**(2) Wydrukuj wszystkie pliki.**

Pojawi się komunikat potwierdzający. Wskaż przycisk [OK]. Pliki drukowania zapisane w folderze plików tymczasowych, folderze głównym i folderze własnym, zostaną automatycznie wydrukowane, a następnie usunięte.



Pliki z hasłem oraz pliki zabezpieczone funkcją przechowywania dokumentów nie zostaną wydrukowane. Pliki w folderze (poza Moim Folderem), które nie mają hasła, również nie zostaną wydrukowane.



**Jeśli nie chcesz użyć funkcji "drukuj wszystkie"...**  
W punkcie (2) wskaż przycisk [Anuluj].

# DRUKOWANIE BEZ STEROWNIKA DRUKARKI

Jeśli w używanym komputerze nie ma sterownika drukarki lub jeśli aplikacja używana do otwierania pliku do druku jest niedostępna, można wysłać dane bezpośrednio do urządzenia bez używania sterownika drukarki.

Poniżej podane są typy plików (i odpowiadające im rozszerzenia), które można drukować bezpośrednio.

Typ pliku	TIFF	JPEG	PCL	PDF/ zakodowany PDF	PS	XPS
Rozszerzenie	tiff, tif	jpeg, jpg, jpe, jif	pcl	pdf	ps	xps

- Nawet, jeśli wydruk jest czarno-biały, poniższe typy zadań drukowania będą liczone jako zadania drukowania 4-kolorowego (Y (żółty), M (magenta), C (cyjan) oraz Bk (czarny)). Aby zadania były zawsze liczone jako czarno-białe, należy wybrać ustawienie drukowania czarno-białego.
  - Kiedy dane są tworzone jako dane kolorowe.
  - Kiedy aplikacja traktuje dane jako dane kolorowe, nawet jeśli są czarno-białe.
  - Kiedy obraz jest ukryty pod czarno-białym obrazem.
- Do drukowania plików XPS niezbędny jest zestaw rozszerzający XPS.
- W zależności od typu pliku, prawidłowy wydruk niektórych plików wymienionych powyżej może być niemożliwy.

## BEZPOŚREDNI WYDRUK Z URZĄDZENIA

Z panelu operacyjnego urządzenia można bez użycia sterownika drukarki wybrać i wydrukować plik zapisany na serwerze FTP, w folderze sieciowym lub w pamięci USB podłączonej do urządzenia

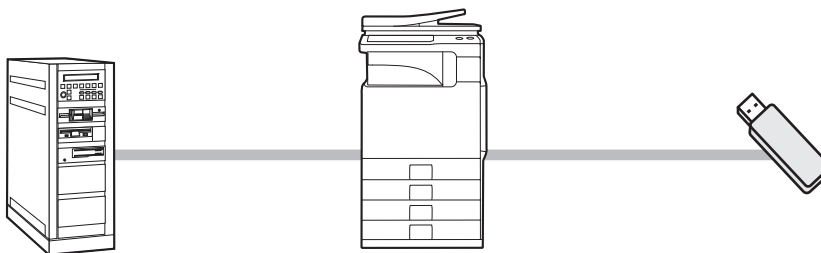

# BEZPOŚREDNI WYDRUK PLIKU NA SERWERZE FTP

Jeśli adres serwera FTP został podany na stronie WWW urządzenia, można wybrać i wydrukować plik zapisany na tym serwerze. Pozwala to zaoszczędzić czas potrzebny do pobrania pliku i wydrukowania go z komputera. Informacje o sposobie dostępu na strony WWW można znaleźć w Instrukcji wprowadzającej.

 Aby skonfigurować ustawienia serwera FTP kliknij [Ustawienia Aplikacji], a następnie [Ustawienie Wydruku z MFP(FTP)] w menu na stronie WWW. (Wymagane prawa administratora.) Można skonfigurować do 20 serwerów FTP.

1

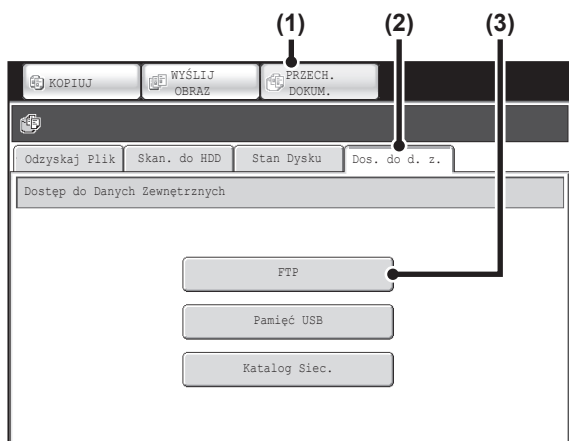

## Połącz się z serwerem FTP.

(1) Wskaż przycisk [PRZECH. DOKUM.].

(2) Wskaż przycisk [Dos. do d. z.].

(3) Wskaż przycisk [FTP].

Można skonfigurować do 20 serwerów FTP.

2





## Wskaż przycisk serwera FTP, z którym chcesz się połączyć.

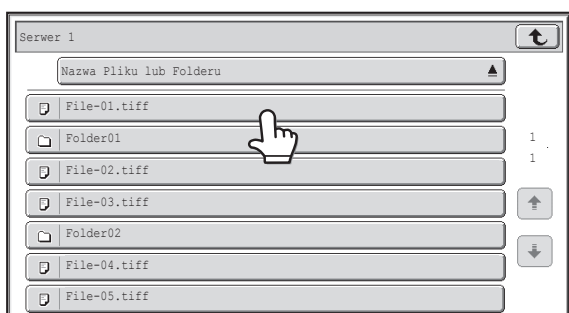

3



## Wskaż przycisk odpowiadający plikowi do druku.

- Po lewej stronie przycisków odpowiadających plikom do wydrukowania widoczna będzie ikona .
- Po lewej stronie przycisków odpowiadających folderom na serwerze FTP widoczna jest ikona . Żeby wyświetlić zawartość danego folderu, wskaż odpowiadający mu przycisk.



- Możliwe jest wyświetlenie do 100 przycisków odpowiadających plikom i folderom.
- Wskaż przycisk , żeby przejść na wyższy poziom folderów.
- Podczas przechodzenia na niższy poziom w strukturze folderów, w prawym górnym rogu okna pojawia się przycisk . Wskaż ten przycisk, aby powrócić do okna wyboru nazwy pliku lub folderu.
- Wskaż przycisk [Nazwa Pliku lub Folderu] (lub przycisk [Nazwa Pliku]), żeby zmienić kolejność plików i folderów wyświetlanych na ekranie. Każde wskazanie przycisku przełącza pomiędzy kolejnością rosnącą i malejącą.

4

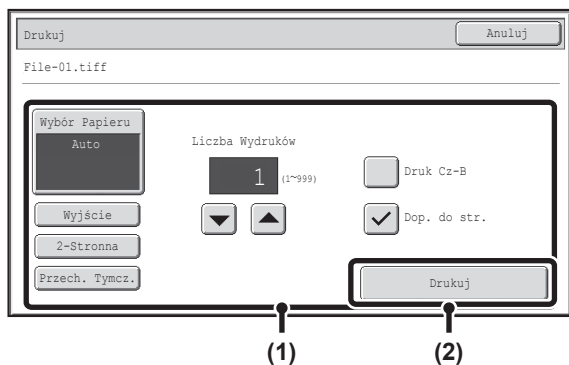

### Wydrukuj wybrany plik.

**(1) Określ warunki druku.**

Jeśli w punkcie 3 wybrany został plik (PCL, PS lub XPS) z ustawieniami druku, ustawienia te zostaną wybrane.

**(2) Wskaż przycisk [Drukuj].**

Rozpocznie się drukowanie. Kiedy na panelu dotykowym pojawi się komunikat, wskaż przycisk [OK].

Jeśli wybrany zostanie plik PDF zabezpieczony hasłem, żeby rozpocząć drukowanie należy wprowadzić hasło w oknie stanu zadań. [DRUKOWANIE ZABEZPIECZONEGO PLIKU PDF](#) (strona 3-67)

## BEZPOŚREDNI WYDRUK PLIKU Z PAMIĘCI USB

Istnieje możliwość wydruku pliku zapisanego w pamięci USB podłączonej do urządzenia bez korzystania ze sterownika drukarki, poprzez wysłanie odpowiedniego polecenia z panelu sterowania. Jeśli w komputerze nie ma zainstalowanego sterownika drukarki, można skopiować plik na dostępną w sprzedaży pamięć USB i podłączyć ją do opisywanego urządzenia, żeby bezpośrednio wydrukować plik.

1

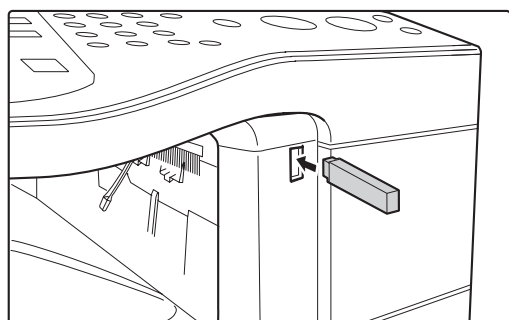

### Podłącz pamięć USB do urządzenia.

Używać pamięci USB o maksymalnej pojemności 32 GB sformatowanej w systemie plików FAT32..

2

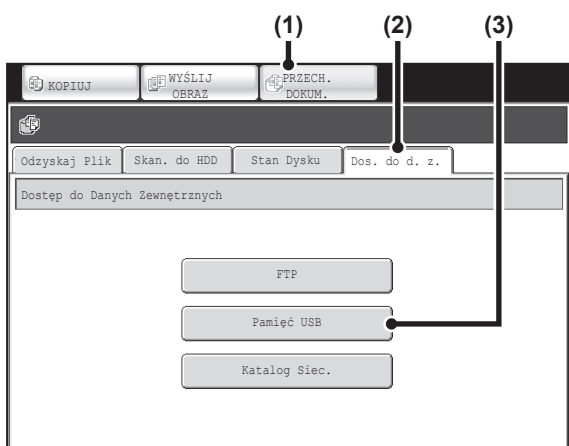

### Uzyskaj dostęp do pliku w pamięci USB.

**(1) Wskaż przycisk [PRZECH. DOKUM.].**



**(2) Wskaż przycisk [Dos. do d. z.].**

**(3) Wskaż przycisk [Pamięć USB].**



3



### Wskaż przycisk odpowiadający plikowi do druku.

- Po lewej stronie przycisków odpowiadających plikom do wydrukowania widoczna będzie ikona .
- Po lewej stronie przycisków odpowiadających folderom w pamięci USB widoczna jest ikona . Żeby wyświetlić zawartość danego folderu, wskaż odpowiadający mu przycisk.



- Możliwe jest wyświetlenie do 100 przycisków odpowiadających plikom i folderom.
- Wskaż przycisk , żeby przejść na wyższy poziom folderów.
- Podczas przechodzenia na niższe poziomy w strukturze folderów, w prawym górnym rogu okna pojawia się przycisk . Wskaż ten przycisk, aby powrócić do okna wyboru nazwy pliku lub folderu.
- Wskaż przycisk [Nazwa Pliku lub Folderu], żeby zmienić kolejność plików i folderów wyświetlanych na ekranie. Każde wskazanie przycisku przełącza pomiędzy kolejnością rosnącą i malejącą.

4

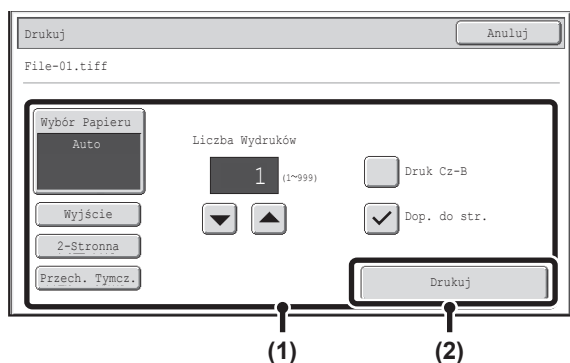

### Wydrukuj wybrany plik.

#### (1) Określ warunki druku.

Jeśli w punkcie 3 wybrany został plik (PCL, PS lub XPS) z ustawieniami druku, ustawienia te zostaną wybrane.

#### (2) Wskaż przycisk [Drukuj].

Drukowanie się rozpocznie. Kiedy na panelu dotykowym pojawi się komunikat, wskaż przycisk [OK].



#### Anulowanie drukowania...

Żeby anulować drukowanie w trakcie przesyłania pliku, wskaż przycisk [Anuluj] w oknie, które pojawi się na ekranie dotykowym.

5

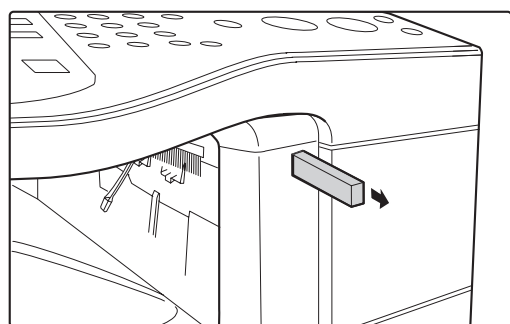

### Odłącz pamięć USB od urządzenia.



Jeśli wybrany zostanie plik PDF zabezpieczony hasłem, żeby rozpocząć drukowanie należy wprowadzić hasło w oknie stanu zadań.

 [DRUKOWANIE ZABEZPIECZONEGO PLIKU PDF](#) (strona 3-67)

# BEZPOŚREDNI WYDRUK PLIKU Z FOLDERU SIECIOWEGO

Panelu operacyjnego urządzenia można użyć do wybrania i drukowania pliku na serwerze lub we wspólnym folderze komputera użytkownika, znajdującego się w tej samej sieci, co urządzenie.

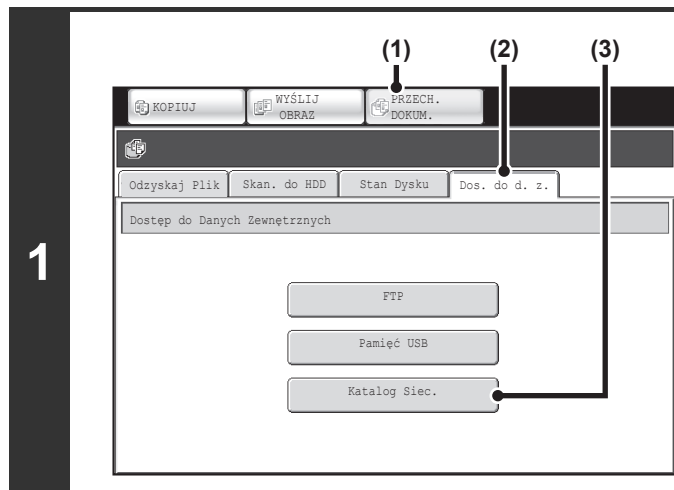

## Wejdź do sieci.

- (1) Wskaż przycisk [PRZECH. DOKUM.].
- (2) Wskaż przycisk [Dos. do d. z.].
- (3) Wskaż przycisk [Katalog Siec.].

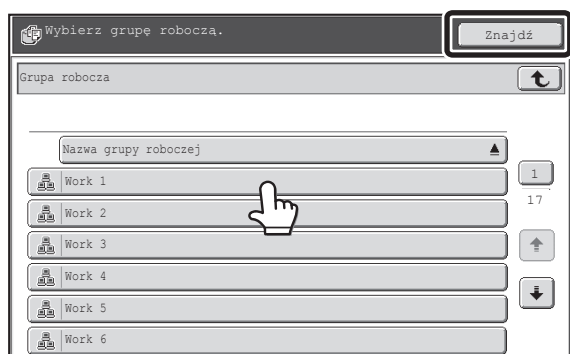

## Wejź do folderu sieciowego.

(1) Wskaż przycisk odpowiadający grupie roboczej, do której chcesz wejść.





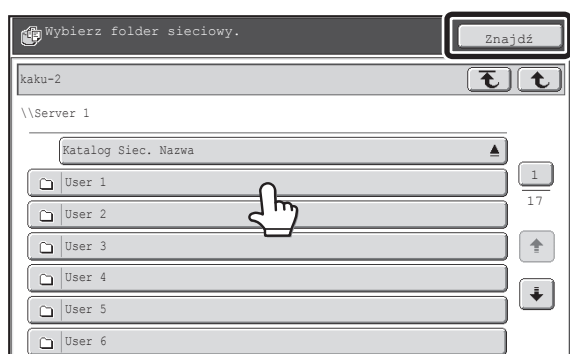

(2) Wskaż przycisk serwera lub komputera, z którym chcesz się połączyć.

Jeśli pojawi się okno z poleceniem wprowadzenia nazwy użytkownika i hasła, sprawdź je u administratora serwera i wprowadź odpowiednią nazwę użytkownika i hasło.



(3) Wskaż przycisk folderu sieciowego.





- Możesz wskazać przycisk [Znajdź] i wprowadzić słowo kluczowe w celu znalezienia grupy roboczej, serwera lub folderu sieciowego. Informacje o procedurze wpisywania tekstu można znaleźć w części "[WPROWADZANIE TEKSTU](#)" (strona 1-45) w rozdziale "1. ZANIM ZACZNIESZ UŻYWAĆ".
- Można wyświetlić do 100 grup roboczych, 100 serwerów i 100 folderów sieciowych.
- Wskaż przycisk , żeby przejść na wyższy poziom folderów.
- Aby powrócić do okna wyboru grupy roboczej, wskaż przycisk .
- Aby zmienić kolejność wyświetlanych przycisków, wskaż przycisk wskazujący  lub  w każdym z okien. Każde wskazanie przycisku przełącza pomiędzy kolejnością rosnącą i malejącą.
- Aby przejść do konkretnej strony, wskaż przycisk  pokazujący numer bieżącej strony i wprowadź numer pożądanego strony.



3



### Wskaż przycisk odpowiadający plikowi do druku.

- Po lewej stronie przycisków odpowiadających plikom do wydrukowania widoczna będzie ikona .
- Po lewej stronie przycisków odpowiadających folderom w folderze sieciowym widoczna jest ikona . Żeby wyświetlić zawartość danego folderu, wskaż odpowiadający mu przycisk.



- Możliwe jest wyświetlenie do 100 przycisków odpowiadających plikom i folderom.
- Wskaż przycisk , żeby przejść na wyższy poziom folderów.
- Aby powrócić do okna wyboru folderu sieciowego, dotknij przycisk .
- Wskaż przycisk [Nazwa Pliku lub Folderu], żeby zmienić kolejność plików i folderów wyświetlanych na ekranie. Każde wskazanie przycisku przełącza pomiędzy kolejnością rosnącą i malejącą.

4

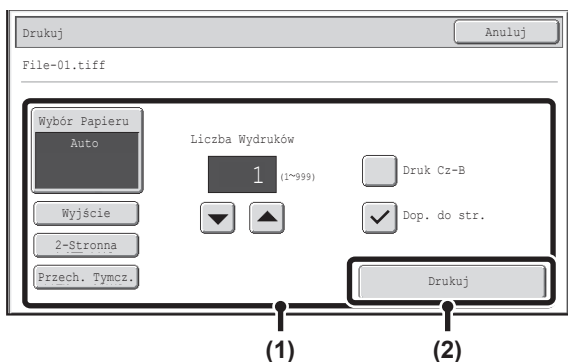

### Wydrukuj wybrany plik.

#### (1) Określ warunki druku.

Jeśli w punkcie 3 wybrany został plik (PCL, PS lub XPS) z ustawieniami druku, ustawienia te zostaną wybrane.

#### (2) Wskaż przycisk [Drukuj].

Drukowanie się rozpocznie. Kiedy na panelu dotykowym pojawi się komunikat, wskaż przycisk [OK].



Jeśli wybrany zostanie plik PDF zabezpieczony hasłem, żeby rozpocząć drukowanie należy wprowadzić hasło w oknie stanu zadań.

 [DRUKOWANIE ZABEZPIECZONEGO PLIKU PDF](#) (strona 3-67)

---

---

# BEZPOŚREDNI WYDRUK Z KOMPUTERA

Istnieje możliwość takiej konfiguracji ustawień na stronach WWW urządzenia, które pozwolą na bezpośredni wydruk danych z komputera, bez konieczności korzystania ze sterownika drukarki. Informacje o sposobie dostępu na strony WWW można znaleźć w Instrukcji wprowadzającej.

## PRZEKAZAĆ ZADANIE DRUKU

Istnieje możliwość bezpośredniego wyboru pliku do wydruku bez korzystania ze sterownika drukarki.

W ten sposób można drukować nie tylko pliki znajdujące się w Twoim komputerze, ale również pliki w innych komputerach, do których można uzyskać dostęp poprzez sieć.

Żeby bezpośrednio wydrukować plik w komputerze, kliknij kolejno polecenia [Operacje na Dokumentach] i [Przekazać zadanie druku] na stronie WWW urządzenia.

## DRUK FTP

Istnieje możliwość wydrukowania pliku z komputera poprzez proste przeciągnięcie i upuszczenie ikon plików na ikonie serwera FTP urządzenia.

### • Konfiguracja ustawień

Aby umożliwić druk FTP, kliknij kolejno polecenia [Ustawienia Aplikacji] i [Ustawienie druku z komputera] na stronie WWW, po czym skonfiguruj numer portu. (Wymagane prawa administratora.)

### • Przeprowadzanie druku przez FTP

Wpisz "ftp://", a następnie adres IP urządzenia w pasku adresu przeglądarki WWW, tak jak pokazano poniżej.

**(Przykład)**

ftp://192.168.1.28

Przeciągnij i upuść pliki do druku do folderu "lp" widocznego w przeglądarce WWW. Rozpocznie się automatyczny wydruk pliku.



- Jeśli wysłany zostanie plik (PCL, PS lub XPS) z ustawieniami druku, ustawienia te zostaną wybrane.
- Jeśli w ustawieniach systemowych urządzenia włączona jest funkcja autoryzacji użytkownika, funkcja druku może być ograniczona. Więcej informacji można uzyskać u administratora.

# DRUKUJ E-MAIL

Istnieje możliwość ustawienia kontra e-mail w urządzeniu, dzięki czemu będzie się ono okresowo łączyło z serwerem pocztowym i automatycznie drukowało odebrane załączniki bez korzystania ze sterownika drukarki.

## • Konfiguracja ustawień

Żeby korzystać z funkcji druku przez e-mail należy najpierw skonfigurować konto e-mail w urządzeniu. Aby skonfigurować konto, kliknij kolejno polecenia [Ustawienia Aplikacji] i [Ustawienia Drukowania E-mail] w menu na stronie WWW. (Wymagane prawa administratora.) Informacje o sposobie dostępu na strony WWW można znaleźć w Instrukcji wprowadzającej.

## • Przeprowadzanie druku przez e-mail

Żeby wydrukować plik poprzez e-mail, należy użyć programu pocztowego w komputerze i wysłać plik jako załącznik na adres e-mail urządzenia.

W treści wiadomości e-mail można wpisać polecenia sterujące, żeby określić liczbę kopii i sposób druku. Polecenia należy wprowadzać w formacie "polecenie=wartość".

Przykładowe polecenia sterujące:

Funkcja	Nazwa polecenia	Wartości
Liczba kopii	COPIES	1-999
Zszywki*1	STAPLEOPTION	NONE, ONE
Sposób dostarczania	COLLATE	OFF, ON
Druk 2-stonny	DUPLEX	OFF, TOP, LEFT, RIGHT
Numer konta*2	ACCOUNTNUMBER	Liczba (od 5 do 8 znaków)
Typ pliku	LANGUAGE	PCL, PCLXL, POSTSCRIPT, PDF, TIFF, JPG, XPS
Papier	PAPER	Nazwa papieru (A4, LETTER itp.)
Przechowywanie dokumentów	FILE	OFF, ON
	FOLDERNAME	Maksymalnie 28 znaków
Przechowywanie tymczasowe	QUICKFILE	OFF, ON
Wydruk czarno-biały	B/W PRINT	OFF, ON
Dopasowanie do strony	FITIMAGETOPAGE	OFF, ON

## Przykład

```
COPIES=2
DUPLX=LEFT
ACCOUNTNUMBER=11111
PAPER=A4
B/W PRINT=ON
```

\*1 Funkcja dostępna tylko, jeśli zainstalowany jest finisz.

\*2 Może zostać pominięte poza przypadkiem autoryzacji przy pomocy numeru użytkownika.





- Polecenia należy wprowadzać w formacie tekstowym. Polecenia wprowadzone w formacie RTF (HTML) będą pomijane.
- Żeby uzyskać listę poleceń sterujących, należy wpisać polecenie "Config" w treści wiadomości e-mail.
- Jeśli wiadomość e-mail zostanie wysłana bez żadnej dodatkowej treści, drukowanie będzie się odbywało zgodnie z "Ustawieniami domyślnymi". Jeśli wysłany zostanie plik (PCL, PS lub XPS) z ustawieniami druku, ustawienia te zostaną wybrane.
- Typ pliku należy podać w celu określenia języku opisu strony. W normalnym przypadku nie ma konieczności podawania typu pliku.

# SPRAWDZANIE STATUSU WYDRUKU

## OKNO STATUSU ZADANIA

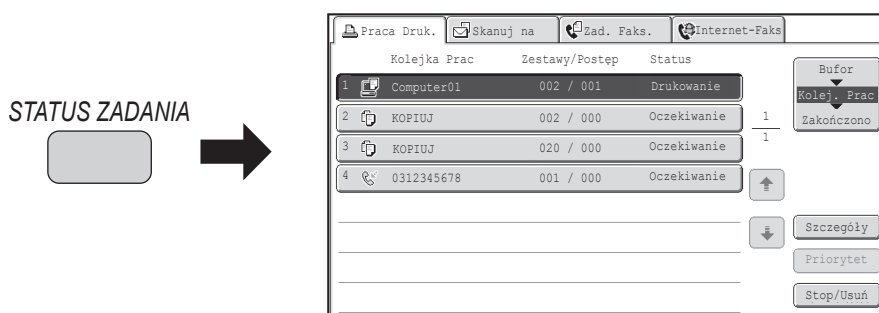
Okno statusu zadania jest wyświetlane po naciśnięciu przycisku [STATUS ZADANIA] na panelu operacyjnym. Okno statusu zadania pokazuje status zadań według trybu. Po naciśnięciu przycisku [STATUS ZADANIA] wyświetli się okno statusu zadania trybu, który był używany przed naciśnięciem przycisku.



 Wskaźnik statusu zadania (A) w lewym dolnym rogu panelu dotykowego. Można nacisnąć wskaźnik statusu zadania, aby wyświetlić okno statusu zadania. Pierwsze cztery zadania w kolejce do druku (zadanie w toku i zadania zarezerwowane) można sprawdzić za pomocą wskaźnika statusu zadania (B).

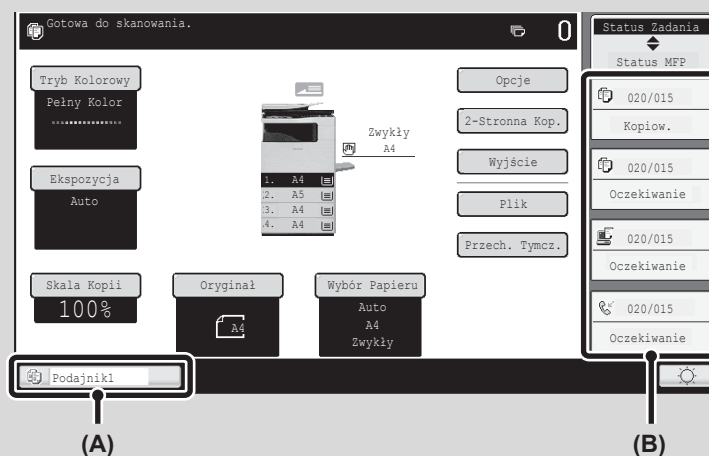

# OKNO BUFOROWANIA/OKNO KOLEJKI ZADAŃ/OKNO ZAKOŃCZONYCH PRAC

Okno statusu zadania składa się z okna kolejki zadań, pokazującego zadania kopiowania i drukowania oczekujące na wydruk i aktualnie wykonywane, okno zakończonych prac, pokazujące zadania już zakończone, oraz okno buforowania, pokazujące buforowane zadania drukowania oraz zadania zakodowanych PDF, czekające na wprowadzenie hasła.

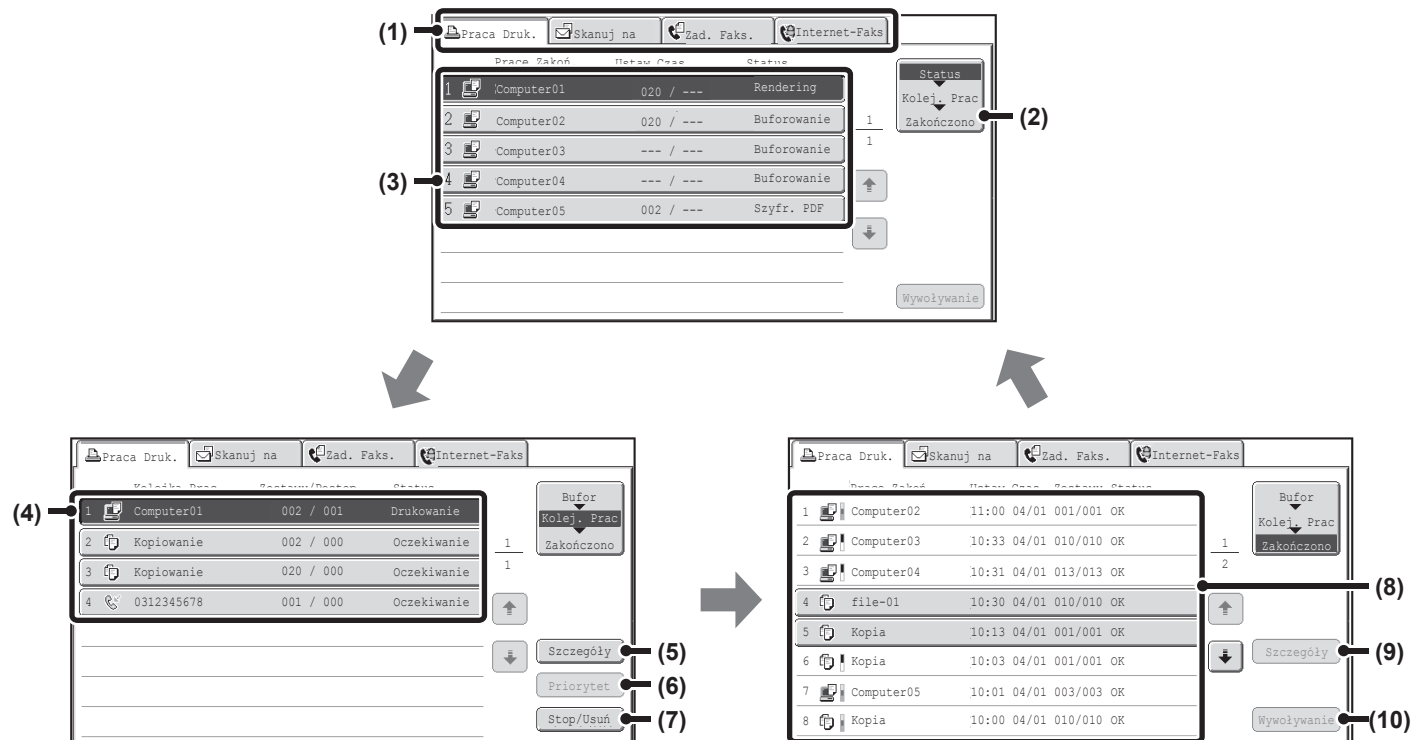

## (1) Przyciski wyboru trybu

Służą do wyboru trybu, który jest pokazywany w oknie statusu zadania.  
Status zadań drukowania można sprawdzić, wskazując na kartę [Praca Druk.].

## (2) Przycisk wyboru okna statusu zadania

Naciśnij ten przycisk, aby zmieniać między oknem kolejki zadań, oknem zakończonych prac i oknem buforowania.

## (3) Lista zadań (okno buforowania)

Wyświetlone są buforowane zadania drukowania i zadania drukowania zakodowanych PDF, wymagające użycia hasła.

## (4) Lista zadań (okno kolejki zadań)

Zadania oczekujące na wydrukowanie są wyświetlane w kolejce zadań jako przyciski. Zadania są drukowane w kolejności od góry kolejki. Każdy przycisk zadania wyświetla informacje na temat zadania i aktualny status tego zadania.

## (5) Przycisk [Szczegóły] (okno kolejki zadań)

Naciśnij ten przycisk, aby wyświetlić szczegółowe informacje na temat danego zadania.

## (6) Przycisk [Priorytet]

Naciśnij ten przycisk, aby nadać priorytet wybranemu zadaniu.

## (7) Przycisk [Stop/Usuń].

Naciśnij ten przycisk, aby zatrzymać lub skasować wybrane zadanie.

## (8) Lista zadań (okno zakończonych prac)

Wyświetla do 99 zakończonych prac. Pokazywany jest rezultat (status) każdego zakończonego zadania.

## (9) Przycisk [Szczegóły] (okno zakończonych prac)

Kiedy zadanie jest widoczne jako przycisk na liście zadań, można nacisnąć przycisk [Szczegóły], aby wyświetlić szczegółowe informacje na temat danego zadania.

## (10) Przycisk [Wywoływanie]

Naciśnij ten przycisk, aby wywołać i używać zadania drukowania zapisanego przy użyciu funkcji przechowywania dokumentu.

## Wskaźnik przycisków zadania

Każdy przycisk zadania pokazuje miejsce zadania w kolejce zadań oraz aktualny status zadania.

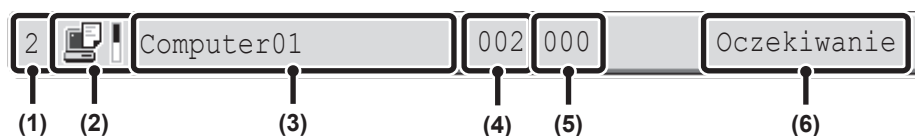

**(1) Wskazuje numer (pozycję) zadania w kolejce zadań.**

Kiedy aktualnie drukowane zadanie zostanie zakończone, praca ta przesunie się o jedną pozycję do góry w kolejce zadań. Numer ten nie jest widoczny na przyciskach w oknie zakończonych prac.

**(2) Ikona trybu**

Ikona  jest wyświetlona, gdy dane zadanie jest zadaniem drukowania. W oknie zakończonych prac obok ikony widoczny jest kolorowy pasek, wskazujący czy dane zadanie było wykonywane w kolorze, czy w trybie biało-czarnym. (Ikona kolorowego paska nie pojawia się jednak na przycisku zadania, dla którego użyto funkcji przechowywania dokumentów lub zadania wysyłki/odbioru, które zostało anulowane.)

**(3) Nazwa użytkownika**

Na zadaniu drukowania pojawi się nazwa logowania użytkownika w komputerze.

Można wprowadzić "Nazwę użytkownika" w sterowniku drukarki, aby wyświetlić nazwę użytkownika wykonywanego zadania.

**(4) Wprowadzona ilość zestawów**

Pokazuje określoną ilość zestawów.

**(5) Ilość zakończonych zestawów**

Pokazuje ilość zakończonych zestawów. Kiedy zadanie czeka w kolejce zadań, wyświetlane jest "000".

**(6) Status**

Pokazuje status zadania.

Komunikat	Status
"Drukowanie"	Trwa drukowanie.
"Oczekiwanie"	Zadanie oczekuje na wykonanie.
"Brak Tonera"	Skończył się toner w pojemniku z tonerem. Wymień pojemnik z tonerem na nowy.
"Brak Papieru"	Skończył się papier używany do zadania. Dołóż papieru lub zmień na inny podajnik papieru.
"Limit"	Przekroczono limit drukowanych stron. Zapytaj administratora urzędu.
"Błąd"	Podczas wykonywania zadania wystąpił błąd. Usuń sytuację powodującą błąd.
"Rendering"	Analizowanie drukowanych danych.
"Buforowanie"	Odbierane są drukowane dane lub zadanie czeka na analizę po buforowaniu.
"Szyfr. PDF"	Jeśli po analizie buforowane zadanie zostanie uznane za zakodowany PDF, przejdzie w stan oczekiwania na wprowadzenie hasła.

# DRUKOWANIE ZABEZPIECZONEGO PLIKU PDF

Zakodowany plik PDF pozwala na ochronę zapisanych w nim danych i wymaga podania hasła umożliwiającego jego wydrukowanie lub edycję. Aby bezpośrednio wydrukować zabezpieczony plik PDF z serwera FTP lub z pamięci USB (itp.) podłączonej do urządzenia, należy wykonać czynności opisane poniżej w celu podania hasła i rozpoczęcia wydruku.

1

STATUS ZADANIA

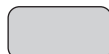

Naciśnij przycisk [STATUS ZADANIA].

2

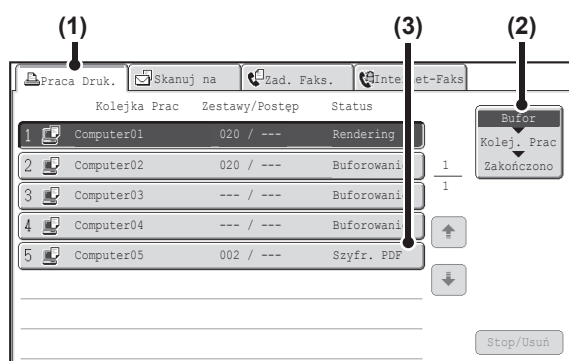

Wybierz zabezpieczony plik PDF.

(1) Wskaż kartę [Praca Druk.].

(2) Zmień tryb stanu zadań na [Bufor].

Wskaż ten przycisk, żeby zmieniać tryby. Aktualnie wybrany tryb będzie podświetlony.

(3) Wskaż przycisk zadania druku odpowiadający plikowi PDF zabezpieczonemu hasłem.

3

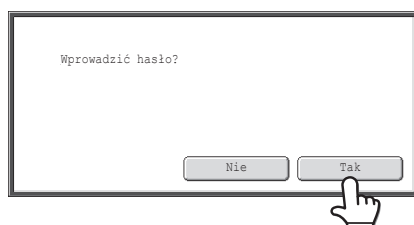

Wskaż przycisk [Tak].

Pojawi się okno do wpisywania tekstu. Wprowadź hasło (maksymalnie 32 znaki) i wskaż przycisk [OK]. Zadanie drukowania zostanie odblokowane i przeniesione do [Kolej. Prac].



Jeśli ustawione zostało hasło główne i dodatkowe (służące do otwierania pliku), należy wprowadzić hasło główne.



- Żeby wydrukować plik PDF przy pomocy sterownika drukarki, otwórz plik w komputerze i wprowadź hasło.
- Drukowanie będzie niemożliwe, jeśli prawidłowe hasło do zabezpiezonego pliku PDF będzie niedostępne. Żeby usunąć zadanie z kolejki prac, wskaż przycisk [Nie] w oknie pokazanym w punkcie 3 i wskaż przycisk [Stop/Usuń].
- Można drukować zakodowane pliki PDF w wersji 1.6 (Adobe® Acrobat® 7.0) i wcześniejszych.

# ZMIANA PRIORYTETU ZADAŃ/ANULOWANIE ZADANIA DRUKU

## ZMIANA PRIORYTETU ZADAŃ

Jeśli urządzenie jest w trakcie kopiowania lub drukowania odebranego faksu lub wykonuje inne zadanie, można nadać wyższy priorytet zadaniu druku i wykonać je przed innymi zadaniami.

1

STATUS ZADANIA

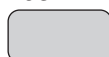

Naciśnij przycisk [STATUS ZADANIA].

2

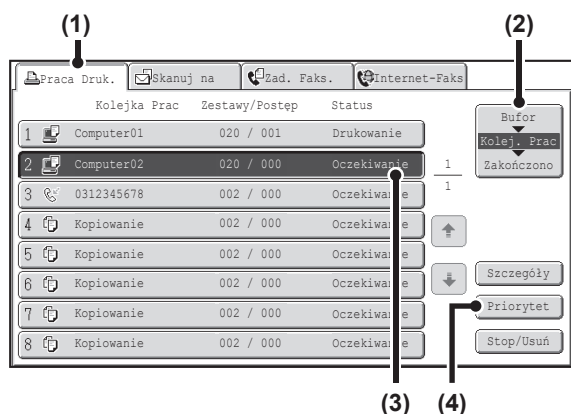

Nadaj wyższy priorytet żądanemu zadaniu.

- (1) Wskaż kartę [Praca Druk.].
- (2) Zmień tryb stanu zadań na [Kolej. Prac].  
Wskaż ten przycisk, żeby zmieniać tryby. Aktualnie wybrany tryb będzie podświetlony.
- (3) Wskaż przycisk odpowiadający zadaniu druku, któremu chcesz nadać wyższy priorytet.
- (4) Wskaż przycisk [Priorytet].

Wykonywany wydruk zostanie zatrzymany i rozpocznie się wydruk zadania wybranego w punkcie (3).



Żeby wyświetlić informacje na temat druku wybranego zadania, wskaż przycisk [Szczegóły].

# ANULOWANIE ZADANIA DRUKU

Istnieje możliwość anulowania zadania w trakcie druku, zadania oczekującego na wydruk lub zadania buforowanego.

1

STATUS ZADANIA



Naciśnij przycisk [STATUS ZADANIA].

2

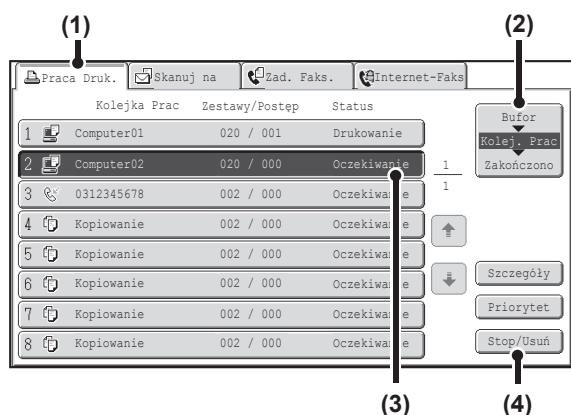

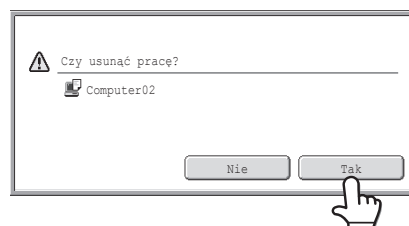

## Anuluj zadanie.

- (1) Wskaż kartę [Praca Druk.].
- (2) Zmień tryb stanu zadań na [Bufor] lub [Kolej. Prac].  
Wskaż ten przycisk, żeby zmieniać tryby. Aktualnie wybrany tryb będzie podświetlony.
- (3) Wskaż przycisk zadania druku, które chcesz anulować.
- (4) Wskaż przycisk [Stop/Usuń].
- (5) Pojawi się komunikat z prośbą o anulowanie. Wskaż przycisk [Tak].



Przycisk odpowiadający wybranemu zadaniu zostanie usunięty i zadanie zostanie anulowane.

 Drukowanie można skasować poprzez przyciśnięcie przycisku [STOP] (Ⓢ) na panelu operacyjnym. Po przyciśnięciu przycisku [STOP] (Ⓢ), pojawi się komunikat z pytaniem, czy chcesz skasować zadanie.

 **Jeśli nie chcesz anulować wybranego zadania...**  
W punkcie (5) wskaż przycisk [Nie].

# ZMIANA FORMATU PAPIERU I KONTYNUACJA DRUKU PRZY BRAKU PAPIERU

Jeśli drukowanie się zatrzyma, ponieważ w urządzeniu skończy się papier lub w urządzeniu nie będzie papieru o formacie ustawionym w sterowniku, na ekranie na panelu sterowniczym pojawi się odpowiedni komunikat. Drukowanie rozpocznie się automatycznie po wskazaniu przycisku [OK] i w urządzeniu będzie papier. Żeby kontynuować wydruk na papierze z innego podajnika, ponieważ papier o odpowiednim formacie będzie chwilowo niedostępny, należy wykonać czynności opisane poniżej.

1

STATUS ZADANIA



Naciśnij przycisk [STATUS ZADANIA].

2

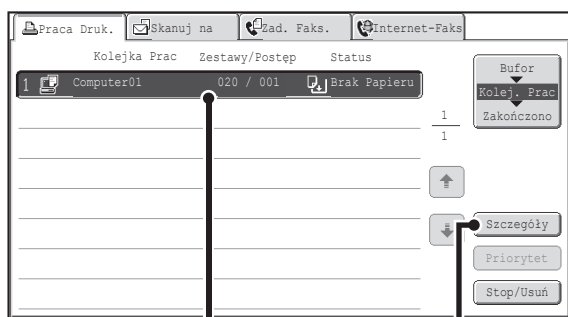

(1)

(2)

Wyświetl szczegółowe informacje na temat zadania druku, dla którego nie ma papieru.

- (1) Wskaż przycisk odpowiadający zadaniu, przy którym widać komunikat "Brak Papieru".
- (2) Wskaż przycisk [Szczegóły].

3

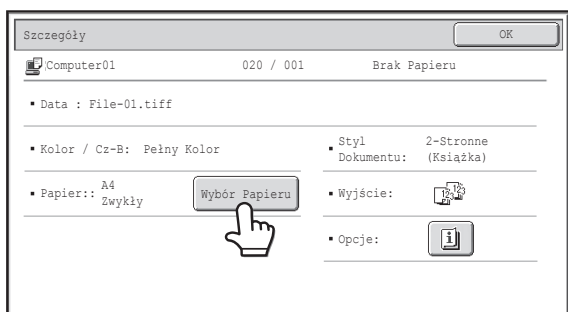

Wskaż przycisk [Wybór Papieru].

4

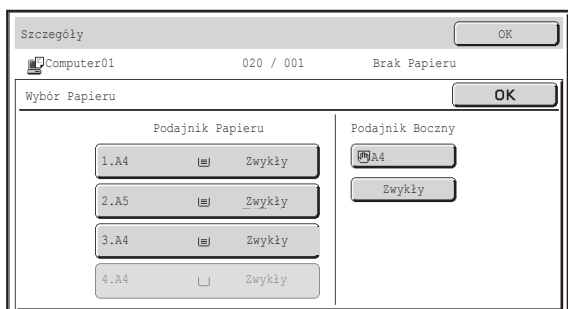

Wskaż przycisk odpowiadający podajnikowi zawierającemu papier, który chcesz użyć.

Rozpocznie się drukowanie.



Jeśli format papieru zostanie zmieniony, drukowanie może się odbywać nieprawidłowo; np. fragment tekstu lub obrazu może wystawać poza kartkę.

## DODATEK

## LISTA PARAMETRÓW STEROWNIKA

Dostępne funkcje i jakość wydruku mogą się różnić w zależności od rodzaju używanego sterownika drukarki.

Funkcja		PCL6	PCL5c	PS	Windows PPD <sup>*1</sup>	Macintosh PPD <sup>*1</sup>	
Najczęstsze funkcje	Kopie	1-999	1-999	1-999	1-999	1-999	
	Orientacja	Tak	Tak	Tak	Tak	Tak	
	Druk N-w 1	Ilość stron	2,4,6,8,9,16	2,4,6,8,9,16	2,4,6,8,9,16	2,4,6,9,16 <sup>*2,3</sup>	2,4,6,9,16
		Kolejność	Wybierana	Wybierana	Wybierana	Wybierana	Wybierana
		Obramowanie	Wł./Wył	Wł./Wył	Wł./Wył	Tak	Wybierana
	Druk 2-stronny	Tak	Tak	Tak	Tak	Tak	
	Dopasowanie do strony	Tak	Tak	Tak	Nie	Tak <sup>*4</sup>	
	Wybór położenia grzbietu	Wybierana	Wybierana	Wybierana	Nie	Tak	
	Wydruk czarno-biały	Tak	Tak	Tak	Tak	Tak	
Zszywka <sup>*5</sup>	Tak	Tak	Tak	Tak	Tak		
Papier	Format papieru	Tak	Tak	Tak	Tak	Tak	
	Papier nietypowy	8 rozmiar	8 rozmiar	8 rozmiar	Tak <sup>*2</sup>	Tak	
	Wybór papieru	Tak	Tak	Tak	Tak	Tak	
	Taca odbiorcza	Tak	Tak	Tak	Tak	Tak	
Przydatne funkcje drukarki	Broszury	Tak	Tak	Tak	Tak	Tak	
	Przesunięcie marginesu	0 mm do 30 mm	0 mm do 30 mm	0 mm do 30 mm	Tak	Tak	
	Drukowanie plakatów	Tak	Nie	Tak	Nie	Nie	
	Obrót o 180 stopni	Tak	Tak	Tak	Tak	Tak	
	Zmiana skali/zmiana skali w pionie i w poziomie	Tak <sup>*6</sup>	Tak <sup>*6</sup>	Tak	Tak <sup>*6</sup>	Tak <sup>*6</sup>	
	Ust. Szer. Linii	Tak	Nie	Nie	Nie	Nie	
Obraz lustrzany	Nie	Nie	Tak	Tak	Tak <sup>*7</sup>		
Funkcje specjalne	Wybór innego papieru	Tak	Tak	Tak	Nie	Tak <sup>*8,9</sup>	
	Wkładki pomiędzy folią	Tak	Tak	Tak	Nie	Tak	
	Drukowanie z duplikatem	Tak	Tak	Tak	Nie	Nie	
	Przekładki Rozdziałów	Tak	Nie	Nie	Nie	Nie	
	Tryb drukowania	Tak	Tak	Tak	Nie	Tak	
	Zapisywanie dokumentów w plikach	Tak	Tak	Tak	Nie	Tak <sup>*10</sup>	
Funkcja ustawień trybu kolorowego	Dostosowanie Koloru	Tak	Tak	Tak	Nie	Tak <sup>*10,11,12</sup>	
	Tekst na czarno/Gr. wekt. na czarno	Tak	Tak	Tak	Nie	Nie	
	Zaawansowany Kolor	Tak	Tak	Tak	Tak	Tak	

Funkcja		PCL6	PCL5c	PS	Windows PPD*1	Macintosh PPD*1
Funkcje łączenia tekstu i grafiki	Znaki wodne	Tak	Tak	Tak	Tak	Tak
	Obraz Pieczęci	Tak	Nie	Tak	Nie	Nie
	Nakładki	Tak	Tak	Tak	Nie	Nie
Jakość obrazu	Tryb Druku	Zwykła/Wysoka jakość/Cienki	Zwykła/Wysoka jakość	Zwykła/Wysoka jakość/Cienki	Zwykła/Wysoka jakość/Cienki	Zwykła/Wysoka jakość/Cienki
	Wybór trybu graficznego	Tak	Tak	Nie	Nie	Nie
	Oszczędzanie tonera*13	Tak	Tak	Tak	Tak	Tak
Czcionki	Czcionki rezydentne	80 czcionek	80 czcionek	136 czcionek	136 czcionek*14	35 czcionek
	Dostępne czcionki ładowalne	bitmap, TrueType, Graphics	bitmap, TrueType, Graphics	bitmap, TrueType, Type1	bitmap, TrueType, Type1	Nie*15
Inne funkcje	Automatyczna konfiguracja	Tak	Tak	Tak	Nie	Tak*11
	Identyfikacja użytkownika	Tak	Tak	Tak	Nie	Tak

\*1 Sposób działania poszczególnych funkcji w sterownikach Windows PPD i Macintosh PPD zależy od wersji systemu operacyjnego i aplikacji.

\*2 Niedostępne w systemie Windows NT 4.0.

\*3 W systemie Windows 98 dostępne są tylko ustawienia 2 i 4 na arkusz.

\*4 Tej funkcji można używać wyłącznie w systemach Mac OS X v10.4.11 i v10.5 do 10.5.1.

\*5 Funkcja dostępna tylko, jeśli zainstalowany jest finisz.

\*6 Proporcje w poziomie i w pionie nie mogą być ustawiane niezależnie.

\*7 Tylko w systemach Mac OS 9.0 do 9.2.2.

\*8 Można dołączać tylko okładki.

\*9 Niedostępne w systemie Mac OS X v10.2.8 lub v10.3.9.

\*10 Niedostępne w systemie Mac OS 9.0 do 9.2.2.

\*11 Niedostępne w systemie Mac OS X v10.2.8.

\*12 Niedostępne w systemie Mac OS X v10.5 do 10.5.1.

\*13 To ustawienie może nie działać w niektórych aplikacjach i systemach operacyjnych.

\*14 W systemie Windows NT 4.0 dostępnych jest 35 czcionek rezydentnych.

\*15 W niektórych wersjach LaserWriter można wybierać czcionki True Type i Type1.

# ROZDZIAŁ 4

# SKANER/FAKS INTERNETOWY

Ten rozdział dostarcza szczegółowych objaśnień procedur korzystania z funkcji skanera i faksu internetowego.

## PRZED PRZYSTĄPIENIEM DO UŻYWANIA URZĄDZENIA JAKO SKANERA SIECIOWEGO

<b>FUNKCJA SKANERA SIECIOWEGO</b> .....	4-3
<b>PRZYGOTOWANIE DO KORZYSTANIA ZE SKANERA SIECIOWEGO</b> .....	4-5
• UPEWNIJ SIĘ, ŻE GŁÓWNY WŁĄCZNIK ZASILANIA ZNAJDUJE SIĘ W POŁOŻENIU "WŁĄCZONE" .....	4-5
• SPRAWDZENIE DATY I GODZINY .....	4-5
• ZAPISANIE INFORMACJI O NADAWCY .....	4-5
• WYMAGANE USTAWIENIA NA STRONACH WWW .....	4-6
• ZAPISYWANIE ADRESÓW ODBIORCÓW W KSIĄŻCE ADRESOWEJ DLA POSZCZEGÓLNYCH TRYBÓW SKANOWANIA .....	4-6
• ZAPISYWANIE ODBIORCÓW DLA FUNKCJI SKANOWANIE NA PULPIT .....	4-7
• PRZED WYSŁANIEM NA ADRES SERWERA SMTP .....	4-8
<b>OKNO PODSTAWOWE</b> .....	4-9
• OKNO KSIĄŻKI ADRESOWEJ .....	4-12
• ZMIANA SPOSOBU WYŚWIETLANIA PRZYCISKÓW WYBORU BEZPOŚREDNIEGO W KSIĄŻCE ADRESOWEJ .....	4-13
<b>KOLEJNOŚĆ WYSYŁANIA SKANÓW</b> .....	4-15

## WPROWADZANIE ODBIORCÓW

<b>WYWOŁYWANIE ODBIORCÓW Z KSIĄŻKI ADRESOWEJ</b> .....	4-17
• WYWOŁYWANIE MIEJSCA DOCELOWEGO .....	4-18
• SPRAWDZENIE I USUWANIE WYBRANYCH ODBIORCÓW Z LISTY .....	4-19
<b>UŻYWANIE NUMERU WYSZUKIWANIA DO WYWOŁANIA ODBIORCY</b> .....	4-20
<b>RĘCZNE WPROWADZANIE ADRESU</b> .....	4-21
<b>PRZYWOŁYWANIE ODBIORCÓW Z GLOBALNEJ KSIĄŻKI ADRESOWEJ</b> .....	4-22
<b>KORZYSTANIE Z FUNKCJI PONOWNEGO WYSYŁANIA</b> .....	4-24

## PRZESYŁANIE OBRAZU

<b>WYSYŁANIE OBRAZU W TRYBIE SKANOWANIA</b> .....	4-25
• ZMIANA TEMATU, NAZWY PLIKU, ADRESU ZWROTNEGO I TREŚCI WIADOMOŚCI .....	4-29
<b>WYSYŁANIE OBRAZU W TRYBIE PAMIĘCI USB</b> .....	4-32
• WPROWADZANIE NAZWY PLIKU .....	4-36
<b>WYSYŁANIE FAKSU W TRYBIE FAKSU INTERNETOWEGO</b> .....	4-37
• ZMIANA TEMATU, NAZWY PLIKU I TREŚCI WIADOMOŚCI .....	4-40
<b>WYSYŁANIE TEGO SAMEGO OBRAZU DO WIELU ODBIORCÓW (Rozsyłanie)</b> .....	4-43
• OPERACJE ROZSYŁANIA OBEJMUJĄCE ODBIORCÓW FAKSÓW INTERNETOWYCH .....	4-46
<b>WYSYŁANIE FAKSÓW INTERNETOWYCH Z KOMPUTERA (PC-I-Faks)</b> .....	4-48
<b>USTAWIENIA OBRAZU</b> .....	4-49
• AUTOMATYCZNE SKANOWANIE OBU STRON ORYGINAŁU (2-stronny oryginał) .....	4-50
• USTAWIENIE FORMATU SKANOWANIA ORYGINAŁU I FORMATU PRZESYŁANIA .....	4-51
• ZMIANA EKSPOZYCJI I TYPU OBRAZU ORYGINAŁU .....	4-57
• ZMIANA ROZDZIELCZOŚCI .....	4-59
• ZMIANA FORMATU PLIKU .....	4-60
• ZMIANA TRYBU KOLORÓW .....	4-64

## OPCJE

OPCJE .....	4-65
PROGRAMOWANIE USTAWIENÍ SKANOWANIA (Programy).....	4-67
USUWANIE CIENI NA KRAWĘDZIACH OBRAZU (Usuń) .....	4-69
WYSYŁANIE OBRAZÓW O USTAWIONEJ GODZINIE (Wysyłanie sterowane zegarem) ....	4-71
SKANOWANIE DWÓCH STRON KARTY DO JEDNEGO OBRAZU (Card Shot) .....	4-73
SKANOWANIE DUŻEJ LICZBY ORYGINAŁÓW ZA JEDNYM RAZEM (Budowanie Pracy) .....	4-76
SKANOWANIE CIENKICH ORYGINAŁÓW (Tryb Skan. Powolnego).....	4-78
SKANOWANIE WIZYTÓWEK (Skanowanie Wizytówek).....	4-80
WYBIELANIE JASNYCH KOLORÓW W OBRAZIE (Usunięcie Tła) .....	4-81
ZMIANA USTAWIENÍ DRUKOWANIA RAPORTU O STANIE TRANSMISJI (Raport Transakcji).....	4-83

## SPRAWDZANIE STATUSU ZADAŃ WYSYŁANIA I ODBIORU

OKNO STATUSU ZADAŃ .....	4-85
• OKNO KOLEJKI I OKNO ZADAŃ ZREALIZOWANYCH .....	4-86
• SPOSÓB POSTĘPOWANIA PO ZREALIZOWANIU ZADANIA W KOLEJCE ...	4-89
• SPRAWDZANIE ZREALIZOWANYCH ZADAŃ .....	4-90
ZATRZYMANIE REALIZOWANEGO ZADANIA LUB ZADANIA OCZEKUJĄCEGO NA REALIZACJĘ .....	4-91
NADAWANIE PRIORYTETU ZADANIOM SKANERA .....	4-92
SPRAWDZANIE REJESTRU AKTYWNOŚCI FAKSÓW INTERNETOWYCH (Raport Aktywności Wysyłania Obrazów) .....	4-93
• RAPORT AKTYWNOŚCI WYSYŁANIA OBRAZÓW .....	4-93
• INFORMACJE WIDOCZNE W KOLUMNIE WYNIKÓW .....	4-93

## FUNKCJE ODBIERANIA FAKSU INTERNETOWEGO

ODBIÓR FAKSÓW INTERNETOWYCH .....	4-94
• RĘCZNY ODBIÓR FAKSÓW INTERNETOWYCH .....	4-95
DRUKOWANIE FAKSU ZABEZPIECZONEGO HASŁEM (Ustawienia Wstrzymania Wydruku Otrzymanych Danych) .....	4-96
SPRAWDZANIE OBRAZU PRZED WYDRUKOWANIEM .....	4-97
• OKNO SPRAWDZANIA OBRAZU .....	4-98
PRZEKAZYWANIE FAKSU INTERNETOWEGO NA ADRES SIECIOWY (Ustawienia Trasowania Przychodzącego).....	4-99
• KONFIGURACJA USTAWIENIA TRASOWANIA PRZYCHODZĄCEGO.....	4-99

## SKANOWANIE Z KOMPUTERA (Tryb Skanera PC)

PODSTAWOWA PROCEDURA SKANOWANIA.....	4-102
--------------------------------------	-------

## DOSTARCZANIE DANYCH META

DOSTARCZANIE DANYCH META (Wprowadzanie Danych).....	4-107
PRZYGOTOWANIE DO TRANSMISJI METADANYCH.....	4-108
• USTAWIENIA WYMAGANE NA STRONACH WWW.....	4-108
• TRANSMISJA METADANYCH DLA SKANOWANIA DO KOMPUTERA.....	4-108
PRZESYŁANIE METADANYCH.....	4-109
• POLA METADANYCH .....	4-111

# PRZED PRZYSTĄPIENIEM DO UŻYWANIA URZĄDZENIA JAKO SKANERA SIECIOWEGO

W tej części zamieszczono informacje, które należy znać przed rozpoczęciem użytkowania urządzenia jako skanera sieciowego.

## FUNKCJA SKANERA SIECIOWEGO

Funkcja skanera sieciowego w urządzeniu może być używana do skanowania oryginałów, tworzenia plików obrazu i wysyłania ich poprzez sieć do komputera, na serwer FTP lub innych lokalizacji. Skanowanie jest również możliwe z komputera poprzez aplikacje zgodne z interfejsem TWAIN.

Funkcja skanera sieciowego udostępnia następujące tryby skanowania.

### Tryby skanowania

 [WYSYŁANIE OBRAZU W TRYBIE SKANOWANIA](#) (strona 4-25)

#### Skanowanie do E-mail

Zeskanowany plik jest wysyłany na adres E-mail.



#### Skanowanie do FTP

Zeskanowany plik jest wysyłany do wskazanego folderu na serwerze FTP. Podczas wysyłania pliku można również wysłać wiadomość E-mail pod uprzednio zapisany adres, żeby poinformować odbiorcę o położeniu pliku. (Ta funkcja nosi nazwę "Skanowanie do FTP (Hyperlink)".)



#### Skanowanie na pulpit

Zeskanowany plik jest wysyłany do wskazanego folderu w Twoim komputerze. Aby korzystać z funkcji skanowania na pulpit, musi być zainstalowane oprogramowanie z płyty CD-ROM "Sharpdesk/Network Scanner Utilities" dołączonej do urządzenia. Informacje o wymaganiach sprzętowych oprogramowania znajdują się w instrukcji (w formacie PDF) lub w pliku Readme na płycie CD-ROM. Informacja na temat instalacji tego oprogramowania znajduje się w instrukcji "Sharpdesk Instrukcja instalacji".



#### Skanowanie do folderu sieciowego

Zeskanowany plik jest wysyłany do udostępnionego folderu w komputerze pracującym w systemie Windows i podłączonym do tej samej sieci co urządzenie.



## Tryb pracy z pamięci USB

 [WYSYŁANIE OBRAZU W TRYBIE PAMIĘCI USB](#) (strona 4-32)

### Skanowanie z pamięci USB

Zeskanowany plik jest wysyłany i przechowywany w pamięci USB podłączonej do urządzenia.



## Tryb faksu internetowego

Aby korzystać z funkcji faksu internetowego, musi być zainstalowany zestaw faksu internetowego.

 [WYSYŁANIE FAKSU W TRYBIE FAKSU INTERNETOWEGO](#) (strona 4-37)

### Wysyłanie faksu internetowego

Skanowany plik jest wysyłany jako faks internetowy. Możliwy jest również odbiór faksów internetowych.

Urządzenie obsługuje Serwer SMTP, umożliwiając bezpośrednie wysyłanie faksów internetowych w ramach danej firmy bez użycia serwera poczty.

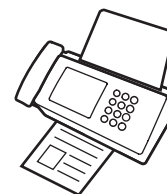

## Tryb skanowania PC

 [SKANOWANIE Z KOMPUTERA \(Tryb Skanera PC\)](#) (strona 4-102)

### Skaner PC

Do skanowania dokumentów lub obrazów mogą być używane aplikacje zgodne ze standardem TWAIN w komputerze podłączonym do tej samej sieci co urządzenie. Aby użyć skanera PC konieczna jest instalacja sterownika skanera z płyty "Software CD-ROM" dostarczonej razem z urządzeniem.

Obsługiwane systemy operacyjne to Windows 98/Me/2000/XP/Server 2003/Vista/Server 2008.



## Tryb wprowadzania danych

Do skorzystania z funkcji transmisji metadanych konieczny jest moduł integracji aplikacji.

 [DOSTARCZANIE DANYCH META](#) (strona 4-107)

### Dostarczenie Danych Meta

Modułu integracji aplikacji można użyć razem z funkcją skanera sieciowego, aby dołączyć plik z metadanymi \* do pliku skanowanego obrazu. (Nazywa się to dostarczeniem danych meta.)

Informacje wprowadzone za pomocą panelu dotykowego lub generowane automatycznie przez urządzenie można wysłać do katalogu na serwerze FTP lub aplikacji w komputerze jako plik metadanych w formacie XML.

\* Metadane to informacje o pliku, sposób jego przetworzenia oraz powiązanie z innymi obiektami.

# PRZYGOTOWANIE DO KORZYSTANIA ZE SKANERA SIECIOWEGO

## UPEWNIJ SIĘ, ŻE GŁÓWNY WŁĄCZNIK ZASILANIA ZNAJDUJE SIĘ W POŁOŻENIU "WŁĄCZONE"

Główny włącznik zasilania znajduje się w położeniu "WŁĄCZONE", gdy wskaźnik zasilania w prawej części pulpitu sterowania świeci.

Jeśli główny wskaźnik zasilania nie świeci, zasilanie jest wyłączone. Ustaw główny włącznik zasilania w położeniu włączenia i naciśnij przycisk [ZASILANIE] (⏻) na pulpicie sterowniczym.

Jeśli ma być funkcja faksu internetowego oraz jeśli na przykład w nocy ma zostać przeprowadzona operacja wysyłania sterowanego zegarem, należy zawsze pozostawiać główny włącznik zasilania w położeniu "włączone".

 Gdy miga wskaźnik przycisku [OSZCZĘDZANIE ENERGII] (⏻), urządzenie jest w trybie automatycznego wyłączenia. Jeśli przycisk [OSZCZĘDZANIE ENERGII] (⏻) zostanie przyciśnięty, gdy wskaźnik się świeci, wskaźnik zgaśnie i po krótkiej chwili urządzenie powróci do stanu gotowości.

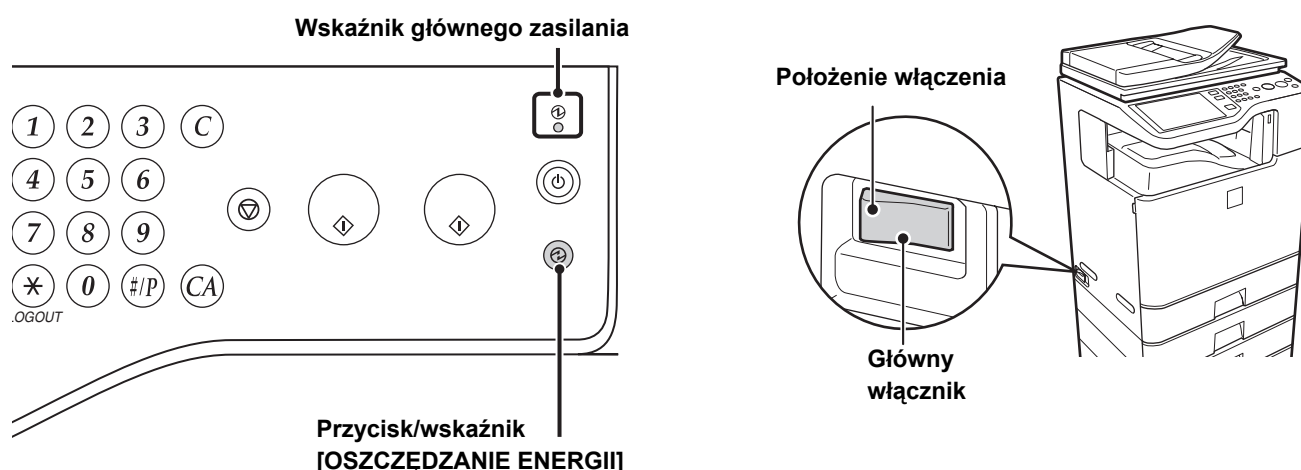

## SPRAWDZENIE DATY I GODZINY

Sprawdź, czy w urządzeniu jest ustawiona prawidłowa data i czas.

Data i czas są ustawione w ustawieniach systemowych urządzenia. Po naciśnięciu przycisku [USTAWIENIA SYSTEMU] na panelu dotykowym zostanie wyświetlone okno z menu ustawień systemowych. Wybierz [Ustawienia Domyślne], [Zegar] i [Ustawianie Zegara], aby ustawić rok, miesiąc, godzinę i minutę.

 Jeśli w ustawieniach systemowych (administratora) została włączona funkcja "Wyłączenie Dostosowania Zegara", nie można ustawić daty i czasu.

## ZAPISANIE INFORMACJI O NADAWCY

Pamiętaj o skonfigurowaniu tej informacji, ponieważ jest ona konieczna do komunikacji.

### Przed użyciem funkcji skanowania do E-mail

Zapisz domyślną nazwę nadawcy w polu "Nazwa Nadawcy" oraz zwrotny adres E-mail w polu "Adres E-mail dla odpowiedzi". Te informacje zostaną użyte, jeśli nie zostanie wybrany inny nadawca.

 **Ustawienia Systemowe (Administrator): Domyślna Grupa Nadawców**  
To ustawienie służy do zapisania nazwy nadawcy i adresu E-mail, które są wybierane domyślnie, jeśli użytkownik nie dokona żadnego innego wyboru.

### Przed użyciem funkcji faksu internetowego

Zapisz nazwę nadawcy w polu "Nazwa Nadawcy" oraz adres faksu internetowego nadawcy w polu "Własny Adres".

 **Ustawienia Systemowe (Administrator): Rejestracja Danych Nadawcy**  
To ustawienie służy do zapisania nazwy i adresu nadawcy.

## WYMAGANE USTAWIENIA NA STRONACH WWW

Aby korzystać z trybu skanowania i faksu internetowego, konieczne jest skonfigurowanie na stronach WWW podstawowych ustawień skanera sieciowego, ustawień serwera SMTP i DNS oraz adresu nadawcy.

- **Ustawienia serwera**

Żeby skonfigurować ustawienia serwera, kliknij [Ustawienia Sieci], a następnie [Konfiguracja usług] w menu na stronie WWW. (Niezbędne są uprawnienia administratora.)

- **Podstawowe ustawienia skanera sieciowego**

Żeby skonfigurować ustawienia skanera sieciowego, kliknij [Ustawienia Aplikacji], a następnie [Ustawienia Skanera Sieciowego] w menu na stronie WWW. (Niezbędne są uprawnienia administratora.)

- **Ustawienia faksu internetowego**

Żeby skonfigurować ustawienia skanera sieciowego, kliknij [Ustawienia Aplikacji], a następnie [Ustawienia faksu internetowego] w menu na stronie WWW. (Niezbędne są uprawnienia administratora.)

## ZAPISYWANIE ADRESÓW ODBIORCÓW W KSIĄŻCE ADRESOWEJ DLA POSZCZEGÓLNYCH TRYBÓW SKANOWANIA

Żeby możliwe było korzystanie z funkcji Skanowanie do FTP, Skanowanie na pulpit i Skanowanie do folderu sieciowego, odbiorcy muszą zostać zapisani w książce adresowej. Choć zapisywanie w książce adresowej odbiorców funkcji Skanowanie do E-mail i faksu internetowego nie jest niezbędne (można ich wprowadzić bezpośrednio lub wyszukać w globalnej książce adresowej w momencie wywołania), zapisanie tych odbiorców w książce ułatwi ich wyszukiwanie. Każdy z typów adresów zapisywany jest według opisanych poniżej procedur.

### Rodzaje transmisji w trybie skanera

- Skanowanie do FTP: Kliknij [Książka Adresowa] w menu na stronie WWW, a następnie kliknij przycisk [Dodaj]. W polu [Typ adresu] wybierz [FTP], a następnie zapisz adres.
- Skanowanie do folderu sieciowego: Kliknij [Książka Adresowa] w menu na stronie WWW, a następnie kliknij przycisk [Dodaj]. W polu [Typ adresu] wybierz [Katalog Siec.], a następnie zapisz adres.
- Skanowanie to E-mail: Kliknij [Książka Adresowa] w menu na stronie WWW, a następnie kliknij przycisk [Dodaj]. W polu [Typ adresu] wybierz [E-mail], a następnie zapisz adres. Adresy można również zapisać w ustawieniach systemu.
- Skanowanie na pulpit: Patrz "[ZAPISYWANIE ODBIORCÓW DLA FUNKCJI SKANOWANIE NA PULPIT](#)" (strona 4-7). Miejsca docelowe skanowania na pulpit można również programować na stronie WWW. Kliknij [Książka Adresowa] w menu na stronie WWW, a następnie kliknij przycisk [Dodaj]. W polu [Typ adresu] wybierz [Komputer PC], a następnie zapisz adres.

 Można zapisać maksymalnie 999 adresów. Wśród nich można zapisać łącznie maksymalnie 200 adresów dla skanowania folderu sieciowego, skanowania do FTP i skanowania do komputera.

**Transmisja w trybie faksu internetowego:** Kliknij [Książka Adresowa] w menu na stronie WWW, a następnie kliknij przycisk [Dodaj]. Wybierz [Internet-Faks] lub [Serwer SMTP] w polu [Typ adresu] i zapisz adres. Adresy można również zapisać w ustawieniach systemu.



### Ustawienia Systemowe: [Książka Adresowa](#) (strona 6-16)

To ustawienie służy do zapisywania odbiorców dla funkcji Skanowanie do E-mail i faksu internetowego.

# ZAPISYWANIE ODBIORCÓW DLA FUNKCJI SKANOWANIE NA PULPIT

Aby zapisać komputer w urządzeniu jako miejsce docelowe dla skanowania do komputera, musi być zainstalowane narzędzie Network Scanner Tool z płyty CD-ROM "Sharpdesk/Network Scanner Utilities" dołączonej do urządzenia. Aby umożliwić przesyłanie skanowanych obrazów do komputera, należy uruchomić w komputerze program Network Scanner Tool.

## INSTALACJA PROGRAMU NETWORK SCANNER TOOL

Informacje o instalacji programu Network Scanner Tool, patrz instrukcja "Instrukcja instalacji programu Sharpdesk" dołączona do urządzenia. Podczas instalacji standardowej program Network Scanner Tool jest instalowany razem z programem Sharpdesk.

Po ponownym uruchomieniu komputera i zainstalowaniu programu Network Scanner Tool automatycznie zostanie otwarty Kreator konfiguracji (Setup Wizard). Postępuj zgodnie z komunikatami kreatora, żeby skonfigurować program Network Scanner Tool. Umożliwi to zaprogramowanie Twojego komputera w urządzeniu jako odbiorcy obrazów wysyłanych przez funkcję Skanowanie na pulpit. Zapisane miejsce docelowe będzie wyświetlone jako przycisk w oknie książki adresowej.

Podczas konfiguracji programu Network Scanner Tool wyświetlone zostanie następujące okno. Element wybrany w polu "Moje profile" ("My Profiles") (C) będzie odpowiadał nazwie przycisku wyboru bezpośredniego.

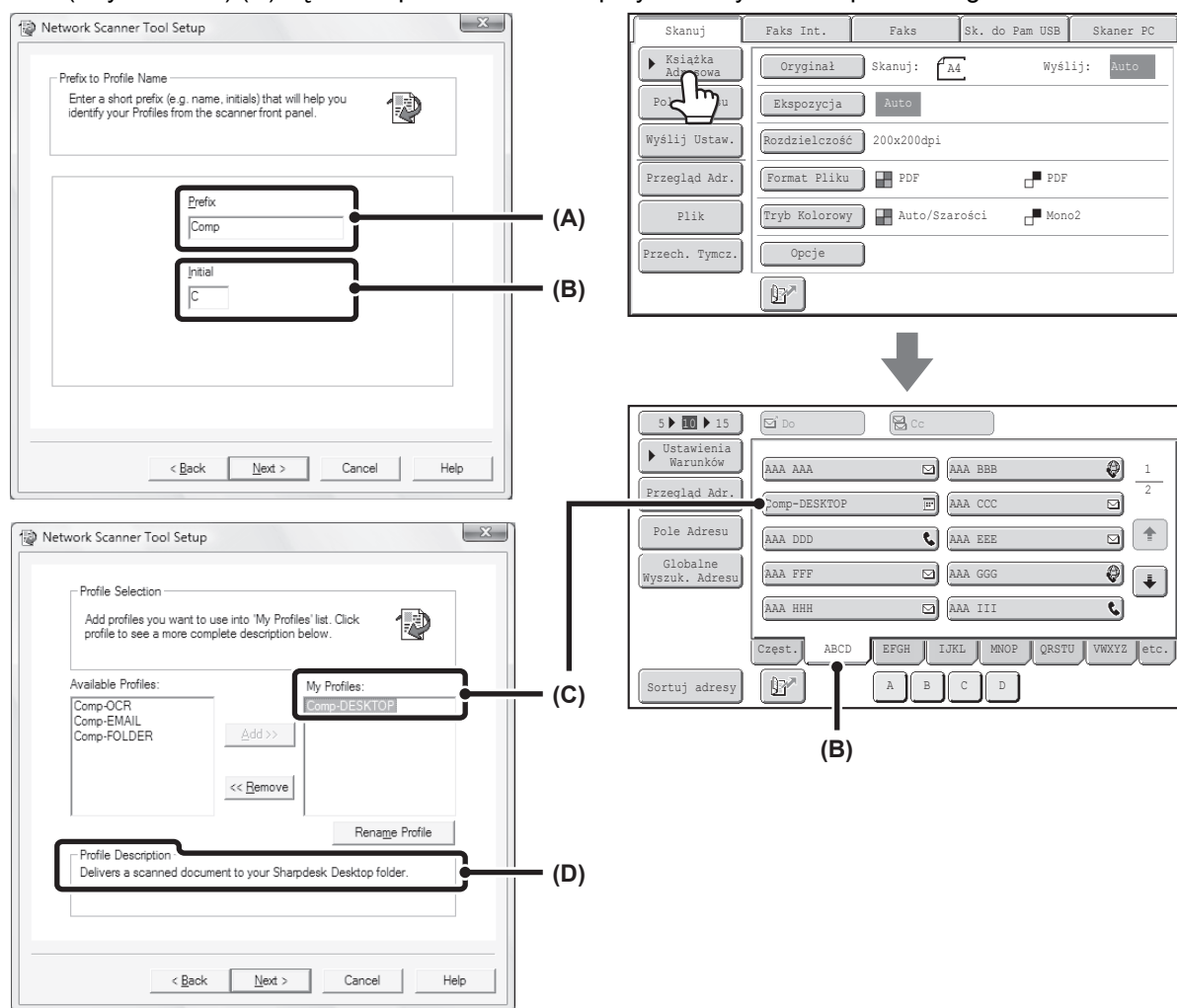

Nazwa profilu powstaje z kombinacji tekstu wprowadzonego polu "Prefiks" ("Prefix") (A) i profilu\*.

Przycisk wyboru bezpośredniego jest przyporządkowany do odpowiedniego okna karty indeksu w oknie książki adresowej na podstawie tekstu wprowadzonego w polu "Inicjał" ("Initial") (B).

\* Pozwala to określić sposób przetwarzania obrazu wysyłanego do komputera. Więcej informacji na ten temat można znaleźć w opisie profilu (D).

## DODAWANIE ODBIORCÓW

Sprawdź ilość licencji w "Instrukcji instalacji programu Sharpdesk", aby dowiedzieć się, ile komputerów może zostać zachowanych w urządzeniu jako miejsca docelowe w skanowaniu do komputera. Aby zachować więcej miejsc docelowych potrzebne są nowe licencje. Odbiorców obrazów wysyłanych przez funkcję skanowanie do komputera programuje się, instalując program Network Scanner Tool w poszczególnych komputerach.

## PRZED WYSŁANIEM NA ADRES SERWERA SMTP

Urządzenie obsługuje Serwer SMTP, umożliwiając bezpośrednie wysyłanie faksów internetowych w ramach danej firmy bez użycia serwera poczty. Informacje na temat zapisywania adresów serwera SMTP w książce adresowej można znaleźć w opisie "[ZAPISYWANIE ADRESÓW ODBIORCÓW W KSIĄŻCE ADRESOWEJ DLA POSZCZEGÓLNYCH TRYBÓW SKANOWANIA](#)" (strona 4-6). Zapisane adresy serwera SMTP są ujęte w książce adresowej dla trybu faksu internetowego.

### Jeśli miejsce docelowe jest zajęte

Jeśli miejsce docelowe jest zajęte, urządzenie krótko zaczeka, po czym automatycznie dokona ponownej próby wysłania.

**Anulowanie transmisji...**

Odwołaj transmisję w oknie statusu zadania.

 [ZATRZYMANIE REALIZOWANEGO ZADANIA LUB ZADANIA OCZEKUJĄCEGO NA REALIZACJĘ](#) (strona 4-91)

**Ustawienia Systemowe (Administrator): Wybierz Ponownie, gdy Linia Zajęta**

Funkcja ta służy ustawieniu ilości prób ponownego wybierania i odstępu czasowego między tymi próbami, w przypadku gdy nie można nawiązać połączenia, ponieważ linia jest zajęta.

### Jeśli wystąpi błąd komunikacji

Jeśli wystąpi błąd komunikacji lub faks nie odpowiada na połączenie w ciągu ustawionego okresu, automatycznie dojdzie do ponownej próby transmisji po ustawionej przerwie.

**Anulowanie transmisji...**

Odwołaj transmisję w oknie statusu zadania.

 [ZATRZYMANIE REALIZOWANEGO ZADANIA LUB ZADANIA OCZEKUJĄCEGO NA REALIZACJĘ](#) (strona 4-91)

**Ustawienia Systemowe (Administrator): Wybierz Ponownie, gdy Wystąpi Błąd Połączenia**

Funkcja ta służy ustawieniu ilości prób ponownego wybierania i odstępu czasowego między tymi próbami, w przypadku gdy transmisja nie powiedzie się w wyniku błędu.

# OKNO PODSTAWOWE

Tryb skanowania, tryb pamięci USB, tryb faksu internetowego i tryb skanowania PC można włączyć, wybierając odpowiednie ustawienia i polecenia w oknach podstawowych tych trybów. Żeby wyświetlić ekran podstawowy danego trybu, naciśnij przycisk [WYŚLIJ OBRAZ] na panelu dotykowym i wskaż kartę trybu, którego chcesz użyć.

Okno podstawowe trybu skanowania

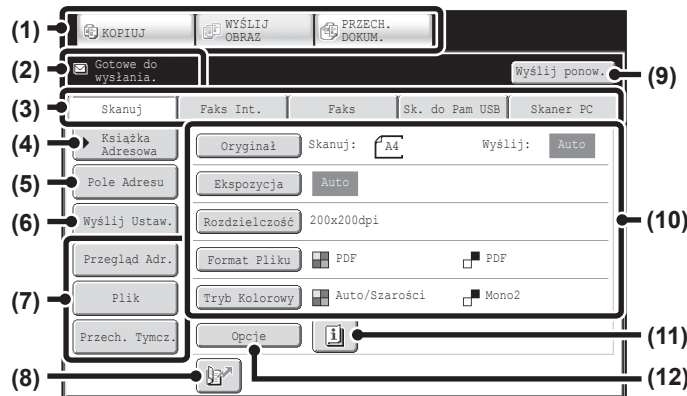

Okno podstawowe trybu pracy z pamięcią USB

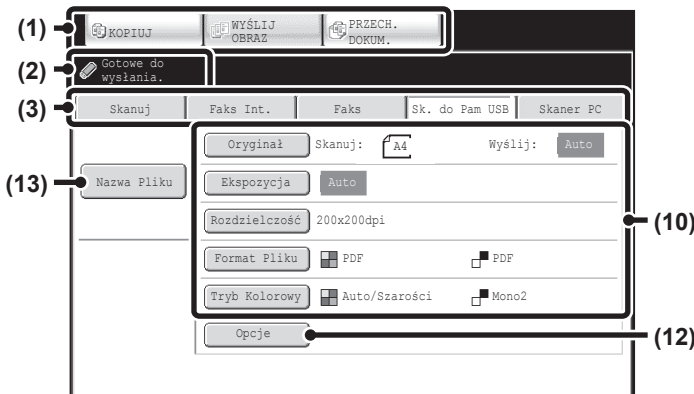

Okno podstawowe faksu internetowego

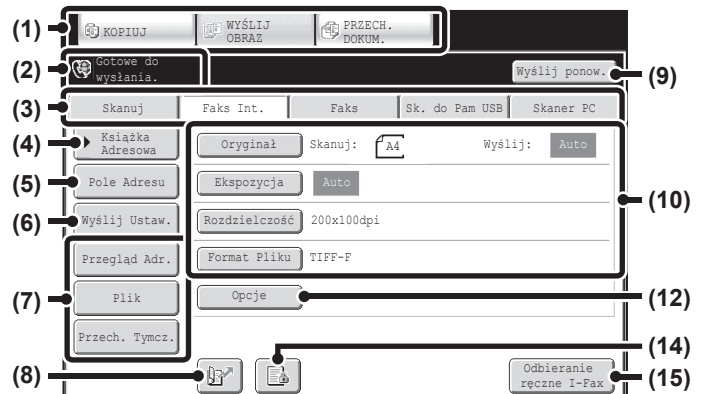

**(1) Przyciski wyboru trybu**

Przyciski te służą do przełączania między trybem kopiowania, wysyłania obrazów i przechowywania dokumentów.  
Aby skorzystać z trybu skanowania, trybu pamięci USB, trybu faksu internetowego, trybu skanowania PC lub trybu wprowadzania danych, wskaż przycisk [WYŚLIJ OBRAZ].

**(2) Tutaj wyświetlane są różne komunikaty.**

Po lewej stronie pojawia się ikona wybranego trybu.

**(3) Przyciski trybu wysyłania**

Wskaż te przyciski, aby zmienić tryb wysyłania obrazów. Przyciski trybów, których nie można użyć, ponieważ nie są zainstalowane odpowiednie opcje, nie są widoczne. Jeśli nie są widoczne przyciski [Sk. do Pam USB] i [Skaner PC], wskaż przycisk [Wypow. Danych], aby przesunąć ekran. Jeśli nie są widoczne przyciski [Skanuj], [Faks Int.], [Faks] i [Wprow. Danych], wskaż przycisk [Wypow. Danych], aby przesunąć ekran. Przycisk [Wprow. Danych] jest widoczny, gdy zainstalowany jest moduł integracji aplikacji. Informacje na temat dostarczania metadanych za pomocą przycisku [Wprow. Danych] można znaleźć w opisie "DOSTARCZANIE DANYCH META" (strona 4-107).

**(4) Przycisk [Książka Adresowa]**

Wskaż ten przycisk, żeby użyć przycisku wyboru bezpośredniego lub przycisku grupy. Po wskazaniu tego przycisku pojawi się okno książki adresowej.  
☞ [WYWOŁYWANIE ODBIORCÓW Z KSIĄŻKI ADRESOWEJ](#) (strona 4-17)

**(5) Przycisk [Pole Adresu]**

Wskaż ten przycisk, żeby ręcznie wprowadzić adres odbiorcy zamiast używać przycisku wyboru bezpośredniego.  
☞ [RĘCZNE WPROWADZANIE ADRESU](#) (strona 4-21)

**(6) Przycisk [Wyślij Ustaw.]**

Wskaż ten przycisk, aby wybrać lub podać temat, nazwę pliku, adres nadawcy lub treść wiadomości, które zostały uprzednio zapisane na stronie WWW.  
Tryby skanera:  
☞ [ZMIANA TEMATU, NAZWY PLIKU, ADRESU ZWROTNEGO I TREŚCI WIADOMOŚCI](#) (strona 4-29)  
Tryb faksu internetowego:  
☞ [ZMIANA TEMATU, NAZWY PLIKU I TREŚCI WIADOMOŚCI](#) (strona 4-40)

**(7) Przyciski programowalne**

Przyciski widoczne w tym miejscu można modyfikować w ten sposób, by miały przyporządkowane żądane ustawienia lub funkcje.

☞ [Programowanie przycisków](#) (strona 4-11)

**(8) Przycisk** 

Wskaż ten przycisk, żeby określić miejsce docelowe na podstawie numeru wyszukiwania\*.

\* Jest to 3-cyfrowy numer przyporządkowywany odbiorcy podczas zapisywania go w pamięci.

☞ [UŻYWANIE NUMERU WYSZUKIWANIA DO WYWOŁANIA ODBIORCY](#) (strona 4-20)

**(9) Przycisk [Wyślij ponow.] / przycisk [Następny Adres]**

Urządzenie przechowuje w pamięci odbiorców ostatnich 8 operacji wysyłania w trybie Skanowanie do E-mail, faks lub faks internetowy. Wskaż ten przycisk, aby wybrać jednego z tych odbiorców. Po dokonaniu wyboru, opisywany przycisk zmienia nazwę na [Następny Adres].

☞ [KORZYSTANIE Z FUNKCJI PONOWNEGO WYSYŁANIA](#) (strona 4-24)

☞ [WYWOŁYWANIE MIEJSCA DOCELOWEGO](#) (strona 4-18)

**(10) Ustawienia obrazu**

Wskaż ten przycisk, aby wybrać ustawienia obrazu (rozmiar oryginału, ekspozycję, rozdzielczość, format pliku i tryb kolorowy).

☞ [USTAWIENIA OBRAZU](#) (strona 4-49)

**(11) Przycisk** 

Ten przycisk pojawia się, jeśli wybrany został jeden z trybów opcjonalnych lub tryb skanowania dwustronnego. Wskaż ten przycisk, żeby wyświetlić informacje na temat wybranych ustawień opcjonalnych.

☞ [Sprawdzenie wybranych trybów opcjonalnych](#) (strona 4-11)

**(12) Przycisk [Opcje]**

Wskaż ten przycisk, żeby wybrać ustawienie opcjonalne.

☞ [OPCJE](#) (strona 4-65)

**(13) Przycisk [Nazwa Pliku]**

Wskaż ten przycisk, aby wprowadzić nazwę pliku, jeśli plik jest zapisany w pamięci USB.

☞ [WPROWADZANIE NAZWY PLIKU](#) (strona 4-36)

**(14) Przycisk**  /  / 

Jeśli w ustawieniach systemowych (administratora) została włączona funkcja "Ustawienia Wstrzymania Wydruku Otrzymanych Danych" lub "Ust. Testu Obrazu Otrzymanych Danych", przycisk ten będzie widoczny przy odbieraniu faksu internetowego.

 : Aktywna jest tylko funkcja "Ustawienia Wstrzymania Wydruku Otrzymanych Danych"

 : Aktywna jest tylko funkcja "Ust. Testu Obrazu Otrzymanych Danych"

 : Aktywne są obie funkcje  
☞ [DRUKOWANIE FAKSU ZABEZPIECZONEGO HASŁEM](#) (Ustawienia Wstrzymania Wydruku Otrzymanych Danych) (strona 4-96)

☞ [SPRZĄDZANIE OBRAZU PRZED WYDRUKOWANIEM](#) (strona 4-97)

**(15) Przycisk [Odbieranie ręczne I-Fax]**

Wskaż ten przycisk, żeby ręcznie odebrać faks internetowy.

☞ [RĘCZNY ODBIÓR FAKSÓW INTERNETOWYCH](#) (strona 4-95)

Wysyłając obraz, można wybrać odbiorcę zapisanego w oknie książki adresowej. Okno książki adresowej jest wspólne dla trybu skanowania, faksu internetowego, faksu i wprowadzania danych.

Wskaż przycisk [Książka Adresowa] w oknie podstawowym, żeby włączyć okno książki adresowej. Wskaż przycisk [Ustawienia Warunków] w oknie książki adresowej, żeby włączyć okno podstawowe.

**Okno podstawowe trybu skanowania**

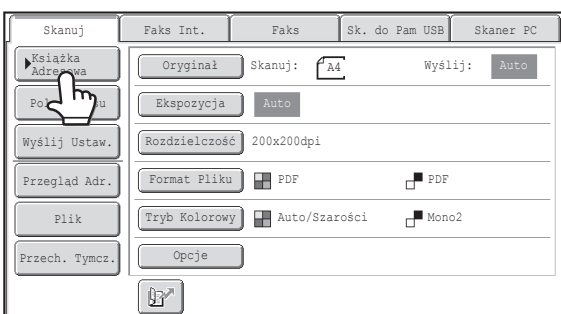

**Okno książki adresowej**

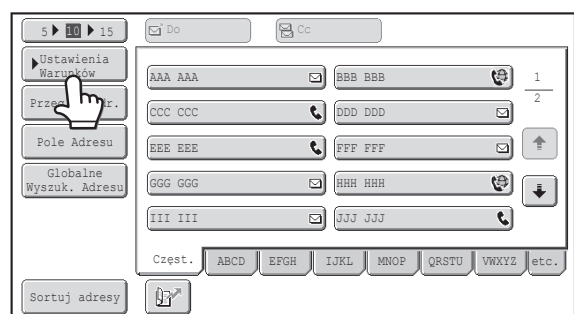

- W niniejszym rozdziale okno podstawowe trybu skanowania wykorzystane jest jako przykład w opisach operacji wspólnych dla wszystkich trybów.
- W procedurach opisanych w tym rozdziale założono, że okno podstawowe trybu skanowania jest wyświetlane po naciśnięciu przycisku [WYŚLIJ OBRAZ].



**Ustawienia Systemowe (Administrator): Domyślne Ustawienia Wyświetlania**

Można określić, które z wymienionych niżej okien będzie standardowo wyświetlane po naciśnięciu przycisku [WYŚLIJ OBRAZ].

- Okna podstawowe poszczególnych trybów (trybu skanowania, faksu internetowego, faksu lub wprowadzania danych)
- Okno książki adresowej

## Programowanie przycisków

W oknie podstawowym można wyświetlić przyciski opcji i inne przyciski. Przyporządkuj te przyciski funkcjom, z których korzystasz regularnie, żeby uzyskać do nich dostęp poprzez jedno wskazanie przycisku. Programowalne przyciski są konfigurowane przy pomocy funkcji "Dostosuj Ustawienia Klawiszy" na stronach WWW. Domyślnie widoczne są następujące przyciski:

- **Przycisk [Przegląd Adr.]**

Wskaż ten przycisk, by wyświetlić listę miejsc docelowych wybranych w książce adresowej. Jest to ten sam przycisk, co [Przegląd Adr.] w oknie książki telefonicznej.

- **Przycisk [Plik], przycisk [Przech. Tymcz.]**

Wskaż jeden z tych przycisków, by użyć funkcji Pliku lub Przechowywania Tymczasowego w trybie przechowywania dokumentów.

### W trybie pamięci USB...

Przyciski programowalne nie są na początku widoczne, ale można dodać do trzech przycisków.

**Przykład: Do przycisków programowalnych przypisano funkcje "Wymaż", "Budowanie Pracy" i "Tr. Pow. Skan."**

Te trzy przyciski można dowolnie zmieniać.

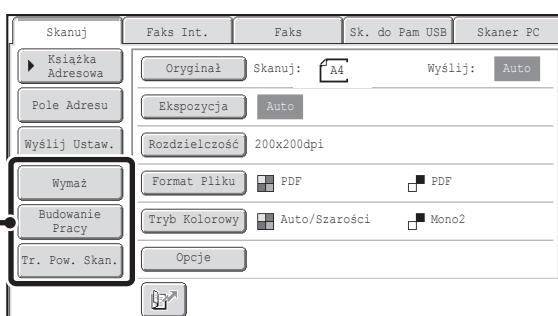

- Wyświetlenie przycisku programowalnego w oknie podstawowym umożliwi wywołanie programu poprzez dotknięcie przycisku.
    - **PROGRAMOWANIE USTAWIEŃ SKANOWANIA (Programy)** (strona 4-67)
  - Przyciski, które można wyświetlić jako przyciski programowalne zależą od trybu pracy.
- Ustawienia Systemowe (Administrator): Dostosuj Ustawienia Klawiszy**  
 Rejestracji dokonuje się w [Ustawienia Systemowe] - [Ustawienia Operacji] - "Dostosuj Ustawienia Klawiszy" na stronie WWW.

## Sprawdzenie wybranych trybów opcjonalnych

Przycisk pojawia się, jeśli wybrany został jeden z trybów opcjonalnych lub tryb skanowania dwustronnego. Wskaż przycisk , żeby wyświetlić informacje na temat wybranych ustawień opcjonalnych. Żeby zamknąć okno, wskaż przycisk [OK].

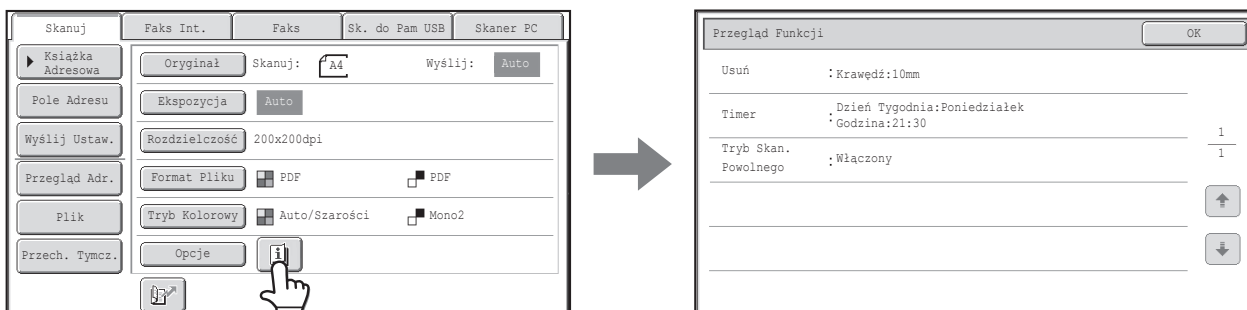

- Ustawień opcjonalnych nie można zmienić z ekranu przeglądu. Aby zmienić ustawienie, wskaż przycisk [OK], by zamknąć okno przeglądu, po czym wskaż przycisk [Opcje] i wybierz ustawienie, które chcesz zmienić.

# OKNO KSIĄŻKI ADRESOWEJ

To okno służy do wyboru odbiorców wysyłanych dokumentów.

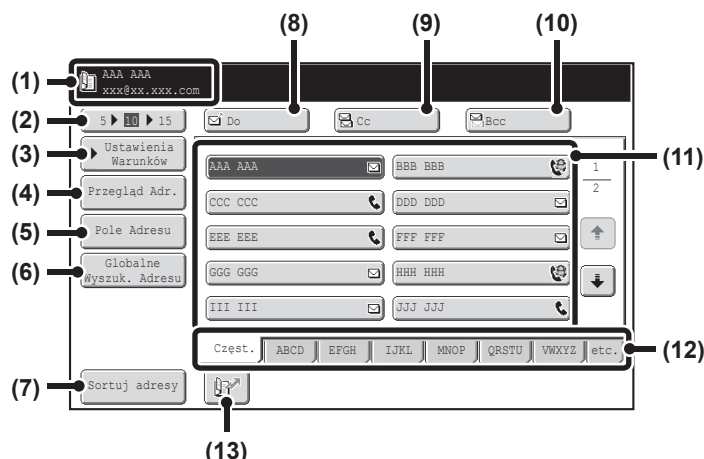

(1) **W tym miejscu widoczne są informacje na temat wybranego odbiorcy.**

(2) **Przycisk wyboru ilości wyświetlanych elementów**  
Wskaż ten przycisk, by zmienić liczbę przycisków wyboru bezpośredniego wyświetlanych w oknie książki adresowej. Wybierz 5, 10 lub 15 przycisków.

(3) **Przycisk [Ustawienia Warunków]**  
Wskaż ten przycisk, żeby wybrać ustawienia wysyłania. Po wskazaniu tego przycisku pojawi się okno podstawowe.  
☞ [OKNO PODSTAWOWE](#) (strona 4-9)

(4) **Przycisk [Przegląd Adr.]**  
Wskaż ten przycisk, żeby wyświetlić listę wybranych odbiorców. Listę wybranych odbiorców można zmieniać.  
☞ [SPRAWDZENIE I USUWANIE WYBRANYCH ODBIORCÓW Z LISTY](#) (strona 4-19)

(5) **Przycisk [Pole Adresu]**  
Wskaż ten przycisk, żeby ręcznie wprowadzić adres odbiorcy, zamiast używać przycisku wyboru bezpośredniego.  
☞ [RĘCZNE WPROWADZANIE ADRESU](#) (strona 4-21)

(6) **Przycisk [Globalne Wyszuk. Adresu]**  
Jeśli na stronie WWW włączony został tryb korzystania z serwera LDAP, adres umożliwiający wysyłanie można pobrać z globalnej książki adresowej.  
☞ [PRZYWOŁYWANIE ODBIORCÓW Z GLOBALNEJ KSIĄŻKI ADRESOWEJ](#) (strona 4-22)

(7) **Przycisk [Sortuj adresy]**  
Wskaż ten przycisk, żeby wyświetlić przyciski odbiorców według indeksów niestandardowych lub według trybów wysyłania.  
☞ [ZMIANA SPOSOBU WYŚWIETLANIA PRZYCIŚKÓW WYBORU BEZPOŚREDNIEGO W KSIĄŻCE ADRESOWEJ](#) (strona 4-13)

(8) **Przycisk [Do]**  
Wskaż ten przycisk, żeby wprowadzić wybranego odbiorcę (przycisk wyboru bezpośredniego).  
☞ [WYWOŁYWANIE MIEJSCA DOCELOWEGO](#) (strona 4-18)

(9) **Przycisk [Cc]**  
Jeśli korzystasz z funkcji Skanowanie do E-mail, wskaż przycisk [Cc], żeby wysłać list "Do wiadomości" dodatkowego odbiorcy.

(10) **Przycisk [Bcc]**  
Jeśli korzystasz z funkcji Skanowanie do E-mail, wskaż przycisk [Bcc], żeby wysłać list "Do wiadomości" dodatkowego odbiorcy.  
Jeśli dany adres jest wybrany jako adres odbiorcy Bcc, pozostali odbiorcy nie będą wiedzieli, że ten adres jest odbiorcą.  
Przycisk "Bcc" pojawia się tylko wtedy, gdy ustawienie systemu (administratora) "Ustawienie Bcc" jest włączone.

(11) **Lista przycisków wyboru bezpośredniego**  
Tutaj widoczni są odbiorcy (w postaci przycisków) zapisani w poszczególnych indeksach. Opisy zawarte w niniejszym rozdziale dotyczą przycisków, którym przyporządkowani zostali pojedynczy odbiorcy oraz ich grupy.  
☞ [WYWOŁYWANIE MIEJSCA DOCELOWEGO](#) (strona 4-18)

(12) **Zakładki indeksu**  
Wskaż je, aby przełączać indeksy.  
☞ [Okno indeksów](#) (strona 4-14)

(13) **Przycisk**   
Wskaż ten przycisk, żeby określić miejsce docelowe na podstawie numeru wyszukiwania\*.  
\* 3-cyfrowy numer przyporządkowany przyciskowi wyboru bezpośredniego lub przyciskowi grupy.  
☞ [UŻYWANIE NUMERU WYSZUKIWANIA DO WYWOŁANIA ODBIORCY](#) (strona 4-20)

- Na przyciskach wyboru bezpośredniego w książce adresowej widoczne są ikony informujące o sposobie wysyłania dokumentu do poszczególnych odbiorców.  
 ✎ **WYWOŁYWANIE ODBIORCÓW Z KSIĄŻKI ADRESOWEJ** (strona 4-17)
  - Informacje na temat zapisywania adresów w książce adresowej można znaleźć w opisie "**ZAPISYWANIE ADRESÓW ODBIORCÓW W KSIĄŻCE ADRESOWEJ DLA POSZCZEGÓLNYCH TRYBÓW SKANOWANIA**" (strona 4-6).
  - Informacje na temat zapisywania miejsc docelowych dla skanowania do komputera można znaleźć w opisie "**ZAPISYWANIE ODBIORCÓW DLA FUNKCJI SKANOWANIE NA PULPIT**" (strona 4-7).
- 
- **Ustawienia Systemowe: Książka Adresowa (strona 6-16)**  
 To ustawienie służy do przyporządkowywania adresów przyciskom wyboru bezpośredniego dla funkcji skanowanie do E-mail i oraz odbiorców faksów internetowych.
  - **Ustawienia Systemowe (Administrator): Ustawienie Wyświetlania Liczby Bezpośrednich Klawiszy Adresów**  
 To ustawienie służy do zmiany ustawienia domyślnego liczby przycisków wyboru bezpośredniego wyświetlanych w oknie książki adresowej.
  - **Ustawienia Systemowe (Administrator): Ustawienie Bcc**  
 To ustawienie włącza lub wyłącza możliwość dostarczania wiadomości E-mail do ukrytych odbiorców. Jeśli funkcja jest włączona, w książce adresowej widoczny jest przycisk [Bcc].
  - **Ustawienia Systemowe (Administrator): Domyślne Ustawienia Wyświetlania**  
 Można określić, które z wymienionych niżej okien będzie standardowo wyświetlane po naciśnięciu przycisku [WYŚLIJ OBRAZ].  
 -Okna podstawowe poszczególnych trybów (trybu skanowania, faksu internetowego, faksu lub wprowadzania danych)  
 -Okno książki adresowej
  - **Ustawienia Systemowe (Administrator): Książka Adresowa - Domyślne**  
 Dla wyboru sposobu sortowania adresów, które są widoczne w książce adresowej, dostępne są poniższe ustawienia.  
 -Typ indeksu (alfabetyczny, niestandardowy)  
 -Typ adresu (wszystkie, grupa, E-mail, FTP/Pulpit, Folder sieciowy, Faks internetowy, faks standardowy)

## ZMIANA SPOSOBU WYŚWIETLANIA PRZYCISKÓW WYBORU BEZPOŚREDNIEGO W KSIĄŻCE ADRESOWEJ

W książce adresowej mogą być wyświetlani odbiorcy związani wyłącznie z wybranym trybem transmisji. Można również zmienić indeks z porządku alfabetycznego na niestandardowy. Procedura wyboru odbiorców nie zależy od trybu wyświetlania.

1

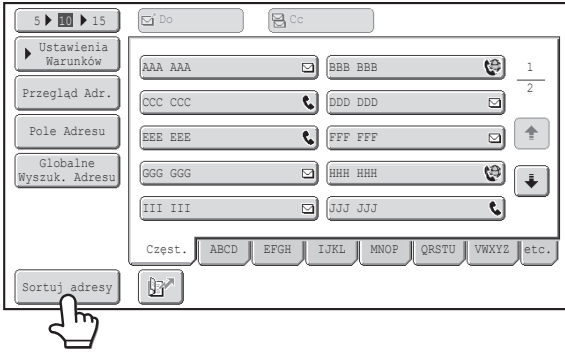

**Wskaż przycisk [Sortuj adresy].**

2

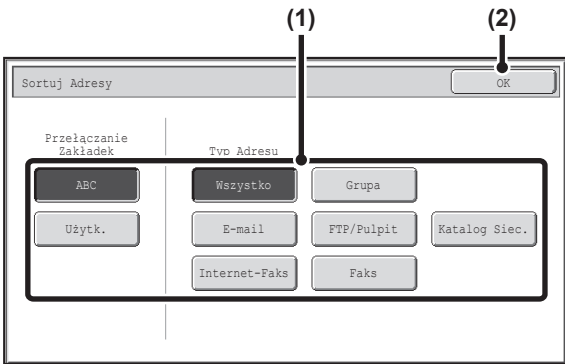

**Zmień tryb wyświetlania.**

**(1) Wskaż przycisk trybu lub zakładkę indeksu, który chcesz wyświetlić**

- Żeby wyświetlić wyłącznie przyciski związane z żądanym trybem wysyłania, wskaż odpowiedni przycisk trybu w polu "Typ Adresu".
- Żeby wybrać jeden z niestandardowych indeksów, wskaż przycisk [Użytk.] w polu "Przełączanie Zakładek".

**(2) Dotknij przycisk [OK].**

## Okno indeksów

Indeksy ułatwiają wyszukiwanie żądanych odbiorców (przycisków wyboru bezpośredniego). Miejsca docelowe są wyświetlane oddzielnie za pomocą wyszukiwania według znaków alfabetycznych i numerów indeksów. Żeby wyświetlić zapisanych odbiorców, wskaż odpowiednią zakładkę indeksu. Często używane przyciski odbiorców wygodnie jest wprowadzić do indeksu [Częst.]. Odbiorców wyświetlanych w indeksie [Częst.] wybiera się podczas programowania ich w pamięci urządzenia.

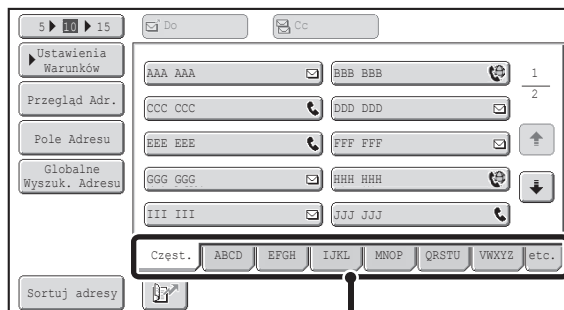

Zakładki indeksu

Miejsca docelowe mogą być także wyświetlane w kolejności alfabetycznej liter początkowych. Po każdym naciśnięciu zakładki indeksu, kolejność wyświetlania zmieni się w następujący sposób: według numerów (strona 4-20), według nazw - rosnąco, według nazw - malejąco. Zmiana kolejności wyświetlania powoduje również zmianę kolejności w innych indeksach.

**Kolejność według numerów wyszukiwania (ustawienie standardowe)**



**Według nazw - rosnąco**



**Według nazw - malejąco**



Nazwy indeksów można zmieniać przy pomocy ustawienia "Indeks Niestandardowy" w ustawieniach systemu, dzięki czemu można tworzyć łatwo rozpoznawalne grupy przycisków wyboru bezpośredniego.



**Ustawienia Systemowe: Indeks Niestandardowy (strona 6-18)**

To ustawienie służy do zapisywania nazw indeksów niestandardowych. Przycisk odbiorcy można przyporządkować do odpowiednich indeksów niestandardowych podczas programowania przycisku.

### Zawężanie zakresu wyszukiwanych liter

Aby zawęzić zakres wyszukiwania, można wyświetlić dodatkowe przyciski, wskazując zakładkę alfabetu na zakładce indeksu. Na przykład po naciśnięciu zakładki [ABCD], zostaną wyświetlone przyciski od "A" do "D". Jeśli zostanie naciśnięty przycisk [B], zostaną wyświetlone tylko miejsca docelowe zaczynające się na literę "B". Aby anulować, naciśnij przycisk jeszcze raz. Pamiętaj, że zakresu wyszukiwania według liter nie można zawęzić na zakładce [Częst.], [etc.] lub zakładce indeksu użytkownika.

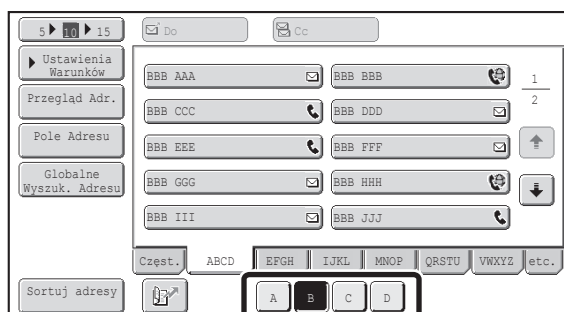

# KOLEJNOŚĆ WYSYŁANIA SKANÓW

Poniżej opisana jest podstawowa procedura skanowania i wysyłania. Wybieraj poszczególne ustawienia w kolejności pokazanej poniżej, żeby sprawnie przeprowadzić operację wysyłania. Szczegółowe procedury wyboru ustawień opisane są na wskazanych stronach niniejszego rozdziału.

## Ułóż oryginał.

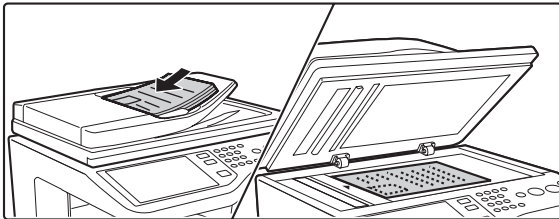

Ułóż oryginał w automatycznym podajniku dokumentów lub na szybie.

- ☞ [WYSYŁANIE OBRAZU W TRYBIE SKANOWANIA](#) (strona 4-25)
- ☞ [WYSYŁANIE OBRAZU W TRYBIE PAMIĘCI USB](#) (strona 4-32)
- ☞ [WYSYŁANIE FAKSU W TRYBIE FAKSU INTERNETOWEGO](#) (strona 4-37)



## Wprowadź odbiorców.

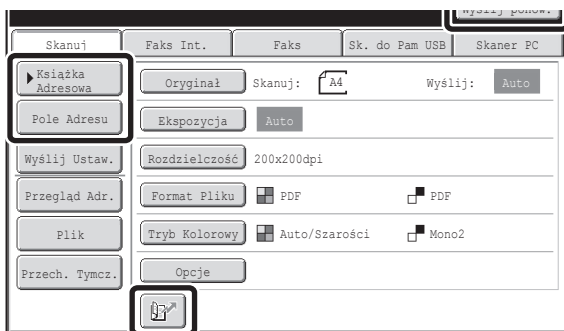

Ustaw odbiorcę wysłanego dokumentu.

- Przycisk [Książka Adresowa]:
  - ☞ [WYWOŁYWANIE ODBIORCÓW Z KSIĄŻKI ADRESOWEJ](#) (strona 4-17)
  - ☞ [PRZYWOŁYWANIE ODBIORCÓW Z GLOBALNEJ KSIĄŻKI ADRESOWEJ](#) (strona 4-22)
- Przycisk [Pole Adresu]:
  - ☞ [RĘCZNE WPROWADZANIE ADRESU](#) (strona 4-21)
- Przycisk [🔍]:
  - ☞ [UŻYWANIE NUMERU WYSZUKIWANIA DO WYWOŁANIA ODBIORCY](#) (strona 4-20)
- Przycisk [Wyślij ponow.]:
  - ☞ [KORZYSTANIE Z FUNKCJI PONOWNEGO WYSYŁANIA](#) (strona 4-24)



## Wybierz ustawienia

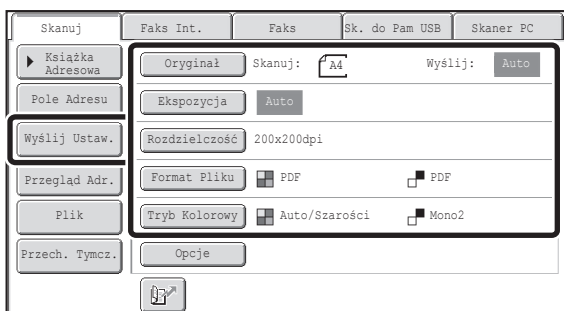

W tym miejscu można wybrać ustawienia skanowania oryginału.

- Oryginał (oryginał 2-stronny, format skanu, format przesłania)
- Ekspozycja • Rozdzielczość • Format Pliku • Tryb Kolorowy
  - ☞ [USTAWIENIA OBRAZU](#) (strona 4-49)
- Wyślij Ustaw. (Nazwa Pliku)
  - Tryb skanowania, tryb wprowadzania danych:
    - ☞ [ZMIANA TEMATU, NAZWY PLIKU, ADRESU ZWROTNEGO I TREŚCI WIADOMOŚCI](#) (strona 4-29)
  - Tryb pamięci USB:
    - ☞ [WPROWADZANIE NAZWY PLIKU](#) (strona 4-36)
  - Tryb faksu internetowego:
    - ☞ [ZMIANA TEMATU, NAZWY PLIKU I TREŚCI WIADOMOŚCI](#) (strona 4-40)



## Ustawienia opcjonalne

Skanuj	Faks Int.	Faks	Sk. do Pam USB	Skaner PC
Książka Adresowa	Oryginał	Skanuj: A4	Wyślij: auto	
Pole Adresu	Ekspozycja	Auto		
Wyślij Ustaw.	Rozdzielczość	200x200dpi		
Przeгляд Adr.	Format Pliku	<input checked="" type="checkbox"/> PDF <input type="checkbox"/> PDF		
Plik	Tryb Kolorowy	<input checked="" type="checkbox"/> Auto/Szarości <input type="checkbox"/> Mono2		
Przech. Tymcz.	Opcje			

Opcje można dowolnie wybierać.

 **OPCJE** (strona 4-65)



## Rozpocznij skanowanie i transmisję.

Rozpocznij skanowanie i transmisję.

Jeśli oryginał jest ułożony na szybie, wykonaj poniższe czynności, żeby rozpocząć skanowanie i transmisję:

- (1) Naciśnij przycisk [KOPIOWANIE KOLOROWE] lub przycisk [KOPIOWANIE CZARNO-BIAŁE].
- (2) Po zakończeniu skanowania wymień oryginały na szybie.
- (3) Naciśnij przycisk [KOPIOWANIE KOLOROWE] lub przycisk [KOPIOWANIE CZARNO-BIAŁE].
- (4) Powtarzaj czynności (2) i (3), żeby zeskanować wszystkie oryginały.
- (5) Wskaż przycisk [Koniec].



- Przycisku [KOPIOWANIE KOLOROWE] nie można używać w trybie faksu internetowego.
- Po zeskanowaniu oryginału, przywrócone zostaną ustawienia standardowe.



### Anulowanie skanowania...

Naciśnij przycisk [STOP] (⊘), żeby anulować skanowanie.



### Ustawienia Systemowe (Administrator): Domyślne Ustawienia Wyświetlania

Ustawienia można zachować przez ustalony czas po zakończeniu skanowania.

# WPROWADZANIE ODBIORCÓW

W tej części opisany jest sposób wybierania adresów odbiorców z książki adresowej i przywoływania adresów na podstawie numerów wyszukiwania.

## WYWOŁYWANIE ODBIORCÓW Z KSIĄŻKI ADRESOWEJ

W oknie książki adresowej widoczne są przyciski bezpośredniego wyboru odbiorców. Odbiorcy są wyświetlani według kolejności określonej na podstawie numerów wyszukiwania.

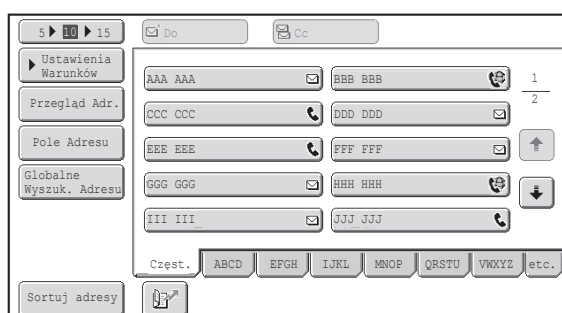

W oknie książki adresowej widoczni są odbiorcy związani ze wszystkimi trybami pracy funkcji wysyłania obrazów. Na każdym przycisku wyboru bezpośredniego widoczna jest nazwa odbiorcy oraz ikona informująca o trybie transmisji.

Ikona	Używany tryb
	Fax
	Skanowanie do E-mail
	Faks internetowy (Serwer SMTP)
	Skanowanie do FTP
	Skanowanie do folderu sieciowego
	Skanowanie na pulpit
	Przycisk grupowy z wieloma odbiorcami



- Informacje na temat zapisywania adresów w książce adresowej można znaleźć w opisie "[ZAPISYWANIE ADRESÓW ODBIORCÓW W KSIĄŻCE ADRESOWEJ DLA POSZCZEGÓLNYCH TRYBÓW SKANOWANIA](#)" (strona 4-6).
- Informacje na temat zapisywania miejsc docelowych dla skanowania do komputera można znaleźć w opisie "[ZAPISYWANIE ODBIORCÓW DLA FUNKCJI SKANOWANIE NA PULPIT](#)" (strona 4-7).



### Ustawienia Systemowe: [Książka Adresowa](#) (strona 6-16)

To ustawienie służy do przyporządkowywania adresów przyciskom wyboru bezpośredniego dla funkcji skanowanie do E-mail i oraz odbiorców faksów internetowych.

# WYWOŁYWANIE MIEJSCA DOCELOWEGO

Odbiorców można przywoływać, wskazując przyciski wyboru bezpośredniego.

1



**Wskaż przycisk [Książka Adresowa].**

2

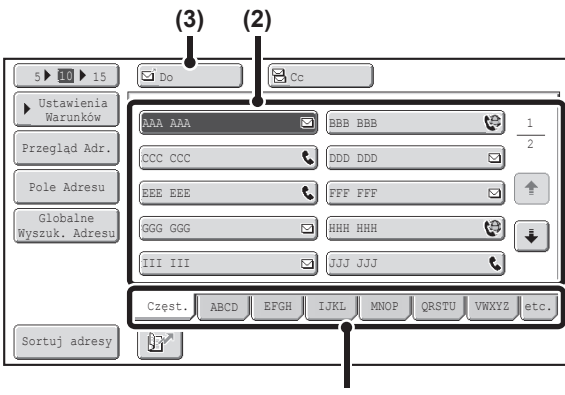

**Wybierz odbiorcę.**

(1) Wskaż zakładkę indeksu, w którym zapisany został odbiorca.

(2) Wskaż przycisk wyboru bezpośredniego odpowiadający żądanemu odbiorcy.

Jeśli wybierzesz nieodpowiedniego odbiorcę, wskaż jego przycisk ponownie, żeby anulować wybór.

(3) Wskaż przycisk [Do].

Wybrany odbiorca zostanie wprowadzony.



- Często używane przyciski odbiorców wygodnie jest wprowadzić do indeksu [Częst.]. Odbiorców wyświetlanych w indeksie [Częst.] wybiera się podczas programowania ich w pamięci urządzenia.
- **Kontynuacja wyboru innych odbiorców...**  
Podczas przeprowadzania operacji rozsyłania można wybrać wielu odbiorców (maks. 500) przypisanych do funkcji skanowania (Skanowanie do E-mail, Skanowanie do FTP, Skanowanie do komputera, Skanowanie do folderu sieciowego), faksu internetowego i faksu standardowego. Aby wybrać wielu odbiorców, powtórz czynności od (1) do (3). Podczas przeprowadzania operacji Skanowanie do E-mail można wskazać przycisk wyboru bezpośredniego, a następnie wskazać przycisk [Cc] lub [Bcc], żeby wysłać również kopie Cc lub Bcc.



- **Ustawienia Systemowe (Administrator): Ustawienie Bcc**  
To ustawienie włącza lub wyłącza możliwość dostarczania wiadomości E-mail do ukrytych odbiorców. Jeśli funkcja jest włączona, w książce adresowej widoczny jest przycisk [Bcc].
- **Ustawienia Systemowe (Administrator): Podaj Nast. Klucz Adresowy przy Ust.**  
Komun To ustawienie określa, czy można pominąć przycisk [Następny Adres] przed wprowadzeniem następnego odbiorcy. Ustawienie standardowe: przycisk [Następny Adres] można pominąć.
- **Ustawienia Systemowe (Administrator): Wyłącz Przełączanie Kolejności Wyświetlania**  
To ustawienie służy do blokowania możliwości zmiany kolejności wyświetlania przycisków wyboru bezpośredniego w oknie książki adresowej. Po włączeniu tego ustawienia będzie obowiązywała aktualnie wybrana kolejność wyświetlania.

# SPRAWDZENIE I USUWANIE WYBRANYCH ODBIORCÓW Z LISTY

Jeśli wybranych zostało kilku odbiorców, można wyświetlić i sprawdzić ich listę. Istnieje również możliwość usunięcia odbiorcy z listy (anulowania wyboru odbiorcy).

1

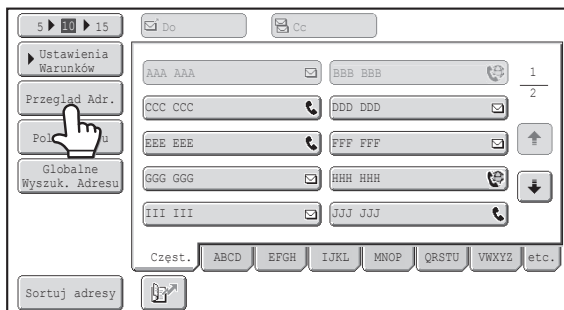

Wskaż przycisk [Przegląd Adr.].

2

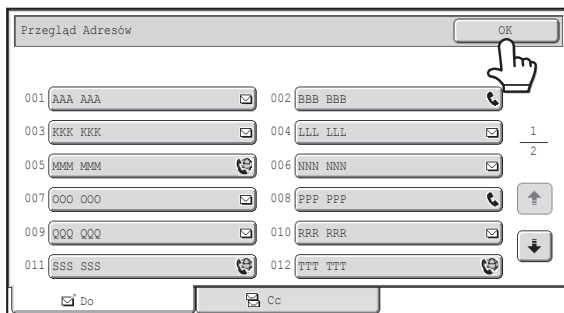

Sprawdź odbiorców i wskaż przycisk [OK].



Żeby sprawdzić odbiorców Cc lub Bcc, wskaż odpowiednią zakładkę.



## Anulowanie wyboru odbiorcy...

Wskaż jeden z przycisków wyboru bezpośredniego odpowiadający odbiorcy do usunięcia. Pojawi się prośba o potwierdzenie. Wskaż przycisk [Tak]. Wskaż przycisk [Szczegóły], aby sprawdzić typ i nazwę wybranych miejsc docelowych.

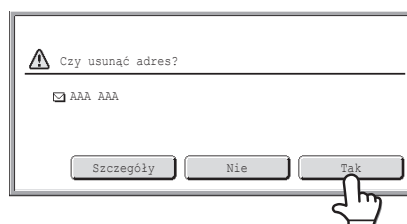

# UŻYWANIE NUMERU WYSZUKIWANIA DO WYWOŁANIA ODBIORCY

Istnieje możliwość przywoływania odbiorców zapisanych w książce adresowej przy pomocy przycisku . Można to zrobić w oknie podstawowym dowolnego trybu lub w oknie książki adresowej.

Skanuj
Faks Int.
Faks
Sk. do Pam USB
Skaner PC

**Książka Adresowa**

Pole Adresu

Wyślij Ustaw.

Przegląd Adr.

Plik

Przech. Tymcz.

Oryginał    Skanuj:     Wyślij:

Ekspozycja   

Rozdzielczość    200x200dpi

Format Pliku     PDF     PDF

Tryb Kolorowy     Auto/Szarości     Mono2



**Wskaż przycisk**  .

1 2 3

4 5 6

7 8 9



\* 0 #/P

**Przy pomocy przycisków numerycznych wprowadź 3-cyfrowy numer wyszukiwania adresu.**

Po wprowadzeniu 3-cyfrowego numeru zapisany adres zostanie przywołany i dołączony do listy odbiorców.

---

2

-  Numer wyszukiwania jest zaprogramowany, gdy miejsce docelowe jest zapisywane w książce adresowej.
- Jeśli nie znasz numeru wyszukiwania, przy pomocy ustawienia systemu "Lista Adresów" wydrukuj listę adresów wybieranych bezpośrednio.
- Podczas wprowadzania numerów wyszukiwania takich jak "001" i "011" można pominąć "0". Na przykład, żeby wprowadzić "001", wprowadź "1" i wskaż przycisk  lub przycisk [Następny Adres].

** Jeśli wprowadzony zostanie nieprawidłowy numer wyszukiwania...**

Naciśnij przycisk [KASUJ] (C), żeby skasować błędny numer i wprowadzić prawidłowy.

# RĘCZNE WPROWADZANIE ADRESU

Adresy w trybie skanowania do E-mail, faksu internetowego i wprowadzania danych można wprowadzać ręcznie.

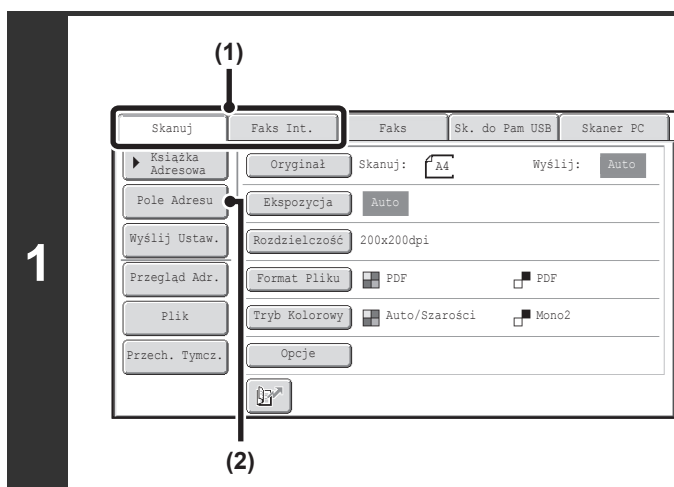

Wyświetl okno wprowadzania adresu.

- (1) Wskaż kartę trybu, którego chcesz użyć.
- (2) Wskaż przycisk [Pole Adresu].

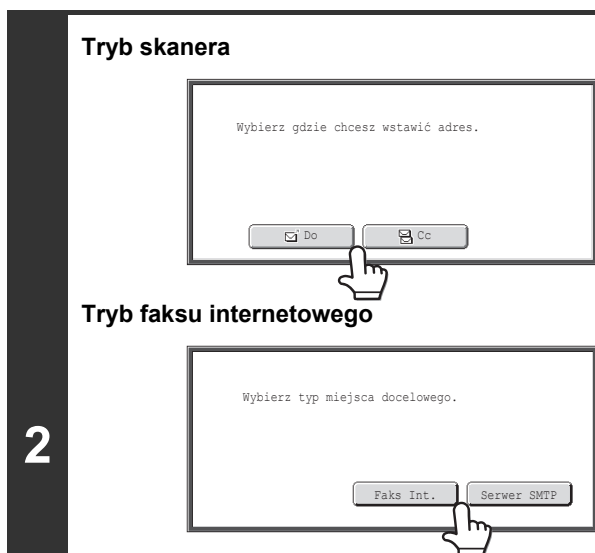

Wprowadź adres odbiorcy.

- (1) Jeśli jesteś w trybie skanowania, wskaż przycisk pożądanego sposobu dostarczenia danych.

- W normalnym należy wskazać przycisk [Do]. Oznacza on, że wprowadzony adres E-mail będzie odbiorcą.
- Jeśli wybrany jest tryb faksu internetowego, wskaż przycisk [Faks Int.] lub [Serwer SMTP].

- (2) Wprowadź adres odbiorcy w polu tekstowym, które pojawi się na wyświetlaczu.

Wprowadź adres odbiorcy i wskaż przycisk [OK].

Procedurę wprowadzania tekstu znajdziesz w części "[WPROWADZANIE TEKSTU](#)" (strona 1-45) w rozdziale "1. ZANIM ZACZNIESZ UŻYWAĆ".



- Jeśli chcesz wprowadzić odbiorcę do grupy Cc, wskaż przycisk [Cc].
- Przycisk [Bcc] pojawia się tylko wtedy, gdy ustawienie systemu (administratora) "Ustawienie Bcc" jest włączone. Jeśli chcesz wprowadzić odbiorcę do grupy Bcc, wskaż przycisk [Bcc].
- Jeśli wybrany będzie tryb faksu internetowego, okno podstawowe zostanie wyświetlone po wprowadzeniu adresu. Jeśli jednak w ustawieniach systemowych (administratora) włączona jest opcja "Ust. Wł./Wył. Raportu O Doręczeniu W I-Fax", pojawi się okno z pytaniem o raport o doręczeniu. Jeśli chcesz otrzymać raport o doręczeniu, wskaż przycisk [Tak]. W przeciwnym razie wskaż przycisk [Nie]. (Jeśli używany jest Serwer SMTP, potwierdzenie transmisji nie jest dokonywane.)



#### • Ustawienia Systemowe (Administrator): Ust. Wł./Wył. Raportu O Doręczeniu W I-Fax

To ustawienie służy do generacji żądania potwierdzenia odbioru wysłanego faksu internetowego. Jeśli odbiorca zostanie wybrany przez bezpośrednie wprowadzenie jego adresu, pojawi się pytanie, czy urządzenie ma zażądać potwierdzenia odbioru wysłanego faksu. (Jeśli używany jest Serwer SMTP, potwierdzenie transmisji nie jest dokonywane.)

#### • Ustawienia Systemowe (Administrator): Ustawienie Bcc

To ustawienie włącza lub wyłącza możliwość dostarczania wiadomości E-mail do ukrytych odbiorców. Jeśli funkcja jest włączona, przycisk [Bcc] będzie widoczny w oknie książki adresowej i oknie wyboru sposobu dostarczenia.

# PRZYWOŁYWANIE ODBIORCÓW Z GLOBALNEJ KSIĄŻKI ADRESOWEJ

Jeśli na stronach WWW został skonfigurowany serwer LDAP, można wyszukiwać adresy w globalnej książce adresowej i wykorzystywać je podczas korzystania z funkcji Skanowanie do E-mail lub faksu internetowego (poza adresami Serwera SMTP).

1

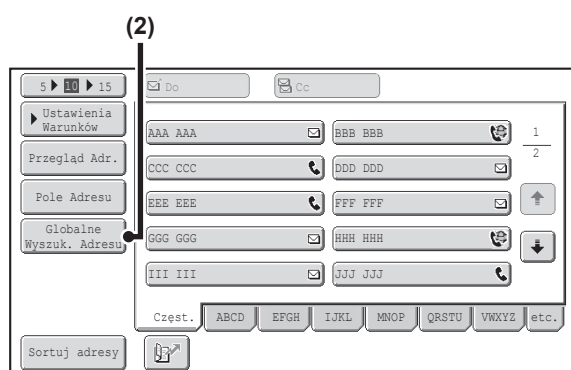

Otwórz okno globalnego wyszukiwania adresu.

(1) Wskaż przycisk [Książka Adresowa] w oknie podstawowym.

Informacje o przycisku [Książka Adresowa], patrz "[OKNO PODSTAWOWE](#)" (strona 4-9).

(2) Wskaż przycisk [Globalne Wyszuk. Adresu].

2

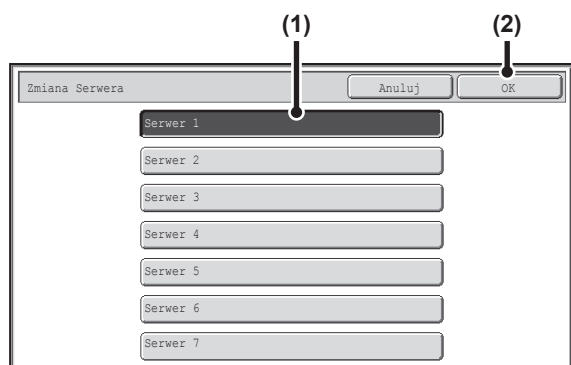

Wyszukaj odbiorcę.

Jeśli został zaprogramowany tylko jeden serwer LDAP, nie trzeba wykonywać czynności (1) i (2). Przejdź bezpośrednio do punktu (3). Jeśli pojawi się okno autoryzacji dla serwera LDAP, wpisz swoją nazwę użytkownika i hasło.

(1) Wskaż serwer LDAP, którego chcesz użyć.

Jeśli pojawi się okno autoryzacji dla serwera LDAP, wpisz swoją nazwę użytkownika i hasło.

(2) Dotknij przycisk [OK].

(3) Znajdź odbiorców w oknie wyszukiwania.

Wprowadź znaki wyszukiwania odbiorców i wskaż przycisk [Znajdź]. Wyniki wyszukiwania zostaną za chwilę wyświetlone.

Wprowadzając tekst, postępuj według opisu w części "[WPROWADZANIE TEKSTU](#)" (strona 1-45) w rozdziale "1. ZANIM ZACZNIESZ UŻYWAĆ".



## Sposób wyszukiwania

Wprowadź znaki wyszukiwania (maksymalnie 64 znaki). System będzie wyszukiwał nazw zaczynających się od wprowadzonych liter.

Podczas wyszukiwania można w następujący sposób używać gwiazdki \*:

XXX\*: Nazwy rozpoczynające się od "XXX".

\*XXX: Nazwy kończące się na "XXX".

\*XXX\*: Nazwy zawierające "XXX".

AA\*XX: Nazwy rozpoczynające się od "AA" i kończące się na "XX".

3

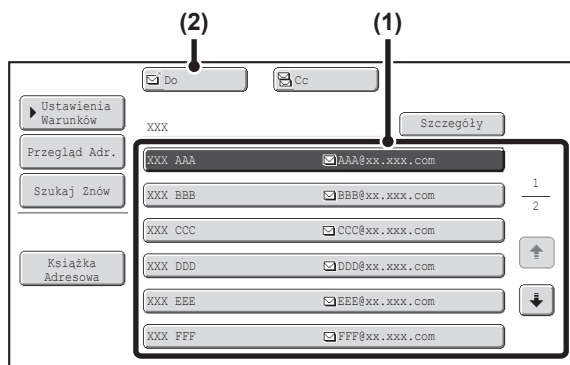

### Wybierz odbiorcę.

#### (1) Wskaż przycisk wyboru bezpośredniego żądanego odbiorcy.

Jeśli nie zostaną żadne nazwy zgodne z warunkami wyszukiwania, pojawi się odpowiedni komunikat. Wskaż przycisk [OK], żeby zamknąć okno komunikatu, a następnie wskaż przycisk [Szukaj Znów], żeby ponownie przeprowadzić wyszukiwanie.

#### (2) Wskaż przycisk [Do].

Wybrany odbiorca zostanie wprowadzony. Jeśli chcesz wprowadzić innego odbiorcę, powtórz kroki (1) i (2).



- Jeśli znalezionych zostanie 30 lub więcej pozycji, na wyświetlaczu pojawi się odpowiedni komunikat. Wskaż przycisk [OK], żeby zamknąć okno komunikatu. Maksymalnie można wyświetlić 300 pozycji. Jeśli nie zostaną znalezione żadne nazwy zgodne z warunkami wyszukiwania, należy wskazać przycisk [Szukaj Znów], żeby zmienić szukane litery i ponownie przeprowadzić wyszukiwanie.
- **Żeby sprawdzić ustawienia związane z danym odbiorcą...**  
Wskaż przycisk odbiorcy, po czym wskaż przycisk [Szczegóły]. Zostanie wyświetlona informacja dla wybranego odbiorcy. Sprawdź informacje i wskaż przycisk [OK], aby powrócić do okna wyników wyszukiwania.
- **Jeśli pojawi się okno wyboru pozycji...**  
Jeśli wybranemu odbiorcy oprócz adresu e-mail lub adresu faksu internetowego przyporządkowany jest numer faksu lub telefonu albo inna informacja na temat sposobu łączności, konieczne będzie określenie, która pozycja ma zostać użyta. Wskaż przycisk [E-mail] lub przycisk [Internet-Faks], żeby wybrać adres dla funkcji Skanowanie do E-mail lub dla faksu internetowego.

## Zapisywanie odbiorcy z globalnej książki adresowej w książce adresowej urządzenia

Adres odbiorcy uzyskany z globalnej książki adresowej można zapisać jako miejsce docelowe (przycisk bezpośredniego wyboru) w książce adresowej urządzenia.

Wskaż przycisk [Szczegóły] w oknie wyników wyszukiwania globalnej książki adresowej (okno z kroku 3 powyżej), aby wyświetlić informacje o wybranym odbiorcy. Wskaż przycisk [Zarejestruj] w oknie szczegółowych informacji, po czym wskaż pozycję, która ma być użyta (przycisk [E-mail] lub [Faks Int.]). Pojawią się następujące okna.

### Okno rejestracji adresu E-mail

The screenshot shows the 'Okno rejestracji adresu E-mail' window. It has a title bar 'Adres Bezpośredni/Indywidualny' and a 'Zakończ' button. There are three radio buttons: 'E-mail' (checked), 'Faks Int.', and 'Faks'. Below are fields for 'Szukaj Numer' (001), 'Nazwa' (AAA AAA), 'Inicjał' (A), 'Indeks' (Uz. 1), 'Adres' (AAA@xx.xxx.com), 'Nazwa Klucza' (AAA AAA), and 'Format Pliku' (Kol./Szary :PDF/Średnia kompresja, Cz-B :PDF/MMR(G4)).

### Okno rejestracji adresu faksu internetowego

The screenshot shows the 'Okno rejestracji adresu faksu internetowego' window. It has a title bar 'Adres Bezpośredni/Indywidualny' and a 'Zakończ' button. There are three radio buttons: 'E-mail', 'Faks Int.' (checked), and 'Faks'. Below are fields for 'Szukaj Numer' (001), 'Nazwa' (AAA AAA), 'Inicjał' (A), 'Indeks' (Uz. 1), 'Adres' (AAA@xx.xxx.com), 'Nazwa Klucza' (AAA AAA), 'Kompresja' (MH (G3)), and 'Raport I-Fax' (Wyz.).

Informacje zapisane w globalnej książce adresowej zostaną wprowadzone automatycznie. (Ustawienia można zmienić w razie potrzeby. Szczegółowe informacje o każdej z pozycji można znaleźć w części "Kontrola Adresów" (strona 6-16) w rozdziale "6. USTAWIENIA SYSTEMU".) Poniższe pozycje należy jednak konfigurować ręcznie. Aby zakończyć procedurę zapisywania, wskaż przycisk [Zakończ].

- Przycisk [Inicjał]: Wprowadź pierwsze litery określające, gdzie pojawi się odbiorca w spisie alfabetycznym oraz kolejność wyświetlania przycisków bezpośredniego wyboru. Wprowadź do 10 pierwszych liter.
- Przycisk [Indeks]: Wybierz indeks niestandardowy, w którym pojawi się adres. Można także zdecydować, czy odbiorca będzie ujęty w karcie [Częst.] książki adresowej.
- Przycisk [Format Pliku]: Ustaw format dla funkcji skanowania do E-mail. Format domyślny został już skonfigurowany; wybranie formatu przy zapisywaniu odbiorcy pozwoli uniknąć potrzeby wybierania ustawień za każdym razem, gdy wykonywana będzie transmisja pod ten adres.
- Przycisk [Kompresja]: Wskaż ten przycisk, aby ustawić tryb kompresji podczas wysyłania faksu internetowego.
- Przycisk [Raport I-Fax]: Wskaż ten przycisk, aby zażądać raportu doręczenia po wysłaniu faksu internetowego.

# KORZYSTANIE Z FUNKCJI PONOWNEGO WYSYŁANIA

Urządzenie przechowuje w pamięci odbiorców ostatnich 8 operacji wysyłania w trybie skanowania do E-mail, faksu internetowego (w tym adresy Serwera SMTP) i/lub faksu standardowego. Można wybrać jednego z nich, w celu ponownego wysłania danych na ten adres.

1

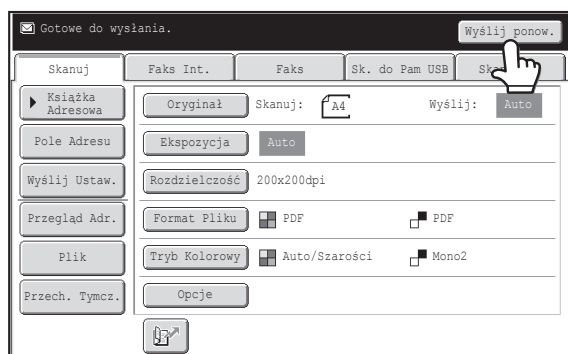

Wskaż przycisk [Wyślij ponow.].

2

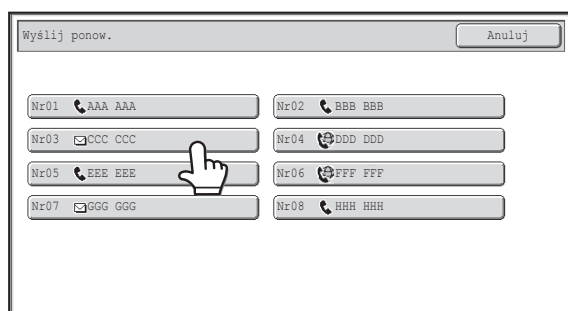

Wskaż przycisk żądanego adresu.

Widocznych jest 8 ostatnich adresów używanych podczas wysyłania.



- Jeśli odbiorca zostanie wybrany po wskazaniu przycisku [Wyślij ponow.], włączony zostanie automatycznie tryb transmisji związany z tym odbiorcą.
- Adresy następującego typu nie są przechowywane na potrzeby funkcji ponownego wysyłania:
  - Przycisk wyboru bezpośredniego, któremu przyporządkowanych jest wielu odbiorców (przycisk grupy)
  - Adresy odbiorców funkcji Skanowanie do FTP, Skanowanie do komputera i Skanowanie do folderu sieciowego
  - Odbiorcy funkcji rozsyłania
  - Adresy użyte w grupie Bcc
  - Odbiorcy, do których wysłano dokumenty przy pomocy programu



#### Ustawienia Systemowe (Administrator): Wyłącz [Wyślij ponownie] w trybie wysyłania faks/obraz

Uniemożliwia to użycie funkcji ponownego wysyłania. Kiedy to ustawienie jest włączone, przycisk [Wyślij ponow.] w oknie podstawowym trybu wysyłania obrazów jest niedostępny.

# PRZESYŁANIE OBRAZU

## WYSYŁANIE OBRAZU W TRYBIE SKANOWANIA

W tej części opisana jest podstawowa procedura wysyłania w trybie skanera (Skanowanie do E-mail, Skanowanie do FTP, Skanowanie na pulpit i skanowanie do folderu sieciowego).

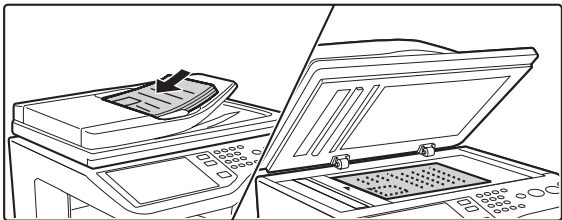

 Jeśli przy pomocy funkcji "Ustawienie Adresu Domyślnego" w ustawieniach systemu (administratora) zaprogramowany został domyślny adres, trybu pracy nie będzie można zmienić. Jeśli chcesz zmienić tryb lub odbiorcę, wskaż przycisk [Anuluj], a następnie postępuj według poniższego opisu.



**Ułóż oryginał.**

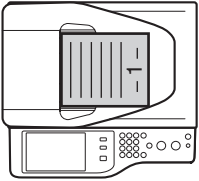
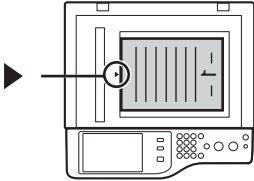

• Oryginały należy układać zgodnie z orientacją pokazaną poniżej.

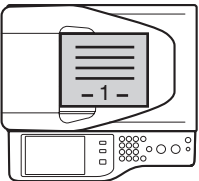
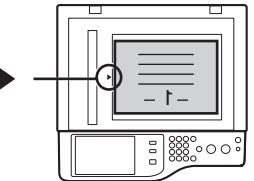
Oryginały	Podajnik dokumentów Ułóż oryginały drukiem do góry.	Szyba Ułóż oryginał stroną drukiem do dołu, ze środkiem wyrównanym do brzegu oznaczenia ► na środku skali po lewej stronie szyby dokumentów.
Orientacja pionowa* 		
Orientacja pozioma 		

- \* Duży oryginał o orientacji pionowej należy ułożyć tak, jak pokazano powyżej w wierszu "Orientacja pozioma" i określić odpowiedni sposób ułożenia w punkcie 3.
- Nie ma możliwości skanowania kolejno oryginałów zarówno poprzez automatyczny podajnik jak i szybę dokumentu i wysyłania ich w ramach jednej operacji transmisji.

1

2

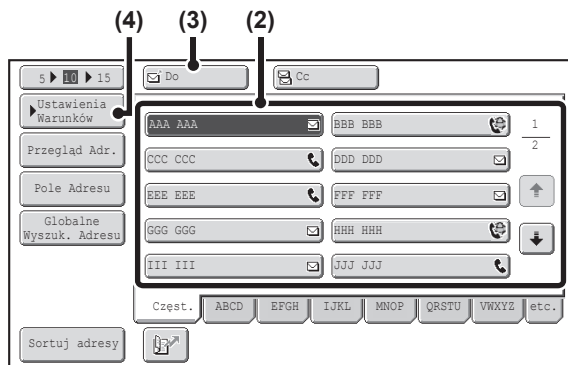

## Wybierz odbiorcę.

(1) Wskaż przycisk [Książka Adresowa] w oknie podstawowym.

Informacje o przycisku [Książka Adresowa], patrz "OKNO PODSTAWOWE" (strona 4-9).

(2) Wskaż przycisk wyboru bezpośredniego odpowiadający żądanemu odbiorcy.

Ikona na przycisku określa typ transmisji ustawiony dla danego odbiorcy.

: Skanowanie do E-mail

: Skanowanie do FTP

: Skanowanie do Folderu Sieciowego

: Skanowanie do komputera

(3) Wskaż przycisk [Do].

Odbiorca zostanie wybrany.

(4) Wskaż przycisk [Ustawienia Warunków].



- Jeśli po wskazaniu przycisku wyboru bezpośredniego okno zostanie zmienione bez wskazywania przycisku [Do], odbiorca zostanie wybrany automatycznie.
- Przeprowadzając operację Skanowanie do E-mail można również wysłać kopie Cc lub Bcc do innych odbiorców. Wskaż przycisk żądanego odbiorcy, a następnie wskaż przycisk [Cc] lub [Bcc].
- Istnieje możliwość wybrania wielu odbiorców. Żeby wybrać wielu odbiorców, powtarzaj czynności (2) i (3).
- Można również wskazać kilka przycisków wyboru bezpośredniego, a następnie wskazać przycisk [Do] (lub [Cc] albo [Bcc]), aby wybrać wszystkie zaznaczone przyciski naraz.
- Oprócz wskazywania przycisków wyboru bezpośredniego odbiorcę można określić, wprowadzając jego numer wyszukiwania. W przypadku odbiorców funkcji skanowania do E-mail możliwe jest wprowadzenie adresu odbiorcy ręcznie lub pobranie go z globalnej książki adresowej. Więcej informacji na ten temat można znaleźć w części "WPROWADZANIE ODBIORCÓW" (strona 4-17).



### Ustawienia Systemowe (Administrator): Ustawienie Bcc

To ustawienie włącza lub wyłącza możliwość dostarczania wiadomości E-mail do ukrytych odbiorców. Jeśli funkcja jest włączona, w książce adresowej widoczny jest przycisk [Bcc].

3

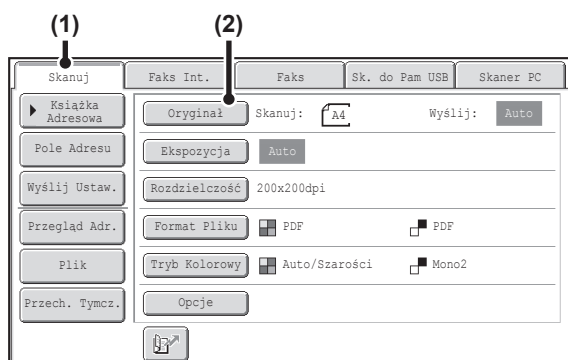

## Przejdź do trybu skanowania i wyświetl okno ustawień obrazu.

(1) Wskaż przycisk [Skanuj].

(2) Dotknij przycisk [Oryginał].



Aktualne ustawienia przycisków [Oryginał], [Ekspozycja], [Rozdzielczość], [Format Pliku] i [Tryb Kolorowy] będą widoczne po prawej stronie tych przycisków. Aby zmienić ustawienie, wskaż odpowiedni przycisk.

- **AUTOMATYCZNE SKANOWANIE OBU STRON ORYGINAŁU (2-stronny oryginał)** (strona 4-50), **USTAWIENIE FORMATU SKANOWANIA ORYGINAŁU I FORMATU PRZESYŁANIA** (strona 4-51), **ZMIANA EKSPOZYCJI I TYPU OBRAZU ORYGINAŁU** (strona 4-57), **ZMIANA ROZDZIELCZOŚCI** (strona 4-59), **ZMIANA FORMATU PLIKU** (strona 4-60), **ZMIANA TRYBU KOLORÓW** (strona 4-64), **OPCJE** (strona 4-65)

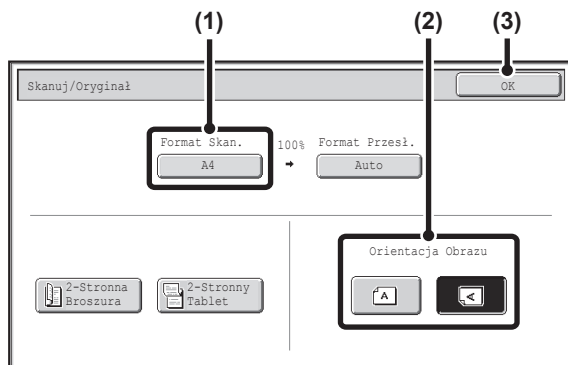

## Sprawdź format skanowania i orientację oryginału.

Aby umożliwić zeskanowanie oryginału w prawidłowej orientacji (położenie górnej krawędzi oryginału widocznego w górnej części ekranu), sprawdź format i orientację oryginału ułożonego w punkcie 1.

### (1) Sprawdź format skanowania.

Sprawdź, czy wyświetlony jest format ułożonego oryginału. Jeśli rozmiar umieszczonego oryginału jest inny od wyświetlonego, ustaw format oryginału.

[USTAWIENIE FORMATU SKANOWANIA ORYGINAŁU I FORMATU PRZESYŁANIA](#) (strona 4-51)

### (2) Wskaż odpowiedni przycisk orientacji oryginału.

Jeśli górna krawędź oryginału jest na górze, wskaż przycisk . Jeśli górna krawędź oryginału jest po lewej stronie, wskaż przycisk .

### (3) Dotknij przycisk [OK].

Powrócisz do okna z kroku 2.



- Orientacja oryginału jest początkowo ustawiona na . Jeśli oryginał został ułożony górną krawędzią po lewej stronie, ten punkt można pominąć.
- Rozmiar oryginału podany w ustawieniach systemowych jest widoczny jako format oryginału.

## Naciśnij przycisk [KOPIOWANIE KOLOROWE] lub przycisk [KOPIOWANIE CZARNO-BIAŁE].

Skanowanie się rozpocznie.

- Jeśli oryginał jest ułożony na szybie, na ekranie dotykowym pojawi się przycisk [Koniec]. Jeśli oryginał ma tylko jedną stronę, przejdź do kroku 7. Aby zeskanować więcej stron, przejdź do następnego kroku.
- Jeśli oryginał został włożony do podajnika, po zakończeniu skanowania wyemitowany zostanie sygnał dźwiękowy i wysyłanie rozpocznie się automatycznie.



- Aby zeskanować dokument w pełnym kolorze, naciśnij przycisk [KOPIOWANIE KOLOROWE]. Aby zeskanować dokument w trybie czarno-białym, naciśnij przycisk [KOPIOWANIE CZARNO-BIAŁE]. Jeśli tryb kolorowy dla przycisku [KOPIOWANIE KOLOROWE] został ustawiony na [Auto], oryginał kolorowy zostanie wykryty automatycznie i skanowanie odbędzie się w trybie pełnokolorowym, odcieniach szarości lub w trybie Mono 2.
- Jeśli wybrany został typ pliku [Szyfr. PDF], po naciśnięciu przycisku [START] pojawi się okno do wprowadzania hasła.

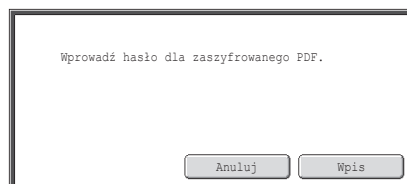

Wskaż przycisk [Wpis], żeby otworzyć okno klawiatury, wprowadź hasło (maks. 32 znaki), a następnie wskaż przycisk [OK]. Aby otworzyć plik PDF, odbiorca będzie musiał podać wprowadzone w tym miejscu hasło. Aby anulować tryb wysyłania szyfrowanego pliku PDF, wskaż przycisk [Anuluj]. Pojawi się okno ustawień formatu pliku. Wybierz inny typ pliku i naciśnij przycisk [START], żeby rozpocząć wysyłanie.

6

Jeśli oryginał został ułożony na szybie, wymień go z następnym oryginałem i naciśnij przycisk [KOPIOWANIE KOLOROWE] lub przycisk [KOPIOWANIE CZARNO-BIAŁE].

Powtarzaj ten punkt, dopóki nie zostaną zeskanowane wszystkie oryginały.

7

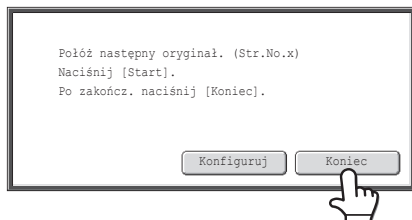

### Wskaż przycisk [Koniec]

Wyemitowany zostanie sygnał dźwiękowy informujący o zakończeniu operacji.

Otwórz automatyczny podajnik dokumentów i zdejmij oryginał z szyby.



- Jeśli w ciągu jednej minuty od pojawienia się komunikatu potwierdzającego nie zostanie wykonana żadna czynność, skanowanie zakończy się automatycznie i operacja wysyłania zostanie zaprogramowana.
- Przycisk [Konfiguruj] można nacisnąć w celu zmiany ekspozycji, rozdzielczości, formatu skanu i formatu przesyłania poszczególnych stron oryginału. Jeśli jednak w opcjach wybrano "Card Shot", ekspozycję można zmienić tylko podczas skanowania parzystej strony oryginału.



- Po zeskanowaniu wszystkich oryginałów na wyświetlaczu pojawi się komunikat "Praca została zapisana." wraz z numerem kontrolnym zadania. Numer ten pozwala odnaleźć zadanie w raporcie na temat przeprowadzonych operacji lub w raporcie funkcji wysyłania obrazów. Jeśli zadanie jest związane z operacją rozsyłania, numer ten będzie również widoczny na przycisku zadania w oknie statusu zadań. Dzięki temu, pamiętając numer, można szybko sprawdzić wynik realizacji zadania.
- Jeśli podczas skanowania oryginałów pamięć zostanie zapelniona, pojawi się odpowiedni komunikat i skanowanie zostanie zatrzymane.
- Przeprowadzając operację Skanowania do E-mail, należy zwrócić uwagę, żeby nie wysłać zbyt dużego pliku. Szczególnie duży rozmiar mogą mieć pliki zawierające wielostronicowe dokumenty. W przypadku wysyłania plików wielostronicowych lub innych dużych plików konieczne może być zmniejszenie liczby skanowanych stron lub zmniejszenie formatu wysyłania.
- **Zapisanie podpisu listu**  
Istnieje możliwość automatycznego dodania na końcu wiadomości e-mail zaprogramowanego tekstu spełniającego rolę podpisu. Jest to użyteczne, jeśli chcemy umieścić na przykład informacje na temat polityki bezpieczeństwa w firmie lub inny tekst, który ma być widoczny na końcu wiadomości. Aby zapisać podpis listu, kliknij przycisk [Ustawienia Aplikacji], a następnie przycisk [Ustawienia Skanera Sieciowego] i [Ustawienia Administracyjne] w menu na stronie WWW. (Niezbędne są uprawnienia administratora. Maksymalnie można wprowadzić 900 znaków. (Podpis w poczcie nie wchodzi w skład maksymalnej liczby znaków, które można wprowadzić w wiadomości E-mail.) Wybierz, czy podpis ma być dodawany do wiadomości, za pomocą ustawienia "Wstępne Ustawienie Podpisu Poczty" w ustawieniach systemowych (administratora).



#### Anulowanie skanowania...

Naciśnij przycisk [STOP] (⊘), aby anulować skanowanie.



- **Ustawienia Systemowe (Administrator): Ustawienia Wysył. Obrazów**  
Tutaj można skonfigurować ustawienia transmisji skanowanego dokumentu, włączając w to standardowe ustawienia rozdzielczości i ekspozycji, standardowy tryb kolorów i format plików, sposób kompresji plików podczas operacji rozsyłania, limit wielkości pliku dla funkcji skanowania do E-mail oraz domyślnego nadawcę i odbiorcę.
- **Ustawienia Systemowe (Administrator): Wstępne Ustawienie Podpisu Poczty**  
Użyj tego ustawienia, żeby określić, czy do wiadomości ma być dołączany podpis. Zgodnie z ustawieniem fabrycznym podpis nie jest dołączany.

# ZMIANA TEMATU, NAZWY PLIKU, ADRESU ZWROTNEGO I TREŚCI WIADOMOŚCI

Przystępując do wysyłania zeskanowanego dokumentu można zmienić temat, nazwę pliku, adres zwrotny i treść wiadomości. Można wybrać zaprogramowane wcześniej elementy lub wprowadzić bezpośrednio żądany tekst.

- Podczas przeprowadzania operacji Skanowanie do FTP, Skanowanie na pulpit lub Skanowanie do foldera sieciowego można zmieniać tylko nazwę pliku.
- Jeśli temat i nazwa pliku nie zostaną zmienione, użyte zostaną ustawienia dokonane na stronie WWW.
- Jeśli nazwa nadawcy nie zostanie zmieniona, zostanie użyta nazwa wprowadzona w ustawieniu systemu (administratora) "Domyślna Grupa Nadawców". Jeśli ustawienie to nie będzie skonfigurowane, użyty zostanie adres zwrotny ustawiony na stronie WWW w [Ustawienia Sieciowe] - [Konfiguracja usług] - [Konfiguracja SMTP]. (Niezbędne są uprawnienia administratora.)
- Ustawienia tematu wiadomości, nazwy pliku i treści wiadomości można dokonywać na stronie WWW, klikając kolejno opcje [Ustawienia aplikacji] i [Ustawienia Skanera Sieciowego].
- Procedurę wprowadzania tekstu znajdziesz w części "[WPROWADZANIE TEKSTU](#)" (strona 1-45) w rozdziale "1. ZANIM ZACZNIESZ UŻYWAĆ".

1

## Wskaż przycisk [Wyślij Ustaw.] w oknie podstawowym.

[OKNO PODSTAWOWE](#) (strona 4-9)

Jeśli korzystasz z funkcji Wysyłanie do FTP, Skanowanie na pulpit lub Skanowanie do folderu sieciowego, przejdź do punktu 4.

2

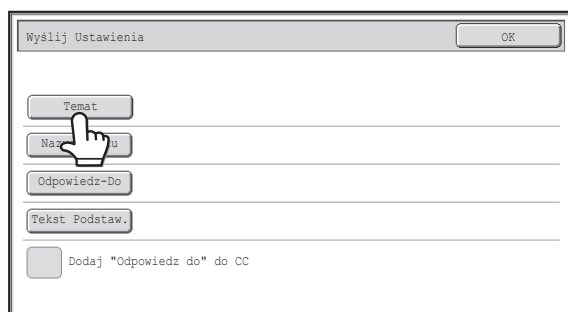

**Żeby zmienić temat, wskaż przycisk [Temat].**

3

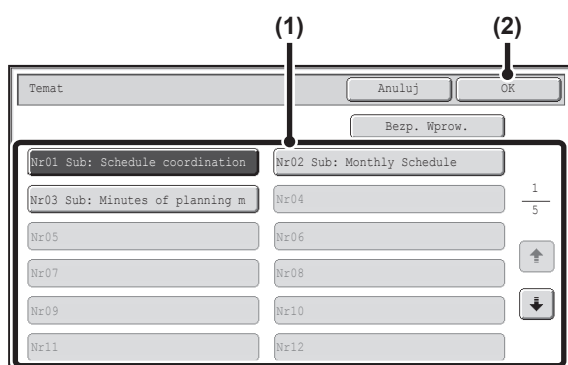

## Wprowadź temat.

- (1) Wskaż przycisk zaprogramowanego tekstu.
- (2) Dotknij przycisk [OK].



- Jeśli chcesz, bezpośrednio wprowadzić tekst, wskaż przycisk [Bezp. Wprow.], żeby otworzyć okno do wprowadzania tekstu. Wprowadź tekst i wskaż przycisk [OK].
- Zaprogramowany tekst przyporządkowany przyciskowi można edytować wskazując dany przycisk, a następnie przycisk [Bezp. Wprow.]. Pojawi się okno do wprowadzania tekstu z wprowadzonym zaprogramowanym tekstem. (Jeśli odbiorca jest zapisany na stronach WWW, można wprowadzić do 80 znaków.) Na panelu dotykowym można jednak wprowadzić tylko 54 znaki.)

4

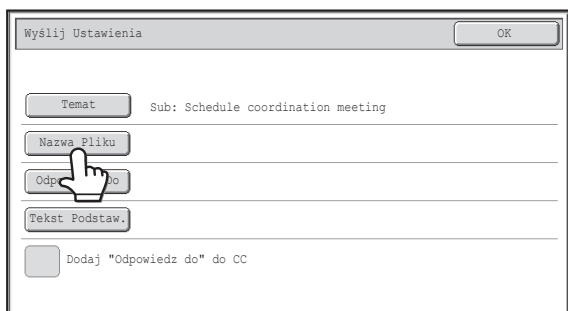

**Żeby zmienić nazwę pliku, wskaź przycisk [Nazwa Pliku].**

- Nazwę pliku wprowadza się w taki sam sposób jak temat wiadomości.
- Jeśli korzystasz z funkcji Wysyłanie do FTP, Skanowanie na pulpit lub Skanowanie do folderu sieciowego, przejdź do punktu 9.

5

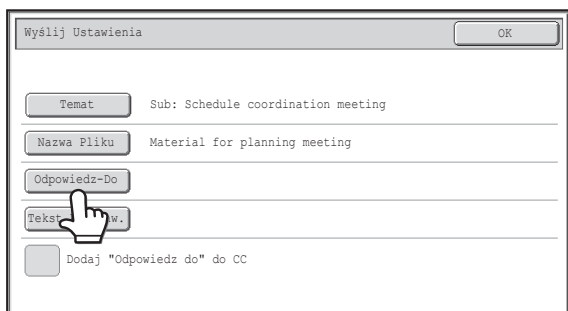

**Żeby zmienić adres zwrotny, wskaź przycisk [Odpowiedz-Do].**



Jeśli włączona jest funkcja identyfikacji użytkownika, w tym polu zostaną wprowadzone dane bieżącego użytkownika i nie będzie można ich zmienić.

6

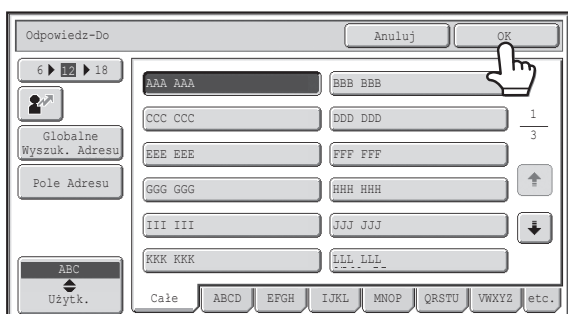

**Określ odbiorcę informacji zwrotnej i wskaź przycisk [OK].**

- Wybierz odpowiedni adres zwrotny.
- Możesz wskazać przycisk [Globalne Wyszuk. Adresu], żeby wybrać adres zwrotny z globalnej książki adresowej. Możesz również wskazać przycisk [Pole Adresu], żeby bezpośrednio wprowadzić adres e-mail.



- Aby wybrać adres zwrotny, wskaź przycisk  i wprowadź jeden z numerów użytkowników, którzy zostali wcześniej zaprogramowani przy pomocy funkcji "Lista Użytkowników" w ustawieniach systemowych (administratora).
- Dany przycisk można wybrać dla adresu zwrotnego tylko, jeśli na "Liście Użytkowników" w ustawieniach systemowych (administratora) został zapisany adres E-mail dla tego użytkownika.

7

Aby zmienić treść wiadomości, wskaż przycisk [Tekst Podstaw.].

8

Wprowadź treść wiadomości i wskaż przycisk [OK].

- Aby wybrać treść wiadomości zaprogramowanej wcześniej na stronie WWW, wskaż przycisk [Wyb. Ust. Wst.].
- Aby bezpośrednio wprowadzić treść wiadomości, wskaż przycisk [Edytuj].



- Maksymalnie można wprowadzić 1800 znaków. (Znak końca linii jest traktowany jako jeden znak.)
- Aby skasować wprowadzony tekst, wskaż przycisk [Wyczyść wszystko]. Po naciśnięciu tego przycisku cały tekst wiadomości zostanie skasowany; nie tylko zaznaczona linijka.
- Poszczególne linie wprowadzonego tekstu można wybierać przy pomocy przycisków . Żeby edytować wybraną linię, wskaż przycisk [Edytuj]. Pojawi się okno do wprowadzania tekstu z wybraną treścią.

9

Dotknij przycisk [OK].



- Jeśli zostanie zaznaczony przycisk opcji [Dodaj "Odpowiedz do" do CC] , kopia Cc zostanie wysłana do nadawcy.



Programując tekst tematu i nazwę pliku na stronie WWW można wprowadzić do 80 znaków.



- **Ustawienia Systemowe (Administrator): Ust. Ilości Nazw Plików/Tematów/Wyświetl. Klawiszy Tekstu**  
Ustawienie liczby przycisków tematu i nazwy pliku w jednym oknie można zmienić na 6, 12 lub 18.
- **Ustawienia Systemowe (Administrator): Domyślna Grupa Nadawców**  
To ustawienie służy do zapisania nazwy nadawcy i adresu E-mail, które są wybierane domyślnie, jeśli użytkownik nie dokona żadnego innego wyboru.

# WYSYŁANIE OBRAZU W TRYBIE PAMIĘCI USB

Postępuj według poniższego opisu, żeby zeskanowany plik wysłać do powszechnie dostępnej w sprzedaży pamięci USB, którą można podłączyć do urządzenia. Plik zostanie w ten sposób zapisany w pamięci USB.

- Używać pamięci USB o maksymalnej pojemności 32 GB sformatowanej w systemie plików FAT32.
- Jeśli przy pomocy funkcji "Ustawienie Adresu Domyślnego" w ustawieniach systemu (administratora) zaprogramowany został domyślny adres, trybu pracy nie będzie można zmienić. Żeby przełączyć urządzenie do trybu skanowania do pamięci USB, wskaż przycisk [Anuluj] na ekranie dotykowym, a następnie postępuj według poniższego opisu.

1

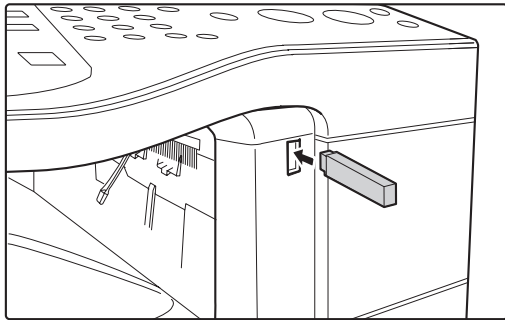

**Podłącz pamięć USB do gniazda USB (typ A) w urządzeniu.**

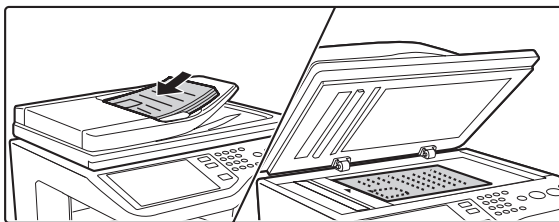

**Ułóż oryginał.**



- Oryginały należy układać zgodnie z orientacją pokazaną poniżej.

2

Oryginały	Podajnik dokumentów Ułóż oryginały drukiem do góry.	Szyba Ułóż oryginał stroną drukiem do dołu, ze środkiem wyrównanym do brzegu oznaczenia ► na środku skali po lewej stronie szyby dokumentów.
Orientacja pionowa* 		
Orientacja pozioma 		

- \* Duży oryginał o orientacji pionowej należy ułożyć tak, jak pokazano powyżej w wierszu "Orientacja pozioma" i określić odpowiedni sposób ułożenia w punkcie 4.
- Nie ma możliwości skanowania kolejno oryginałów zarówno poprzez automatyczny podajnik jak i szybę dokumentu i wysyłania ich w ramach jednej operacji transmisji.

3

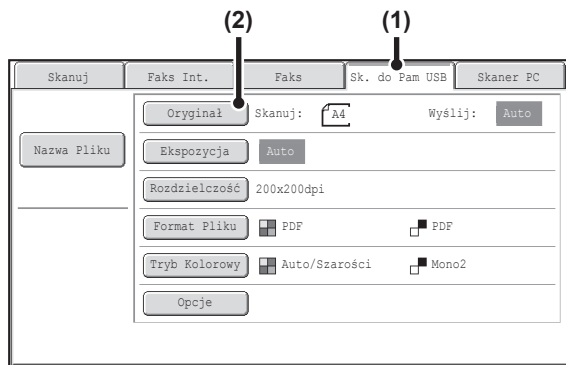

**Przejdź do trybu pamięci USB i wyświetl okno ustawień obrazu.**

**(1) Wskaż przycisk [Sk. do Pam USB ]**

Jeśli nie jest widoczny przycisk [Sk. do Pam USB ], wskaż przycisk , aby przesunąć ekran.

**(2) Dotknij przycisk [Oryginał].**



- Podczas skanowania do pamięci USB nie ma konieczności podawania odbiorcy.
- Jeśli wcześniej wybrano odbiorcę dla innego trybu skanowania, po wybraniu trybu skanowania do pamięci USB na wyświetlaczu pojawi się informacja, że ustawienie odbiorcy zostanie skasowane. Wskaż przycisk [OK] w oknie komunikatu i przejdź do następnego punktu.
- Aktualne ustawienia przycisków [Oryginał], [Ekspozycja], [Rozdzielczość], [Format Pliku] i [Tryb Kolorowy] będą widoczne po prawej stronie tych przycisków. Aby zmienić ustawienie, wskaż odpowiedni przycisk.
  - [AUTOMATYCZNE SKANOWANIE OBU STRON ORYGINAŁU \(2-stronny oryginał\)](#) (strona 4-50), [USTAWIENIE FORMATU SKANOWANIA ORYGINAŁU I FORMATU PRZESYŁANIA](#) (strona 4-51), [ZMIANA EKSPOZYCJI I TYPU OBRAZU ORYGINAŁU](#) (strona 4-57), [ZMIANA ROZDZIELCZOŚCI](#) (strona 4-59), [ZMIANA FORMATU PLIKU](#) (strona 4-60), [ZMIANA TRYBU KOLORÓW](#) (strona 4-64), [OPCJE](#) (strona 4-65)

4

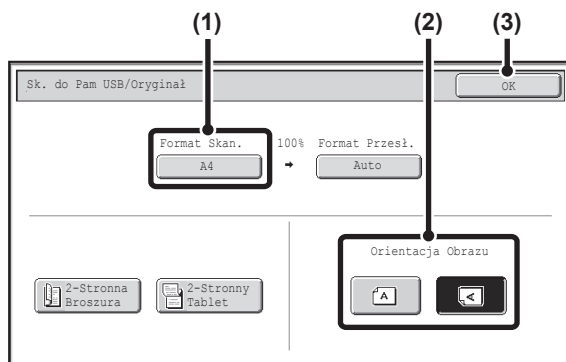

**Sprawdź format skanowania i orinetację oryginału.**



Aby umożliwić zeskanowanie oryginału w prawidłowej orientacji (położenie górnej krawędzi oryginału widocznego w górnej części ekranu), sprawdź format i orientację oryginału ułożonego w punkcie 1.

**(1) Sprawdź format skanowania.**

Sprawdź, czy wyświetlony jest format ułożonego oryginału. Jeśli rozmiar umieszczonego oryginału jest inny od wyświetlonego, ustaw format oryginału.

➤ [USTAWIENIE FORMATU SKANOWANIA ORYGINAŁU I FORMATU PRZESYŁANIA](#) (strona 4-51)

**(2) Wskaż odpowiedni przycisk orientacji oryginału.**

Jeśli górna krawędź oryginału jest na górze, wskaż przycisk . Jeśli górna krawędź oryginału jest po lewej stronie, wskaż przycisk .

**(3) Dotknij przycisk [OK].**

Powróć do okna z kroku 3.



- Orientacja oryginału jest początkowo ustawiona na . Jeśli oryginał został ułożony górną krawędzią po lewej stronie, ten punkt można pominąć.
- Rozmiar oryginału podany w ustawieniach systemowych jest widoczny jako format oryginału.

## Naciśnij przycisk [KOPIOWANIE KOLOROWE] lub przycisk [KOPIOWANIE CZARNO-BIAŁE].

Skanowanie się rozpocznie.

- Jeśli oryginał jest ułożony na szybie, na ekranie dotykowym pojawi się przycisk [Koniec]. Jeśli oryginał ma tylko jedną stronę, przejdź do kroku 7. Aby zeskanować więcej stron, przejdź do następnego kroku.
- Jeśli oryginał został włożony do podajnika, po zakończeniu skanowania wyemitowany zostanie sygnał dźwiękowy i wysyłanie rozpocznie się automatycznie. Idź do punktu 8.

5



Nie należy odłączać pamięci USB, dopóki na ekranie dotykowym nie pojawi się komunikat "Zakończono wysyłanie danych."



- Aby zeskanować dokument w pełnym kolorze, naciśnij przycisk [KOPIOWANIE KOLOROWE]. Aby zeskanować dokument w trybie czarno-białym, naciśnij przycisk [KOPIOWANIE CZARNO-BIAŁE]. Jeśli tryb kolorowy dla przycisku [KOPIOWANIE KOLOROWE] został ustawiony na [Auto], oryginał kolorowy zostanie wykryty automatycznie i skanowanie odbędzie się w trybie pełnokolorowym, odcieniach szarości lub w trybie Mono 2.
- Jeśli wybrany został typ pliku [Szyfr. PDF], po naciśnięciu przycisku [START] pojawi się okno do wprowadzania hasła.

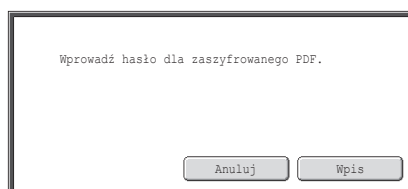

Wskaż przycisk [Wpis], żeby otworzyć okno klawiatury, wprowadź hasło (maks. 32 znaki), a następnie wskaż przycisk [OK]. Aby otworzyć plik PDF, odbiorca będzie musiał podać wprowadzone w tym miejscu hasło. Aby anulować tryb wysyłania szyfrowanego pliku PDF, wskaż przycisk [Anuluj]. Pojawi się okno ustawień formatu pliku. Wybierz inny typ pliku i naciśnij przycisk [START], żeby rozpocząć wysyłanie.

6

## Jeśli oryginał został ułożony na szybie, wymień go z następnym oryginałem i naciśnij przycisk [KOPIOWANIE KOLOROWE] lub przycisk [KOPIOWANIE CZARNO-BIAŁE].

Powtarzaj ten punkt, dopóki nie zostaną zeskanowane wszystkie oryginały.

7

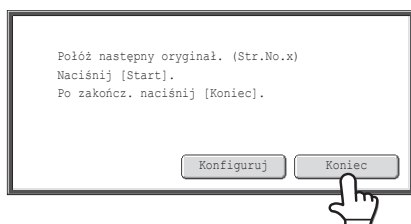

### Wskaż przycisk [Koniec]

Wyemitowany zostanie sygnał dźwiękowy informujący o zakończeniu operacji.

Otwórz automatyczny podajnik dokumentów i zdejmij oryginał z szyby.



- Jeśli w ciągu jednej minuty od pojawienia się komunikatu potwierdzającego nie zostanie wykonana żadna czynność, skanowanie zakończy się automatycznie i operacja wysyłania zostanie zaprogramowana.
- Przycisk [Konfiguruj] można nacisnąć w celu zmiany ekspozycji, rozdzielczości, formatu skanu i formatu przesyłania poszczególnych stron oryginału. Jeśli jednak w opcjach wybrano "Card Shot", podczas skanowania parzystej strony oryginału można zmienić tylko ekspozycję.

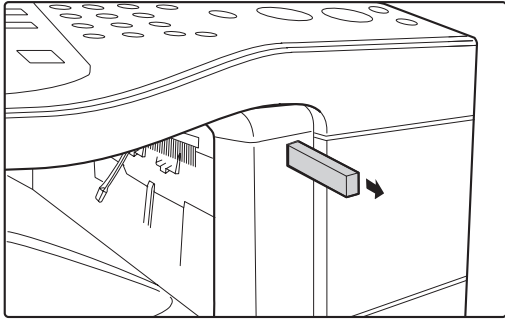

Gdy na ekranie pojawi się komunikat "Zakończono wysyłanie danych.", odłącz pamięć USB od urządzenia.



Jeśli na wyświetlaczu widoczny jest komunikat "Przetwarzanie danych." lub "Wysyłanie danych.", nie wolno odłączać pamięci USB od urządzenia.



- Po zakończeniu wysyłania danych do pamięci USB, na wyświetlaczu pojawi się komunikat "Zakończono wysyłanie danych.". Po krótkim czasie komunikat zniknie i ponownie pojawi się okno podstawowe trybu wysyłania obrazów. (Okno podstawowe trybu wysyłania obrazów jest to okno pojawiające się po wskazaniu przycisku [WYŚLIJ OBRAZ]).
- **Jeśli pamięć USB zostanie zapełniona podczas skanowania...**  
Pojawi się komunikat i skanowanie zostanie przerwane. Zeskanowane dane nie zostaną zapisane. Jeśli jednak format pliku jest ustawiony na JPEG i zaznaczone jest pole wyboru [Określone Strony do Pliku], te pliki, których skanowanie zakończono, zostaną zapisane w pamięci USB.



- **Anulowanie skanowania...**  
Naciśnij przycisk [STOP] (⏏), żeby anulować skanowanie.
- **Anulowanie skanowania do pamięci USB...**  
Podczas zapisywania zeskanowanych danych w pamięci USB, na wyświetlaczu widoczny jest komunikat "Wysyłanie danych." oraz przycisk [Anuluj]. Żeby anulować zapisywanie, wskaż przycisk [Anuluj].



- **Ustawienia Systemowe: Test sprzętu USB (strona 6-25)**  
Ta funkcja pozwala sprawdzić połączenie ze sprzętem USB podłączonym do urządzenia.
- **Ustawienia Systemowe (Administrator): Ustawienia skanowania**  
Tutaj można skonfigurować standardowe ustawienia rozdzielczości i standardowy tryb kolorów
- **Ustawienia Systemowe (Administrator): Wyłącz Funkcję Skanowania**  
Możliwość skanowania do pamięci USB można zablokować.

## WPROWADZANIE NAZWY PLIKU

Nazwa pliku może być bezpośrednio wprowadzona gdy wykonujemy wysyłanie skanowanego obrazu.



- Jeśli nazwa pliku nie zostanie wprowadzona, zostają użyte ustawienia ze strony WWW.
- Procedurę wprowadzania tekstu znajdziesz w części "[WPROWADZANIE TEKSTU](#)" (strona 1-45) w rozdziale "1. ZANIM ZACZNIESZ UŻYWAĆ".

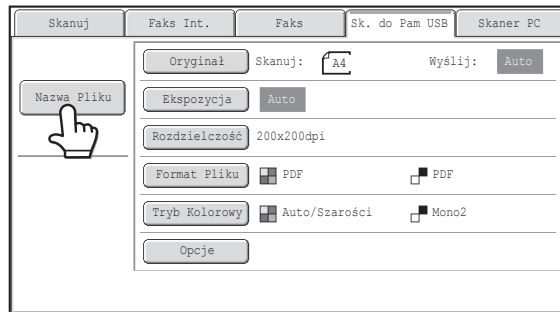

Dotknij przycisk [Nazwa Pliku]. Pojawi się ekran wprowadzania tekstu. Wprowadź nazwę pliku i dotknij przycisk [OK].



Aby sprawdzić wprowadzoną nazwę pliku, ponownie wskaź przycisk [Nazwa Pliku] w oknie podstawowym.

# WYSYŁANIE FAKSU W TRYBIE FAKSU INTERNETOWEGO

Poniżej objaśniono podstawową procedurę wysyłania faksu w trybie faksu internetowego. Procedury tej można użyć również do transmisji przez Serwer SMTP.

-  Jeśli przy pomocy funkcji "Ustawienie Adresu Domyślnego" w ustawieniach systemu (administratora) zaprogramowany został domyślny adres, trybu pracy nie będzie można zmienić. Żeby przełączyć urządzenie do trybu faksu internetowego, wskaż przycisk [Anuluj] na ekranie dotykowym, a następnie postępuj według poniższego opisu

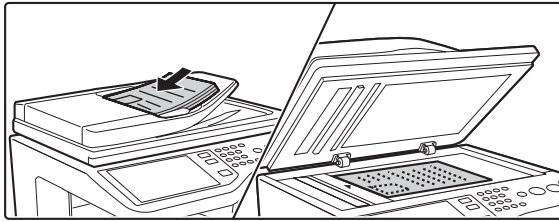

## Ułóż oryginał.

Ułóż oryginał nadrukiem do góry w podajniku dokumentów lub nadrukiem do dołu na szybie.



### • Obrót obrazu

Oryginał o formacie A5 (5-1/2" x 8-1/2") lub B5 w orientacji poziomej zostanie obrócony o 90 stopni i wysłany jako obraz A5 (5-1/2" x 8-1/2") lub B5 w orientacji pionowej.



- Nie ma możliwości skanowania kolejno oryginałów zarówno poprzez automatyczny podajnik jak i szybę dokumentu i wysyłania ich w ramach jednej operacji transmisji.



### Ustawienia Systemowe (Administrator): Ustawienie Obracania Przy Wysyłaniu

To ustawienie służy do określenia, czy zeskanowany obraz oryginału ma być obrócony przed transmisją.

Początkowe ustawienie zakłada, że poziomy oryginał formatu B5 zostanie obrócony i wysłany jako pionowy obraz B5, a poziomy oryginał A5 (5-1/2" x 8-1/2") zostanie obrócony i wysłany jako pionowy obraz A5 (5-1/2" x 8-1/2").

1

## Wybierz odbiorcę.

### (1) Wskaż przycisk [Książka Adresowa] w oknie podstawowym.

Informacje o przycisku [Książka Adresowa], patrz "[OKNO PODSTAWOWE](#)" (strona 4-9).

### (2) Wskaż przycisk wyboru bezpośredniego żadanego odbiorcy.

Na przycisku przyporządkowanym odbiorcy faksu internetowego będzie widoczna ikona .

### (3) Wskaż przycisk [Do].

Odbiorca zostanie wybrany.

### (4) Wskaż przycisk [Ustawienia Warunków].

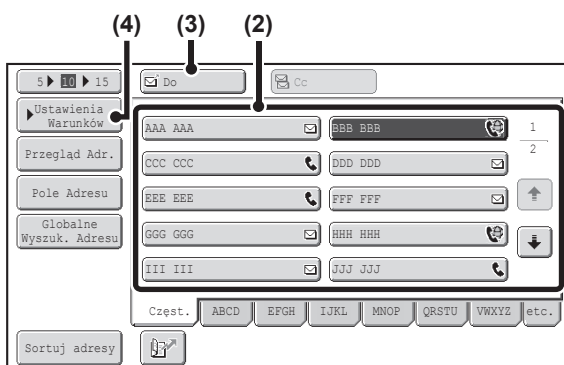

2



- Jeśli po wskazaniu przycisku wyboru bezpośredniego okno zostanie zmienione bez wskazywania przycisku [Do], odbiorca zostanie wybrany automatycznie.
- Oprócz wskazywania przycisków wyboru bezpośredniego odbiorcę można określić, wprowadzając jego numer wyszukiwania. Można również wprowadzić odbiorcę ręcznie lub wyszukać go w globalnej książce adresowej. Więcej informacji na ten temat można znaleźć w części "[WPROWADZANIE ODBIORCÓW](#)" (strona 4-17).

3

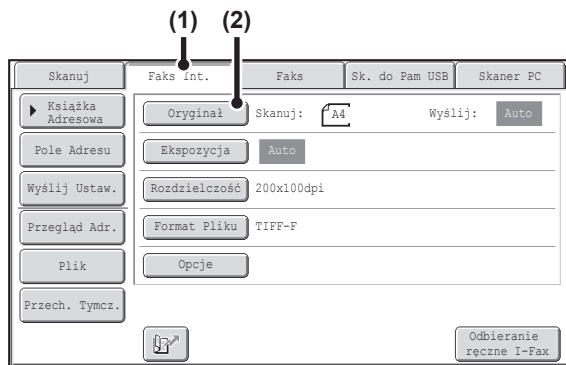

**Przejdź do trybu faksu internetowego i wyświetl okno ustawień obrazu.**

- (1) Wskaż przycisk [Faks Int.].
- (2) Dotknij przycisk [Oryginał].



Aktualne ustawienia przycisków [Oryginał], [Ekspozycja], [Rozdzielczość] i [Format Pliku] będą widoczne po prawej stronie przycisków. Aby zmienić ustawienie, wskaż odpowiedni przycisk.

**🔗 AUTMATYCZNE SKANOWANIE OBU STRON ORYGINAŁU (2-stronny oryginał)** (strona 4-50), **USTAWIENIE FORMATU SKANOWANIA ORYGINAŁU I FORMATU PRZESYŁANIA** (strona 4-51), **ZMIANA EKSPOZYCJI I TYPU OBRAZU ORYGINAŁU** (strona 4-57), **ZMIANA ROZDZIELCZOŚCI** (strona 4-59), **ZMIANA FORMATU PLIKU** (strona 4-60), **OPCJE** (strona 4-65)

4

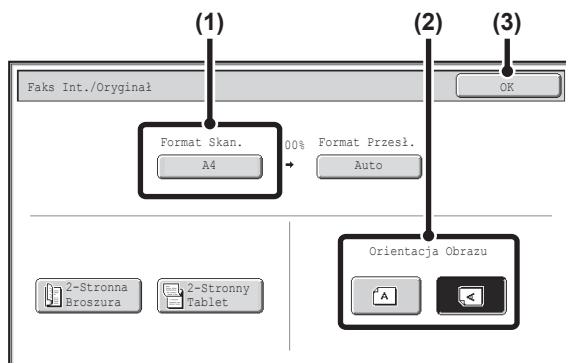

**Sprawdź format skanowania i orientację oryginału.**

Aby ustawić orientację wysyłanego obrazu, sprawdź rozmiar i orientację oryginału ustawione w kroku 1.

- (1) **Sprawdź format skanowania.**

Sprawdź, czy wyświetlony jest format ułożonego oryginału. Jeśli rozmiar umieszczonego oryginału jest inny od wyświetlonego, ustaw format oryginału.

**🔗 USTAWIENIE FORMATU SKANOWANIA ORYGINAŁU I FORMATU PRZESYŁANIA** (strona 4-51)

- (2) **Wskaż odpowiedni przycisk orientacji oryginału.**

Jeśli górna krawędź oryginału jest na górze, wskaż przycisk . Jeśli górna krawędź oryginału jest po lewej stronie, wskaż przycisk .

- (3) **Dotknij przycisk [OK].**

Powrócisz do okna z kroku 2.



- Orientacja oryginału jest początkowo ustawiona na . Jeśli oryginał został ułożony górną krawędzią po lewej stronie, ten punkt można pominąć.
- Rozmiar oryginału podany w ustawieniach systemowych jest widoczny jako format oryginału.

5

### Naciśnij przycisk [KOPIOWANIE CZARNO-BIAŁE].

Skanowanie się rozpocznie.

- Jeśli oryginał jest ułożony na szybie, na ekranie dotykowym pojawi się przycisk [Koniec]. Jeśli oryginał ma tylko jedną stronę, przejdź do kroku 7. Aby zeskanować więcej stron, przejdź do następnego kroku.
- Jeśli oryginał został włożony do podajnika, po zakończeniu skanowania wyemitowany zostanie sygnał dźwiękowy i wysyłanie rozpocznie się automatycznie.

6

## Jeśli oryginał został ułożony na szybie, wymień go z następnym oryginałem i naciśnij przycisk [KOPIOWANIE CZARNO-BIAŁE].

Powtarzaj ten punkt, dopóki nie zostaną zeskanowane wszystkie oryginały.

7

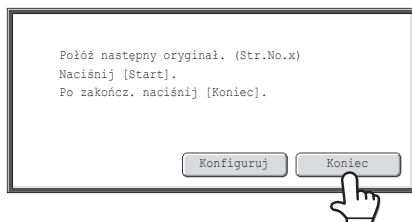

### Wskaż przycisk [Koniec]

Wyemitowany zostanie sygnał dźwiękowy informujący o zakończeniu operacji.

Otwórz automatyczny podajnik dokumentów i zdejmij oryginał z szyby.



- Jeśli w ciągu jednej minuty od pojawienia się komunikatu potwierdzającego nie zostanie wykonana żadna czynność, skanowanie zakończy się automatycznie i operacja wysyłania zostanie zaprogramowana.
- Przycisk [Konfiguruj] można nacisnąć w celu zmiany ekspozycji, rozdzielczości, formatu skanu i formatu przesyłania poszczególnych stron oryginału. Jeśli jednak w opcjach wybrano "Card Shot", podczas skanowania parzystej strony oryginału można zmienić tylko ekspozycję.



- Po zeskanowaniu wszystkich oryginałów na wyświetlaczu pojawi się komunikat "Praca została zapisana." wraz z numerem kontrolnym zadania. Numer ten pozwala odnaleźć zadanie w raporcie na temat przeprowadzonych operacji lub w raporcie funkcji wysyłania obrazów. Jeśli zadanie jest związane z operacją rozsyłania, numer ten będzie również widoczny na przycisku zadania w oknie statusu zadań. Dzięki temu, pamiętając numer, można szybko sprawdzić wynik realizacji zadania.
- Jeśli podczas skanowania oryginałów pamięć zostanie zapełniona, pojawi się odpowiedni komunikat i skanowanie zostanie zatrzymane.
- **Zapisanie podpisu listu**  
Istnieje możliwość automatycznego dodania na końcu wiadomości e-mail zaprogramowanego tekstu spełniającego rolę podpisu. Jest to użyteczne, jeśli chcemy umieścić na przykład informacje na temat polityki bezpieczeństwa w firmie lub inny tekst, który ma być widoczny na końcu wiadomości. Aby zapisać podpis listu, kliknij przycisk [Ustawienia Aplikacji], a następnie przycisk [Ustawienia Skanera Sieciowego] i [Ustawienia Administracyjne] w menu na stronie WWW. (Niezbędne są uprawnienia administratora. Maksymalnie można wprowadzić 900 znaków. (Podpis w poczcie nie wchodzi w skład maksymalnej liczby znaków, które można wprowadzić w wiadomości E-mail.) Wybierz, czy podpis ma być dodawany do wiadomości, za pomocą ustawienia "Wstępne Ustawienie Podpisu Poczty" w ustawieniach systemowych (administratora).



#### Anulowanie skanowania...

Naciśnij przycisk [STOP] (⏏), żeby anulować skanowanie.



#### • Ustawienia Systemowe (Administrator): Ustawienia Wysyłania I-Fax

Ta funkcja umożliwia konfigurację ustawień wysyłania faksów internetowych, takich jak ustawienie żądania potwierdzenia odbioru, ustawienie obrotu, ograniczenie formatu oraz ustawienie załącznika z informacjami na temat nadawcy.

#### • Ustawienia Systemowe (Administrator): Wstępne Ustawienie Podpisu Poczty

Użyj tego ustawienia, żeby określić, czy do wiadomości ma być dołączany podpis. Zgodnie z ustawieniem fabrycznym podpis nie jest dołączany.

# ZMIANA TEMATU, NAZWY PLIKU I TREŚCI WIADOMOŚCI

Przystępując do wysyłania zeskanowanego dokumentu można zmienić temat, nazwę pliku i treść wiadomości. Można wybrać zaprogramowane wcześniej elementy lub wprowadzić bezpośrednio żądany tekst.

- Jeśli temat i nazwa pliku nie zostaną zmienione, użyte zostaną ustawienia dokonane na stronie WWW.
- Ustawienia tematu wiadomości, nazwy pliku i treści wiadomości można dokonywać na stronie WWW, klikając kolejno opcje [Ustawienia aplikacji] i [Ustawienia Skanera Sieciowego].
- Procedurę wprowadzania tekstu znajdziesz w części "[WPROWADZANIE TEKSTU](#)" (strona 1-45) w rozdziale "1. ZANIM ZACZNIESZ UŻYWAĆ".

1

**Wskaż przycisk [Wyślij Ustaw.] w oknie podstawowym.**

 [OKNO PODSTAWOWE](#) (strona 4-9)

2

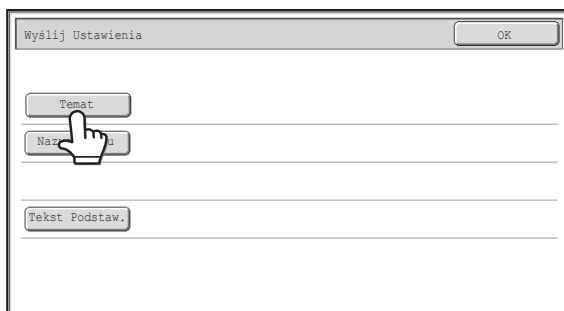

**Żeby zmienić temat, wskaż przycisk [Temat].**

3

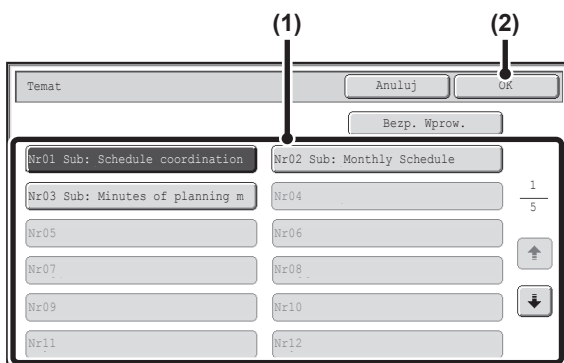

**Wprowadź temat.**

- (1) Wskaż przycisk zaprogramowanego tekstu.
- (2) Dotknij przycisk [OK].

- Jeśli chcesz, bezpośrednio wprowadzić tekst, wskaż przycisk [Bezp. Wprow.], żeby otworzyć okno do wprowadzania tekstu. Wprowadź tekst i wskaż przycisk [OK].
- Zaprogramowany tekst przyporządkowany przyciskowi można edytować wskazując dany przycisk, a następnie przycisk [Bezp. Wprow.]. Pojawi się okno do wprowadzania tekstu z wprowadzonym zaprogramowanym tekstem. (Jeśli odbiorca jest zapisywany na stronach WWW, można wprowadzić do 80 znaków. Na panelu dotykowym można jednak wprowadzić tylko 54 znaki.)

4

**Żeby zmienić nazwę pliku, wskaż przycisk [Nazwa Pliku].**

Nazwę pliku wprowadza się w taki sam sposób jak temat wiadomości.

5

**Aby zmienić treść wiadomości, wskaż przycisk [Tekst Podstaw.].**

6

**Wprowadź treść wiadomości i wskaż przycisk [OK].**

- Żeby wybrać treść wiadomości zaprogramowaną wcześniej na stronie WWW, wskaż przycisk [Wyb. Ust. Wst.].
- Żeby bezpośrednio wprowadzić treść wiadomości, wskaż przycisk [Edytuj].



- Maksymalnie można wprowadzić 1800 znaków. (Znak końca linii jest traktowany jako jeden znak.)
- Aby skasować wprowadzony tekst, wskaż przycisk [Wyczyść wszys.]. Po naciśnięciu tego przycisku cały tekst wiadomości zostanie skasowany; nie tylko zaznaczona linijka.
- Poszczególne linie wprowadzonego tekstu można wybierać przy pomocy przycisków [↓] [↑]. Żeby edytować wybraną linię, wskaż przycisk [Edytuj]. Pojawi się okno do wprowadzania tekstu z wybraną treścią.

7

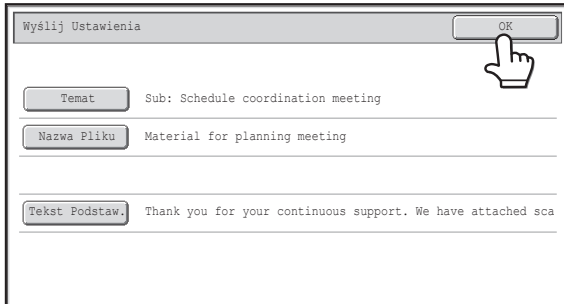

The screenshot shows a web form with the following fields:

- Temat:** Sub: Schedule coordination meeting
- Nazwa Pliku:** Material for planning meeting
- Tekst Podstaw.:** Thank you for your continuous support. We have attached sca

An 'OK' button is located in the top right corner of the form, and a mouse cursor is pointing at it.

Dotknij przycisk [OK].



Programując tekst tematu i nazwę pliku na stronie WWW można wprowadzić do 80 znaków.



**Ustawienia Systemowe (Administrator): Ust. Ilości Nazw Plików/Tematów/Wyświetl. Klawiszy Tekstu**  
Ustawienie liczby przycisków tematu i nazwy pliku w jednym oknie można zmienić na 6, 12 lub 18.

# WYSYŁANIE TEGO SAMEGO OBRAZU DO WIELU ODBIORCÓW (Rozsyłanie)

Ten sam zeskanowany obraz można wysłać jednocześnie do kilku wielu odbiorców w trybach skanowania, faksu internetowego i faksu standardowego. W jednej operacji wysyłania można wybrać do 500 odbiorców.

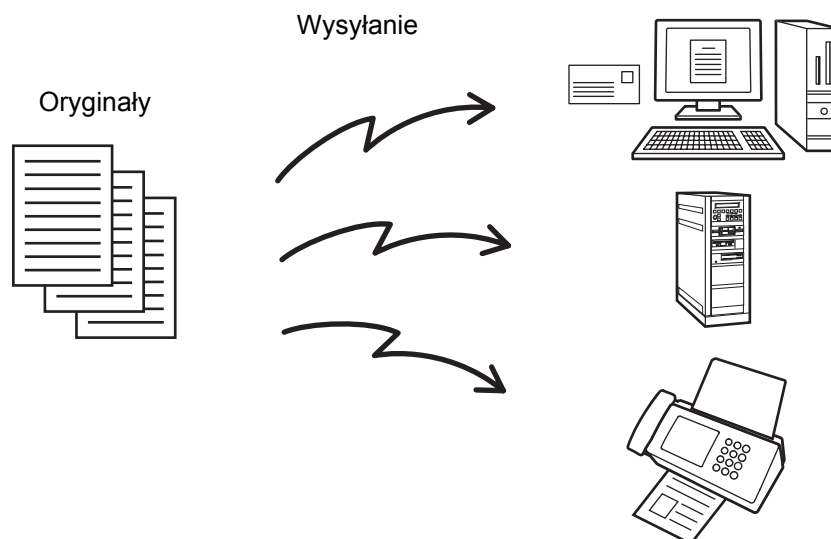

Jeśli regularnie rozsyłasz dokumenty do tej samej grupy odbiorców, wygodnie jest przyporządkować tych odbiorców jednemu przyciskowi grupy.

1



## Ułóż oryginał.

Ułóż oryginał nadrukiem do góry w podajniku dokumentów lub nadrukiem do dołu na szybie.

W przypadku, gdy oryginał jest innego formatu niż ustawiony, ustaw rozmiar oryginału.

➡ [USTAWIENIE FORMATU SKANOWANIA ORYGINAŁU I FORMATU PRZESYŁANIA](#) (strona 4-51)

2

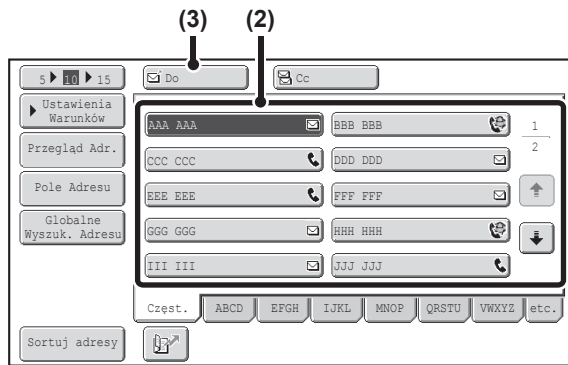

### Wybierz odbiorcę.

(1) Wskaż przycisk [Książka Adresowa] w oknie podstawowym.

Informacje o przycisku [Książka Adresowa], patrz "OKNO PODSTAWOWE" (strona 4-9).

(2) Wskaż przycisk wyboru bezpośredniego odpowiadający żadanemu odbiorcy.

(3) Wskaż przycisk [Do].

Odbiorca zostanie wybrany.

(4) Powtarzaj kroki (2) i (3), aż zostaną wybrane wszystkie miejsca docelowe.



- Żeby wysłać kopie Cc lub Bcc, wskaż przycisk żadanego odbiorcy, a następnie wskaż przycisk [Cc] lub [Bcc].
- Jeśli włączone będzie ustawienie systemu (administratora) "Podaj Nast. Klucz Adresowy przy Ust. Komun", przed wybraniem następnego odbiorcy należy wskazać przycisk [Następny Adres].
- Przyciski wyboru bezpośredniego, których nie można używać podczas operacji rozsyłania, są wyświetlone na szaro i nie można ich wybrać.
- Jeśli w ramach operacji rozsyłania wybrany będzie adres przypisany funkcji Skanowanie do FTP (hyperlink), operacja wysyłania łączy w wiadomości e-mail nie zostanie przeprowadzona.
- Jeśli regularnie rozsyłasz dokumenty do tej samej grupy odbiorców, wygodnie jest przyporządkować tych odbiorców jednemu przyciskowi grupy.

3

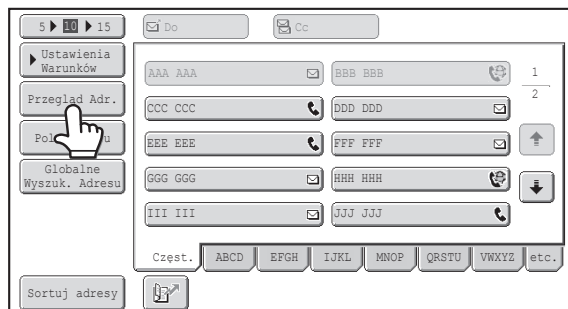

### Wskaż przycisk [Przełącznik].

4

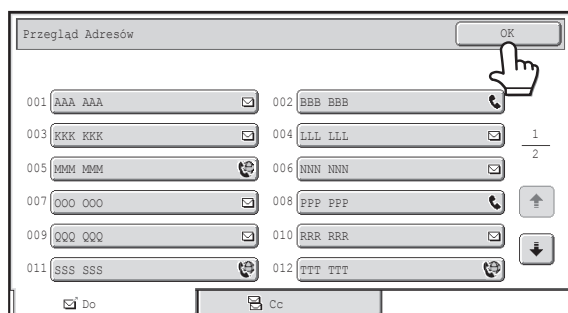

### Sprawdź odbiorców i wskaż przycisk [OK].



Jeśli operacja obejmuje również odbiorców Cc lub Bcc, wskaż zakładkę [Cc] lub [Bcc], żeby wyświetlić wykazu takich odbiorców.



#### Usunięcie wybranego odbiorcy...

Wskaż jeden z przycisków wyboru bezpośredniego odpowiadający odbiorcy do usunięcia. Pojawi się prośba o potwierdzenie. Wskaż przycisk [Tak].

[SPRAWDZENIE I USUWANIE WYBRANYCH ODBIORCÓW Z LISTY](#) (strona 4-19)

## Naciśnij przycisk [KOPIOWANIE KOLOROWE] lub przycisk [KOPIOWANIE CZARNO-BIAŁE].

Skanowanie się rozpocznie.

- Jeśli oryginał został włożony do podajnika, wszystkie strony zostaną zeskanowane automatycznie. Po zakończeniu skanowania wyemitowany zostanie sygnał dźwiękowy.
- Jeśli skanujesz oryginał na szybie dokumentów, skanuj po jednej stronie naraz. Po zeskanowaniu jednej strony, wymień ją na następną i naciśnij przycisk [KOPIOWANIE KOLOROWE] lub [KOPIOWANIE CZARNO-BIAŁE]. Powtarzaj te czynności, dopóki wszystkie strony nie zostaną zeskanowane, po czym naciśnij przycisk [Koniec]. Po zakończeniu skanowania wyemitowany zostanie sygnał dźwiękowy.



Jeśli w ramach operacji rozsyłania wybrani zostali odbiorcy faksu lub faksu internetowego, nie będzie można nacisnąć przycisku [KOPIOWANIE KOLOROWE]. Skanowanie zostanie wykonane w trybie Mono 2.



### Anulowanie skanowania...

Naciśnij przycisk [STOP] (Ⓢ), żeby anulować skanowanie.

# OPERACJE ROZSYŁANIA OBEJMUJĄCE ODBIORCÓW FAKSÓW INTERNETOWYCH

Jeśli operacja rozsyłania obejmuje zarówno odbiorców trybu skanera jak i odbiorców faksów internetowych, ustawienia faksu internetowego (orientacja oryginału i inne ustawienia) mają priorytet. Podczas przeprowadzania operacji rozsyłania tego typu należy postępować zgodnie z opisanymi poniżej zasadami.

<b>Orientacja oryginału</b>	Orientacja ustawiona dla faksu internetowego będzie miała priorytet. Jeśli włączone będzie ustawienie systemu (administratora) "Ustawienie Obracania Przy Wysyłaniu", obraz zostanie obrócony o 90 stopni. Z tego powodu w niektórych przypadkach obraz może być wyświetlany w nieprawidłowej orientacji.
<b>Format Przesł.</b>	Jeśli dla funkcji faksu internetowego ustawiony będzie format pliku [TIFF-S], możliwe będzie wysyłanie wyłącznie w formacie A4 (8-1/2" x 11") w orientacji poziomej.
<b>Ekspozycja</b>	Priorytet mają ustawienia faksu internetowego.
<b>Rozdzielczość</b>	Jeśli dla funkcji faksu internetowego ustawiony będzie format pliku [TIFF-S] i ustawiona będzie wysoka rozdzielczość dla trybu skanera, rozdzielczość zostanie automatycznie zmieniona na [200X200dpi].
<b>Tryb kompresji pliku</b>	Tryb kompresji zostanie zmieniony na zgodny z ustawieniem systemu (administratora) "Tryb Kompresji przy Przesyłaniu".
<b>Skanowanie w kolorze</b>	Skanowanie zostanie wykonane w trybie Mono 2, niezależnie od ustawień trybu kolorowego.
<b>Rozmiar pliku z zeskanowanym obrazem</b>	Jeśli przeprowadzana będzie operacja rozsyłania obejmująca odbiorców (funkcje Skanowanie do E-mail, Skanowanie do FTP, Skanowanie na pulpit i Skanowanie do folderu sieciowego oraz faksu internetowego), dla których przy pomocy ustawienia systemu (administratora) "Ustawienie Maksymalnej Ilości Wysyłanych Danych(E-Mail)" lub "Maksymalny rozmiar załączników - danych (FTP/Pulpit/Folder sieciowy)" określony został limit wielkości załącznika, limit ten będzie również dotyczył odbiorców, dla których nie został on ustanowiony. (Ustawienie ograniczeń dla funkcji "Skanowanie do E-maila" lub "Internet-Faks" ma priorytet.)

## Ponowne wysyłanie do odbiorców, do których operacja rozsyłania się nie powiodła

Wynik zakończonej operacji rozsyłania można sprawdzić w oknie statusu zadań. Jeśli wysyłanie do niektórych odbiorców się nie powiodło, należy do nich ponownie wysłać żądany dokument.

1

STATUS ZADANIA



Naciśnij przycisk [STATUS ZADANIA].

2

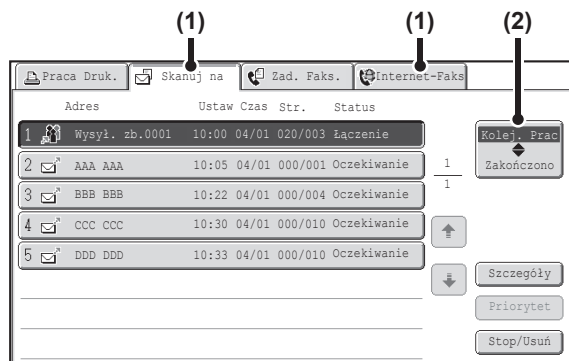

Wyświetl okno ukończonych zadań.

- (1) Wskaż przycisk trybu, który chcesz wyświetlić.
- (2) Wskaż przycisk [Zakończono].



Jeśli operacja wysyłania obejmuje odbiorców różnych trybów, ten sam przycisk operacji rozsyłania będzie widoczny w oknach różnych trybów pracy urządzenia.

3

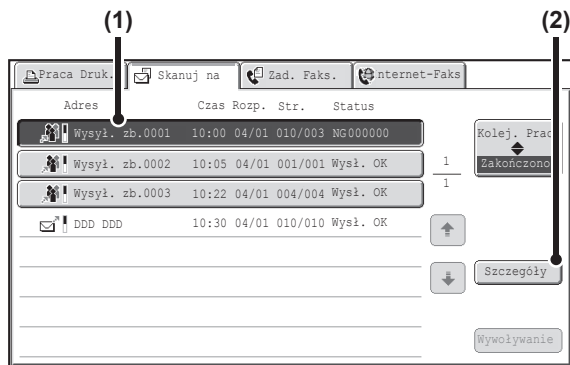

**Wyświetl szczegółowe informacje na temat operacji rozsyłania.**

(1) Wskaż przycisk zakończonej operacji rozsyłania.

(2) Wskaż przycisk [Szczegóły].



W polu adresu na przycisku operacji rozsyłania widoczny będzie napis "Wysył. zb.xxxx". Zamiast "xxxx" widoczny będzie numer kontrolny zadania wyświetlony na ekranie po zakończeniu skanowania.

4

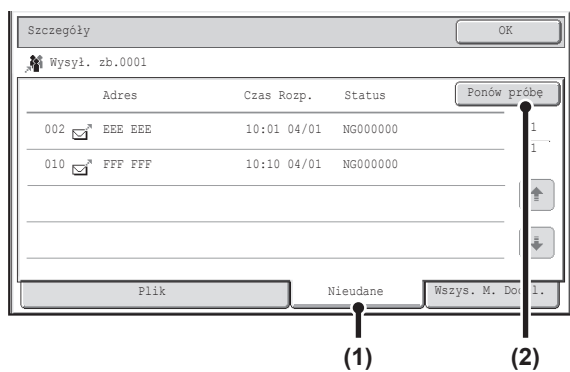

**Wyślij ponownie obraz do odbiorców, do których wcześniej transmisja się nie powiodła.**

(1) Wskaż zakładkę [Nieudane].

(2) Wskaż przycisk [Ponów próbę].



Czynności wykonywane po naciśnięciu przycisku [Ponów próbę] różnią się w zależności od tego, czy używana była funkcja przechowywania dokumentów.

**Funkcja przechowywania dokumentów wyłączona**

Pojawi się ponownie okno podstawowe z widoczną listą odbiorców, do których wysyłanie się nie powiodło. Ułóż oryginał i wykonaj czynności odpowiednie dla operacji rozsyłania.

**Funkcja przechowywania dokumentów włączona**

Pojawi się okno ponownego wysyłania z wykorzystaniem funkcji przechowywania dokumentów z widoczną listą odbiorców, do których wysyłanie się nie powiodło. Przeprowadź ponownie procedurę rozsyłania z wykorzystaniem funkcji przechowywania dokumentów. (Nie ma konieczności ponownego skanowania oryginału.)

- Jeśli w punkcie (1) wskazana została zakładka [Wszys. M. Docel.], wyświetlona zostanie lista wszystkich odbiorców. Wskazanie przycisku [Ponów próbę] umożliwi ponowne rozesłanie dokumentu do wszystkich odbiorców.

# WYSYŁANIE FAKSÓW INTERNETOWYCH Z KOMPUTERA (PC-I-Faks)

Istnieje możliwość wysłania pliku z komputera poprzez opisywane urządzenie jako faksu internetowego (funkcja PC-I-Faks). Faksy internetowe są wysyłane w z wykorzystaniem funkcji PC-I-Faks w ten sam sposób jak drukuje się dokumenty. Wybierz sterownik PC-Faks jako sterownik drukarki w komputerze, a następnie wybierz polecenie "Drukuj" w używanej aplikacji. Dane obrazu do wysłania zostaną automatycznie utworzone i przesłane jako faks internetowy.

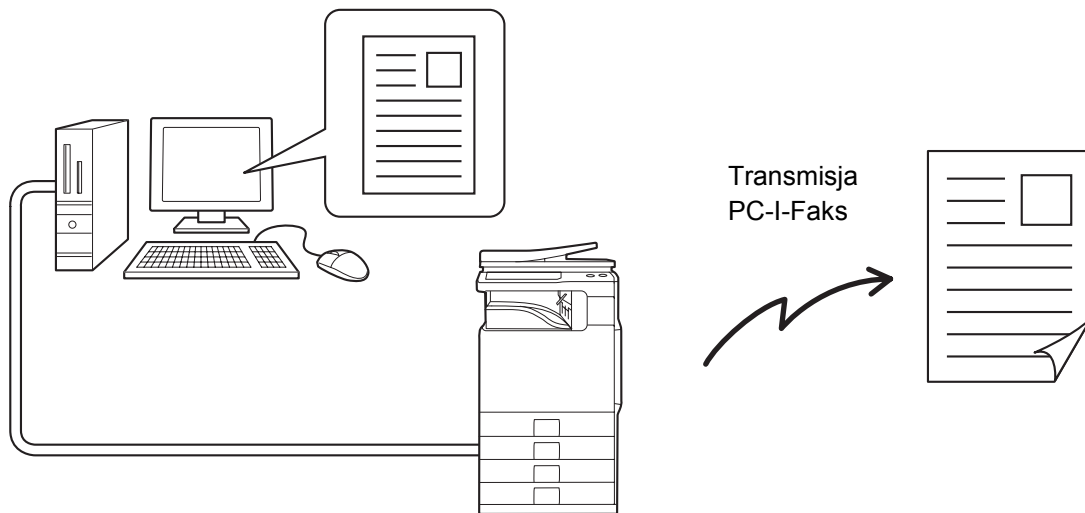

Dodatkowe informacje o tej funkcji można znaleźć w pliku Pomocy sterownika PC-Faks.

- Żeby można było wysłać faksy internetowe przy pomocy funkcji PC-I-Faks, w urządzeniu musi być zainstalowany sterownik PC-Faks, który dodatkowo należy zaktualizować przy pomocy płyty CD-ROM dostarczonej razem z modulem faksu internetowego. Więcej informacji na ten temat można znaleźć w Instrukcji instalacji oprogramowania.
- Opisywana funkcja jest dostępna tylko w środowisku Windows.
- Opisywana funkcja może służyć wyłącznie do wysyłania. Faksy internetowe odebrane w urządzeniu nie mogą być przekazywane do komputera podłączonego do urządzenia.

# USTAWIENIA OBRAZU

W oknach podstawowych poszczególnych trybów dokonuje się ustawień skanowania oryginałów. Aktualne ustawienia są widoczne po prawej stronie poszczególnych przycisków.

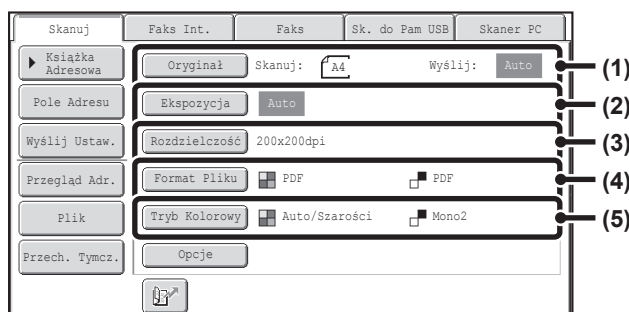

## (1) Przycisk [Oryginał]

Wskaż ten przycisk, aby ustawić format skanowania, format przesyłania, orientację oryginału i wybrać ustawienia skanowania 2-stronnego.

☞ [AUTOMATYCZNE SKANOWANIE OBU STRON ORYGINAŁU \(2-stronny oryginał\)](#) (strona 4-50),  
[USTAWIENIE FORMATU SKANOWANIA ORYGINAŁU I FORMATU PRZESYŁANIA](#) (strona 4-51)

## (2) Przycisk [Ekspozycja]

Wskaż ten przycisk, żeby ustawić ekspozycję.

☞ [ZMIANA EKSPOZYCJI I TYPU OBRAZU ORYGINAŁU](#) (strona 4-57)

## (3) Przycisk [Rozdzielczość]

Wskaż ten przycisk, żeby ustawić rozdzielczość.

☞ [ZMIANA ROZDZIELCZOŚCI](#) (strona 4-59)

## (4) Przycisk [Format Pliku]

Wskaż ten przycisk, aby zmienić format (typ) pliku zeskanowanego obrazu.

☞ [ZMIANA FORMATU PLIKU](#) (strona 4-60)

## (5) Przycisk [Tryb Kolorowy]

Wskaż ten przycisk, żeby wybrać kolorowy tryb skanowania.

W trybie faksu internetowego ten przycisk jest niedostępny.

☞ [ZMIANA TRYBU KOLORÓW](#) (strona 4-64)

# AUTOMATYCZNE SKANOWANIE OBU STRON ORYGINAŁU (2-stronny oryginał)

Automatyczny podajnik dokumentów umożliwia automatyczne skanowanie obydwu stron oryginału.

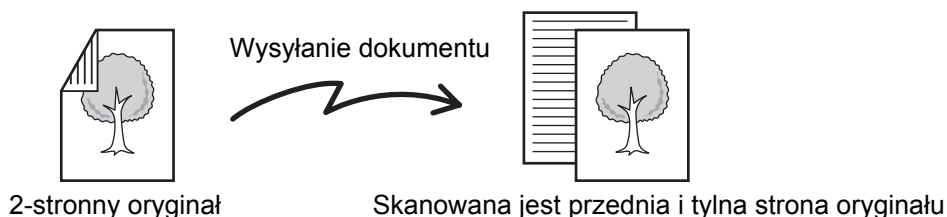

1

**Wybierz tryb i wyświetl okno ustawień obrazu.**

(1) Wskaż kartę trybu, którego chcesz użyć.

(2) Dotknij przycisk [Oryginał].

[USTAWIENIA OBRAZU](#) (strona 4-49)

2

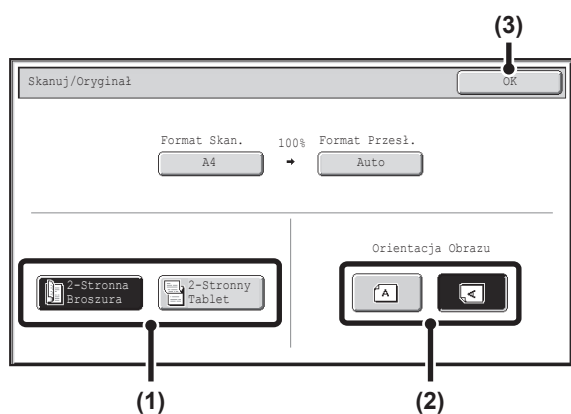

**Wybierz sposób łączenia 2-stronnego oryginału (książki lub tabletu) orientację ułożenia oryginału.**

(1) Wskaż przycisk [2-Stronna Broszura] lub przycisk [2-Stronny Tablec].

Grzbiet w broszurze i tablecie znajduje się w miejscu pokazanym poniżej.

Broszura



Tablec



(2) Wskaż odpowiedni przycisk [Orientacja Obrazu].

Jeśli ustawienie nie jest prawidłowe, wysłany obraz może być nieodpowiedni.

(3) Dotknij przycisk [OK].



Aby anulować tryb skanowania 2-stronnego, wskaż podświetlony przycisk i wyłącz jego podświetlenie.



Po zakończeniu transmisji tryb skanowania 2-stronnego zostanie automatycznie wyłączony.

# USTAWIENIE FORMATU SKANOWANIA ORYGINAŁU I FORMATU PRZESYŁANIA

Kiedy oryginał zostanie umieszczony, format oryginału i wysyłania pojawią się w oknie podstawowym.

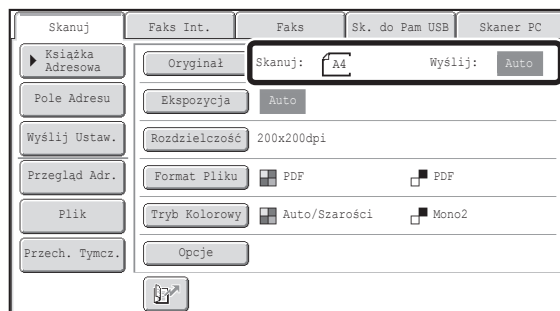

W powyższym oknie, format skanowania (format oryginału) to A4 (8-1/2" x 11"), a format przesyłania to Auto. Jeśli na przykład format skanowania będzie ustawiony na A4 (8-1/2" x 11"), a format przesyłania - na B5 (5-1/2" x 8-1/2"), obraz będzie zmniejszony przed wysłaniem.

"Format skanowania"

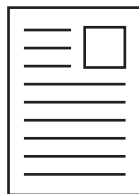

A4 (8-1/2" x 11")

"Format przesyłania" jest ustawiony na B5 (5-1/2" x 8-1/2")

Wysyłanie



Przed wysłaniem obraz jest zmniejszany do formatu B5 (5-1/2" x 8-1/2")



Jeśli rozmiar umieszczonego oryginału jest inny od wyświetlonego, określ format oryginału.

👉 [Ustawienie formatu skanowania oryginału \(wg formatu papieru\)](#) (strona 4-52)

👉 [Ustawienie formatu skanowania oryginału \(wg wartości liczbowych\)](#) (strona 4-53)



**Ustawienia Systemowe (Administrator): Domyślne Ust, Rozmiaru Orygin.**

Dokonaj tego ustawienia, jeśli często używasz konkretnego rozmiaru oryginału. Wybrany format będzie widoczny na przycisku [Oryginał].

Jeśli to ustawienie jest skonfigurowane, można pominąć zmianę formatu oryginału.

## Ustawienie formatu skanowania oryginału (wg formatu papieru)

Jeśli rozmiar umieszczonego oryginału jest inny od wyświetlonego lub gdy chcesz zmienić rozmiar oryginału, wskaż przycisk [Oryginał] i bezpośrednio podaj format oryginału. Ułóż oryginał w podajniku lub na szybie i postępuj według poniższego opisu.

1

**Wybierz tryb i wyświetl okno ustawień obrazu.**

(1) Wskaż kartę trybu, którego chcesz użyć.

(2) Dotknij przycisk [Oryginał].

Format oryginału z ustawień systemowych będzie widoczny po prawej stronie przycisku [Oryginał].

 [USTAWIENIA OBRAZU](#) (strona 4-49)

2

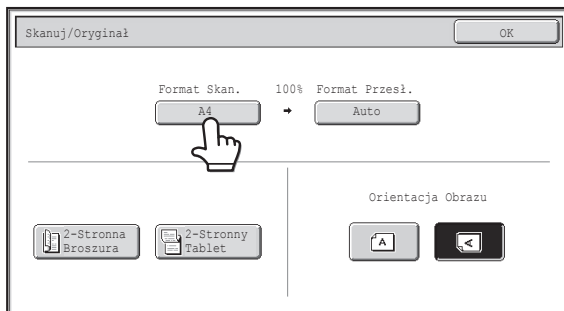

**Wskaż przycisk [Format Skan.].**

3

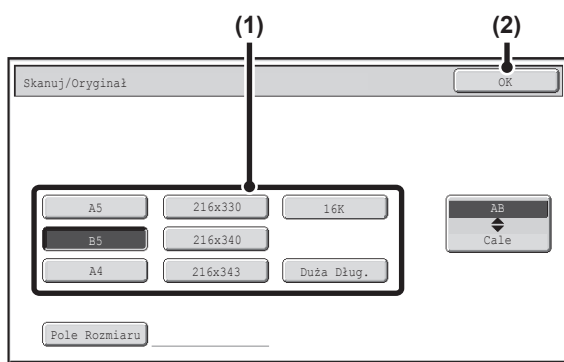

**Ustaw format skanowania.**

(1) Wskaż odpowiedni przycisk formatu oryginału.

(2) Dotknij przycisk [OK].



- Jeśli wysyłasz długi oryginał, wskaż przycisk [Duża Dług.]. Do skanowania długich oryginałów używaj automatycznego podajnika. Maksymalna szerokość skanowania wynosi 500 mm (19-5/8") (maksymalna wysokość to 216 mm (8-1/2")).
- Aby ustawić format skanowania w calach, wskaż przycisk [AB  $\blacklozenge$  Cale], by podświetlić część [Cale], a następnie określ format skanowania.

4

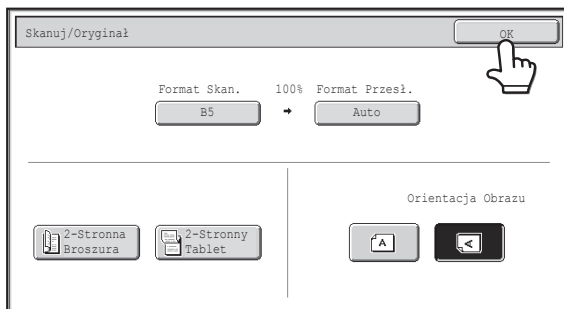

**Dotknij przycisk [OK].**



Po wybraniu przycisku [Duża Dług.] nie można ustawić trybu skanowania 2-stronnego ani ustawić formatu oryginału. Poza tym, kiedy wybrani są tylko odbiorcy skanowania dla transmisji skanowania lub transmisji metadanych, skanowanie zostanie wykonane w trybie Mono 2.

## Ustawienie formatu skanowania oryginału (wg wartości liczbowych)

Podczas skanowania oryginałów o nietypowych formatach, np. kart, aby ustawić format oryginału należy wykonać poniższe czynności.

**Wybierz tryb i wyświetl okno ustawień obrazu.**

**1**

- (1) Wskaż kartę trybu, którego chcesz użyć.
- (2) Dotknij przycisk [Oryginał].

Format oryginału z ustawień systemowych będzie widoczny po prawej stronie przycisku [Oryginał].

 [USTAWIENIA OBRAZU](#) (strona 4-49)

**2**

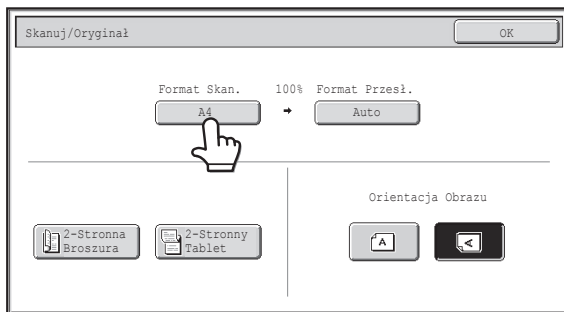

**Wskaż przycisk [Format Skan.].**

**3**

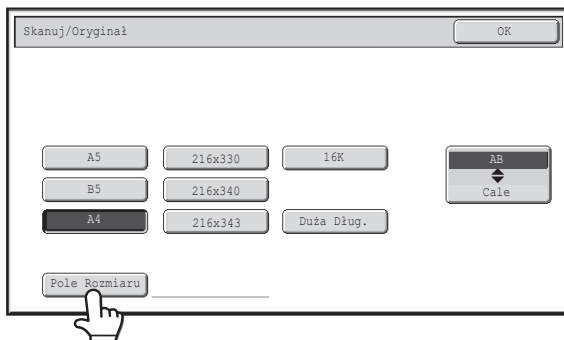

**Wskaż przycisk [Pole Rozmiaru].**

4

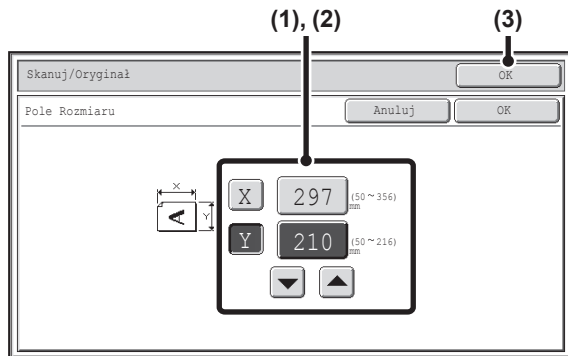

## Wprowadź format skanowania (format oryginału).

### (1) Wprowadź wymiar X (poziomy) oryginału.

Naciśnij przycisk X (szerokość) z wartością numeryczną, aby otworzyć ekran wprowadzania wartości liczbowych. Wprowadź szerokość oryginału za pomocą przycisków numerycznych i naciśnij przycisk [OK] na ekranie wprowadzania wartości liczbowych. Jeśli używana jest szyba, wprowadź wymiar od 25 mm do 297 mm (1" do 11-5/8").

Jeśli używany jest automatyczny podajnik papieru, wprowadź wymiar od 89 mm do 356 mm (3-1/2" do 14"). Jeśli w trybie 2-stronnego skanowania zostanie wprowadzona wartość 139 mm (5-3/8") lub mniejsza, nie można zeskanować oryginału.

Jeśli wymiar poziomy oryginału jest mniejszy niż 89 mm (3-1/2"), należy używać szyby dokumentu.

### (2) Wprowadź wymiar pionowy (Y) oryginału.

Naciśnij przycisk Y (wysokość) z wartością numeryczną, aby otworzyć ekran wprowadzania wartości liczbowych. Wprowadź wysokość oryginału za pomocą przycisków numerycznych i naciśnij przycisk [OK] na ekranie wprowadzania wartości liczbowych. Jeśli używana jest szyba, wprowadź wymiar od 25 mm do 216 mm (1" do 8-1/2").

Jeśli używany jest automatyczny podajnik papieru, wprowadź wymiar od 100 mm do 216 mm (4" do 8-1/2"). Jeśli wymiar pionowy oryginału jest mniejszy niż 100 mm (4"), należy używać szyby dokumentu.

### (3) Dotknij przycisk [OK].

Wskaż przycisk [OK] obok przycisku [Anuluj], żeby zakończyć ustawienia i powrócić do okna pokazanego w punkcie 3.



- Jeśli jednocześnie zostanie wprowadzona wartość od 298 mm do 356 mm (11-3/4" do 14") dla wymiaru X (poziomego) i wartość od 25 mm do 99 mm (1" do 3-7/8") dla wymiaru Y (pionowego), nie można skanować oryginału.
- Aby zmienić liczbę, można także wskazać przyciski .

5

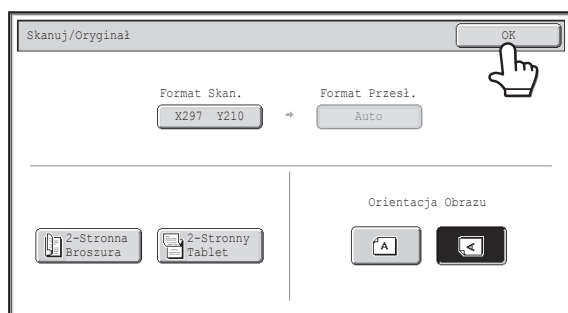

## Dotknij przycisk [OK].

Wybrany format będzie widoczny na przycisku [Format Skan.].



- Jeśli format skanowania jest ustawiony poprzez wprowadzenie liczb, nie ma możliwości ustawienia formatu wysyłania.
- Przy pomocy automatycznego podajnika dokumentów można skanować oryginały o długości przekraczającej 297 mm (11-5/8") (maksymalna szerokość skanowania to 500 mm (19-5/8")). W takim wypadku należy wskazać przycisk [Duża Dług.] w oknie pokazanym w punkcie 3.

[Ustawienie formatu skanowania oryginału \(wg formatu papieru\)](#) (strona 4-52)

## Ustawienie formatu wysyłania oryginału

Format wysyłania ustawia się tak jak format papieru. Jeśli format wysyłania będzie większy niż ustawiony format oryginału, obraz zostanie powiększony. Jeśli format wysyłania będzie mniejszy niż ustawiony format oryginału, obraz zostanie pomniejszony.

- Formatu wysyłania nie można ustawić, jeśli format skanowania jest ustawiony na [Duża Dług.] lub jeśli format skanowania został ustawiony poprzez wprowadzenie wartości liczbowych.
- Formatu wysyłania nie można zmieniać, jeśli wybrany jest format pliku [TIFF-S] w trybie faksu internetowego. (Format wysyłania jest ustawiony na stałe na A4 (8-1/2" x 11") w orientacji poziomej.)

### Wybierz tryb i wyświetl okno ustawień obrazu.

1

(1) Wskaż kartę trybu, którego chcesz użyć.

(2) Dotknij przycisk [Oryginał].

 [USTAWIENIA OBRAZU](#) (strona 4-49)

2

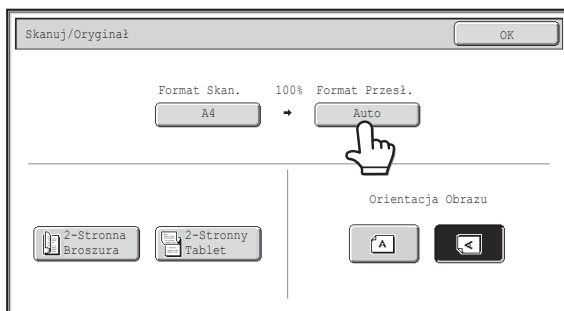

Wskaż przycisk [Format Przesł.].

3

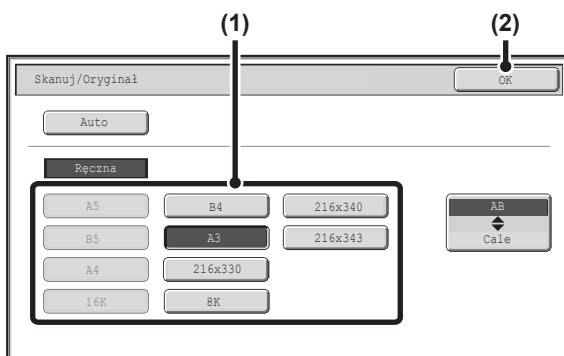

Ustaw format wysyłania.

(1) Wskaż żądany przycisk formatu wysyłania.

(2) Dotknij przycisk [OK].

- W zależności od formatu papieru wybranego w opcji "Format Skan.", może nie być możliwe wybranie niektórych formatów dla opcji "Format Przesł.". Przyciski formatu, których nie można wybrać dla opcji "Format Przesł.", są wyświetlane na szaro.
- Aby ustawić format wysyłania w calach, wskaż przycisk [AB  Cale], żeby podświetlić część [Cale], a następnie określ format wysyłania.

4

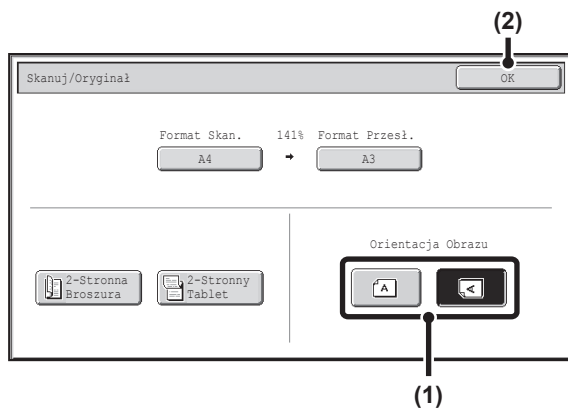

**Wybierz orientację, w której jest ułożony oryginał.**

**(1) Wskaż odpowiedni przycisk [Orientacja Obrazu].**

Jeśli ustawienie nie jest prawidłowe, w czasie wysyłania obrazu ze zmienioną skalą odwzorowania, wysłany obraz może być nieodpowiedni.

**(2) Dotknij przycisk [OK].**



Skala użytego zmniejszenia lub powiększenia oryginału pojawi się między "Format Skan." a "Format Przesł.".

# ZMIANA EKSPOZYCJI I TYPU OBRAZU ORYGINAŁU

Ekspozycję i typ obrazu oryginału można ustawiać odpowiednio do oryginału, aby umożliwić optymalne skanowanie. Aby wybrać odpowiednie ustawienia, zobacz poniższe tabele.

## Ustawianie ekspozycji

Ekspozycja		Kiedy wybrać
Auto		Przy tym ustawieniu ekspozycja jest regulowana automatycznie dla jasnych i ciemnych części oryginału.
Ręczna	1-2	To ustawienie należy wybrać, jeśli oryginał zawiera ciemny tekst.
	3	Wybierz to ustawienie podczas skanowania normalnych oryginałów (ani zbyt ciemnych, ani zbyt jasnych)
	4-5	To ustawienie należy wybrać, jeśli oryginał zawiera jasny tekst.

## Ustawianie typu obrazu oryginału (Tryb skanowania, Tryb pamięci USB i Tryb wprowadzania danych)

Ustawienie		Opis
Auto		Typ obrazu oryginału jest automatycznie wybierany tak, by pasował do oryginału.
Ręczna	Text/Prt. Foto	Ten tryb zapewnia optymalną jakość skanowania oryginałów zawierających tekst i drukowane fotografie - np. magazynów lub katalogów.
	Tekst/Foto	Ten tryb zapewnia optymalną jakość skanowania oryginałów zawierających tekst i fotografie - np. dokumentów tekstowych z doklejonymi zdjęciami.
	Tekst	Ten tryb służy do skanowania standardowych dokumentów tekstowych.
	Foto	Używaj tego trybu do skanowania fotografii.
	Drukowana fotografia	Ten tryb najlepiej nadaje się do skanowania drukowanych fotografii - np. z magazynu lub katalogu.
	Mapa	Ten tryb nadaje się najlepiej do skanowania dokumentów zawierających jasno cieniowane obszary i teksty, które zazwyczaj znajdują się na mapach i planach.

## Wybierz tryb i wyświetl okno ustawień ekspozycji.

1

(1) Wskaż kartę trybu, którego chcesz użyć.

(2) Wskaż przycisk [Ekspozycja].

 [USTAWIENIA OBRAZU](#) (strona 4-49)

2

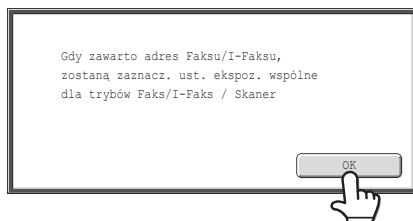

## Przeczytaj widoczny komunikat i wskaż przycisk [OK].

Ten komunikat nie pojawia się w trybie pamięci USB lub trybie faksu internetowego. Przejdź do następnego kroku.



Jeśli przeprowadzana jest operacja rozsyłania obejmująca zarówno odbiorców funkcji skanera jak i faksu internetowego, ustawienia ekspozycji dla faksu internetowego będą miały priorytet.

**Tryb skanowania, Tryb pamięci USB, Tryb wprowadzania danych**

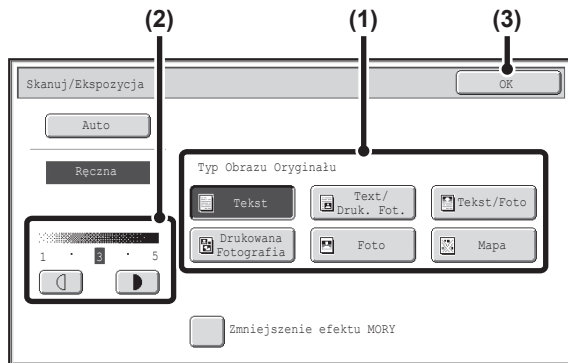

**Wybierz ekspozycję i typ obrazu oryginału.**

**(1) Wybierz typ obrazu oryginału.**

Wskaż przycisk typu obrazu oryginału odpowiadający typowi używanego oryginału.

**(2) Wyreguluj ekspozycję przy pomocy przycisków**   **.**

Wskażanie przycisku  spowoduje przyciemnienie ekspozycji, a przycisku  rozjaśnienie.

**(3) Dotknij przycisk [OK].**

**3 Tryb faksu internetowego**

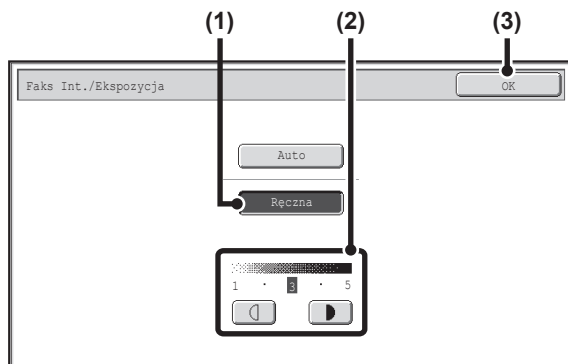

**(1) Wskaż przycisk [Ręczna].**

**(2) Wyreguluj ekspozycję przy pomocy przycisków**   **.**

Wskażanie przycisku  spowoduje przyciemnienie ekspozycji, a przycisku  rozjaśnienie.

**(3) Dotknij przycisk [OK].**



- W trybie faksu internetowego nie można wybrać typu obrazu oryginału ani zmniejszenia efektu mory.
- Aby zredukować występowanie linii (efekt mory) podczas skanowania materiałów drukowanych, wskaż pole wyboru [Zmniejszenie efektu MORY], aby wyświetlić w nim symbol zaznaczenia .



Podczas skanowania wielu oryginałów bezpośrednio z szyby można zmieniać ustawienia ekspozycji przy każdej zmianie strony na szybie. Podczas korzystania z automatycznego podajnika dokumentów po rozpoczęciu skanowania nie można zmieniać ustawienia ekspozycji. (Jeśli jednak używany jest tryb opcjonalny "Budowanie pracy", ekspozycję można zmieniać za każdym razem, gdy do podajnika wkładany jest nowy zestaw dokumentów.)



**Ustawienia Systemowe (Administrator): Domyślne ustawienia ekspozycji**  
Ta funkcja służy do zmiany domyślnych ustawień ekspozycji.

# ZMIANA ROZDZIELCZOŚCI

Istnieje możliwość ustawienia żądanej rozdzielczości.

## 1

**Wybierz tryb i wyświetl okno ustawień obrazu.**

(1) Wskaż kartę trybu, którego chcesz użyć.

(2) Wskaż przycisk [Rozdzielczość].

 [USTAWIENIA OBRAZU](#) (strona 4-49)

Tryb skanowania, Tryb pamięci USB, Tryb wprowadzania danych

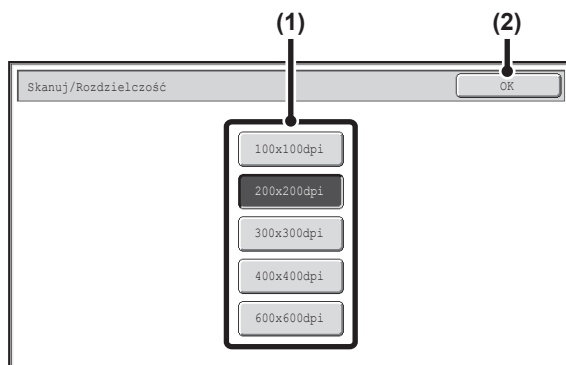

**Ustaw rozdzielczość.**

(1) Wskaż przycisk odpowiadający żądanej rozdzielczości.

(2) Dotknij przycisk [OK].

## 2

Tryb faksu internetowego

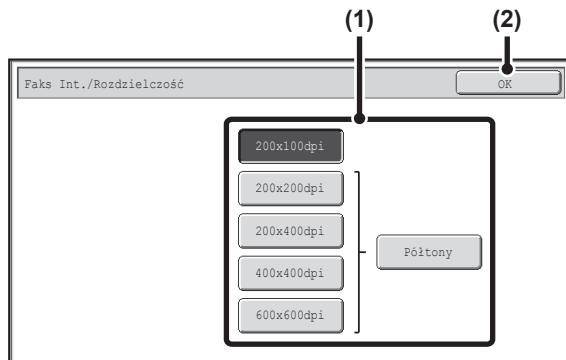

W trybie faksu internetowego można wskazać przycisk [Półtony], aby wybrać tryb skanowania w półtonach (jeśli nie jest wybrana rozdzielczość [200X100dpi]). Jeśli w oryginale występują liczne jasne i ciemne odcienie (typowe np. dla fotografii lub kolorowych ilustracji), tryb skanowania w półtonach pozwoli uzyskać obrazy o bardziej atrakcyjnym wyglądzie niż w przypadku wysyłania w normalnym trybie.

## Ustawianie rozdzielczości

Podczas skanowania oryginału dokumentu tekstowego ustawienie rozdzielczości 200X200dpi (200X100dpi w trybie faksu internetowego) pozwoli uzyskać dostatecznie czytelny obraz. Przy skanowaniu zdjęć lub ilustracji wyraźny obraz zapewni ustawienie wysokiej rozdzielczości (rzędu 600X600dpi). Należy jednak pamiętać, że ustawienie wysokiej rozdzielczości powoduje znaczne powiększenie pliku, co w niektórych przypadkach może doprowadzić do tego, że transmisja będzie niemożliwa. W takim przypadku należy zmniejszyć liczbę stron lub wykonać inne czynności, które pozwolą zmniejszyć wielkość pliku.

### ZMIANA FORMATU PLIKU

Ustawienie formatu wysyłania oryginału (strona 4-55)

- Podczas skanowania wielu oryginałów bezpośrednio z szyby można zmieniać rozdzielczość przy każdej zmianie strony na szybie. Podczas korzystania z automatycznego podajnika dokumentów po rozpoczęciu skanowania nie można zmieniać rozdzielczości. (Jeśli jednak używany jest tryb opcjonalny "Budowanie pracy", rozdzielczość można zmieniać za każdym razem, gdy do podajnika wkładany jest nowy zestaw dokumentów.)
- Jeśli w trybie faksu internetowego wybrany jest format pliku [TIFF-S], dostępne są tylko ustawienia [200X100dpi] lub [200X200dpi].



### Ustawienia Systemowe (Administrator): Ustawienie Pocz. Rozdzielczości

Ta funkcja służy do zmiany domyślnego ustawienia rozdzielczości.

## ZMIANA FORMATU PLIKU

### Zmiana formatu

### (Tryb skanowania, Tryb pamięci USB i Tryb wprowadzania danych)

Format pliku (typ pliku oraz sposób i stopień kompresji) używany do wysyłania zeskanowanych obrazów można zmienić w momencie wysyłania. Jeśli skanowane oryginały są ponadto podzielone na osobne pliki, istnieje również możliwość zmiany liczby stron przypadających na jeden plik.



Format pliku używany do wysyłania zeskanowanych obrazów jest określany podczas przyporządkowywania odbiorcy przyciskowi wyboru bezpośredniego. Istnieje jednak możliwość zmiany formatu pliku w momencie wysyłania.

# 1

### Wybierz tryb i wyświetl okno ustawień obrazu.

(1) Wskaż kartę trybu, którego chcesz użyć.

(2) Wskaż przycisk [Format Pliku].

 [USTAWIENIA OBRAZU](#) (strona 4-49)

# 2

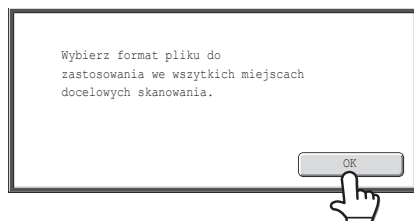

### Przeczytaj widoczny komunikat i wskaż przycisk [OK].

W trybie pamięci USB ten przycisk jest niedostępny. Przejdź do następnego kroku.

## Ustaw format.

### ● Skanowanie w trybie Mono2

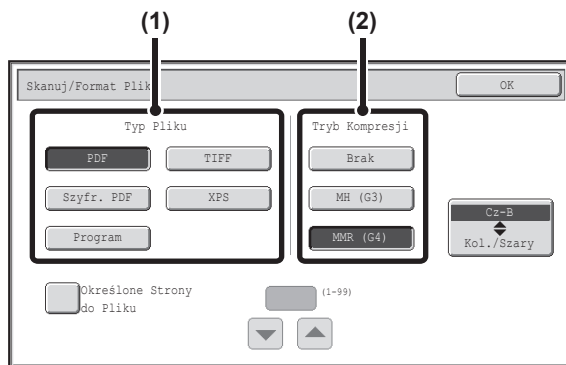

(1) Wybierz typ pliku.

(2) Wybierz tryb kompresji.

### ● Skanowanie w kolorze/odcieniach szarości

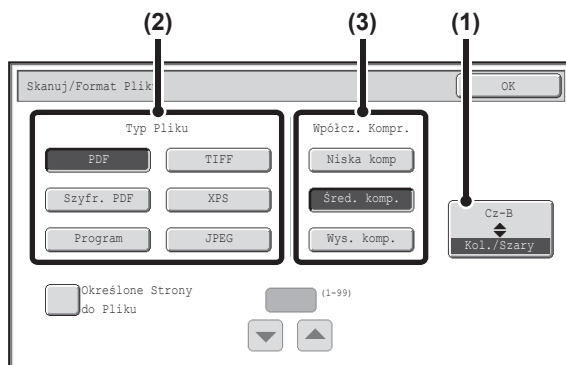

(1) Wskaż pokazany przycisk, aby wybrać tryb [Kol./Szary].

Jeśli podświetlony jest przycisk [Kol./Szary], wybrany jest tryb [Kol./Szary].

(2) Wybierz typ pliku.

(3) Wybierz stopień kompresji.

Wysoka kompresja powoduje zmniejszenie pliku, ale obniża nieznacznie jakość obrazu.

3



- W trybie pamięci USB przycisk [Program] jest niedostępny.
- Podczas wyświetlania tego okna pojawia się standardowo okno ustawień trybu czarno-białego.
- Format ustawiony dla trybu [Cz-B] będzie używany po naciśnięciu przycisku [KOPIOWANIE CZARNO-BIAŁE] przy wybranym w trybie czarno-białym ustawieniu [Mono2].
- Format ustawiony dla trybu [Kol./Szary] będzie używany po naciśnięciu przycisku [KOPIOWANIE KOLOROWE] lub [KOPIOWANIE CZARNO-BIAŁE], przy wybranym w trybie czarno-białym ustawieniu [Skala Szarości].
- Ustawienia typów plików dla trybu [Cz-B] oraz [Kol./Szary] są połączone. Nie można ustawić niezależnie typów plików dla poszczególnych trybów. (Wybór ustawienia [JPEG] dla trybu [Kol./Szary] powoduje automatyczne wybranie ustawienia [TIFF] dla trybu [Cz-B].)

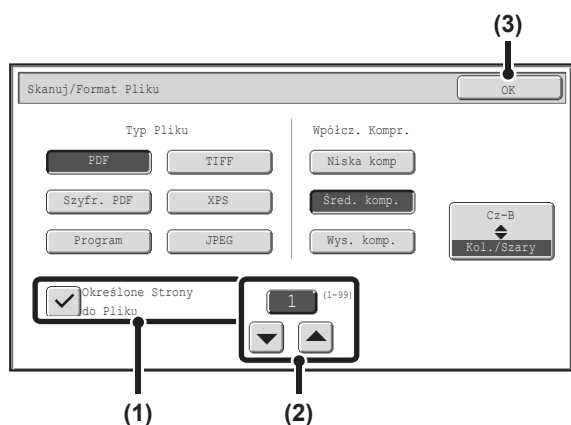

Żeby zmienić liczbę stron przypadającą na jeden plik, wprowadź odpowiednią liczbę i zakończ ustawienia formatu pliku.

- (1) Wskaż przycisk opcji [Określone Strony do Pliku], aby włączyć symbol zaznaczenia .
- (2) Ustaw liczbę stron przy pomocy przycisków  .
- (3) Dotknij przycisk [OK].



- Jeśli na przycisku opcji [Określone Strony do Pliku] nie pojawia się symbol zaznaczenia , dla każdej zeskanowanej strony będzie tworzony osobny plik.
- Jeśli włączona będzie opcja [Określone Strony do Pliku], do tworzonych nazw plików będą dodawane kolejne numery.
- Jeśli wybrany będzie typ pliku [JPEG], dla każdej strony będzie tworzony osobny plik, a ustawienie [Określone Strony do Pliku] będzie niedostępne.



Jeśli wybrana zostanie opcja [Szyfr. PDF], po naciśnięciu przycisku [START] w celu rozpoczęcia wysyłania pojawi się okno do wprowadzania hasła. Wskaż przycisk [Wpis], żeby otworzyć okno klawiatury, wprowadź hasło (maks. 32 znaki), a następnie wskaż przycisk [OK]. Rozpocznie się skanowanie i transmisja.



#### Ustawienia Systemowe (Administrator): Początkowy Format Pliku

To ustawia domyślny format pliku w transmisji skanera.

## Zmiana formatu (tryb faksu internetowego)

Zgodnie z ustawieniem standardowym fakсы internetowe są wysyłane w formacie [TIFF-F]. Jeśli odbierający faks internetowy nie jest w pełni zgodny ze standardem (jest tylko częściowo zgodny), wykonaj poniższe czynności, żeby wybrać format [TIFF-S].

**Przejdź do trybu faksu internetowego i wyświetl okno ustawień formatu pliku.**

1

- (1) Wskaż przycisk [Faks Int.].
- (2) Wskaż przycisk [Format Pliku].

🔗 [USTAWIENIA OBRAZU](#) (strona 4-49)

2

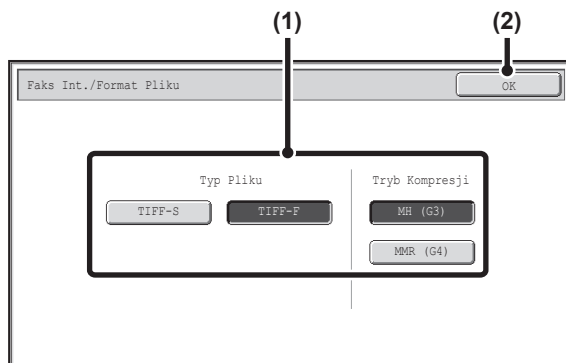

**Wybierz format pliku.**

- (1) Wskaż przycisk żądanego formatu pliku.  
Jeśli został wybrany format [TIFF-F], wybierz tryb kompresji.
- (2) Wskaż przycisk [OK].



Jeśli wybrany jest tryb [TIFF-S], ustawienia transmisji są ograniczone w następujący sposób:

- Rozdzielczość: Dostępne ustawienia to [200X100dpi] i [200X200dpi]. Jeśli tryb [TIFF-S] zostanie wybrany po uprzednim ustawieniu rozdzielczości [200X400dpi], [400X400dpi] lub [600x600dpi], rozdzielczość zostanie automatycznie zmieniona [200X200dpi].
- Format wysyłania: Zawsze w orientacji poziomej A4 (8-1/2" x 11"). Jeśli tryb [TIFF-S] zostanie wybrany po uprzedniej zmianie formatu wysyłania, format wysyłania zostanie automatycznie zmieniony na A4 (8-1/2" x 11"). W przypadku skanowania formatu większego niż A4 (8-1/2" x 11") zostanie on automatycznie zmniejszony na A4 (8-1/2" x 11"). Jeśli ten format został zawarty w transmisji rozsyłania, obraz będzie transmitowany do wszystkich miejsc docelowych w formacie A4 (8-1/2" x 11") w orientacji poziomej.
- Opcje: Gdy jest ustawiona skala odwzorowania i jest wprowadzony format oryginału nie mogą być użyte: Card Shot.



**Ustawienia Systemowe (Administrator): Ustawienie kompresji**

Tutaj można skonfigurować ustawienia kompresji dla transmisji faksu internetowego.

# ZMIANA TRYBU KOLORÓW

Ta procedura służy do zmiany trybu kolorów, w którym oryginały są skanowane po naciśnięciu przycisku [KOPIOWANIE KOLOROWE] lub [KOPIOWANIE CZARNO-BIAŁE].

 Tej funkcji nie można używać w trybie faksu internetowego.

Przycisk Start	Tryb	Sposób skanowania
Przycisk [KOPIOWANIE KOLOROWE]	Auto	Urządzenie wykrywa, czy oryginał jest kolorowy, czy czarno-biały i automatycznie wybiera tryb pełnokolorowy lub czarno-biały (skala szarości lub Mono2).
	Pełny kolor	Oryginał jest skanowany w pełnym kolorze. Jest to ustawienie przeznaczone do skanowania pełnokolorowych oryginałów - np. katalogów.
Przycisk [KOPIOWANIE CZARNO-BIAŁE]	Mono2	Kolory oryginału są skanowane w trybie czarno-białym. Jest to tryb przeznaczony do skanowania oryginałów zawierających same teksty.
	Skala Szarości	Kolory oryginału są skanowane w trybie czarno-białym jako odcienie szarości (skala szarości).

## Wybierz tryb i wyświetl okno ustawień trybu kolorów.

1

- (1) Wskaż kartę trybu, którego chcesz użyć.
- (2) Wskaż przycisk [Tryb Kolorowy].

 [USTAWIENIA OBRAZU](#) (strona 4-49)

2

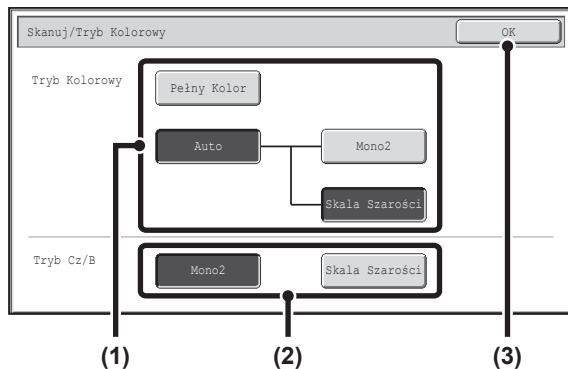

## Wybierz tryb kolorów.

- (1) Wskaż przycisk trybu, który ma być używany po naciśnięciu przycisku [KOPIOWANIE KOLOROWE].

Można określić, czy skanowanie czarno-białe przy wybraniu opcji [Auto] będzie przeprowadzane w trybie Mono 2, czy w odcieniach szarości. Jeśli ustawiony jest format pliku JPEG, skanowanie będzie przeprowadzane w odcieniach szarości.

- (2) Wskaż przycisk trybu, który ma być używany po naciśnięciu przycisku [KOPIOWANIE CZARNO-BIAŁE].
- (3) Dotknij przycisk [OK].



• **Ustawienia Systemowe (Administrator): Ustawienia Domyślnego Trybu Kolorów**  
Można zmienić domyślny tryb kolorów.

• **Ustawienia Systemowe (Administrator): Wyłącz zmiany ustawień cz.-b. w trybie auto**  
Blokuje możliwość wyboru skanowania w trybie czarno-białym, jeśli tryb kolorowy jest ustawiany w trybie [Auto].

# OPCJE

W tej części objaśniono opcje, których można używać w trybie skanowania.

## OPCJE

Po naciśnięciu przycisku [Opcje] w oknie podstawowym, pojawi się okno menu ustawień opcjonalnych. Po naciśnięciu przycisku [OK] w oknie opcji, wybrane ustawienia zostaną wprowadzone i pojawi się okno podstawowe.

☞ [Tryb faksu internetowego](#) (strona 4-66)

### Tryb skanowania, Tryb pamięci USB, Tryb wprowadzania danych

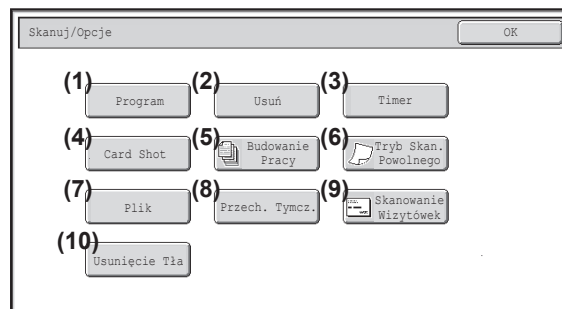

**(1) Przycisk [Program]\*1, 2**

☞ [PROGRAMOWANIE USTAWIENÍ SKANOWANIA \(Programy\)](#) (strona 4-67)

**(2) Przycisk [Usuń]**

☞ [USUWANIE CIENI NA KRAWĘDZIACH OBRAZU \(Usuń\)](#) (strona 4-69)

**(3) Przycisk [Timer]\*1**

☞ [WYSYŁANIE OBRAZÓW O USTAWIONEJ GODZINIE \(Wysyłanie sterowane zegarem\)](#) (strona 4-71)

**(4) Przycisk [Card Shot]**

☞ [SKANOWANIE DWÓCH STRON KARTY DO JEDNEGO OBRAZU \(Card Shot\)](#) (strona 4-73)

**(5) Przycisk [Budowanie Pracy]**

☞ [SKANOWANIE DUŻEJ LICZBY ORYGINAŁÓW ZA JEDNYM RAZEM \(Budowanie Pracy\)](#) (strona 4-76)

**(6) Przycisk [Tryb Skan. Powolnego]**

☞ [SKANOWANIE CIENKICH ORYGINAŁÓW \(Tryb Skan. Powolnego\)](#) (strona 4-78)

**(7) Przycisk [Plik]\*1**

Wskaż go, aby użyć funkcji Plik w trybie przechowywania dokumentów.

**(8) Przycisk [Przech. Tymcz.]\*1**

Wskaż go, aby użyć funkcji Przech. Tymcz. w trybie przechowywania dokumentów.

**(9) Przycisk [Skanowanie Wizytówek]\*3**

☞ [SKANOWANIE WIZYTÓWEK \(Skanowanie Wizytówek\)](#) (strona 4-80)

**(10) Przycisk [Usunięcie Tła]**

☞ [WYBIELANIE JASNYCH KOLORÓW W OBRAZIE \(Usunięcie Tła\)](#) (strona 4-81)

\*1 W trybie pamięci USB ten przycisk jest niedostępny.

\*2 W trybie wprowadzania danych ten przycisk jest niedostępny.

\*3 Opcjonalny podajnik wizytówek musi być podłączony, a w ustawieniach systemowych (administratora) musi być włączona opcja "Ust. Skanowania Wizytówek".

## Tryb faksu internetowego

Przedstawionych poniżej przycisków można używać tylko w trybie faksu internetowego. Pozostałe przyciski są takie same, jak objaśnione w części "[Tryb skanowania](#), [Tryb pamięci USB](#), [Tryb wprowadzania danych](#)" (strona 4-65).

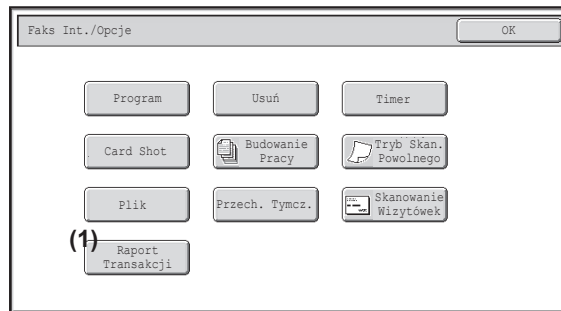

### (1) Przycisk [Raport Transakcji]

[ZMIANA USTAWIENÍ DRUKOWANIA RAPORTU O STANIE TRANSMISJI \(Raport Transakcji\)](#) (strona 4-83)



Opcje można najczęściej łączyć z innymi opcjami, chociaż niektóre kombinacje nie są możliwe. Jeśli zostanie wybrana niedozwolona kombinacja, na panelu dotykowym zostanie wyświetlony komunikat.

## Przycisk [OK] i [Anuluj]

W niektórych przypadkach w oknie opcji będą widoczne dwa przyciski [OK] i jeden przycisk [Anuluj]. Używa się ich w następujący sposób:

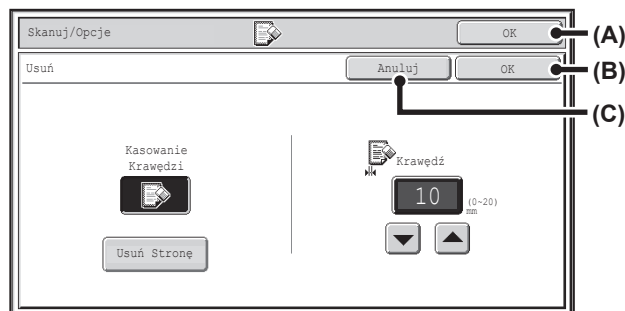

(A) Wprowadź wybrane ustawienia opcjonalne i powrót do okna podstawowego.

(B) Wprowadź wybrane ustawienia opcjonalne i powrót do okna menu opcji. Wskaż ten przycisk, kiedy chcesz kontynuować ustawianie opcji.

(C) Podczas ustawiania opcji naciśnięcie tego przycisku powoduje powrót do ekranu menu opcji bez zapisania ustawień. Po zakończeniu ustawień, anuluje on ustawienia i wraca do ekranu menu opcji.

# PROGRAMOWANIE USTAWIENÍ SKANOWANIA (Programy)

W programie można zapisać odbiorców, ustawienia oryginału i inne funkcje dodatkowe. Pozwoli to szybko przywołać żądane ustawienia w celu wysłania obrazu.

Przypuśćmy na przykład, że dokumenty o formacie A4 (8-1/2" x 11") są skanowane raz w miesiącu do pliku i wysyłane do oddziałów firmy:

(1) Te same dokumenty są wysyłane do wszystkich oddziałów

(2) Przed wysłaniem usuwane są z dokumentów smugi przy krawędziach

Jeśli zadanie nie jest zaprogramowane	Jeśli zadanie jest zaprogramowane
<p>Wprowadź adresy poszczególnych oddziałów firmy.</p> <p style="text-align: center;">↓</p> <p>Wybierz ustawienia funkcji Usuń.</p> <p style="text-align: center;">↓</p> <p>Naciśnij przycisk [START]. Oryginały zostaną zeskanowane i wysłane.</p>	<p>Wskaż przycisk zapisanego programu.</p> <p style="text-align: center;">↓</p> <p>Naciśnij przycisk [START]. Oryginały są skanowane i wysłane. Oryginały zostaną zeskanowane i wysłane.</p>
<p>Co miesiąc na wysłanie dokumentów potrzeba dużo czasu, ponieważ konieczne jest dokonanie wszystkich opisanych wyżej ustawień. Ponadto, podczas dokonywania ustawień zdarzają się pomyłki i dlatego mogą wystąpić problemy z transmisją.</p>	<p>Ustawienia są zaprogramowane w pamięci urządzenia, dzięki czemu można je przywoływać wskazując jeden przycisk. Jest to prosta procedura i nie wymaga zbyt wiele czasu. Ponadto, wysyłanie odbywa się zgodnie z ustawieniami zapisanymi w pamięci, dzięki czemu nie ma możliwości popełnienia błędu.</p>

-  • Programy można zapisywać, edytować i usuwać przy pomocy funkcji "Kontrola Adresów" w ustawieniach systemu. Patrz "Program" (strona 6-19) w rozdziale "6. USTAWIENIA SYSTEMU".
- Ustawienia można również programować na stronie WWW. Kliknij przycisk [Programy Prac], a następnie przycisk [Wysyłanie Obrazów] na stronie WWW.
- Ustawienia zapisane w programie będą przechowywane nawet po wykorzystaniu programu do wysłania. Tych samych ustawień można używać wielokrotnie dla różnych operacji wysyłania.
- W programach można zapisać następujące ustawienia
  - Tryb wysyłania obrazów: skaner, faks internetowy
  - Odbiorcy
  - Ustawienia obrazu: format skanowania oryginału, orientacja oryginału, dupleks, ekspozycja, rozdzielczość
  - Opcje: Usuń, Usunięcie Tła, Budowanie Pracy, Tryb Skan. Powolnego, Skanowanie Wizytówek
- W pamięci można zapisać do 48 programów.
- W jednym programie można zapisać do 500 odbiorców.
- Tej funkcji nie można używać w trybie pracy z pamięcią USB lub wprowadzania danych.

## 1 Ułóż oryginał.

Ułóż oryginał w podajniku dokumentów lub na szybie stosownie do funkcji zapisanych w programie.

W przypadku, gdy oryginał jest innego formatu niż ustawiony, ustaw rozmiar oryginału.

 [USTAWIENIE FORMATU SKANOWANIA ORYGINAŁU I FORMATU PRZESYŁANIA](#) (strona 4-51)

## Wybierz ustawienia opcjonalne.

2

- (1) Wskaż przycisk [Opcje].
- (2) Wskaż przycisk [Program].

 OPCJE (strona 4-65)

3

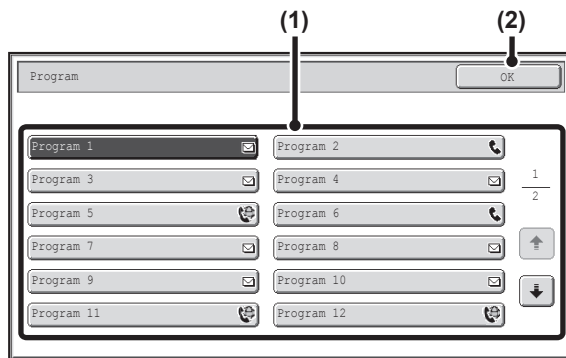

## Przywołaj zapisany program.

- (1) Wskaż przycisk żadanego programu.
- (2) Dotknij przycisk [OK].

4

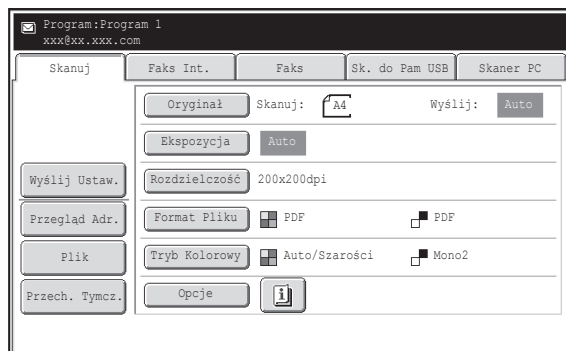

## Wybierz dodatkowe ustawienia.

Kiedy jest używany program, dodatkowo można określić poniższe ustawienia:

- Ustawienia obrazu: format skanowania oryginału\*, format przesyłania, format pliku, tryb kolorowy
- Ustawienia wysyłania
- Opcje: Wysłanie sterowane zegarem, Card Shot, Plik, Przech. Tymcz., Raport Transakcji

\* Jeśli ustawienia są zapisane w programie, nie można ich dodatkowo wybrać.



- Wygląd widocznego okna zależy od zaprogramowanego odbiorcy.
- W tym miejscu nie ma możliwości zmiany trybu pracy.
- W tym miejscu nie można anulować funkcji zapisanych w programie.

5

## Naciśnij przycisk [KOPIOWANIE KOLOROWE] lub przycisk [KOPIOWANIE CZARNO-BIAŁE].

Skanowanie się rozpocznie.

- Jeśli oryginał został włożony do podajnika, wszystkie strony zostaną zeskanowane automatycznie. Po zakończeniu skanowania wyemitowany zostanie sygnał dźwiękowy.
- Jeśli skanujesz oryginał na szybie dokumentów, skanuj po jednej stronie naraz. Po zakończeniu skanowania połóż następny oryginał i naciśnij przycisk [KOPIOWANIE KOLOROWE] lub [KOPIOWANIE CZARNO-BIAŁE]. Powtarzaj te czynności, dopóki wszystkie strony nie zostaną zeskanowane, po czym naciśnij przycisk [Koniec]. Po zakończeniu skanowania wyemitowany zostanie sygnał dźwiękowy.



### Anulowanie skanowania....

Naciśnij przycisk [STOP] () , żeby anulować skanowanie.

# USUWANIE CIENI NA KRAWĘDZIACH OBRAZU (Usuń)

Funkcja usuwania służy do usuwania cieni powstających na obrazach podczas skanowania grubych oryginałów lub książek. (Funkcja ta nie wykrywa cieni i usunie wszystko, co będzie się znajdować w w obszarze usuwania – w tym cienie, tekst i obrazy.)

## Skanowanie grubej książki

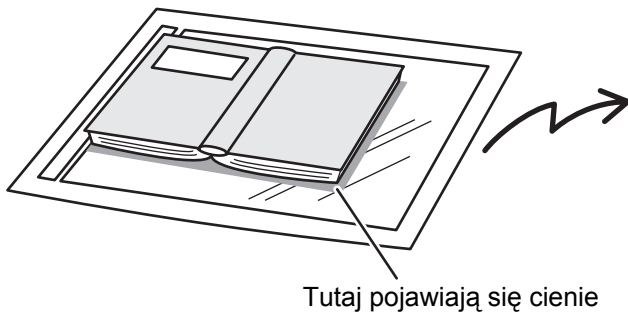

Funkcja usuwania cieni jest wyłączona	Funkcja usuwania cieni jest włączona
<p>Na obrazie są cienie.</p>	<p>Na obrazie nie ma cieni.</p>

## Tryby usuwania cieni

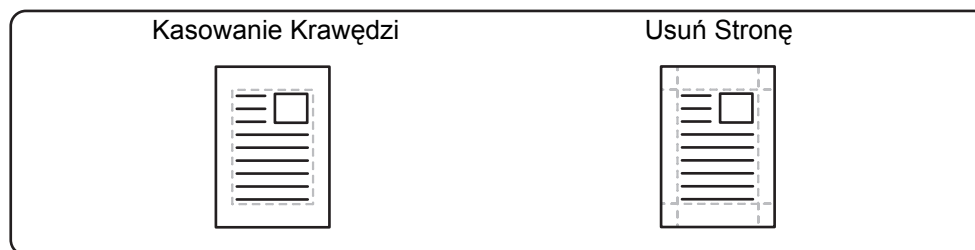

- Cienie na krawędziach oryginału można również usuwać podczas korzystania z automatycznego podajnika dokumentów.
- W przypadku pracy z pamięcią USB należy podłączyć pamięć USB do urządzenia przed przeprowadzeniem opisanych poniżej czynności.

## 1 Ułóż oryginał.

Ułóż oryginał nadrukiem do góry w podajniku dokumentów lub nadrukiem do dołu na szybie.

W przypadku, gdy oryginał jest innego formatu niż ustawiony, ustaw rozmiar oryginału.

📖 [USTAWIENIE FORMATU SKANOWANIA ORYGINAŁU I FORMATU PRZESYŁANIA](#) (strona 4-51)

## 2 Wybierz odbiorcę.

📖 [WPROWADZANIE ODBIORCÓW](#) (strona 4-17)

📌 Podczas skanowania do pamięci USB nie ma konieczności podawania odbiorcy. Idź do punktu 3.

## 3 Wybierz ustawienia opcjonalne.

(1) Wskaż kartę trybu, którego chcesz użyć.

(2) Wskaż przycisk [Opcje].

(3) Wskaż przycisk [Usuń].

📖 [OPCJE](#) (strona 4-65)

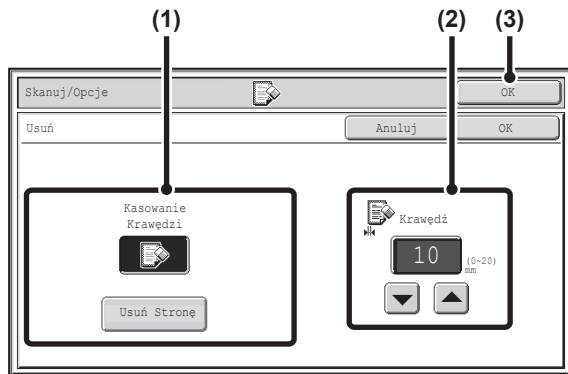

### Wybierz tryb usuwania cieni.

**(1) Wskaż przycisk odpowiadający żadanemu trybowi usuwania cieni.**

Wybierz jeden z 2 trybów usuwania.

Wskaż przycisk [Usuń Stronę], aby otworzyć poniższe okno.

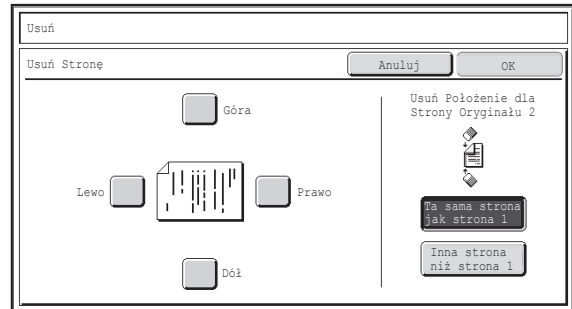

Wskaż pole krawędzi, którą chcesz usunąć i upewnij się, że pojawiło się oznaczenie (☑).

W przypadku skanowania dwustronnego, ustaw usuwaną krawędź na tylnej stronie.

- Jeśli naciśniesz przycisk [Ta sama strona jak strona 1], zostanie usunięta krawędź w tym samym miejscu, co na przedniej stronie.
- Jeśli naciśniesz przycisk [Inna strona niż strona 1], zostanie usunięta krawędź w miejscu przeciwnym do krawędzi usuniętej na przedniej stronie.

Po zakończeniu ustawień wskaż przycisk [OK].

**(2) Ustaw wielkość usuwanego obszaru przy pomocy przycisków** ▼ ▲.

0 mm do 20 mm (od 0" do 1") to wartości, które można wprowadzić.

**(3) Dotknij przycisk [OK].**

### Naciśnij przycisk [KOPIOWANIE KOLOROWE] lub przycisk [KOPIOWANIE CZARNO-BIAŁE].

Skanowanie się rozpocznie.

- Jeśli oryginał został włożony do podajnika, wszystkie strony zostaną zeskanowane automatycznie. Po zakończeniu skanowania wyemitowany zostanie sygnał dźwiękowy.
- Jeśli skanujesz oryginał na szybie dokumentów, skanuj po jednej stronie naraz. Po zeskanowaniu jednej strony, wymień ją na następną i naciśnij przycisk [KOPIOWANIE KOLOROWE] lub [KOPIOWANIE CZARNO-BIAŁE]. Powtarzaj tę czynności, dopóki wszystkie strony nie zostaną zeskanowane, po czym naciśnij przycisk [Koniec]. Po zakończeniu skanowania wyemitowany zostanie sygnał dźwiękowy.

✎ Jeśli wybrany został odbiorca faksu internetowego, naciśnij przycisk [KOPIOWANIE CZARNO-BIAŁE].

↶ **Anulowanie skanowania...**  
Naciśnij przycisk [STOP] (⏏), żeby anulować skanowanie.

✎ Wielkość usuwanego obszaru jest mierzona względem rzeczywistego formatu oryginału. Jeśli funkcja usuwania cieni będzie użyta razem z funkcją zmiany skali, wielkość usuwanego obszaru będzie się proporcjonalnie zmieniała. Na przykład, jeśli wielkość usuwanego obszaru została ustawiona na 20 mm (1") i obraz jest zmniejszany do 50%, usunięty obszar będzie miał wielkość 10 mm (1/2").

↶ **Anulowanie funkcji usuwania cieni...**  
Wskaż przycisk [Anuluj] w oknie pokazanym w punkcie 4.

⚙ **Ustawienia Systemowe (Administrator): Ustawienie Szer. Wymazywania**  
Domyślne ustawienie usuwanego obszaru jest połączone z ustawieniem systemowym dla trybu kopiowania i może wynosić od 0 mm do 20 mm (od 0" do 1"). Standardowe ustawienie fabryczne to 10 mm (1/2").

# WYSYŁANIE OBRAZÓW O USTAWIONEJ GODZINIE (Wysyłanie sterowane zegarem)

Ta funkcja umożliwia określenie godziny, o której przeprowadzona ma zostać automatycznie operacja wysyłania lub rozsyłania. Transmisja rozpocznie się automatycznie o ustawionej godzinie.

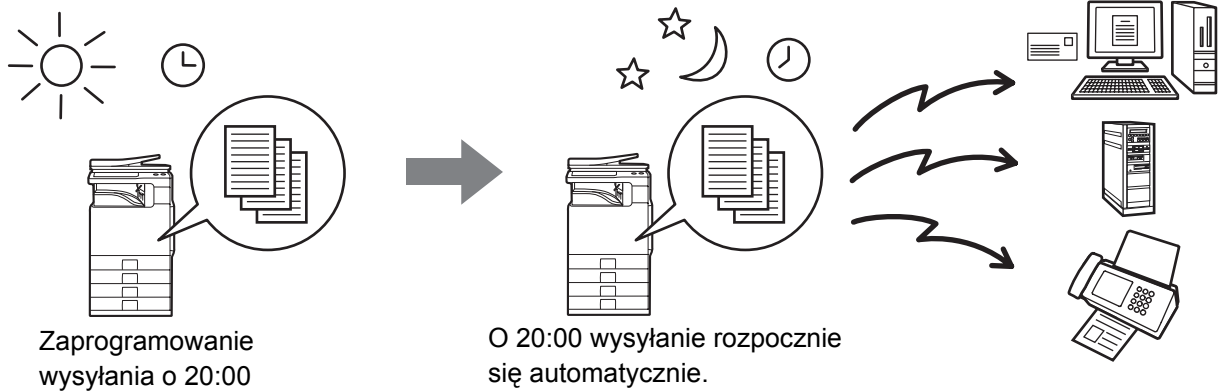

- Jeśli w pamięci urządzenia znajduje się zaprogramowana operacja wysyłania sterowana zegarem, należy pozostawić główny włącznik zasilania w położeniu "włączone". Jeśli o ustawionej godzinie główny włącznik zasilania będzie się znajdował w położeniu "wyłączone", wysyłanie się nie odbędzie.
- Żeby przeprowadzić operację wysyłania sterowaną zegarem należy zeskanować dokument do pamięci podczas programowania operacji. Nie ma możliwości pozostawienia dokumentu w podajniku lub na szybie w celu zeskanowania go o zaprogramowanej godzinie transmisji.
- Ustawienia (ekspozycja, rozdzielczość, ustawienia opcjonalne itp.) zaprogramowane dla wysyłania sterowanego zegarem są automatycznie kasowane po zakończeniu wysyłania. (Jeśli jednak używana jest funkcja przechowywania dokumentu, zeskanowany oryginał wraz z ustawieniami są przechowywane na twardym dysku.)
- Tej funkcji nie można używać w trybie pracy z pamięcią USB.

## 1 Ułóż oryginał.

- Ułóż oryginał nadrukiem do góry w podajniku dokumentów lub nadrukiem do dołu na szybie.  
W przypadku, gdy oryginał jest innego formatu niż ustawiony, ustaw rozmiar oryginału.  
☞ [USTAWIENIE FORMATU SKANOWANIA ORYGINAŁU I FORMATU PRZESYŁANIA](#) (strona 4-51)

## 2 Wybierz odbiorcę.

- ☞ [WPROWADZANIE ODBIORCÓW](#) (strona 4-17)

## 3 Wybierz ustawienia opcjonalne.

- (1) Wskaż kartę trybu, którego chcesz użyć.  
(2) Wskaż przycisk [Opcje].  
(3) Wskaż przycisk [Timer].  
☞ [OPCJE](#) (strona 4-65)

4

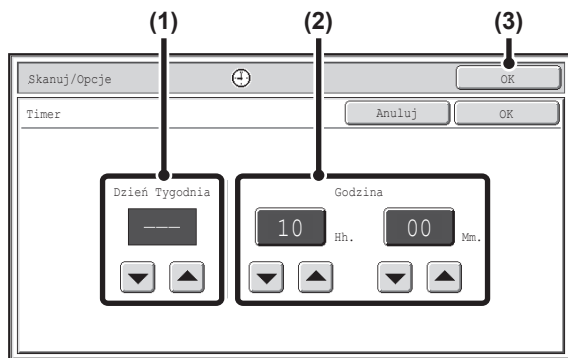

### Ustaw czas przy pomocy przycisków



#### (1) Ustaw dzień.

Jeśli nie chcesz podawać dnia, wybierz [--]. W takim przypadku, wysyłanie rozpocznie się o godzinie ustawionej w punkcie (2).

#### (2) Ustaw czas (godziny, minuty)

Ustaw czas w formacie 24-godzinnym. Można również bezpośrednio wskazać przycisk z wartością liczbową, aby zmienić ustawienie za pomocą przycisków numerycznych.

#### (3) Dotknij przycisk [OK].



Po pojawieniu się tego okna widoczne będzie bieżące wskazanie zegara. Jeśli jest ono nieprawidłowe, naciśnij przycisk [KASUJ WSZYSTKO] (CA), żeby anulować operację. Popraw godzinę w ustawieniach systemu, a następnie przeprowadź procedurę programowania operacji wysyłania sterowanej zegarem.

[SPRAWDZENIE DATY I GODZINY](#) (strona 4-5)

5

## Naciśnij przycisk [KOPIOWANIE KOLOROWE] lub przycisk [KOPIOWANIE CZARNO-BIAŁE].

Skanowanie się rozpocznie.

- Jeśli oryginał został włożony do podajnika, wszystkie strony zostaną zeskanowane automatycznie. Po zakończeniu skanowania wyemitowany zostanie sygnał dźwiękowy.
- Jeśli skanujesz oryginał na szybie dokumentów, skanuj po jednej stronie naraz. Po zakończeniu skanowania połóż następny oryginał i naciśnij przycisk [KOPIOWANIE KOLOROWE] lub [KOPIOWANIE CZARNO-BIAŁE]. Powtarzaj tę czynności, dopóki wszystkie strony nie zostaną zeskanowane, po czym naciśnij przycisk [Koniec]. Po zakończeniu skanowania wyemitowany zostanie sygnał dźwiękowy.



- Jeśli wybrany został odbiorca faksu internetowego, naciśnij przycisk [KOPIOWANIE CZARNO-BIAŁE].
- Oryginał zostanie zeskanowany do pamięci. Nie ma możliwości zeskanowania oryginału o żądanym czasie.



#### Anulowanie skanowania...

Naciśnij przycisk [STOP] (⊞), żeby anulować skanowanie.



- Operację wysyłania można zaprogramować z tygodniowym wyprzedzeniem.
  - Równocześnie można zaprogramować do 94 operacji wysyłania sterowanych zegarem.
  - Jeśli o ustawionym czasie inna operacja wysyłania będzie w trakcie, operacja sterowana zegarem rozpocznie się po zakończeniu bieżącej transmisji.
  - Po zaprogramowaniu operacji wysyłania sterowanej zegarem można przeprowadzać inne operacje wysyłania w normalny sposób.
  - Operację wysyłania sterowaną zegarem można anulować w oknie statusu zadań.
  - Jeśli operacji sterowanej zegarem nadany zostanie priorytet w oknie statusu zadań, ustawienie czasu zostanie anulowane. Operacja transmisji się rozpocznie po zakończeniu bieżącego zadania.
- [NADAWANIE PRIORYTETU ZADANIOM SKANERA](#) (strona 4-92)



#### Anulowanie wysyłania sterowanego zegarem...

Wskaz przycisk [Anuluj] w oknie pokazanym w punkcie 4.

# SKANOWANIE DWÓCH STRON KARTY DO JEDNEGO OBRAZU (Card Shot)

Ta funkcja umożliwia wysłanie przedniej i tylnej strony karty w jednym obrazie, bez konieczności wysyłania oddzielnie obu stron.

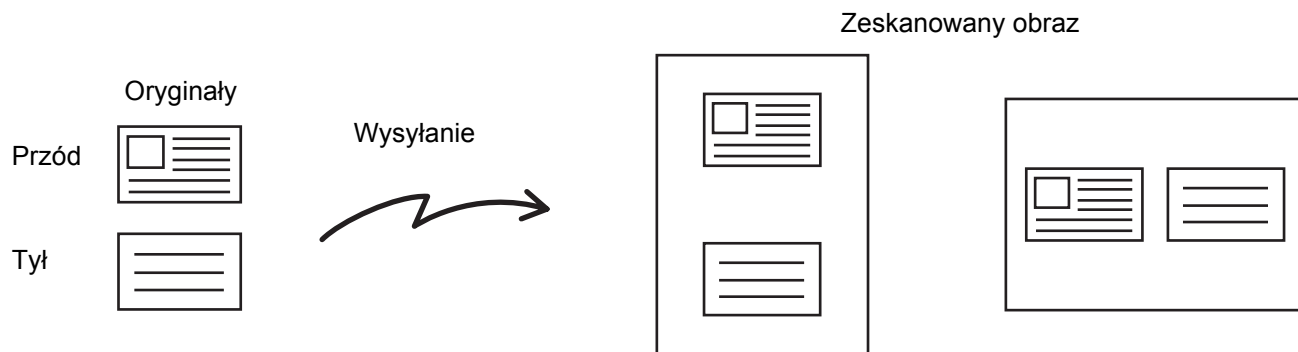

- Podczas korzystania z funkcji Card Shot oryginał należy ułożyć na szybie.
- W przypadku pracy z pamięcią USB należy podłączyć pamięć USB do urządzenia przed przeprowadzeniem opisanych poniżej czynności.

1

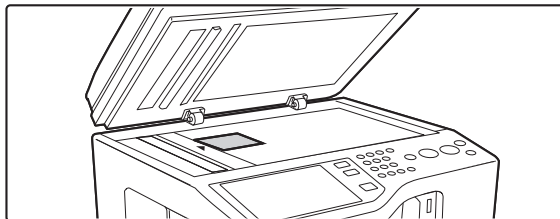

**Ułóż oryginał na szybie drukiem do dołu.**

2

## Wybierz odbiorcę.

 [WPROWADZANIE ODBIORCÓW](#) (strona 4-17)



Podczas skanowania do pamięci USB nie ma konieczności podawania odbiorcy. Idź do punktu 3.

3

## Wybierz ustawienia opcjonalne.

(1) Wskaż kartę trybu, którego chcesz użyć.

(2) Wskaż przycisk [Opcje].

(3) Wskaż przycisk [Card Shot].

 [OPCJE](#) (strona 4-65)

4

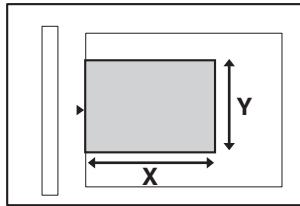
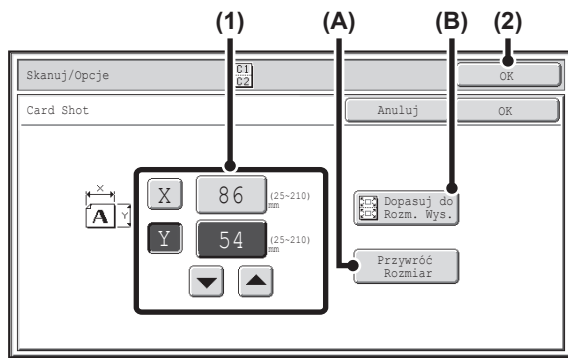

### Podaj format oryginału.

#### (1) Wprowadź format oryginału.

- Wskaż przycisk wyświetlający wartość numeryczną X (szerokość) i wprowadź szerokość.
- Wskaż przycisk wyświetlający wartość numeryczną Y (wysokość) i wprowadź wysokość.

- (A) Aby przywrócić domyślny format oryginału, wskaż przycisk [Przywróć Rozmiar].
- (B) Aby automatycznie powiększyć lub pomniejszyć obraz i dopasować go do formatu wysyłania, wskaż przycisk [Dopasuj do Rozm. Wys.]. Jeśli chcesz zeskanować oryginał z wprowadzonym formatem wysyłania, nie musisz naciskać przycisku.

#### (2) Dotknij przycisk [OK].



- Aby zmienić liczbę, można także wskazać przyciski .
- Format wysyłania zostanie wybrany automatycznie na podstawie wprowadzonego formatu oryginału.
- Po wybraniu opcji Card Shot można wskazać przycisk [Oryginał] w oknie podstawowym, aby zmienić format skanowania oryginału lub wysyłania. W takim wypadku po naciśnięciu przycisku formatu skanowania pojawi się okno tej czynności. Opis czynności ustawiania formatu wysyłania można znaleźć w części "[Ustawienie formatu wysyłania oryginału](#)" (strona 4-55).

5



Jeśli wybrany został odbiorca faksu internetowego, naciśnij przycisk [KOPIOWANIE CZARNO-BIAŁE].



#### Anulowanie skanowania....

Naciśnij przycisk [STOP] () , żeby anulować skanowanie.

6



Przed zeskanowaniem tylnej strony karty można wskazać przycisk [Konfiguruj] na panelu dotykowym, by zmienić ekspozycję.



#### Anulowanie skanowania....

Naciśnij przycisk [STOP] () , żeby anulować skanowanie.

### Naciśnij przycisk [KOPIOWANIE KOLOROWE] lub [KOPIOWANIE CZARNO-BIAŁE], aby zeskanować przednią stronę karty.

### Obróć kartę na drugą stronę i naciśnij przycisk [KOPIOWANIE KOLOROWE] lub przycisk [KOPIOWANIE CZARNO-BIAŁE], aby zeskanować tylną stronę karty.

Użyj tego samego przycisku [START], który był używany do zeskanowania przedniej strony karty.

7

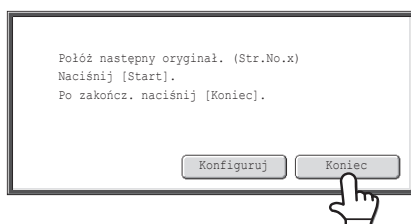

## Wskaż przycisk [Koniec]



Jeśli będziesz kontynuować skanowanie dodatkowych wizytówek, możesz wskazać przycisk [Konfiguruj], aby zmienić ekspozycję, rozdzielczość, format skanowania i wysyłania.



Nie ma możliwości ustawienia skali ani włączenia funkcji "Ustawienie Obracania Przy Wysyłaniu".



### Anulowanie funkcji Card Shot...

Wskaż przycisk [Anuluj] w oknie pokazanym w punkcie 4.

# SKANOWANIE DUŻEJ LICZBY ORYGINAŁÓW ZA JEDNYM RAZEM (Budowanie Pracy)

Ta funkcja umożliwia wydzielenie za pomocą automatycznego podajnika dokumentów oryginału składającego się z kilku stron w zestaw oraz przesłanie tych stron w jednej transmisji. Tej funkcji używa się, gdy liczba oryginałów do skanowania przekracza maksymalną liczbę arkuszy, które można jednocześnie załadować do automatycznego podajnika dokumentów.

Podczas skanowania oryginałów w zestawach, należy skanować je, zaczynając od zestawu z pierwszą stroną. Ustawienia wybrane dla pierwszego zestawu mogą być używane dla wszystkich pozostałych.

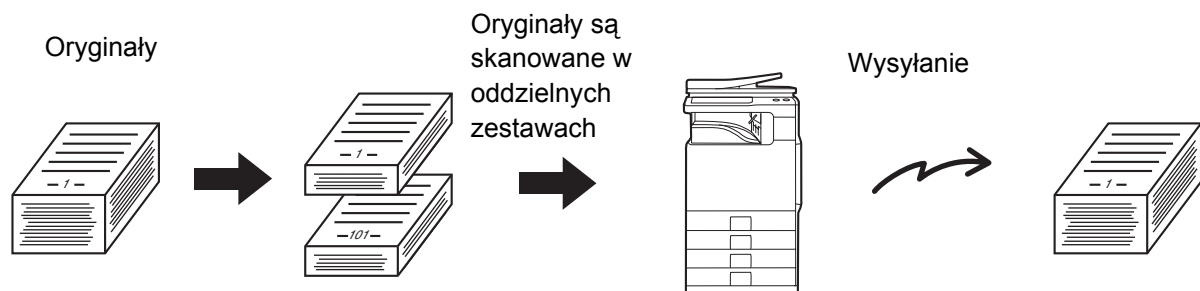

- Można zeskanować maksymalnie 999 stron. Pamiętaj, że kiedy pamięć jest używana do innych zadań, można zeskanować mniej stron.
- W przypadku pracy z pamięcią USB należy podłączyć pamięć USB do urządzenia przed przeprowadzeniem opisanych poniżej czynności.

1

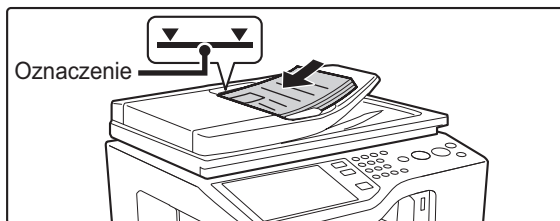

## Włóż oryginały drukiem do góry do podajnika.

Oryginały należy układać drukiem do góry, wsuwając je maksymalnie w głąb podajnika. W podajniku można włożyć wiele oryginałów. Stos oryginałów nie może kończyć się powyżej linii znacznika na podajniku.

W przypadku, gdy oryginał jest innego formatu niż ustawiony, ustaw rozmiar oryginału.

[USTAWIENIE FORMATU SKANOWANIA ORYGINAŁU I FORMATU PRZESYŁANIA](#) (strona 4-51)

2

## Wybierz odbiorcę.

[WPROWADZANIE ODBIORCÓW](#) (strona 4-17)



Podczas skanowania do pamięci USB nie ma konieczności podawania odbiorcy. Idź do punktu 3.

3

## Wybierz ustawienia opcjonalne.

(1) Wskaż kartę trybu, którego chcesz użyć.

(2) Wskaż przycisk [Opcje].

[OPCJE](#) (strona 4-65)

4

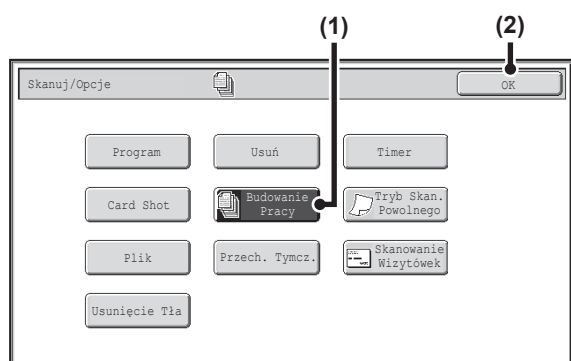

**Wybierz funkcję skanowania dużej liczby oryginałów.**

- (1) Wskaż przycisk [Budowanie Pracy], tak by został podświetlony.
- (2) Dotknij przycisk [OK].

5



Jeśli wybrany został odbiorca faksu internetowego, naciśnij przycisk [KOPIOWANIE CZARNO-BIAŁE].



**Anulowanie skanowania...**

Naciśnij przycisk [STOP] (⏏), żeby anulować skanowanie.

6

**Włóż do podajnika następny zestaw oryginałów i naciśnij przycisk [KOPIOWANIE KOLOROWE] lub przycisk [KOPIOWANIE CZARNO-BIAŁE].**

Naciśnij ten sam przycisk [START], który został naciśnięty w punkcie 5.

Powtarzaj ten punkt, dopóki nie zostaną zeskanowane wszystkie oryginały.



**Anulowanie skanowania...**

Naciśnij przycisk [STOP] (⏏), żeby anulować skanowanie. Wszystkie zeskanowane dane zostaną usunięte.

7

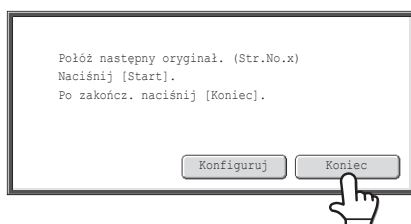

**Wskaż przycisk [Koniec]**



- Jeśli w ciągu jednej minuty od pojawienia się komunikatu potwierdzającego nie zostanie wykonana żadna czynność, skanowanie zakończy się automatycznie i operacja wysyłania zostanie zaprogramowana.
- Przycisk [Konfiguruj] można nacisnąć w celu zmiany ekspozycji, rozdzielczości, formatu skanu i formatu przesyłania poszczególnych stron oryginału.



Jeśli podczas skanowania pamięć zostanie zapełniona, pojawi się komunikat i wysyłanie zostanie anulowane.



**Anulowanie funkcji skanowania dużej liczby oryginałów...**

Wskaż przycisk [Budow. Pracy] w oknie pokazanym w punkcie 4, tak by wyłączyć podświetlenie przycisku.

# SKANOWANIE CIENKICH ORYGINAŁÓW (Tryb Skan. Powolnego)

Ta funkcja umożliwia podawanie cienkich oryginałów poprzez automatyczny podajnik dokumentów. Pozwala to zapobiec zacięciom oryginałów.



 W przypadku pracy z pamięcią USB należy podłączyć pamięć USB do urządzenia przed przeprowadzeniem opisanych poniżej czynności.

1

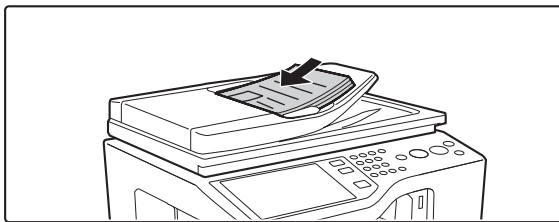

## Włóż oryginały drukiem do góry do podajnika.

Ostrożnie wyreguluj prowadnice oryginału.  
W przypadku, gdy oryginał jest innego formatu niż ustawiony, ustaw rozmiar oryginału.

 [USTAWIENIE FORMATU SKANOWANIA ORYGINAŁU I FORMATU PRZESYŁANIA](#) (strona 4-51)

 Jeśli oryginały zostaną zbyt silnie dopchnięte, mogą się pozwijać i zaciąć.

2

## Wybierz odbiorcę.

 [WPROWADZANIE ODBIORCÓW](#) (strona 4-17)

 Podczas skanowania do pamięci USB nie ma konieczności podawania odbiorcy. Idź do punktu 3.

3

## Wybierz ustawienia opcjonalne.

(1) Wskaż kartę trybu, którego chcesz użyć.

(2) Wskaż przycisk [Opcje].

 [OPCJE](#) (strona 4-65)

4

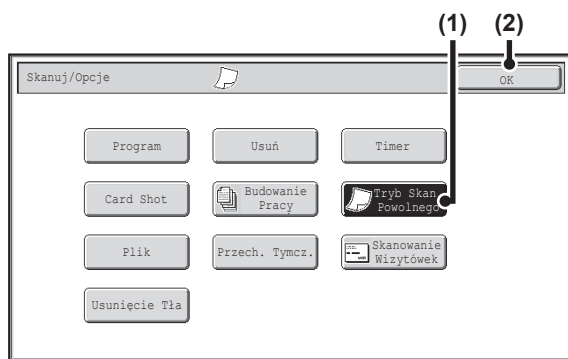

Wybierz funkcję kopiowania cienkich oryginałów.

- (1) Wskaż przycisk [Tryb Skan. Powolnego], tak by został podświetlony.
- (2) Dotknij przycisk [OK].

5

### Naciśnij przycisk [KOPIOWANIE KOLOROWE] lub przycisk [KOPIOWANIE CZARNO-BIAŁE].

Skanowanie się rozpocznie. Po zakończeniu skanowania wyemitowany zostanie sygnał dźwiękowy.

 Jeśli wybrany został odbiorca faksu internetowego, naciśnij przycisk [KOPIOWANIE CZARNO-BIAŁE].

 **Anulowanie skanowania...**  
Naciśnij przycisk [STOP] () , żeby anulować skanowanie.

 Jeśli ta funkcja zostanie wybrana, automatyczne skanowanie dwustronne będzie niemożliwe.

 **Anulowanie funkcji skanowania powolnego...**  
Wskaż przycisk [Tryb Wolnego Skanowania] w punkcie 4, żeby wyłączyć jego podświetlenie.

 **Ustawienia Systemowe (Administrator): Tryb Podawania Oryginału**  
Jeśli to ustawienie zostanie włączone, skanowanie zawsze będzie się odbywało w trybie skanowania powolnego.

# SKANOWANIE WIZYTÓWEK

## (Skanowanie Wizytówek)

Można skanować i przysyłać wiele wizytówek jednocześnie.

Aby użyć tej funkcji, do automatycznego podajnika dokumentów musi być podłączony podajnik wizytówek, a w ustawieniach systemowych (administratora) musi być włączona opcja "Ust. Skanowania Wizytówek". Informacje o procedurze podłączania – patrz "[PODAJNIK WIZYTÓWEK](#)" w części "1. ZANIM ZACZNIESZ UŻYWAĆ" (strona 1-41).

1

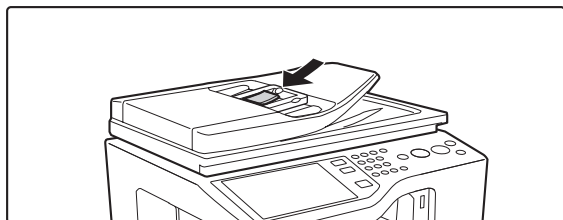

**Włóż wizytówki.**

2

**Wybierz odbiorcę.**

[WPROWADZANIE ODBIORCÓW](#) (strona 4-17)

3

**Wybierz ustawienia opcjonalne.**

- (1) Wskaż kartę trybu, którego chcesz użyć.
- (2) Wskaż przycisk [Opcje].
- (3) Wskaż przycisk [Skanowanie Wizytówek].

Przeczytaj widoczny komunikat, a następnie wskaż przycisk [OK].

[OPCJE](#) (strona 4-65)

4

**Naciśnij przycisk [KOPIOWANIE KOLOROWE] lub przycisk [KOPIOWANIE CZARNO-BIAŁE].**

Skanowanie się rozpocznie. Po zakończeniu skanowania wyemitowany zostanie sygnał dźwiękowy.



**Anulowanie skanowania...**

Naciśnij przycisk [STOP] () , żeby anulować skanowanie.



Tej funkcji nie można używać, kiedy format skanowania jest określony za pomocą wartości numerycznych.



**Ustawienia Systemowe (Administrator): Ust. Skanowania Wizytówek**

Określ, czy funkcja skanowania wizytówek jest używana.

# WYBIELANIE JASNYCH KOLORÓW W OBRAZIE (Usunięcie Tła)

Ta funkcja służy do usuwania zbędnych jasnych obszarów w tle obrazu.

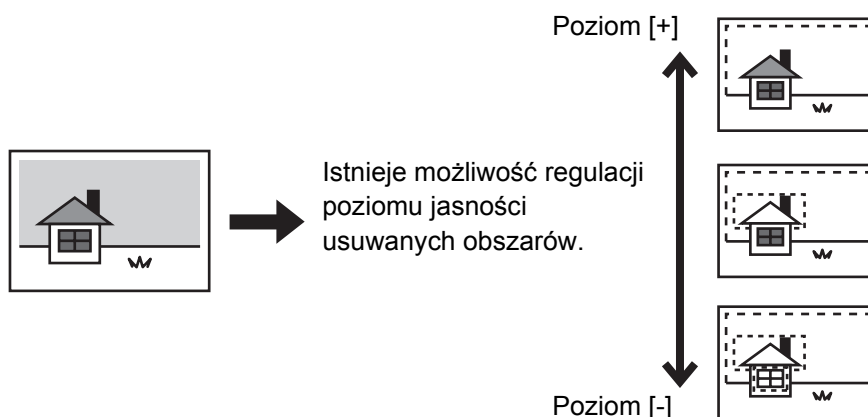

- Tej funkcji nie można używać w trybie faksu internetowego.
- W przypadku pracy z pamięcią USB należy podłączyć pamięć USB do urządzenia przed przeprowadzeniem opisanych poniżej czynności.

## 1 Ułóż oryginał.

- Ułóż oryginał nadrukiem do góry w podajniku dokumentów lub nadrukiem do dołu na szybie.  
W przypadku, gdy oryginał jest innego formatu niż ustawiony, ustaw rozmiar oryginału.  
📖 [USTAWIENIE FORMATU SKANOWANIA ORYGINAŁU I FORMATU PRZESYŁANIA](#) (strona 4-51)

## 2 Wybierz odbiorcę.

- 📖 [WPROWADZANIE ODBIORCÓW](#) (strona 4-17)

- 📌 Podczas skanowania do pamięci USB nie ma konieczności podawania odbiorcy. Idź do punktu 3.

## 3 Wybierz ustawienia opcjonalne.

- (1) Wskaż kartę trybu, którego chcesz użyć.
- (2) Wskaż przycisk [Opcje].
- (3) Wskaż przycisk [Usunięcie Tła].  
Przeczytaj widoczny komunikat, a następnie wskaż przycisk [OK].  
📖 [OPCJE](#) (strona 4-65)

4

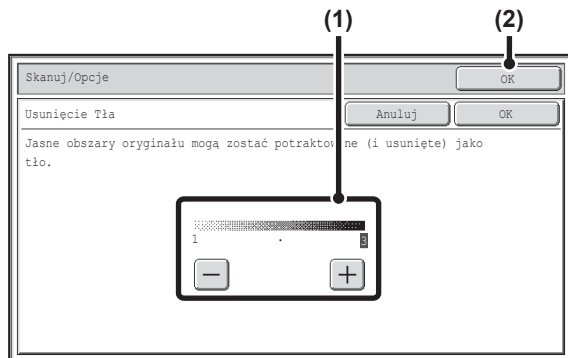

### Wybierz ustawienia funkcji usuwania tła.

#### (1) Wyreguluj poziom jasności usuwanego tła.

Wskaż przycisk [+], aby usunąć tylko jasne tło.  
Wskaż przycisk [-], aby usunąć tło od jasnego do ciemnego.

#### (2) Dotknij przycisk [OK].

5

### Naciśnij przycisk [KOPIOWANIE KOLOROWE] lub przycisk [KOPIOWANIE CZARNO-BIAŁE].

Skanowanie się rozpocznie.

- Jeśli oryginał został włożony do podajnika, wszystkie strony zostaną zeskanowane automatycznie. Po zakończeniu skanowania wyemitowany zostanie sygnał dźwiękowy.
- Jeśli skanujesz oryginał na szybie dokumentów, skanuj po jednej stronie naraz. Po zakończeniu skanowania połóż następny oryginał i naciśnij przycisk [KOPIOWANIE KOLOROWE] lub [KOPIOWANIE CZARNO-BIAŁE]. Powtarzaj te czynności, dopóki wszystkie strony nie zostaną zeskanowane, po czym naciśnij przycisk [Koniec]. Po zakończeniu skanowania wyemitowany zostanie sygnał dźwiękowy.



Jeśli tryb kolorów włączony po naciśnięciu przycisku [KOPIOWANIE CZARNO-BIAŁE] to [Mono2], po naciśnięciu przycisku [KOPIOWANIE CZARNO-BIAŁE] funkcja wybielania tła nie będzie działała.



#### Anulowanie skanowania....

Naciśnij przycisk [STOP] (⏏), żeby anulować skanowanie.



#### Anulowanie funkcji wybielania tła...

Wskaż przycisk [Anuluj] w oknie pokazanym w punkcie 4.

# ZMIANA USTAWIEŃ DRUKOWANIA RAPORTU O STANIE TRANSMISJI (Raport Transakcji)

Raport o stanie transmisji jest drukowany automatycznie, jeśli wysyłanie się nie powiedzie lub jeśli przeprowadzana jest operacja rozsyłania. W raporcie o stanie transmisji znajduje się opis operacji wysyłania (data i godzina rozpoczęcia, nazwa drugiej strony biorącej udział w połączeniu, czas trwania połączenia, liczba stron, wynik itp.)

📖 [INFORMACJE WIDOCZNE W KOLUMNIE WYNIKÓW](#) (strona 4-93)



Tej funkcji nie można używać w trybie skanowania, pamięci USB lub wprowadzania danych.

Raporty o stanie transmisji są drukowane zgodnie z warunkami skonfigurowanymi w ustawieniach systemu, ale można również tymczasowo wybrać inne warunki w momencie przygotowywania wysyłania. Żeby zmienić warunki drukowania raportu w momencie przygotowywania operacji wysyłania, postępuj według poniższego opisu.

## 1 Ułóż oryginał.

1

Ułóż oryginał nadrukiem do góry w podajniku dokumentów lub nadrukiem do dołu na szybie.

W przypadku, gdy oryginał jest innego formatu niż ustawiony, ustaw rozmiar oryginału.

📖 [USTAWIENIE FORMATU SKANOWANIA ORYGINAŁU I FORMATU PRZESYŁANIA](#) (strona 4-51)

2

## 2 Wybierz odbiorcę.

📖 [WPROWADZANIE ODBIORCÓW](#) (strona 4-17)

## 3 Wybierz ustawienia opcjonalne.

3

(1) Wskaż przycisk [Faks Int.].

(2) Wskaż przycisk [Opcje].

(3) Wskaż przycisk [Raport Transakcji].

📖 [OPCJE](#) (strona 4-65)

4

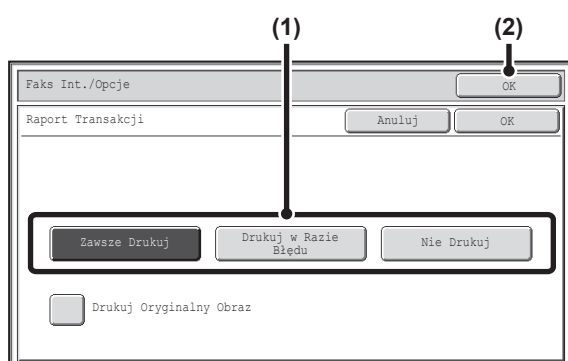

## Skonfiguruj warunki drukowania.

(1) Wybierz warunki drukowania.

(2) Dotknij przycisk [OK].



• Warunki drukowania dla raportu transakcji są następujące:

"Zawsze Drukuj": Raport transakcji jest drukowany bez względu na powodzenie transmisji.

"Drukuj w Razie Błędu": Raport transakcji jest drukowany w razie niepowodzenia transmisji.

"Nie Drukuj": Raport transakcji nie jest drukowany.

• Jeśli zaznaczony będzie przycisk opcji [Drukuj Oryginalny Obraz] , do raportu będzie dołączany fragment wysyłanego oryginału.

## Naciśnij przycisk [KOPIOWANIE CZARNO-BIAŁE].

Skanowanie się rozpocznie.

- Jeśli oryginał został włożony do podajnika, wszystkie strony zostaną zeskanowane automatycznie. Po zakończeniu skanowania wyemitowany zostanie sygnał dźwiękowy.
- Jeśli skanujesz oryginał na szybie dokumentów, skanuj po jednej stronie naraz. Po zakończeniu skanowania połóż następny oryginał i naciśnij przycisk [KOPIOWANIE CZARNO-BIAŁE]. Powtarzaj te czynności, dopóki wszystkie strony nie zostaną zeskanowane, po czym naciśnij przycisk [Koniec]. Po zakończeniu skanowania wyemitowany zostanie sygnał dźwiękowy.



### Anulowanie skanowania...

Naciśnij przycisk [STOP] (Ⓢ), żeby anulować skanowanie.



W przypadku operacji rozsyłania zmiany ustawień warunków drukowania raportu dotyczą wszystkich odbiorców.



### Anulowanie ustawienia raportu transakcji...

Wskaż przycisk [Anuluj] w oknie pokazanym w punkcie 4.



#### • Ustawienia Systemowe (Administrator): Ustawienie Wyboru Raportu O Transakcjach

To ustawienie służy do określania warunków drukowania raportów o stanie transmisji.

Fabryczne ustawienie domyślne to .

Wysyłanie Pojedyncze: Wydrukuj Wszystkie Raporty /  / Bez Raportu Drukowanego

Przesyłanie:  / Wydrukuj Tylko Raport Błędów / Bez Raportu Drukowanego

Odbieranie: Wydrukuj Wszystkie Raporty / Wydrukuj Tylko Raport Błędów /

#### • Ustawienia Systemowe (Administrator): Oryginalny Nadruk na Raporcie Transakcji

Ta funkcja umożliwia drukowanie fragmentu wysyłanego oryginału razem z raportem o stanie transmisji.

# SPRAWDZANIE STATUSU ZADAŃ WYSYŁANIA I ODBIORU

W tej części opisany jest sposób sprawdzania statusu zaprogramowanych operacji wysyłania i odebranych faksów internetowych.

## OKNO STATUSU ZADAŃ

Okno statusu zadań pojawia się po naciśnięciu przycisku [STATUS ZADANIA] na pulpicie sterowniczym urządzenia. W oknie pokazane są stany poszczególnych zadań podzielonych według trybów. Po naciśnięciu przycisku [STATUS ZADANIA] pojawia się okno statusu dla zadań z aktualnie ustawionego trybu pracy.

W niniejszym opisie zaprogramowane operacje wysyłania i odebrane fakсы internetowe są nazywane zadaniami.

### Przykład: Naciśnięcie przycisku w trybie skanera

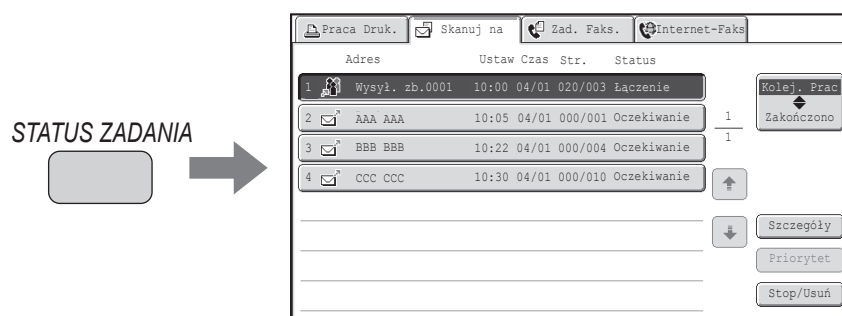

 Wskaźnik statusu zadania znajduje się w lewym dolnym rogu panelu dotykowego. Można nacisnąć ten wskaźnik, aby wyświetlić okno statusu zadania.

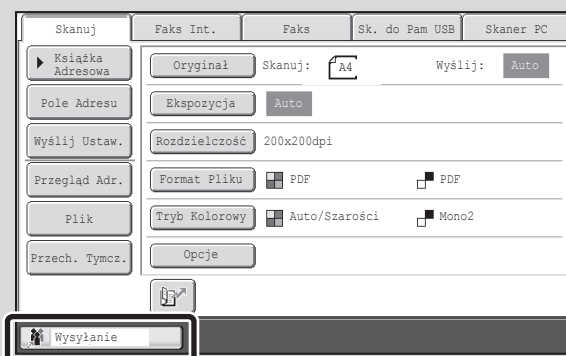

# OKNO KOLEJKI I OKNO ZADAŃ ZREALIZOWANYCH

Okno statusu zadań składa się z dwóch okien: okna kolejki zadań, w którym widoczne są zaprogramowane zadania oczekujące na realizację, oraz okna zrealizowanych zadań. Do przełączania widocznych okien służy przycisk wyboru trybu ((2) w poniższym opisie).

## Lista zadań (okno kolejki zadań)

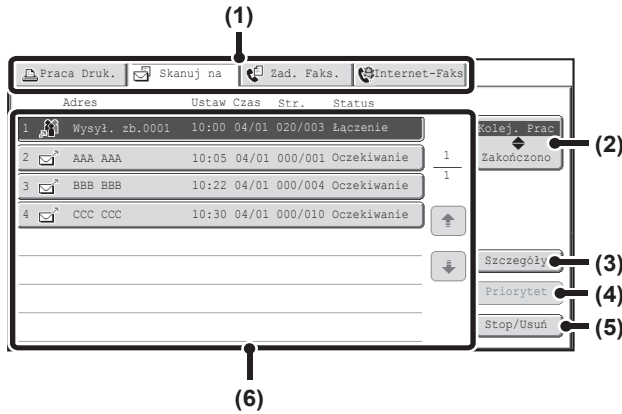

## Okno zrealizowanych zadań

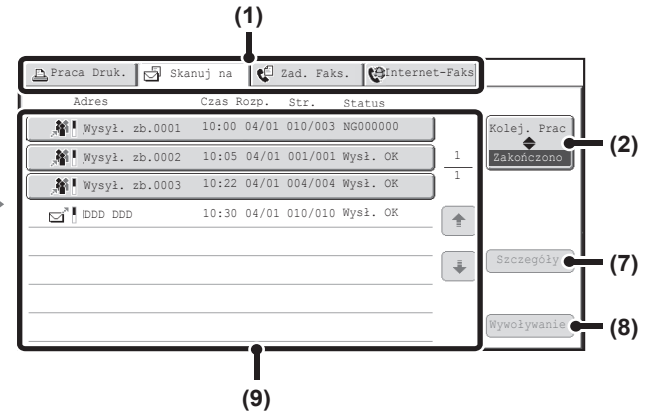

### (1) Przyciski przełączania trybu pracy

Użyj tych przycisków, żeby wybrać tryb, na temat którego informacje mają być widoczne w oknie statusu zadań.

### (2) Przycisk wyboru trybu

Wskaż ten przycisk, żeby przełączać okno kolejki zadań oraz okno zadań ukończonych.

### (3) Przycisk [Szczegóły] (okno kolejki zadań)

Umożliwia wyświetlenie szczegółowych informacji na temat zadań rozsyłania oraz statusu zadań. Wybierz przycisk żądanego zadania w oknie kolejki (6) i wskaż przycisk [Szczegóły].

### (4) Przycisk [Priorytet]

Wskaż ten przycisk, żeby nadać priorytet wybranemu zadaniu.

[NADAWANIE PRIORYTETU ZADANIOM SKANERA](#)  
(strona 4-92)

### (5) Przycisk [Stop/Usuń]

Wskaż ten przycisk, żeby zatrzymać lub usunąć wybrane zadanie.

[ZATRZYMANIE REALIZOWANEGO ZADANIA LUB ZADANIA OCZEKUJĄCEGO NA REALIZACJĘ](#)  
(strona 4-91)

### (6) Lista zadań (okno kolejki zadań)

Tutaj widoczne są w postaci przycisków zadania oczekujące na realizację. Na każdym przycisku widoczna jest informacja na temat zadania oraz jego aktualny status.

[Informacje widoczne na przycisku zadania](#) (strona 4-87)

### (7) Przycisk [Szczegóły] (okno zrealizowanych zadań)

Umożliwia wyświetlenie szczegółowych informacji na temat ukończonych zadań rozsyłania oraz zadań zapisanych przy pomocy funkcji przechowywania dokumentów. Wybierz przycisk żądanego zadania w oknie zrealizowanych zadań (9) i wskaż przycisk [Szczegóły].

[SPRAWDZANIE ZREALIZOWANYCH ZADAŃ](#)  
(strona 4-90)

### (8) Przycisk [Wywołanie]

Wskaż ten przycisk, żeby przywołać i wykorzystać zadanie wysyłania lub odbioru zapisane w ramach funkcji przechowywania dokumentów.

### (9) Lista zadań (okno zrealizowanych zadań)

Tutaj widoczna jest lista ostatnich 99 ukończonych zadań. Pokazany jest wynik (status) wszystkich ukończonych zadań.

Prace, w których użyto funkcji przechowywania dokumentów, zadania transmisji i przesyłania odbieranych faksów internetowych są widoczne jako przyciski.

## Informacje widoczne na przycisku zadania

Na przyciskach widocznych w oknie kolejki zadań oraz oknie zrealizowanych zadań umieszczone są następujące informacje. Informacja o Serwerze SMTP jest również zawarta w informacji o wysłaniu/odbieraniu faksu internetowego.

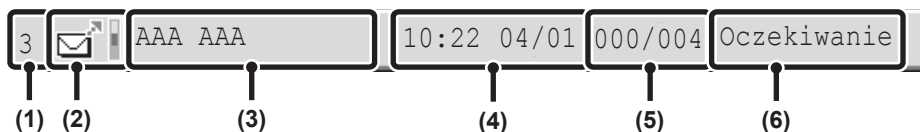

**(1) Tutaj widoczne jest miejsce (numer) zadania w kolejce.**

Po zakończeniu realizacji bieżącego zadania, pozostałe prace przesuwają się o jedno miejsce w kolejce. Numery nie są widoczne na przyciskach w oknie zrealizowanych zadań.

**(2) Ikona trybu**

Informuje o typie zadania. W oknach zakończonego zadania obok ikony widoczny jest kolorowy pasek, wskazujący, czy zadanie było wykonywane w kolorze, czy w trybie czarno-białym. (Kolorowy pasek nie będzie jednak widoczny na przycisku zadania, w którym użyto funkcji przechowywania dokumentów lub anulowanego zadania wysyłania/odbierania.)

Ikona	Typ zadania
	Skanowanie do E-mail
	Skanowanie do FTP
	Skanowanie do folderu sieciowego
	Skanowanie do komputera
	Wysyłanie faksu internetowego
	Odbiór faksu internetowego
	Transmisja PC-I-Faks
	Operacja rozsyłania lub trasowanie przychodzące
	Transmisja metadanych

**(3) Nazwa (adres) strony biorącej udział w połączeniu**

W przypadku wysyłania: nazwa lub adres odbiorcy; w przypadku odbioru:

W przypadku operacji rozsyłania, razem z numerem kontrolnym rozsyłania (4-cyfrowym) zostanie wyświetlona informacja "Przesyłanie".

**(4) Godzina zaprogramowania/godzina rozpoczęcia**

W oknie kolejki zadań w tym miejscu widoczna jest godzina zaprogramowania zadania. W oknie zrealizowanych zadań - godzina rozpoczęcia realizacji.

**(5) Liczba stron**

Tutaj widoczna jest informacja o liczbie wysłanych/wszystkich stron oryginału.

**(6) Status**

Informuje o stanie zadania.

- \* Zadania w trakcie

Informacja	Status
"Łączenie"	Łączenie z odbiorcą.
"Wysyłanie"	Wysyłanie danych.
"Odbieranie"	Odbiór faksu internetowego.
"Zatrzymane"	Zadanie zostało zatrzymane.
"Błąd"	Podczas realizacji zadania wystąpił błąd.

- \* Zadania oczekujące na wysłanie

Informacja	Status
"Oczekiwanie"	Zadanie oczekuje na realizację.
"Tryb Ponaw."	Zadanie jest wykonywane ponownie z powodu wystąpienia błędu w połączeniu lub innego problemu.
"Czek. Raport"	Wysłano faks internetowy z żądaniem potwierdzenia odbioru i urządzenie nadal oczekuje na odbiór potwierdzenia.
Widoczna jest data i godzina	Wysyłanie sterowane zegarem (widoczna jest ustawiona godzina).

## • Zadania ukończone

Informacja	Status
"Wysł. OK"	Wysyłanie zostało zakończone.
"W Pamięci"	Faks internetowy jest odebrany, ale jeszcze nie został wydrukowany.
"Otrzymano"	Odebrany faks internetowy został wydrukowany lub usunięty w oknie testu obrazu.
"Przenies. OK"	Odebrany faks internetowy został przekazany dalej.
"Zatrzymane"	Zadanie zostało zatrzymane.
"Liczba udanych transmisji/całkowita liczba transmisji OK"	Zakończenie operacji rozsyłania lub trasowania przychodzącego. Jeśli operacja rozsyłania do 3 spośród 5 odbiorców zakończy się powodzeniem, widoczny będzie komunikat "003/005 OK".
"Nie otrzymane"	Wystąpił błąd, ponieważ odbiorca nie otrzymał odpowiedzi od odbiorcy.
"Raport OK"	Wysłano dokument z żądaniem potwierdzenia odbioru. Transmisja zakończyła się powodzeniem i odebrano raport potwierdzenia odbioru.
"Raport NG"	Wysłano dokument z żądaniem potwierdzenia odbioru. Transmisja zakończyła się niepowodzeniem i odebrano raport o błędzie odbioru.
"Bez Raportu"	Odebrano wiadomość E-mail bez załącznika i dlatego wydruk był niemożliwy.
"Otrzymano"	Odebrano wiadomość E-mail z załącznikiem innego formatu niż TIFF-F lub bez załącznika i dlatego wydruk był niemożliwy.
"Odrzucono"	Faks internetowy został wysłany od nadawcy, z którym połączenia są zablokowane.
"NGxxxxx"	Wysyłanie/odbior zakończony niepowodzeniem, ponieważ wystąpił błąd komunikacji (zamiast xxxxxx widoczny jest 6-cyfrowy kod błędu.)
"Błąd"	Podczas realizacji zadania wystąpił błąd.

# SPOSÓB POSTĘPOWANIA PO ZREALIZOWANIU ZADANIA W KOLEJCE

Po zakończeniu normalnej operacji wysyłania, zadanie jest przenoszone do okna zrealizowanych zadań, gdzie widoczne jest z oznaczeniem "Wysł. OK".

Zadania odbioru faksów internetowych, zadania wysyłania sterowane zegarem oraz zadania przekazywania dalej są przetwarzane w sposób opisany poniżej.

## Zadania odbioru faksów internetowych

Podczas odbierania faksu internetowego widoczny jest komunikat "Odbieranie".

Po zakończeniu odbioru zadanie jest przenoszone do okna zrealizowanych zadań i widoczny jest komunikat "W Pamięci".

Po zakończeniu drukowania status zadania zmienia się na "Wydrukowano" i zadanie jest całkowicie zrealizowane.

## Zadania wysyłania sterowane zegarem

Zadanie wysyłania sterowane zegarem jest przechowywane na samym dole kolejki zadań do momentu nadejścia ustawionej godziny.

O ustawionej godzinie zadanie jest realizowane. Jeśli w tym czasie będzie realizowane inne zadanie, zadanie sterowane zegarem rozpocznie się po zakończeniu zadania bieżącego.

## Zadania wysyłania z żądaniem potwierdzenia odbioru

Po zakończeniu wysyłania zadania z żądaniem potwierdzenia odbioru (z wyjątkiem zadań transmisji przez Serwer SMTP), zadanie to jest umieszczane w trybie czuwania na końcu listy zadań oczekujących w kolejce. W kolumnie statusu widoczne jest oznaczenie "Czek. Raport". Po odebraniu raportu doręczenia lub jeśli raport nie zostanie odebrany w ciągu określonego czasu, zadanie zostanie przeniesione do okna zrealizowanych zadań.

## Zadania odbioru z włączoną funkcją "Trasowania Przychodzącego"

Jeśli włączona jest funkcja "Trasowania Przychodzącego", zadania odbioru są przetwarzane w następujący sposób, zależnie od ustawień drukowania:

 [PRZEKAZYWANIE FAKSU INTERNETOWEGO NA ADRES SIECIOWY \(Ustawienia Trasowania Przychodzącego\)](#) (strona 4-99)

- **Odebrany faks internetowy nie jest drukowany**

Podczas odbioru faksu internetowego widoczny jest komunikat "Odbieranie". Po zakończeniu odbioru zadanie jest przenoszone do kolejki zadań w oknie statusu zadań trybu skanowania.

- **Odebrany faks internetowy jest drukowany**

Po zakończeniu odbioru zadanie jest przenoszone do okna zrealizowanych zadań i widoczny jest komunikat "W Pamięci". Po zakończeniu drukowania status zadania zmienia się na "Wydrukowano" i zadanie jest całkowicie zrealizowane. Ponadto zadanie jest ustawiane w kolejce zadań w oknie statusu zadań trybu skanowania. Gdy zostało zakończone przekazywanie otrzymanych faksów internetowych, pojawi się "Przenies. OK".

## SPRAWDZANIE ZREALIZOWANYCH ZADAŃ

Istnieje możliwość sprawdzenia listy odbiorców, odbiorców, do których wysyłanie się nie powiodło, a także innych szczegółowych informacji na temat zrealizowanych zadań wykorzystujących funkcję przechowywania dokumentów, zadań rozsyłania i zadań przesyłania otrzymanych faksów internetowych. W oknie zrealizowanych zadań wskaż przycisk zadania, dla którego chcesz wyświetlić szczegółowe informacje, a następnie wskaż przycisk [Szczegóły]. Pojawi się okno szczegółów zadania (patrz poniżej).

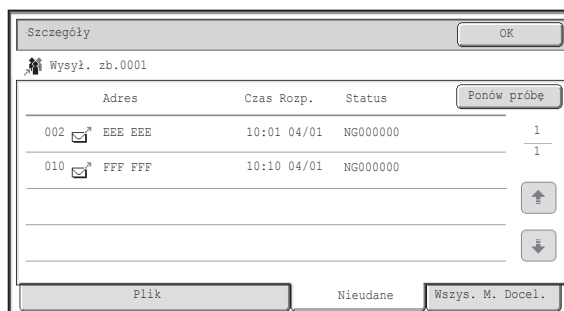

Nazwa zadania jest widoczna w górnej części okna szczegółów zadania.

Wyświetlanie odpowiednich informacji umożliwiają zakładki. Na każdej zakładce widoczne są następujące informacje.

Nazwa zakładki	Widoczne informacje
Plik	Tutaj widoczne są informacje na temat operacji wysyłania/odbioru wykorzystujących funkcję przechowywania dokumentów. Żeby przywołać i wykorzystać żądany plik, wskaż przycisk [Wywoływanie].
Nieudane	Tutaj widoczne są adresy, z którymi komunikacja się nie powiodła. Adres: Adres lub numer Czas Rozp.: Godzina, o której rozpoczęła się transmisja. Status: Opis usterki lub błędu Przycisk [Ponów próbę] umożliwia wykonanie ponownej próby wysłania do danego odbiorcy.*
Wszys. M. Docel.	Tutaj widoczne są wszystkie adresy wybrane w zadaniu: Adres: Adres lub numer Czas Rozp.: Godzina, o której rozpoczęła się transmisja. Status: Wynik połączenia Przycisk [Ponów próbę] umożliwia ponowne wysłanie dokumentu do wszystkich adresów.*

\* Wywołanie jest niemożliwe dla operacji rozsyłania zawierającej adres skanowania do FTP, skanowania do folderu sieciowego lub skanowania do komputera.

# ZATRZYMANIE REALIZOWANEGO ZADANIA LUB ZADANIA OCZEKUJĄCEGO NA REALIZACJĘ

Postępuj według poniższego opisu, żeby zatrzymać zadanie w trakcie wysyłania lub zadanie oczekujące na wysłanie.

1

STATUS ZADANIA

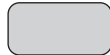

Naciśnij przycisk [STATUS ZADANIA].

2

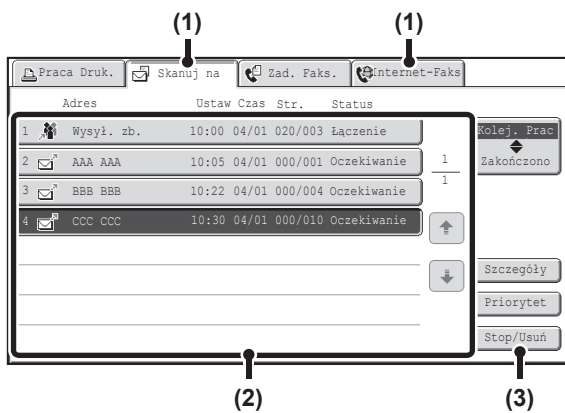

Wybierz zadanie, które chcesz zatrzymać.

- (1) Wskaż przycisk trybu pracy odpowiadającego zadaniu, które ma zostać zatrzymane.
- (2) Wskaż przycisk zadania, które ma zostać zatrzymane.
- (3) Wskaż przycisk [Stop/Usuń].

3

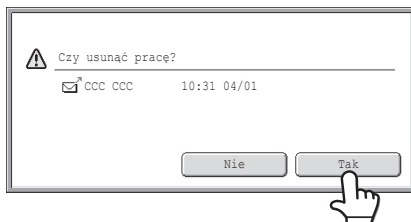

Wskaż przycisk [Tak].



Jeśli nie chcesz zatrzymać wybranego zadania...  
Wskaż przycisk [Nie].



Nie ma możliwości zatrzymania wydruku odebranego faksu internetowego.

# NADAWANIE PRIORYTETU ZADANIOM SKANERA

Jeśli w kolejce oczekuje na transmisję wiele zadań, są one realizowane w kolejności programowania. Jeśli zajdzie konieczność nadania priorytetu zadaniu i wysłania go przed innymi, postępuj według poniższego opisu.

1

STATUS ZADANIA

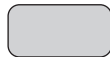

Naciśnij przycisk [STATUS ZADANIA].

2

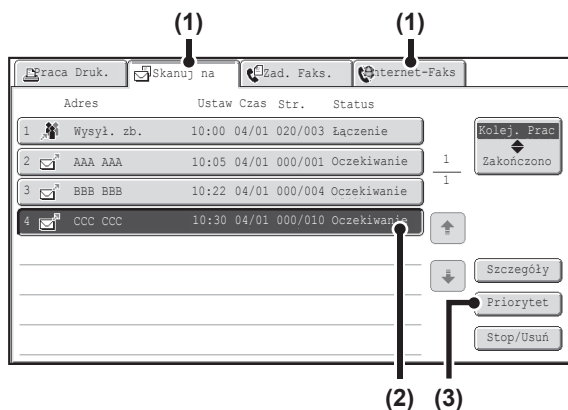

Wybierz zadanie, któremu chcesz nadać priorytet.

- (1) Wskaż przycisk trybu pracy odpowiadającego zadaniu, któremu ma zostać nadany priorytet.
- (2) Wskaż przycisk zadania, któremu ma zostać nadany priorytet.
- (3) Wskaż przycisk [Priorytet].

Wybrane zadanie zostanie przesunięte na początek kolejki, bezpośrednio za aktualnie realizowane zadanie. Po wykonaniu bieżącego zadania rozpocznie się realizacja żądanego zadania.

# SPRAWDZANIE REJESTRU AKTYWNOŚCI FAKSÓW INTERNETOWYCH (Raport Aktywności Wysyłania Obrazów)

## RAPORT AKTYWNOŚCI WYSYŁANIA OBRAZÓW

Urządzenie może drukować rejestr ostatnich operacji wysyłania obrazów (datę, nazwę drugiej strony, czas połączenia, wynik itp.). Rejestr operacji wysyłania zawiera również użyteczne informacje na temat błędów w komunikacji.

Opisywany raport obejmuje 200 ostatnich operacji.

Urządzenie może drukować raport za każdym razem, gdy liczba operacji osiągnie 201 lub o określonej godzinie (tylko raz dziennie).

 Zawartość raportu jest usuwana za każdym razem po jego wydrukowaniu i dlatego nie można go wydrukować ponownie.

 **Ustawienia Systemowe (Administrator): Ustawienie Wyboru Drukowania Raportu O Działaniu**  
To ustawienie służy do określenia warunków drukowania raportów. Zgodnie z domyślnym ustawieniem fabrycznym raport nie jest drukowany.  
Urządzenie może drukować raport za każdym razem, gdy liczba operacji osiągnie 201 lub o określonej godzinie (tylko raz dziennie).

## INFORMACJE WIDOCZNE W KOLUMNIE WYNIKÓW

W kolumnie wyników w raportach wysyłania widoczne są informacje o stanie transmisji. Jeśli urządzenie drukuje raport o stanie transmisji lub raport o przeprowadzonych operacjach, należy sprawdzić kolumnę wyników operacji i w razie potrzeby wykonać odpowiednie czynności.

### Przykładowe komunikaty widoczne w kolumnie wyników wysyłania

Komunikat	Wyjaśnienie
OK	Wysyłanie zostało zakończone prawidłowo.
RAPORT OK	Wysłano dokument z żądaniem potwierdzenia odbioru. Transmisja zakończyła się powodzeniem i odebrano raport potwierdzenia odbioru.
ANULUJ	Wysyłanie przerwano w trakcie albo przerwana została zarezerwowana operacja wysyłania.
MEM. FULL	Podczas odbioru pamięć została zapełniona.
ODRZUCONO	Faks internetowy został wysłany od nadawcy, z którym połączenia są zablokowane.
RAPORT NG	Wysłano dokument z żądaniem potwierdzenia odbioru. Transmisja zakończyła się niepowodzeniem i odebrano raport o błędzie odbioru.
BEZ RAPORTU	Wysłano dokument z żądaniem potwierdzenia odbioru, które nie zostało odebrane w ciągu określonego czasu.
BŁĄD LIMITU	Wysyłanie było niemożliwe ponieważ format pliku przekraczał ustawiony w urządzeniu limit.
OTRZYMANO	Odebrano wiadomość E-mail z załącznikiem innego formatu niż TIFF-F lub bez załącznika i dlatego wydruk był niemożliwy.
FAIL xx (xxxx)	Operacja nie powiodła się z powodu błędu w komunikacji. Pierwsze 2 cyfry numeru błędu komunikacji: Kod błędu od 00 do 99. Ostatnie 4 cyfry numeru błędu komunikacji: kod używany przez pracowników serwisu.

# FUNKCJE ODBIERANIA FAKSU INTERNETOWEGO

Poniżej opisana jest podstawowa procedura odbierania faksów internetowych.

## ODBIÓR FAKSÓW INTERNETOWYCH

Funkcja faksu internetowego łączy się regularnie\* z serwerem poczty (serwerem POP3) i sprawdza, czy nadeszły nowe fakсы. W przypadku pojawienia się nowych faksów, są one automatycznie pobierane i drukowane.

\* Standardowe ustawienie to co 5 minut.



Jeśli fakсы mają być odbierane w nocy, należy pozostawić główny włącznik zasilania w położeniu "włączone".

1

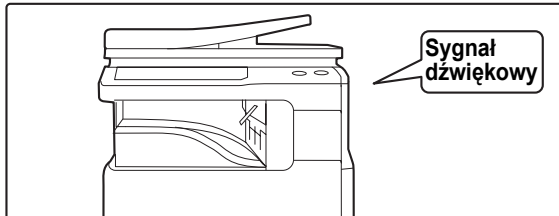

### Fakсы internetowe są odbierane automatycznie.

Po zakończeniu odbierania zostanie włączony sygnał dźwiękowy.

2

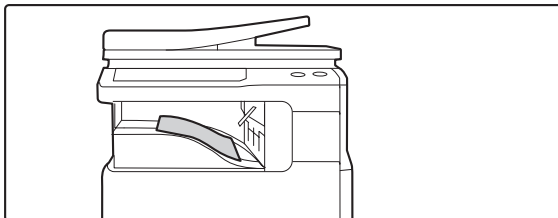

### Fakсы internetowe zostaną automatycznie wydrukowane.



Jeśli w urządzeniu nie będzie w ogóle papieru lub nie będzie papieru o formacie odpowiadającym formatowi odebranego faksu, na panelu dotykowym pojawi się odpowiedni komunikat. Postępuj zgodnie z instrukcjami w komunikacie, żeby włożyć odpowiedni papier do urządzenia.





- **Ustawienia Systemowe: Odbierz/Prześlij Dalej Dane Faksu (strona 6-20)**  
Jeśli drukowanie będzie niemożliwe, ponieważ w urządzeniu skończy się papier lub toner, odebrane fakсы internetowe będą przekazywane dalej i drukowane przez inny zaprogramowany wcześniej faks internetowy.
- **Ustawienia Systemowe (Administrator): Domyślne Ustawienia I-Fax**  
Te ustawienia określają sposób przetwarzania odebranych faksów, gdy przycisk [ZASILANIE] (⏻) znajduje się w położeniu wyłączenia (główny włącznik sieciowy jest włączony) oraz poziom głośności sygnału dźwiękowego emitowanego po zakończeniu odbioru, a także to, czy odebrane wiadomości E-mail mają być drukowane.
- **Ustawienia Systemowe (Administrator): Ustawienia Odbioru I-Fax**  
Tutaj można skonfigurować ustawienia związane z odbiorem faksów internetowych, takie jak częstotliwość pobierania faksów z serwera, odbiór dwustronny, automatyczne zmniejszanie drukowanego obrazu i zapisywanie adresów dopuszczalnych/blokowanych nadawców.
- **Ustawienia Systemowe (Administrator): Ustawienie Dopuszczalnych/Zabronionych Nazw Poczty i Domen**  
Ustawienie to służy do akceptowania/odrzućania odbierania z zapisanych adresów i domen.
- **Ustawienia Systemowe (Administrator): Druk Daty i Godziny Otrzymania**  
Użyj tej funkcji, by zdecydować, czy data i czas odbioru ma być dodawana podczas drukowania otrzymanego obrazu.

# RĘCZNY ODBIÓR FAKSÓW INTERNETOWYCH

Jeśli ustawiony został dosyć długi odstęp czasu pomiędzy kolejnymi pobraniami faksów i natychmiast pobrać nowe fakсы z serwera, możesz ręcznie aktywować odbiór.

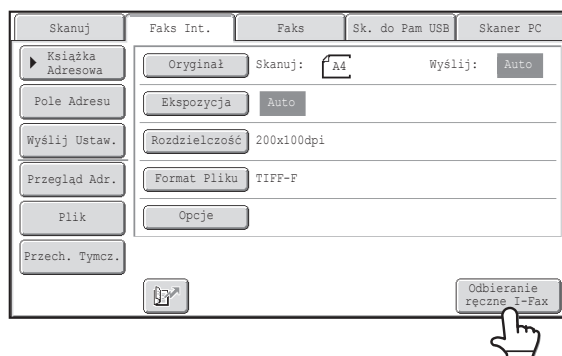
Wskaż przycisk [Odbieranie ręczne I-Fax], aby połączyć się z serwerem poczty i odebrać fakсы.



 Jeśli ustawienia serwera POP3 nie zostaną skonfigurowane na stronach WWW, przycisk [Odbieranie ręczne I-Fax] będzie wyszarzony i niedostępny.



 **Ustawienia Systemowe: Odbierz/Prześlij Dalej Dane Faksu (strona 6-20)**  
To ustawienie służy do ukrywania przycisku [Odbieranie ręczne I-Fax], który pojawia się w oknie podstawowym trybu faksu internetowego. Po ukryciu przycisku [Odbieranie ręczne I-Fax] ręczny odbiór rozpoczyna się po naciśnięciu przycisku [Rozpoczęcie Odbioru] w oknie, które pojawia się po wybraniu "Odbierz/Prześlij Dalej Dane Faksu" - "Ustawienia I-Fax".

# DRUKOWANIE FAKSU ZABEZPIECZONEGO HASŁEM (Ustawienia Wstrzymania Wydruku Otrzymanych Danych)

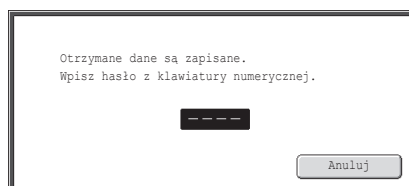
Jeśli fakсы mają być odbierane do pamięci bez drukowania, można włączyć funkcję "Ustawienia Wstrzymania Wydruku Otrzymanych Danych" w ustawieniach systemu (administratora). Żeby wydrukować fakсы, należy wprowadzić hasło. Jeśli ta funkcja zostanie włączona, po otrzymaniu faksu internetowego na panelu dotykowym pojawi się okno do wprowadzania hasła.



Drukowanie rozpocznie się po wprowadzeniu przy pomocy przycisków numerycznych zaprogramowanego uprzednio 4-cyfrowego hasła.

Aby zamknąć okno do wprowadzania hasła, można wskazać przycisk [Anuluj]. Na panelu dotykowym będzie jednak nadal migać przycisk (  ) informujący o przechowywaniu danych w pamięci. Po wskazaniu migającego przycisku (  ) lub zmianie trybu pracy, okno do wprowadzania hasła pojawi się ponownie.

Jeśli w ustawieniach systemowych (administratora) włączona jest opcja "Ust. Testu Obrazu Otrzymanych Danych", można wprowadzić hasło, by wyświetlić okno z listą otrzymanych danych. Jeśli chcesz sprawdzić obraz przed wydrukowaniem, przejdź do kroku 2 na następnej stronie.

-  Odebrane fakсы będą przechowywane w pamięci niezależnie od tego, czy zostaną odebrane ręcznie, czy automatycznie.
- Jeśli w ustawieniach systemu włączona będzie funkcja "Odbierz/Prześlij Dalej Dane Faksu", przekazująca odebrane fakсы do innego urządzenia, fakсы przechowywane w pamięci będą również przekazywane. W takim przypadku na wyświetlaczu pojawi się takie samo okno do wprowadzania hasła jak w przypadku drukowania. Dokumenty nie zostaną przekazane dopóki nie zostanie podane hasło.

 **Ustawienia Systemowe (Administrator): Ustawienia Wstrzymania Wydruku Otrzymanych Danych**  
Tę funkcję należy włączyć, jeśli odebrane fakсы mają być przechowywane w pamięci bez drukowania. W tym miejscu można również zaprogramować hasło, które należy podać w celu wydrukowania przechowywanych w pamięci faksów.

# SPRWADZANIE OBRAZU PRZED WYDRUKOWANIEM

Jeśli w ustawieniach systemowych (administratora) jest włączona\* funkcja "Ust. Testu Obrazu Otrzymanych Danych", można sprawdzić odebrany obraz na panelu dotykowym przed wydrukowaniem. Kiedy funkcja ta jest aktywna, wykonaj poniższe kroki, by wydrukować odebrany obraz.

\* W ustawieniu fabrycznym jest ona domyślnie wyłączona.

1

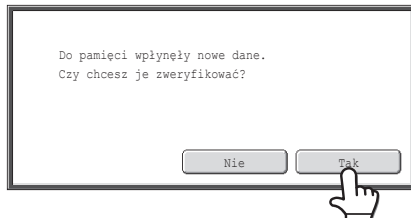

**Po odebraniu obrazu pojawi się komunikat potwierdzający. Wskaż przycisk [Tak].**

Jeśli komunikat ten pojawi się podczas konfiguracji ustawień i naciśniesz przycisk [Tak], ustawienia te zostaną anulowane. Jeśli komunikat ten pojawi się w innym trybie, powrócisz do okna podstawowego trybu wysyłania obrazów po sprawdzeniu obrazów.

2

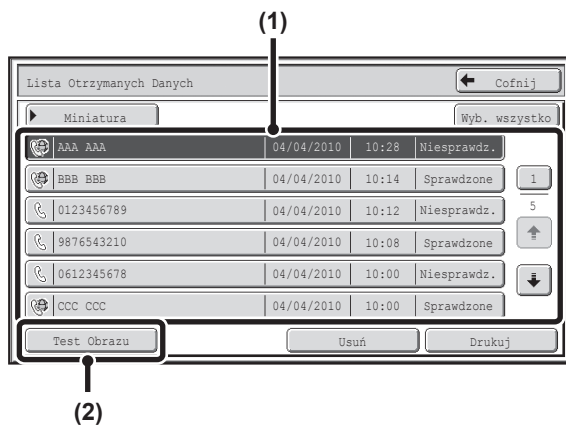

**Wybierz odebrany obraz**

**(1) Wskaż przycisk odebranego obrazu, który chcesz sprawdzić.**

Można sprawdzić wiele odebranych obrazów.

**(2) Wskaż przycisk [Test Obrazu].**

- Aby wyświetlić miniatury odebranych obrazów, wskaż przycisk [Miniatura].
- Aby skasować wybrany obraz, wskaż przycisk [Usuń]. Aby wydrukować wybrany obraz, wskaż przycisk [Drukuj].

3

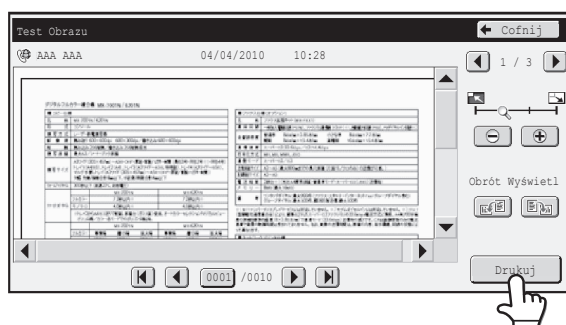

**Sprawdź odebrany obraz i wskaż przycisk [Drukuj].**

Rozpocznie się drukowanie.

Informacje na temat sprawdzania obrazów można znaleźć w opisie "[OKNO SPRAWDZANIA OBRAZU](#)" (strona 4-98).



Jeśli okno w kroku 1 pojawi się podczas konfigurowania ustawień na ekranach ustawień któregoś z trybów, ustawienia te zostaną anulowane, jeśli zaczniesz przeglądać obraz. Po obejrzeniu obrazu powrócisz do okna podstawowego trybu wysyłania obrazów, bez względu na tryb, który był wcześniej włączony.



**Ustawienia Systemowe (Administrator): Ust. Testu Obrazu Otrzymanych Danych**

Używaj tej funkcji do określania, czy odebrany faks internetowy ma być przeglądany przed wydrukowaniem.

# OKNO SPRAWDZANIA OBRAZU

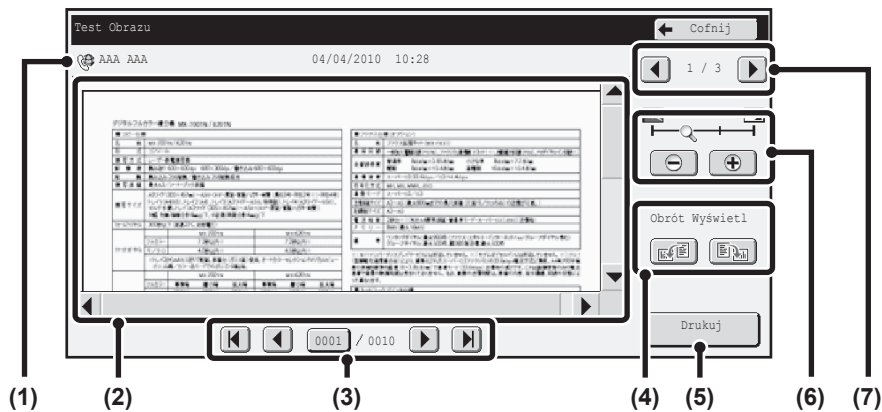

W tej części objaśnione zostanie okno sprawdzania obrazów.



## (1) Widoczne informacje





Przedstawione są informacje na temat wyświetlonego obrazu.

## (2) Podgląd

Pojawia się obraz wybranego odebranego obrazu. Jeśli obraz jest obcięty, użyj pasków przewijania po prawej dolnej stronie ekranu, aby przewinąć obraz. Wskaż pasek i przesuwaj go. (Można także wskazać przyciski  , aby przewinąć obraz.)

## (3) Przyciski zmiany stron

W przypadku wielu stron, przyciski te służą do zmiany stron.

- Przyciski  : Przejdź do pierwszej lub ostatniej strony.
- Przyciski  : Przejdź do poprzedniej lub następnej strony.
- Wskaźnik numeru strony:  
Wskazuje całkowitą liczbę stron oraz numer aktualnej strony. Aby przejść do danego numeru strony wystarczy wskazać przycisk z numerem bieżącej strony i wprowadzić tę liczbę przyciskami numerycznymi.

## (4) Przycisk "Obrót Wyświetl."

Obraca obraz w prawo lub w lewo o 90 stopni. Obrót dotyczy wszystkich stron w pliku, a nie tylko wyświetlonej strony.

## (5) Przycisk [Drukuj]

Wskaż go, aby rozpocząć drukowanie.

## (6) Przycisk powiększenia

Służy do ustawienia skali powiększenia wyświetlanego obrazu. Ustawienie dotyczy wszystkich stron w pliku, a nie tylko wyświetlonej strony.

## (7) Przycisk wyboru obrazu

Jeśli do podglądu wybrano wiele obrazów, przycisk ten służy do zmiany wyświetlanych obrazów.



Podgląd obrazu to obraz wyświetlany na panelu dotykowym. Będzie się różnił od faktycznego wyniku drukowania.

# PRZEKAZYWANIE FAKSU INTERNETOWEGO NA ADRES SIECIOWY (Ustawienia Trasowania Przychodzącego)

Odebrane faksy internetowe mogą być automatycznie przekazywane na adres E-mail, adres serwera plików lub adres folderu sieciowego. Kiedy funkcja ta jest włączona, można przysłać odebrane faksy internetowe bez ich drukowania.

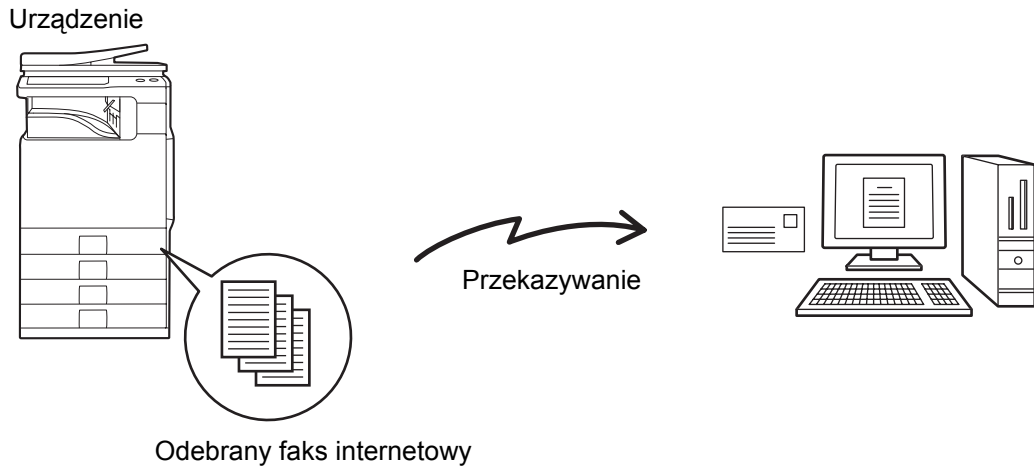

 Kiedy faksy przesyłane za pomocą tej funkcji są drukowane w miejscu docelowym przekazywania, nie można wydrukować na nich daty i czasu odbioru. (funkcja "Druk Daty i Godziny Otrzymania" jest wyłączona.)

## KONFIGURACJA USTAWIENIA TRASOWANIA PRZYCHODZĄCEGO

Wszystkie ustawienia trasowania przychodzącego są konfigurowane na stronach WWW. Informacje o sposobie uzyskania dostępu do stron WWW znajdziesz w Instrukcji wprowadzającej.

W poniższych objaśnieniach założono, że użytkownik uzyskał dostęp do stron WWW z prawami administratora. Aby skonfigurować ustawienia trasowania przychodzącego, wykonaj poniższe czynności.

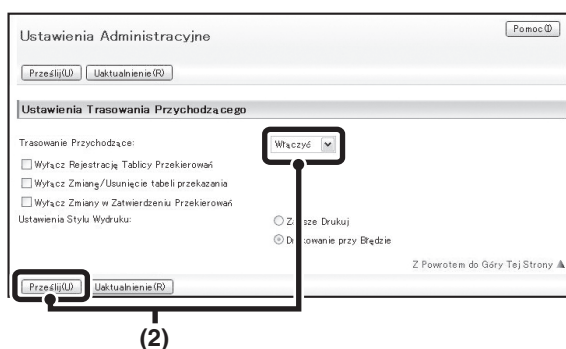

### Włączanie funkcji trasowania przychodzącego.

- (1) W menu na stronie WWW kliknij [Ustawienia Aplikacji], [Ustawienia Trasowania Przychodzącego], a następnie [Ustawienia Administracyjne].
- (2) Wybierz [Włączyć] w opcji "Trasowanie Przychodzące" i kliknij przycisk [Zatwierdź].

 Użytkownikom bez praw administratora można zablokować dostęp do zapisywania, edytowania i usuwania tablic przekierowań w tym oknie oraz decydowania, która tablica ma być używana. Aby to zrobić, zaznacz pola wyboru pod .

- Wyłącz Rejestrację Tablicy Przekierowań
- Wyłącz Zmianę/Usunięcie tabeli przekazania
- Wyłącz Zmiany w Zatwierdzeniu Przekierowań

Kiedy włączona jest funkcja trasowania przychodzącego, można też określić, czy urządzenie ma drukować przekazywane faksy. Aby wszystkie otrzymywane faksy były drukowane przed przekazaniem, wybierz "Zawsze Drukuj" w opcji "Ustawienia Stylu Wydruku". Aby odbierane faksy były drukowane tylko w przypadku, gdy błąd nie pozwala na przekazanie, wybierz opcję "Drukowanie przy Błędzie".

Po zakończeniu ustawień pamiętaj o kliknięciu przycisku [Prześlij].

## Programowanie adresów nadawców.

Jeśli chcesz, aby były przekazywane fakсы wyłącznie z określonych adresów, zaprogramuj pożądane adresy nadawców. Zapisane tutaj adresy nadawców można wybrać z listy podczas zapisywania tablicy przekazywania.

- (1) Kliknij [**Rejestracja Numeru/Adresu Nadawcy**] w menu [**Ustawienia Trasowania Przychodzącego**] na stronie WWW.
- (2) Wprowadź adres nadawcy odpowiednio w opcji "**Adres Faksu Internetowego**" lub "**Numer Faksu**", po czym kliknij przycisk [**Dodaj do Listy**].

Wprowadzony adres zostanie dodany do listy "Adres do Wpisania".

- Zdecyduj, czy adres ma być wpisywany bezpośrednio (maksymalnie 1500 znaków), czy wybierany z globalnej książki adresowej, klikając na przycisk [Globalne Wyszuk. Adresu].
- Aby zapisać wiele adresów, powtórz tę czynność.

- (3) Po zakończeniu dodawania adresów, kliknij przycisk [**Prześlij**].



- Można zapisać maksymalnie 500 numerów/adresów nadawców.
- Aby usunąć wprowadzony adres, wybierz adres z listy "Adres do Wpisania" i kliknij przycisk [Usuń].

3

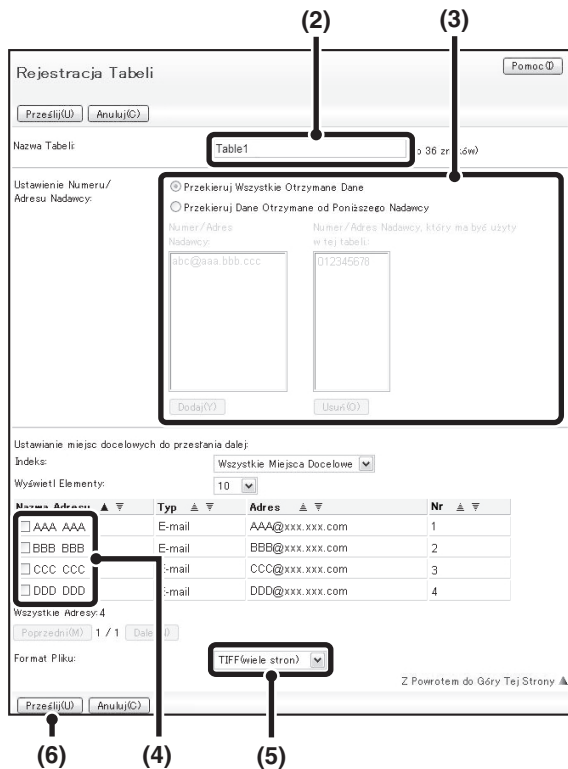

## Zapisz tablicę przekazywania.

Wykonaj poniższe czynności, aby zapisać tabelę przekierowań zawierającą określonego nadawcę i adres przekazywania.

- (1) **Kliknij [Ustawienia Trasowania Przychodzącego] w menu na stronie WWW, a następnie kliknij przycisk [Dodaj].**
- (2) **Wprowadź "Nazwę Tabeli".**
- (3) **Wybierz nadawcę, którego fakсы zostaną przekierowane.**
  - Aby przekazać wszystkie odebrane fakсы wybierz [Przekieruj Wszystkie Otrzymane Dane].
  - Aby przekierować fakсы tylko od wybranego nadawcy, wybierz [Przekieruj Dane Otrzymane od Poniższego Nadawcy], wybierz nadawcę z listy i kliknij przycisk [Dodaj].
- (4) **Wybierz adres przekazania.**

Adresy do przekazywania można wybrać z książki adresowej urzędzenia. (Można wybrać wiele adresów.) Można zapisać maksymalnie 1000 adresów przekazania (łącznie maksimum 100 adresów serwerów plików, komputerów i folderów sieciowych).
- (5) **Wybierz format pliku.**

Dla każdej tabeli przekazywania można wybrać format pliku.
- (6) **Kliknij [Prześlij].**



- Wybierając nadawców z listy "Ustawienie Numeru/Adresu Nadawcy" można użyć klawisza [Shift] lub [Ctrl] na klawiaturze, aby zaznaczyć wielu nadawców.
- Można zapisać maksymalnie 50 tabliczek przekierowań.
- Jeśli chcesz wybrać grupę adresów dla miejsc docelowych przekierowań, możesz wybrać tylko grupę zawierającą tylko adresy E-mail.
- Obrazy wysyłane w formacie TIFF mogą w środowiskach niektórych odbiorców nie być wyświetlane prawidłowo. W takim wypadku należy zmienić format pliku na PDF.

4

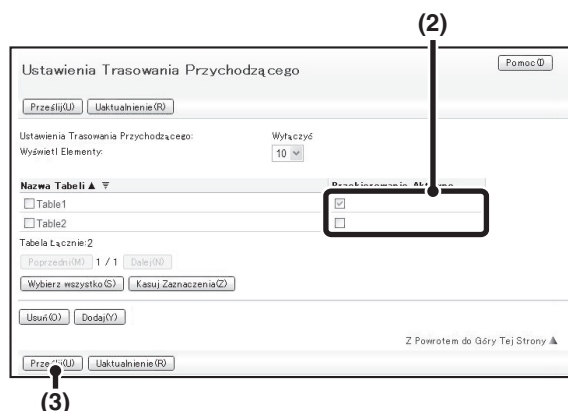

## Określanie, które tablice przekierowań mają być użyte.

Aby skorzystać z funkcji trasowania przychodzącego, należy włączyć te z zapisanych tabliczek przekierowań, które mają być użyte.

- (1) **Kliknij [Ustawienia Trasowania Przychodzącego] w menu na stronach WWW.**
- (2) **Zaznacz pole wyboru "Przekierowanie Aktywne"  każdej tablicy, której chcesz użyć.**
- (3) **Kliknij [Prześlij].**



Aby usunąć tablicę przekierowań, kliknij pole wyboru znajdujące się obok nazwy tablicy, tak by została zaznaczona , po czym kliknij [Usuń].

# SKANOWANIE Z KOMPUTERA (Tryb Skanera PC)

## PODSTAWOWA PROCEDURA SKANOWANIA

Z płyty CD-ROM dostarczonej razem z komputerem można zainstalować sterownik skanera i używać aplikacji zgodnych ze standardem TWAIN\* do skanowania obrazów z komputera.

Skanowanie bezpośrednio z komputera jest szczególnie wygodne przy skanowaniu pojedynczych oryginałów - np. zdjęć, zwłaszcza jeśli zachodzi potrzeba regulacji ustawień podczas skanowania. Skanowanie z urządzenia jest natomiast użyteczne przy ciągłym skanowaniu wielu oryginałów.

\* Jest to standard interfejsu używanego przez skanery i inne urządzenia przetwarzające obrazy do postaci cyfrowej. Jeśli w komputerze zainstalowany jest sterownik skanera, można używać do skanowania dowolnej aplikacji zgodnej ze standardem TWAIN.

-  Skanowanie w trybie PC będzie możliwe tylko wtedy, gdy sterownik skanera został zainstalowany z płyty "Software CD-ROM" przy pomocy zintegrowanego programu instalacyjnego. Procedura instalacji sterownika skanera i konfiguracji ustawień opisana jest w Instrukcji instalacji oprogramowania.
- Z opisywanej funkcji nie będzie można korzystać, jeśli zostanie wyłączona przy pomocy funkcji "Wyłącz Funkcję Skanowania" w ustawieniach systemu (administratora).
- Procedury wyboru sterownika skanera i uruchamiania procesu skanowania zależą od używanej aplikacji zgodnej ze standardem TWAIN. Więcej informacji można znaleźć w instrukcji obsługi aplikacji lub w pliku pomocy.
- Podczas skanowania dużego obrazu w wysokiej rozdzielczości, ilość danych obrazu będzie bardzo duża i cały proces może zająć dużo czasu. Należy pamiętać o wybraniu odpowiednich ustawień skanowania oryginału (tekst, zdjęcia itp.).

Jako przykład poniżej opisano procedurę skanowania z użyciem aplikacji "Sharpdesk" dołączonej do urządzenia.

### [W urządzeniu]

1

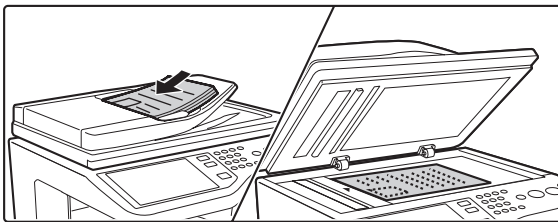

#### Ułóż oryginał.

Ułóż oryginał nadrukiem do góry w podajniku dokumentów lub nadrukiem do dołu na szybie.

W przypadku, gdy oryginał jest innego formatu niż ustawiony, ustaw rozmiar oryginału.

 [USTAWIENIE FORMATU SKANOWANIA ORYGINAŁU I FORMATU PRZESYŁANIA](#) (strona 4-51)

2

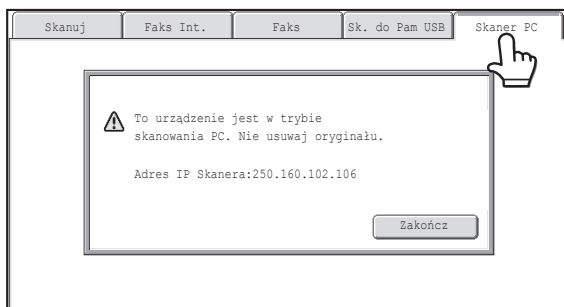

#### Naciśnij przycisk [Skaner PC], aby wejść do trybu skanera PC.

Jeśli przycisk [Skaner PC] nie jest widoczny, wskaż przycisk , aby przesunąć ekran.

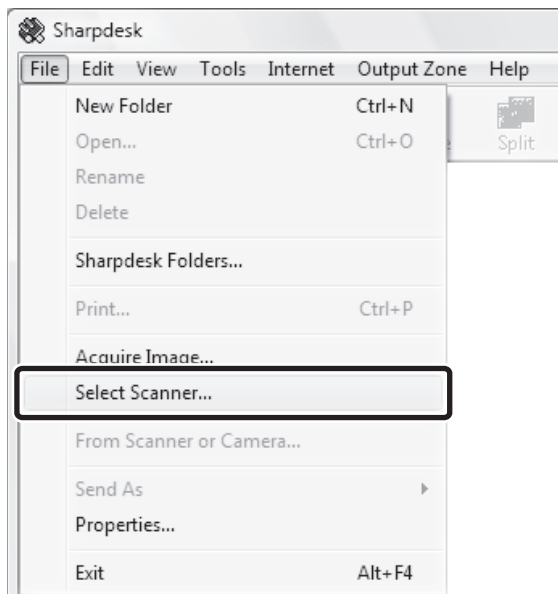

Po wybraniu trybu Skaner PC na panelu dotykowym aktywny będzie tylko przycisk [Zakończ]; pozostałe przyciski będą niedostępne.

**[W komputerze]****3**

Uruchom aplikację zgodną ze standardem TWAIN i wybierz opcję [Select Scanner] z menu [File].

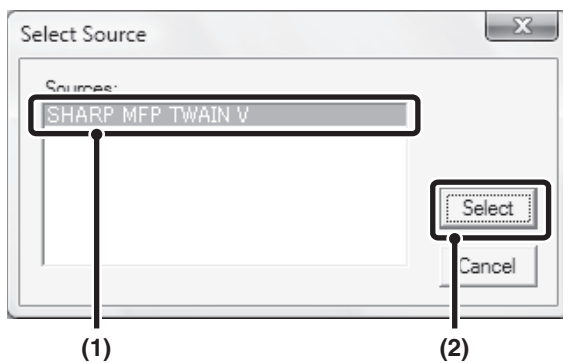
**4**

Wybierz sterownik modułu skanera opisywanego urządzenia.

- (1) Wybierz [SHARP MFP TWAIN V].
- (2) Kliknij przycisk [Select].

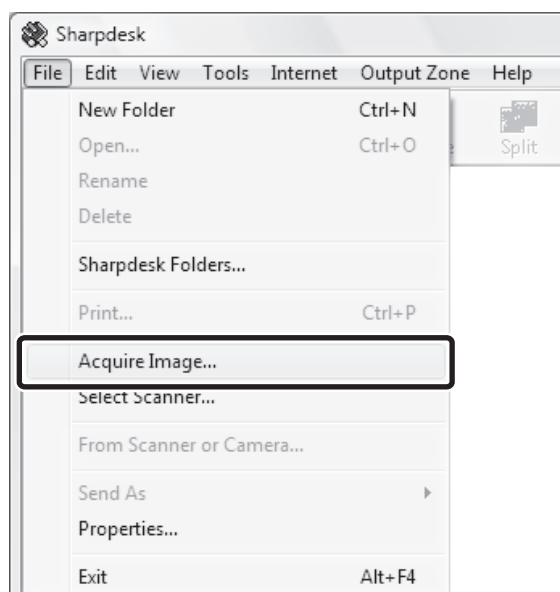
**5**

Wybierz opcję [Acquire Image] z menu [File].

Otwarty zostanie sterownik skanera.

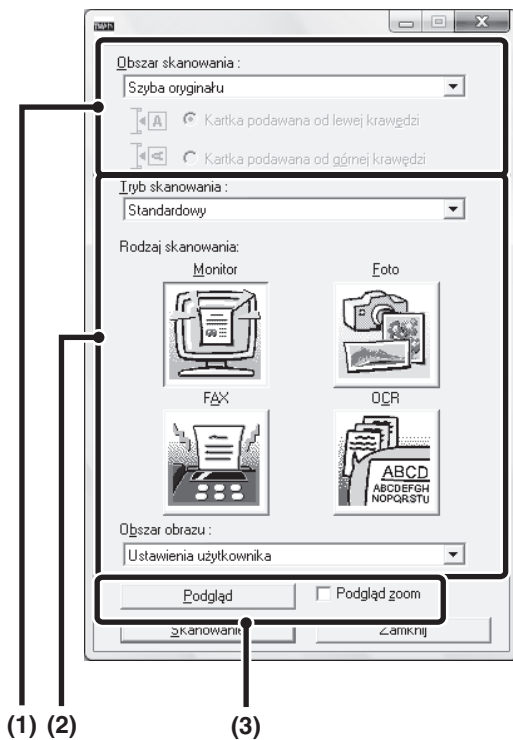

6

## Wyświetl podgląd obrazu.

### (1) Określ położenie oryginału.

#### Menu "Obszar skanowania":

- Jeśli oryginał jest jednostronny i znajduje się w podajniku dokumentów, należy wybrać opcję [SPF(Simpleks)].
- Jeśli oryginał jest dwustronny i znajduje się w podajniku dokumentów, należy wybrać opcję [SPF(dupleks-książka)] lub [SPF(dupleks-tablet)] w zależności od tego, czy oryginał jest zszywany jak książka, czy jak tablet. Oprócz tego należy wybrać opcję [Kartka podawana od lewej krawędzi] lub [Kartka podawana od górnej krawędzi] w zależności od orientacji oryginału.

### (2) Wybierz ustawienia skanowania.

#### Menu "Tryb skanowania":

Wybierz okno "Standard" lub "Profesjonalny". W oknie "Standard" wybierz "Monitor", "Photo", "FAX" lub "OCR" w zależności od typu oryginału i celu skanowania. Jeśli chcesz zmienić standardowe ustawienia któregośkolwiek z czterech przycisków albo wybrać rozdzielczość lub inne ustawienie standardowe, wyświetl okno "Profesjonalny".

#### Menu "Obszar obrazu":

Wybierz obszar skanowania. Obszar skanowania można również ustawić w oknie podglądu przy pomocy myszy.

### (3) Kliknij przycisk [Podgląd].

Podgląd skanowanego obrazu pojawi się w oknie sterownika skanera.

Jeśli podgląd obrazu nie jest zadowalający, powtórz kroki (2) i (3).

Jeśli przed kliknięciem przycisk [Podgląd] zostanie wybrane pole [Podgląd zoom], wybrany obszar zostanie powiększony w oknie podglądu. Jeśli zaznaczenie w polu wyboru zostanie usunięte, obraz podglądu zostanie wyświetlony w trybie standardowym. Jeśli w menu "Obszar skanowania" wybrana zostanie opcja SPF, funkcja [Podgląd zoom] będzie niedostępna.



- Więcej informacji na temat ustawień skanowania można uzyskać otwierając pomoc ekranową sterownika poprzez kliknięcie przycisku  w oknie podglądu obrazu pokazanym w punkcie 7.
- Jeśli przycisk [Podgląd] zostanie kliknięty podczas skanowania poprzez podajnik dokumentów, tylko jedna strona oryginału zostanie umieszczona na podglądzie. Jeśli chcesz, żeby oryginał widoczny na podglądzie był uwzględniony podczas skanowania, włóż go ponownie do podajnika dokumentów.

7

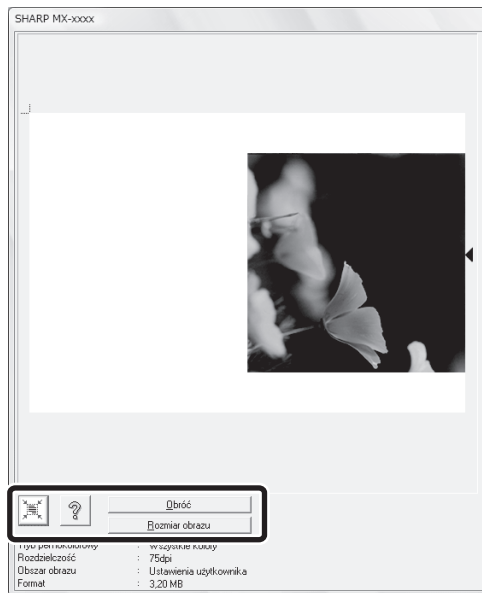

## Wybierz ustawienia skanowania oglądając równocześnie podgląd.

### Przycisk [Obróć]:

Przy każdym kliknięciu tego przycisku, podgląd obrazu jest obracany o 90 stopni. W ten sposób można zmienić orientację obrazu bez obracania oryginału na szybie. Plik obrazu zostanie utworzony zgodnie z orientacją widoczną w oknie podglądu.

### Przycisk [Rozmiar obrazu]:

Kliknij ten przycisk, żeby określić obszar skanowania wprowadzając wartości liczbowe. Jako jednostki można wybrać piksele, milimetry lub cale. Jeśli obszar skanowania został już określony, wprowadzone liczby będą zmieniały powierzchnię względem lewego górnego narożnika określonego obszaru.

### Przycisk [?]:

Kiedy podgląd obrazu jest wyświetlony, a obszar skanowania nie został wybrany, można kliknąć przycisk [?], aby automatycznie ustawić obszar skanowania dla całego podglądu obrazu.



- Więcej informacji na temat ustawień skanowania można uzyskać, klikając przycisk [?] w celu otwarcia pomocy sterownika skanera.
- Jeśli oryginały znajdują się w podajniku dokumentów, widoczny będzie tylko podgląd strony znajdującej się na samej górze. Górna strona zostanie dostarczona na końcową półkę na oryginały. Należy pamiętać, żeby przenieść oglądaną stronę z powrotem do podajnika przed ponowną aktualizacją podglądu lub skanowaniem.

8



## Kliknij przycisk [Skanowanie].

Skanowanie się rozpocznie. Obraz zostanie pokazany w aplikacji.

Przypisz nazwę pliku do skanowanego obrazu i zapisz odpowiednio w używanej aplikacji.

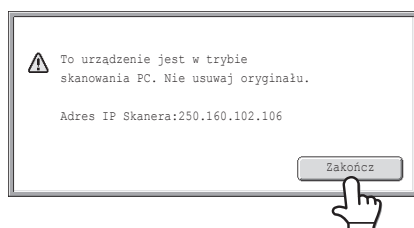
**[W urządzeniu]****9**

Wskaż przycisk [Zakończ] na panelu dotykowym.

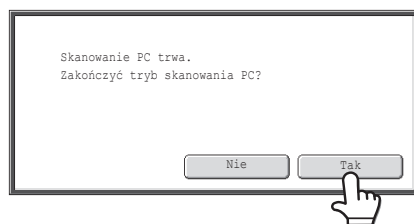
**10**

Wskaż przycisk [Tak].

# DOSTARCZANIE DANYCH META

W tej części zostanie objaśnione dostarczanie metadanych, które jest dostępne pod warunkiem, że zainstalowany jest moduł integracji aplikacji.

## DOSTARCZANIE DANYCH META (Wprowadzanie Danych)

Jeśli zainstalowany jest moduł integracji aplikacji i generowany jest plik obrazu dla wysyłania skanowania, można utworzyć i wysłać jako osobny plik dane meta (dane wskazujące atrybuty pliku obrazu oraz sposób ich przetwarzania) na podstawie wcześniej zapisanych informacji. Plik metadanych jest tworzony w formacie XML. Łącząc metadane z aplikacjami takimi jak program zarządzania dokumentami, aplikacja przepływu pracy lub serwer szyfrowania, można zbudować zaawansowane środowisko rozwiązań dla dokumentów.

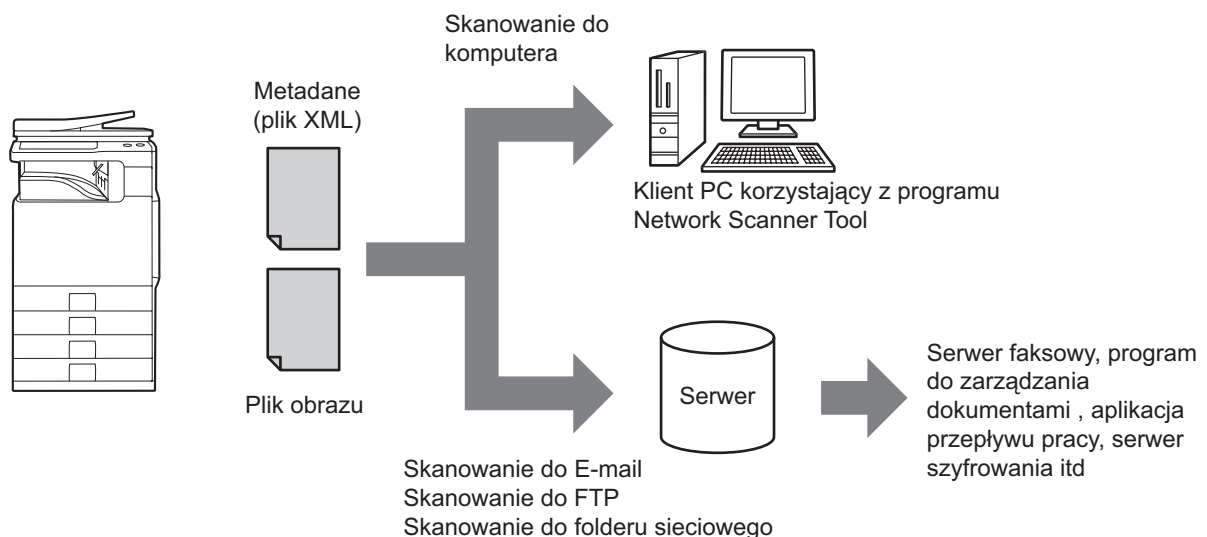

Korzystając z modułu integracji aplikacji można wprowadzić informacje o generowanym pliku obrazu na panelu dotykowym i przesłać je razem z obrazem jako plik XML.

# PRZYGOTOWANIE DO TRANSMISJI METADANYCH

## USTAWIENIA WYMAGANE NA STRONACH WWW

Wszystkie ustawienia związane z metadanymi są konfigurowane na stronach WWW. (Niezbędne są uprawnienia administratora.

Aby skonfigurować ustawienia metadanych, kliknij [Ustawienia Sieci], a następnie [Konfiguracja metadanych] w menu na stronie WWW.

Podczas konfiguracji ustawień należy pamiętać o włączeniu funkcji transmisji metadanych.

### Zapisywanie Zbiorów Metadanych

Zapisz pozycje (zbiór metadanych), które są zapisane w pliku XML generowanym podczas skanowania. W zbiorze metadanych można skonfigurować do 10 pozycji metadanych. Zapisany zbiór metadanych można wybrać w momencie transmisji.

 Adresy wybrane w opcji "Typ Adresu Pozwalający na Wprowadzanie Danych Meta", kiedy dane meta są zapisane, można wybrać jako miejsca docelowe transmisji w momencie dokonywania transmisji za pomocą przycisków bezpośredniego wyboru, wprowadzania ręcznego lub wyszukiwania w globalnej książce adresowej. (Adresów, dla których nie zezwolono na wprowadzanie metadanych, nie można wybrać jako miejsc docelowych dla transmisji.)

## TRANSMISJA METADANYCH DLA SKANOWANIA DO KOMPUTERA

Jeśli program Network Scanner Tool jest używany w swojej fabrycznie ustawionej konfiguracji, w komputerze będzie generowany plik z nową nazwą pliku. Kiedy Network Scanner Tool jest używany jako środek do wysyłania pliku metadanych do innej aplikacji oprogramowania, to ustawienie musi być wyłączone, aby umożliwić odwołania zewnętrzne między plikiem obrazu a plikiem XML za pomocą nazwy pliku wygenerowanego w komputerze. (Ustalając nazwę pliku w opcji [Wyślij Ustaw.], należy pamiętać o skonfigurowaniu nazwy pliku w taki sposób, by nie wystąpił duplikat nazwy, aby nie dopuścić do nadpisania istniejącego już w komputerze pliku; należy na przykład dodać w nazwie generowanego pliku niepowtarzalne rozszerzenie (datę itp.). Jeśli pole z nazwą pliku pozostanie puste, urządzenie automatycznie wygeneruje niepowtarzalną nazwę pliku.)

 • Zaleca się, aby do odbierania metadanych używać programu Network Scanner Tool. Więcej informacji - patrz Network Scanner Tool User's Guide (format PDF) na płycie CD-ROM "Sharpdesk/Network Scanner Utilities".

• Informacje o umowie licencyjnej oraz sposobie używania płyty CD-ROM dołączonej do modułu integracji aplikacji można znaleźć w oddzielnej instrukcji "Sharpdesk licence kit" ("Zestaw licencyjny programu Sharpdesk").

• **Korzystanie z programów trzecich**  
Istnieją różnego rodzaju programy trzecie. Niektóre aplikacje można uruchamiać automatycznie z programu Network Scanner Tool, a inne nie. Kiedy włączona jest funkcja automatycznego uruchamiania danej aplikacji, program Network Scanner Tool uruchomi aplikację za pomocą polecenia ".exe", używając nazwy pliku jako parametru. Zazwyczaj aplikacja jest uruchamiana dwukrotnie, raz dla pliku obrazu, a drugi raz dla pliku XML. Na przykład, kiedy program Network Scanner Tool jest ustawiony tak, by uruchamiać aplikację "APP.EXE", kiedy odebrane zostaną pliki "IMG.TIF" i "IMG.XML" zostaną zastosowane poniższe polecenia.

```
APP.EXE IMG.TIF
APP.EXE IMG.XML
```

# PRZESYŁANIE METADANYCH

Wykonaj poniższe czynności, aby wybrać ustawienie danych meta, wprowadzić poszczególne pozycje i wykonać transmisję metadanych.

1

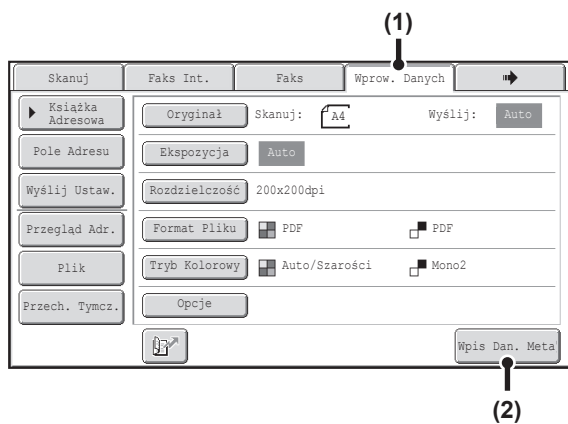

Przejdź do trybu wprowadzania danych i wyświetl okno ustawień metadanych.

(1) Wskaż przycisk [Wprow. Danych].

(2) Wskaż przycisk [Wpis Dan. Meta].



- Jeśli nie są zapisane żadne metadane, nie można wybrać przycisku [Wprow. Danych]. Zapisz zbiór metadanych na stronach WWW, po czym wykonaj procedurę transmisji.
- Jeśli jako domyślny zbiór wybrano konkretny zbiór metadanych, przejdź do kroku 3.

2

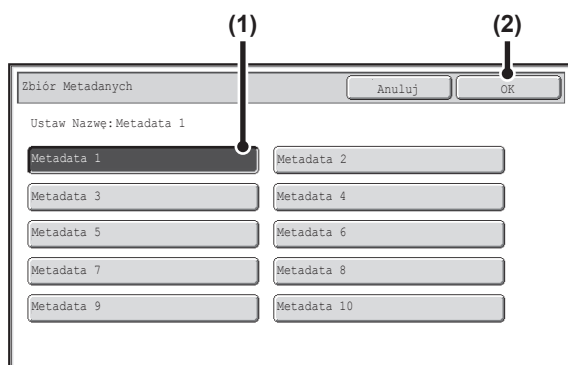

Wybierz zbiór metadanych.

(1) Wskaż przycisk zbioru metadanych, którego chcesz użyć.

(2) Wskaż przycisk [OK].

3

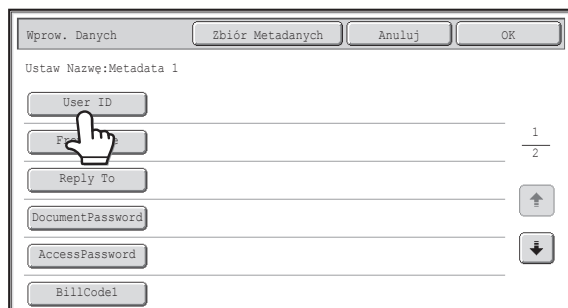

Pojawią się przyciski pozycji zapisanych w zbiorze metadanych. Wskaż przycisk pozycji, którą chcesz wprowadzić.



- Jeśli przypadkowo wybierzesz nieprawidłowy zbiór metadanych lub chcesz użyć innego zbioru po ustawieniu domyślnego zbioru metadanych, wskaż przycisk [Zbiór Metadanych]. Wskaż przycisk [OK] w oknie z komunikatem. Powrócisz do okna z kroku 1. Pozycje metadanych wprowadzone do tego momentu zostaną anulowane.

4

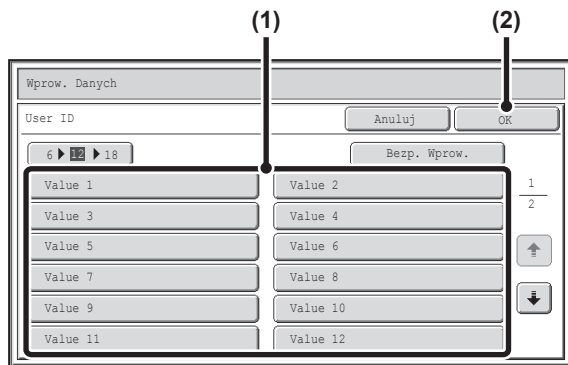

### Wprowadź wybraną pozycję metadanych.

#### (1) Wskaż przycisk wartości, którą chcesz wprowadzić.

- Jeśli wartości pozycji metadanych są przedstawione w formie wyboru, wybory są pod postacią przycisków. Kiedy wartość można edytować, wskaż przycisk [Bezp. Wprow.], aby wpisać wartość ręcznie.
- Jeśli pozycja metadanych wymaga wprowadzenia tekstu, pojawi się okno do wpisywania tekstu. Wprowadź wymagane informacje.

#### (2) Wskaż przycisk [OK].



- Aby zmienić liczbę przycisków wyświetlonych w oknie, wskaż przycisk wyboru ilości pozycji wyświetlanych na ekranie. Wybierz 6, 12 lub 18 przycisków.
- Procedurę wprowadzania tekstu znajdziesz w części "[WPROWADZANIE TEKSTU](#)" (strona 1-45) w rozdziale "1. ZANIM ZACZNIESZ UŻYWAĆ".

5

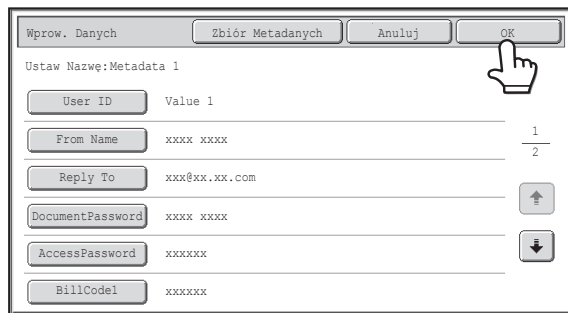

### Po zakończeniu wpisywania pozycji wskaż przycisk [OK].

6

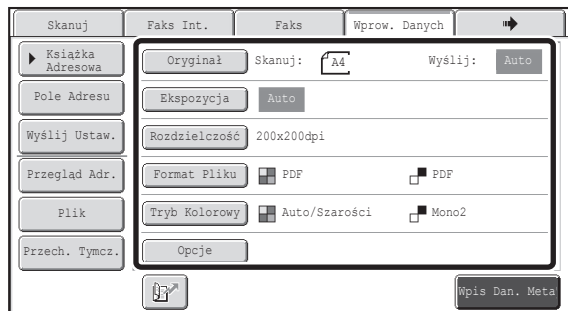

### Wybierz ustawienia obrazu i inne ustawienia, po czym wykonaj skanowanie.

- Procedury dokonywania ustawień i wykonywania transmisji są takie same, jak dla innych trybów.
- Aby zmienić wprowadzone wartości, ponownie wskaż przycisk [Wpis Dan. Meta]. Pojawi się okno wprowadzania wybranych metadanych.



- Transmisji nie można wykonać, jeśli przycisk [Wprow. Danych] jest wyświetlona, a nie zostały skonfigurowane żadne ustawienia metadanych. Aby wykonać transmisję bez wysyłania metadanych, zmień tryb, wskazując przycisk danego trybu, po czym rozpocznij wysyłanie.
- Przed skonfigurowaniem ustawień metadanych można określić adresy, które mają być używane we wszystkich trybach. Po zakończeniu ustawień metadanych można wybrać tylko adresy w trybach, które zostały dopuszczona dla zaznaczonych zbiorów metadanych.
- Po skonfigurowaniu ustawień metadanych lub wybraniu adresu na karcie [Wprow. Danych] nie będzie możliwe przełączenie do innego trybu.
- Dostarczanie metadanych jest możliwe dzięki funkcji przechowywania dokumentów. W oknie ustawień transmisji w trybie przechowywania dokumentów widoczna jest karta [Wprow. Danych], umożliwiająca dostarczania metadanych. Oprócz tego można dokonać dostarczenia metadanych za pomocą funkcji przechowywania dokumentów w opcji [Operacje na Dokumentach] na stronach WWW.

## POLA METADANYCH

W przesyłanym pliku XML zawarte są następujące trzy typy metadanych.

- Dane automatycznie generowane przez urządzenie: Dane te są zawsze zawarte w pliku XML i są automatycznie zapisywane w komputerze.
- Pola wcześniej zdefiniowane: Pola te są automatycznie rozpoznawane przez urządzenie i przypisywane do odpowiednich znaczników XML. Pola te można wybierać. Można je ująć w pliku XML tylko po uprzednim włączeniu na stronach WWW.
- Pola definiowane przez użytkownika: Do pliku XML można dodać pola niestandardowe. Pola te można wybrać i zdefiniować na stronach WWW.

Jeśli zdefiniowane pole metadanych będzie jednym z poniższych pól, pojawi się komunikat informujący użytkownika, że danego pola nie można wprowadzić. Wprowadź odpowiednią informację w powiązanych pozycjach ustawień wysyłania.

Nazwa wprowadzona w polu metadanych	Opis	Miejsce wprowadzenia
fromName (odNazwa)	Nazwa użytkownika, który wysłał zadanie. Jeśli nazwa nie zostanie wprowadzona jako metadane, jako metadane zostanie użyta nazwa nadawcy określona zgodnie ze zwykłymi zasadami dla określania nazwy nadawcy.	[Odpowiedz-Do] (Nazwa nadawcy wybranego nadawcy)
replyTo (odpowiedzDo)	Adres E-mail, na który zostanie wysłany wynik transmisji.	[Odpowiedz-Do] (Adres E-mail wybranego nadawcy)
documentSubject (dokumentTemat)	Nazwa zadania pojawiająca się w linii "Temat" wiadomości E-mail lub nazwa zadania na stronie przewodniej faksu. Kiedy użytkownik wprowadzi [Temat] w oknie ustawień wysyłania na panelu dotykowym, wprowadzona wartość zostanie użyta jako metadane.	[Temat] (Puste pole, dopóki nie zostanie ustawiona wartość w oknie ustawień wysyłania.)
fileName (plikNazwa)	Wprowadź nazwę pliku dla wysyłanego obrazu.	[Nazwa Pliku] (Tylko w przypadku, gdy zaznaczone jest pole [Pozwól na Personalizowanie Nazw Plików] <input checked="" type="checkbox"/> w oknie ustawień metadanych na stronach WWW.) (Puste pole, dopóki nie zostanie ustawiona wartość w oknie ustawień wysyłania.)

# ROZDZIAŁ 5

## PRZECHOWYWANIE DOKUMENTÓW

Ten rozdział dostarcza szczegółowych objaśnień procedur korzystania z funkcji przechowywania dokumentów. Funkcja przechowywania dokumentów pozwala zachować dane dokumentu zadania kopiowania, faksowania lub drukowania, w formie pliku na dysku twardym urządzenia. Plik, gdy jest taka potrzeba może zostać wywołany.

W tym rozdziale zakłada się, że użytkownik zna już tryb kopiowania, skanowania i inne tryby urządzenia.

Informacje o procedurach kopiowania, skanowania i innych trybów, które pozostają takie same, gdy tryby te używane są w połączeniu z funkcją przechowywania dokumentów, można znaleźć w rozdziałach dotyczących poszczególnych trybów.

### PRZECHOWYWANIE DOKUMENTÓW

<b>OPIS OGÓLNY</b> .....	5-2
• SPOSOBY PRZECHOWYWANIA DOKUMENTÓW .....	5-2
• KORZYSTANIE Z FUNKCJI PRZECHOWYWANIA DOKUMENTÓW .....	5-3
• PRZED UŻYCIEM FUNKCJI PRZECHOWYWANIA DOKUMENTÓW .....	5-4
• WAŻNE WSKAZÓWKI DOTYCZĄCE FUNKCJI PRZECHOWYWANIA DOKUMENTÓW .....	5-7
• KORZYSTANIE Z FUNKCJI PRZECHOWYWANIA DOKUMENTÓW W POSZCZEGÓLNYCH TRYBACH PRACY .....	5-8
<b>OKNO PODSTAWOWE TRYBU PRZECHOWYWANIA DOKUMENTÓW</b> .....	5-10

### ZAPISYWANIE PLIKÓW PRZY POMOCY FUNKCJI PRZECHOWYWANIA DOKUMENTÓW

<b>ZAPISYWANIE PLIKU PRZY POMOCY FUNKCJI "Przech. Tymcz."</b> .....	5-11
<b>ZAPISYWANIE PLIKÓW PRZY POMOCY FUNKCJI "Plik"</b> .....	5-13
• WŁAŚCIWOŚCI PLIKU .....	5-15
<b>TYLKO ZAPISYWANIE (Skan. do HDD)</b> .....	5-18
• OKNO "Skan. do HDD" .....	5-18
• PRZEPROWADZENIE OPERACJI "Skan. do HDD" .....	5-22

### KORZYSTANIE Z ZAPISANYCH PLIKÓW

<b>PROCEDURA WYBORU ZAPISANEGO PLIKU</b> .....	5-24
<b>OKNA WYBORU FOLDERU I PLIKU</b> .....	5-26
• OKNO WYBORU FOLDERU .....	5-26
• OKNO WYBORU PLIKU .....	5-27
<b>WYBIERANIE PLIKU</b> .....	5-29
• OKNO USTAWIEŃ ZADAŃ .....	5-30
<b>DRUKOWANIE ZAPISANEGO PLIKU</b> .....	5-31
• OKNO USTAWIEŃ DRUKU .....	5-32
• DRUKOWANIE WIELU PLIKÓW .....	5-33
<b>WYSYŁANIE ZAPISANEGO PLIKU</b> .....	5-37
• OKNO USTAWIEŃ WYSYŁANIA .....	5-38
<b>WŁAŚCIWOŚCI ZAPISANYCH PLIKÓW</b> .....	5-39
• WŁAŚCIWOŚCI PLIKÓW .....	5-39
• ZMIANA WŁAŚCIWOŚCI .....	5-39
<b>PRZENOSZENIE ZAPISANEGO PLIKU</b> .....	5-41
<b>USUWANIE ZAPISANEGO PLIKU</b> .....	5-43
<b>SPRAWDZANIE OBRAZU ZAPISANEGO PLIKU</b> .....	5-44
• OKNO TESTU OBRAZU .....	5-45
<b>PRZYWOŁYWANIE I UŻYWANIE PLIKÓW W OKNIE STATUSU ZADAŃ</b> .....	5-46
<b>WYSZUKIWANIE ZAPISANYCH PLIKÓW</b> .....	5-47

# PRZECHOWYWANIE DOKUMENTÓW

W tej części znajdują się podstawowe wiadomości, z którymi należy się zapoznać przed rozpoczęciem korzystania z funkcji przechowywania dokumentów, włączając w to ogólny opis funkcji, opis sposobu działania oraz wskazówki, których należy przestrzegać podczas korzystania z tej funkcji.

## OPIS OGÓLNY

Funkcja przechowywania dokumentów pozwala na zapisywanie obrazów związanych z zadaniami kopiowania, wysyłania i drukowania w postaci plików na twardym dysku.

Zapisany plik można w dowolnym momencie przywołać, a następnie wydrukować lub wysłać.

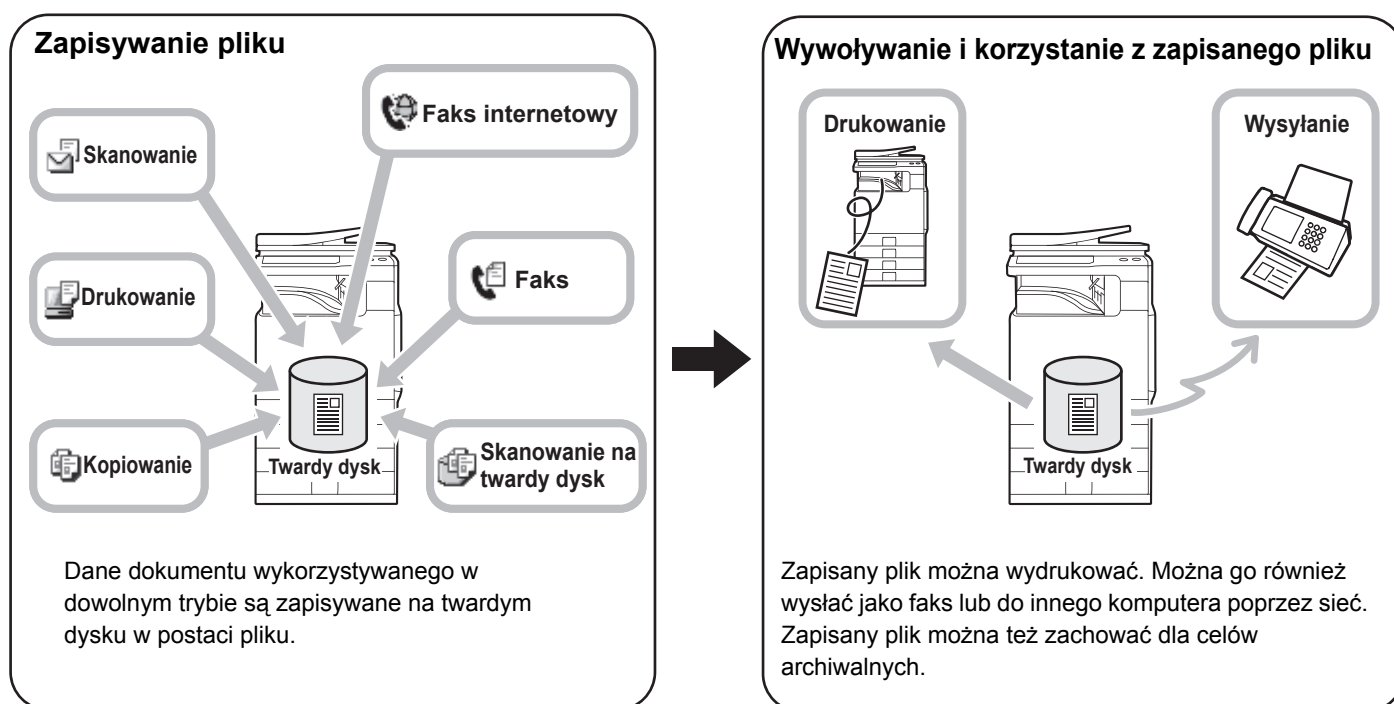

## SPOSOBY PRZECHOWYWANIA DOKUMENTÓW

Istnieją trzy sposoby zapisywania dokumentów w postaci plików: "Przechowywanie tymczasowe", "Pliki" oraz "Skanowanie na twardy dysk".

<b>Przechowywanie tymczasowe</b>	Funkcja ta zapisuje dane dokumentu na twardy dysk, gdy wykonywane jest zadanie kopiowania, skanowania lub inne. Użyj tej funkcji, kiedy chcesz szybko i łatwo zapisać dane dokumentu bez podawania nazwy pliku i innych informacji. Zapisany plik może być używany przez innych. Nie należy korzystać z tego sposobu przy zapisywaniu plików zawierających ważne lub poufne informacje, które mają być niedostępne dla osób postronnych.
<b>Pliki</b>	Funkcja ta zapisuje dane dokumentu na twardy dysk, gdy wykonywane jest zadanie kopiowania, skanowania lub inne. W przeciwieństwie do funkcji Przech. Tymcz., podczas zapisywania do pliku można dołączyć różnego rodzaju informacje, aby umożliwić wydajne zarządzanie tym plikiem. Istnieje również możliwość ustanowienia hasła uniemożliwiającego osobom postronnym dostęp do danych.
<b>Skanowanie na twardy dysk</b>	Funkcja ta służy do skanowania dokumentu i zapisywania go jako pliku. Tak jak w funkcji Plik, podczas zapisywania do pliku można dołączyć różnego rodzaju informacje.

# KORZYSTANIE Z FUNKCJI PRZECHOWYWANIA DOKUMENTÓW

## Szybkie użycie pliku

Przykład: Na zebranie przygotowano wielostronicowe materiały. W trakcie zebrania okazuje się, że potrzebny jest dodatkowy zestaw materiałów dla kolejnego uczestnika.

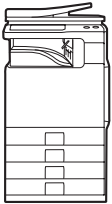
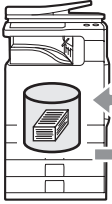
Zestaw materiałów nie został zapisany przy pomocy funkcji przechowywania dokumentów	Zestaw materiałów został zapisany przy pomocy funkcji przechowywania dokumentów
 <p>Trzeba ponownie wybrać skalę, tryb kolorów i ustawienia opcjonalne.</p> <p>Trzeba ponownie zeskanować wszystkie strony oryginału.</p>	 <p>Zapisany plik jest po prostu wywołany i drukowany.</p>
<p>Najprawdopodobniej nie da się przygotować materiałów przed końcem zebrania...</p>	<p>Drukowanie jest wykonane szybko i materiały są gotowe na czas!</p>
<p>Trzeba ponownie wybrać ustawienia kopiowania i ponownie zeskanować oryginał. Tak jak przedstawiono powyżej, żeby przygotować nowy zestaw dokumentów, ustawienia muszą być wybrane całkowicie od początku. Jeśli nie pamiętamy ustawień, potrzeba sporo wysiłku, żeby przygotować materiały w taki sam sposób jak poprzednio.</p>	<p>Wywołując zadanie zapisane za pomocą funkcji przechowywania dokumentu nie ma potrzeby ponownego wybierania ustawień kopiowania lub skanowania oryginału. Zadanie może zostać szybko i wygodnie przywołane i wydrukowane z tymi samymi ustawieniami.</p>

Tak jak przedstawiono w powyższym przykładzie, zapisanie zadania przy pomocy funkcji przechowywania dokumentów pozwala uniknąć ponownego skanowania oryginału i dokonywania ustawień, co w znacznym stopniu skraca czas.

## Wygodne zarządzanie często używanymi dokumentami

Przykład: Zarządzanie dużą liczbą formularzy

**Bez funkcji przechowywania dokumentów**

Na odnalezienieżądanego dokumentu potrzeba dużo czasu.

**Z funkcją przechowywania dokumentów**

Wymagany formularz można łatwo przywołać z listy przechowywania dokumentów, a zarządzanie dokumentem jest o wiele wydajniejsze.

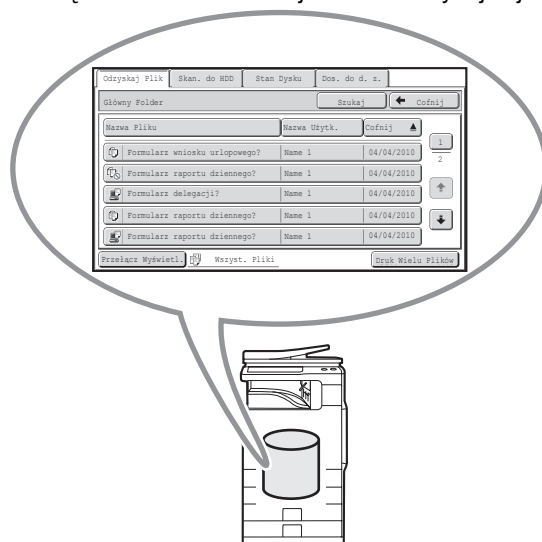

Formularze podań, raportów i inne formularze związane z działalnością firmy można przechowywać na twardym dysku, dzięki czemu są one łatwo dostępne i mogą być drukowane w żądanym nakładzie, gdy okażą się potrzebne.

# PRZED UŻYCIEM FUNKCJI PRZECHOWYWANIA DOKUMENTÓW

W tej części znajdują się informacje potrzebne przed skorzystaniem z funkcji przechowywania dokumentów.

## Foldery

Do zapisywania plików przy pomocy funkcji przechowywania dokumentów używane są trzy typy folderów.

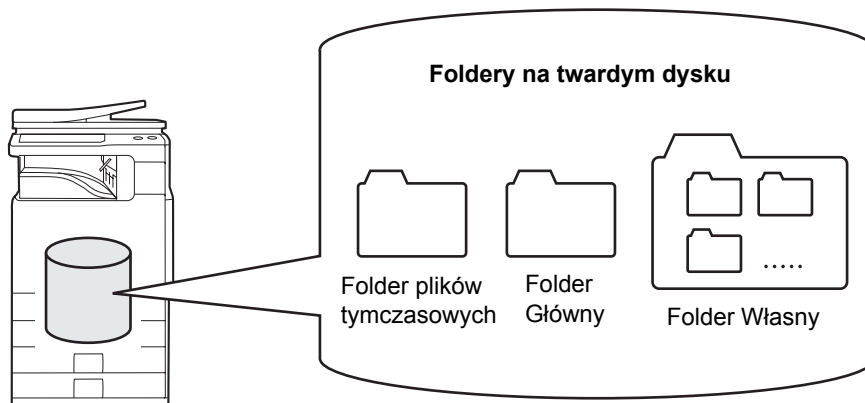

### Folder plików tymczasowych

W tym folderze zapisywane są dokumenty zeskanowane przy pomocy przycisku [Przech. Tymcz.]. Każdemu zadaniu automatycznie przyporządkowywana jest nazwa użytkownika i nazwa pliku.

### Folder Główny

W tym folderze zapisywane są dokumenty zeskanowane przy pomocy przycisku [Plik]

Podczas zapisywania zadania w Głównym Folderze można wybrać zapisaną wcześniej nazwę użytkownika i przyporządkować nazwę pliku.

Podczas zapisywania pliku można również ustawić hasło (funkcja [Poufne]).

### Folder Własny

W tym folderze mogą być tworzone foldery o dowolnych nazwach.

Kiedy dokument jest skanowany za pomocą przycisku [Plik] i wybrany jest folder, dokument jest zapisywany w wybranym folderze.

Podobnie jak Główny Folder, folder własny umożliwia wybór zapisanej wcześniej nazwy użytkownika i przyporządkowanie nazwy pliku.

Dla folderów własnych i plików w nich zapisywanych można ustawić hasła.



Na twardym dysku można utworzyć maksymalnie 1000 folderów własnych.

## Elementy, które warto zapisać

Zapisując zadanie przy użyciu funkcji "Plik" lub "Skan. do HDD", dobrze jest zapisać poniższe elementy. Ustawienia te nie są wymagane, zapisując zadanie przy użyciu funkcji "Przech. Tymcz.".

<b>Nazwa użytkownika</b>	Będzie niezbędna, jeśli przypiszesz do zapisanych plików nazwę użytkownika. Nazwy użytkownika są zapisane na "Liście Użytkowników" w ustawieniach systemowych (administratora). Nazwa użytkownika jest także używana podczas wyszukiwania pliku.
<b>Folder Własny</b>	Główny Folder jest na początku dostępny jako miejsce do zapisywania plików przy użyciu funkcji "Plik" i "Skan. do HDD". Jeśli foldery własne zostały utworzone za pomocą funkcji "Sterowanie Przechowywaniem Dokumentów" w ustawieniach systemowych, folder własny można wybrać jako miejsce zapisania plików. Aby ograniczyć dostęp do folderu własnego można ustalić dla niego hasło.
<b>Mój Folder</b>	"Mój Folder" jest konfigurowany przy pomocy funkcji "Lista Użytkowników" w ustawieniach systemowych (administratora). Jako "Mój Folder" można wybrać folder własny utworzony wcześniej lub utworzyć nowy folder. Jeśli "Mój Folder" został skonfigurowany i używana jest autoryzacja użytkownika, "Mój Folder" będzie zawsze wybierany jako miejsce docelowe dla funkcji "Plik" i "Skan. do HDD".



- **Ustawienia Systemowe: Sterowanie Przechowyw. Dok. (strona 6-24)**



Ta funkcja służy do tworzenia folderów własnych do przechowywania dokumentów. Dla folderu własnego można ustalić hasło.

- **Ustawienia Systemowe (Administrator): Lista Użytkowników**



Służy do zapisania nazwy użytkownika i wskazania folderu używanego jako "Mój Folder".

## Przybliżona liczba stron i plików, które można zapisać podczas zachowywania dokumentów

Łączna liczba stron i liczba plików, które można przechowywać w folderach własnych i w Folderze Głównym.

Przykładowe oryginały	Liczba stron*	Liczba plików
<b>Oryginał w pełnym kolorze</b> (Przykład tekstu i zdjęcia)  Format:A4 (8-1/2" x 11")	Maks. 2500	Maks. 3000
<b>Oryginał czarno-biały</b> (Tekst)  Format:A4 (8-1/2" x 11")	Maks. 5500	

Liczba stron i liczba plików, które można przechowywać w folderze Przech. Tymcz.

Przykładowe oryginały	Liczba stron*	Liczba plików
<b>Oryginał w pełnym kolorze</b> (Przykład tekstu i zdjęcia)  Format:A4 (8-1/2" x 11")	Maks. 800	Maks. 1000
<b>Oryginał czarno-biały</b> (Tekst)  Format:A4 (8-1/2" x 11")	Maks. 1700	

\* Podane liczby wskazują liczbę stron, które można zapisać, gdy wszystkie strony są w pełnym kolorze i gdy wszystkie strony są czarno-białe.

Kopiowanie w trybie sortowania wykorzystuje tę samą pamięć, co folder Przech. Tymcz. Dlatego jeśli w folderze Przech. Tymcz. zostanie zapisanych za dużo danych, może nie być możliwe wykonanie dużego zadania kopiowania z wykorzystaniem trybu sortowania. Usuwać niepotrzebne pliki.

Powyższe typy oryginałów zostały przedstawione wyłącznie dla łatwiejszego zrozumienia objaśnienia. Rzeczywista liczba stron i plików, które można zapisać, zależy od zawartości obrazów oryginałów i ustawień podczas zapisywania plików.

## Automatyczne usuwanie plików

Dane przechowywania dokumentów w wybranych folderach można automatycznie usuwać w ustalonych odstępach czasu, określając wcześniej foldery i czas. Regularne usuwanie zapisanych w urządzeniu plików pomaga zapobiec wydostaniu się poufnych informacji i zwolnić miejsce na twardym dysku.

Dla cyklu usuwania można wybrać okres codziennie, co tydzień lub co miesiąc, a dla każdego z tych okresów można ustawić godzinę.

Można na przykład ustawić usuwanie plików w odstępach cotygodniowych w piątki o 18:00.

Ustawienia automatycznego usuwania plików konfiguruje się w polu "Automatyczne usunięcie ustawień pliku" w ustawieniach systemowych (administratora).

Aby sprawdzić ustawienia, wydrukuj podane listy w ustawieniach systemowych.

Aby sprawdzić informacje o cyklu usuwania: Wydrukuj "Listę Ustawień Administratora" w ustawieniach systemowych (administratora).

Aby sprawdzić informacje o folderach wybranych do usuwania plików: Wydrukuj "Listę Folderów Przechowywanych Dokumentów" w ustawieniach systemowych.



Kiedy opcja "Automatyczne usunięcie ustawień pliku" jest włączona w ustawieniach systemowych (administratora), wszystkie pliki w wybranych folderach zostaną usunięte w ustawionym momencie. Należy uważać, aby nie zapisać w folderach do usunięcia plików, które mają być zachowane.



- **Ustawienia Systemowe: Sterowanie Przechowyw. Dok. (strona 6-24)**  
Przedstawia listę nazw folderów do przechowywania dokumentów.
- **Ustawienia Systemowe (Administrator): Automatyczne usunięcie ustawień pliku**  
Skonfiguruj ustawienia automatycznego usuwania w regularnych odstępach czasu plików zapisanych przy użyciu funkcji przechowywania dokumentów.
- **Ustawienia Systemowe (Administrator): Lista Ustawień Administratora**  
Funkcja ta służy do drukowania listy ustawień administratora, w tym ustawień przechowywania dokumentów.

## Pliki

Jeśli plik będzie zapisywany przy pomocy funkcji "Plik", będzie można zapisać wraz z nim następujące informacje.

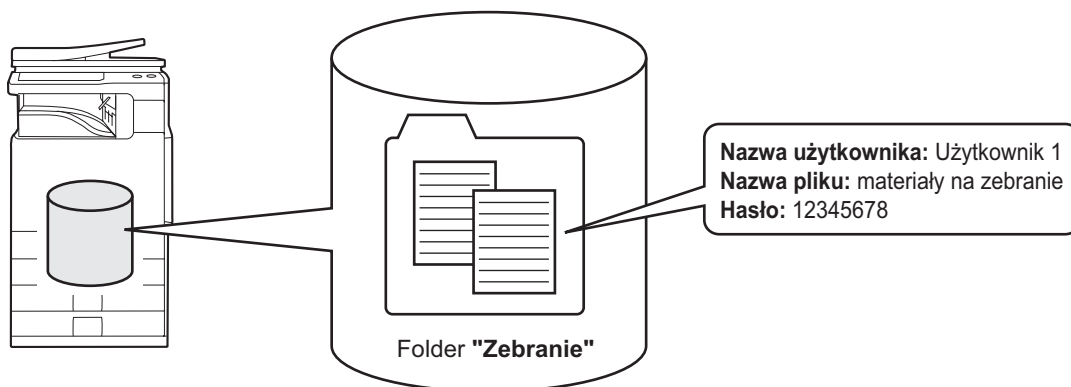

Zapisanie pliku z tymi informacjami pozwoli odróżnić go od innych plików.

**Nazwa użytkownika:** Pozwala zdefiniować właściciela pliku. Nazwa użytkownika musi zostać najpierw ustawiona przy pomocy funkcji "Lista Użytkowników".

**Nazwa pliku:** Można wprowadzić nazwę pliku.

**Folder:** Wybierz folder, w którym plik ma zostać zapisany.

**Poufne:** Można ustawić hasło (5 do 8 cyfr), aby uniemożliwić innym osobom dostęp do pliku.



Powyższych informacji nie można podać, jeśli plik jest zapisywany w Folderze Tymczasowym.



**Ustawienia Systemowe (Administrator): Lista Użytkowników**

Służy do zapisywania nazwy użytkowników.

## WAŻNE WSKAZÓWKI DOTYCZĄCE FUNKCJI PRZECHOWYWANIA DOKUMENTÓW

Korzystając z funkcji przechowywania dokumentów należy pamiętać o następujących zasadach:

- Plikom zapisanym za pomocą funkcji "Przech. Tymcz." jest przypisywana właściwość "Udostępnianie". Pliki z właściwością "Udostępnianie" może wywołać i wydrukować lub przesłać każdy, dlatego funkcji Przech. Tymcz. nie należy używać do zapisywania poufnych dokumentów, których nie powinny używać osoby trzecie.
- Zapisując plik przy użyciu funkcji "Plik", użyj właściwości "Poufne". Dla pliku o właściwości "Poufne" można ustalić hasło, aby nie dopuścić do korzystania z niego przez osoby trzecie. Hasło dla plików oznaczonych jako "Poufne" należy zachować dla siebie.
- Właściwości plików zapisanych jako "Poufne" można zmienić na "Udostępnianie" za pomocą funkcji "Zmiana Właściw." podczas korzystania z pliku. Nie zapisuj plików z danymi wrażliwymi ani dokumentów, których inni nie mają używać.
- Oprócz przypadków wyraźnie określanych przez prawo, firma SHARP nie ponosi żadnej odpowiedzialności za jakiegokolwiek straty spowodowane przez wyciek poufnych informacji w wyniku działań osób trzecich korzystających z funkcji "Przech. Tymcz." lub funkcji "Plik" oraz w wyniku nieprawidłowej obsługi tych funkcji przez użytkownika urządzenia.

# KORZYSTANIE Z FUNKCJI PRZECHOWYWANIA DOKUMENTÓW W POSZCZEGÓLNYCH TRYBACH PRACY

W trybie kopiowania lub wysyłania obrazów oryginał można zapisać jako plik na twardym dysku, w tym samym czasie, gdy jest on kopiowany lub wysyłany. Oprócz tego można też użyć funkcji Skan. do HDD, aby zapisać zeskanowane dane oryginału na twardy dysk bez kopiowania lub wysyłania danych.

## Tryb kopiowania

Podczas kopiowania oryginał jest również zapisywany jako plik obrazu.

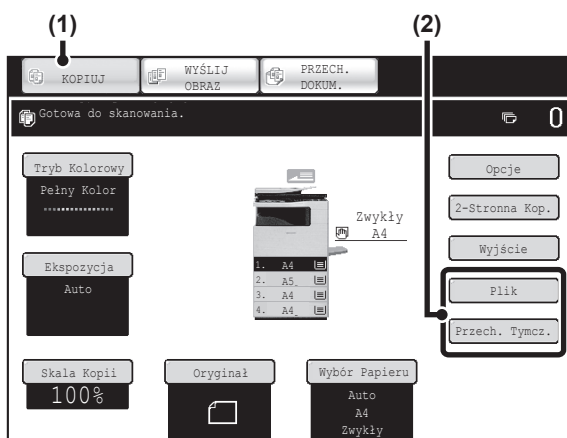

- (1) Wskaż kartę [KOPIUJ].
- (2) Wskaż przycisk [Plik] lub przycisk [Przech. Tymcz.].

## Tryb wysyłania obrazów

**Przykład: Podstawowe okno trybu kopiowania**

Podczas skanowania i wysyłania oryginał jest również zapisywany jako plik obrazu.

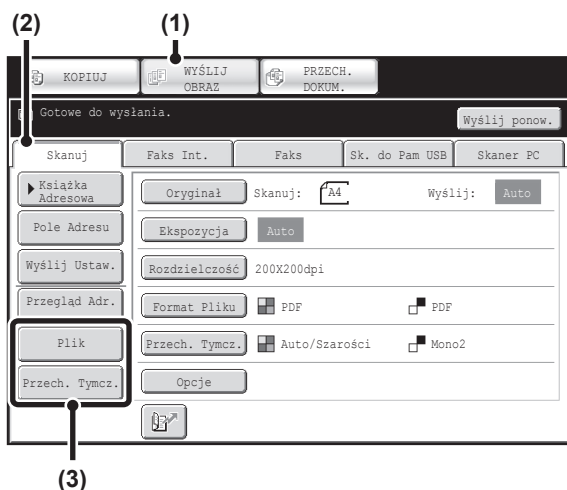

- (1) Wskaż kartę [WYŚLIJ OBRAZ].
- (2) Wskaż przycisk [Skanuj].
- (3) Wskaż przycisk [Plik] lub przycisk [Przech. Tymcz.].

## Tryb skanowania na twardy dysk

Skanowany oryginał jest zapisywany jako plik obrazów. Podczas używania funkcji skanowania na twardy dysk nie jest wykonywane drukowanie ani wysyłanie.

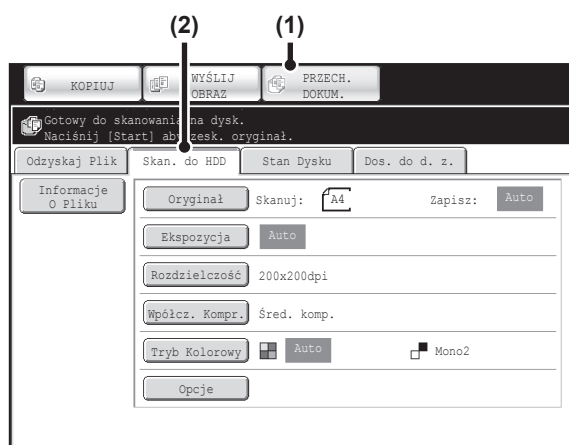

- (1) Wskaż kartę [PRZECH. DOKUM.].
- (2) Wskaż przycisk [Skan. do HDD].

**Przyciski [Plik] i [Przech. Tymcz.]**  
Przycisk "Plik" i/lub "Przech. Tymcz." nie będzie widoczny w oknie podstawowym trybu kopiowania lub wysyłania obrazów, jeśli jeden z nich lub oba przyciski zostały zmienione na inne funkcje za pomocą opcji "Dostosuj Ustawienia Klawiszy" w menu na stronach WWW. W takim wypadku należy wskazać kartę [Opcje] w oknie podstawowym dowolnego trybu. Przechowywania dokumentów można dokonać po naciśnięciu przycisku [Przech. Tymcz.] lub [Plik] w menu opcji.

### Korzystanie z funkcji przechowywania dokumentów w trybie drukowania

Żeby korzystać z funkcji przechowywania dokumentów w trybie drukowania, wybierz odpowiednią funkcję w sterowniku drukarki. Więcej informacji o korzystaniu z funkcji przechowywania dokumentów w trybie drukowania można znaleźć w części "[PRZYDATNE FUNKCJE DRUKARKI](#)" (strona 3-53) w rozdziale "3. DRUKARKA".

### Korzystanie z funkcji przechowywania dokumentów w trybie PC-Faks/PC-I-Faks

Żeby korzystać z funkcji przechowywania dokumentów w trybie PC-Faks lub PC-I-Faks, wybierz odpowiednią funkcję w sterowniku PC-Faks. Więcej informacji na ten temat można znaleźć w pliku pomocy sterownika PC-Faks.

**Ustawienia Systemowe (Administrator): Dostosuj Ustawienia Klawiszy**  
Rejestracji dokonuje się poprzez wejście na [Ustawienia Systemowe] - [Ustawienia Operacji] - "Dostosuj Ustawienia Klawiszy" w menu na stronach WWW.

# OKNO PODSTAWOWE TRYBU PRZECHOWYWANIA DOKUMENTÓW

Wskaż kartę [PRZECH. DOKUM.] na panelu dotykowym, aby otworzyć okno podstawowe trybu przechowywania dokumentów.

Z tego okna można wywołać pliki zapisane na twardym dysku urządzenia.

Jeśli włączona jest funkcja identyfikacji użytkownika i skonfigurowany jest Mój Folder, pojawi się okno wyboru plików w Moim Folderze.

Jeśli zalogowany użytkownik nie skonfigurował opcji Mój Folder, pojawi się okno wyboru folderu.

☞ [OKNO WYBORU FOLDERU](#) (strona 5-26)

☞ [OKNO WYBORU PLIKU](#) (strona 5-27)

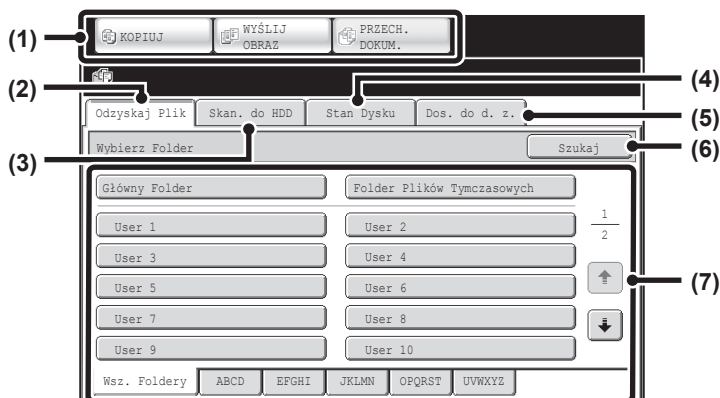

## (1) Przyciski przełączania trybu

Przyciski te służą do przełączania między trybem kopiowania, wysyłania obrazów i przechowywania dokumentów.

Aby przejść do trybu przechowywania dokumentu, wskaż kartę [PRZECH. DOKUM.].

## (2) Przycisk [Odzyskaj Plik]

Wskaż ten przycisk, aby odzyskać plik zapisany przy użyciu funkcji przechowywania dokumentu. Pojawi się okno wyboru folderu.

☞ [OKNO WYBORU FOLDERU](#) (strona 5-26)

## (3) Przycisk [Skan. do HDD]

Wskaż ten przycisk, aby wybrać skanowanie na twardy dysk. Drukowanie ani transmisja nie są przeprowadzane.

Plik zostanie zapisany w folderze głównym lub własnym.

☞ [TYLKO ZAPISYWANIE \(Skan. do HDD\)](#) (strona 5-18)

## (4) Przycisk [Stan Dysku]

Wskaż ten przycisk, żeby sprawdzić stopień użycia twardego dysku urządzenia.

Zużyte miejsce jest przedstawione w procentach.

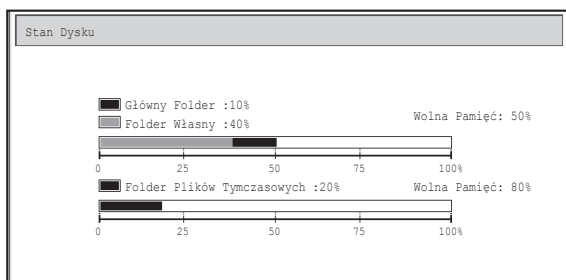

## (5) Przycisk [Dos. do d. z.]

Ta funkcja jest dostępna, jeśli zaprogramowany został serwer FTP lub do urządzenia podłączona jest pamięć USB.

☞ ["BEZPOŚREDNI WYDRUK Z URZĄDZENIA"](#) (strona 3-55) w rozdziale "3. DRUKARKA"

## (6) Przycisk [Szukaj]

Wskaż ten przycisk, żeby odnaleźć plik zapisany w folderze.

Wyszukiwanie można przeprowadzać na podstawie nazwy użytkownika, nazwy pliku lub folderu.

☞ [WYSZUKIWANIE ZAPISANYCH PLIKÓW](#) (strona 5-47)

## (7) Funkcja ta służy do wyboru folderu, w którym jest zapisany plik, podczas wywoływania zapisanego pliku.

☞ [OKNO WYBORU FOLDERU](#) (strona 5-26)

# ZAPISYWANIE PLIKÓW PRZY POMOCY FUNKCJI PRZECHOWYWANIA DOKUMENTÓW

W tym rozdziale opisane jest zapisywanie oryginału w postaci pliku obrazu przy pomocy funkcji: Przech. Tymcz., Plik i Skan. do HDD.

## ZAPISYWANIE PLIKU PRZY POMOCY FUNKCJI "Przech. Tymcz."

Podczas kopiowania, drukowania lub wysyłania dokumentów w trybie kopiowania, drukowania lub wysyłania obrazów (poza trybem skanowania z pamięci USB), można wybrać funkcję "Przech. Tymcz.", aby zapisać obraz dokumentu w folderze Przech. Tymcz.

Obraz można później przywołać, dzięki czemu można go wydrukować lub wysłać bez konieczności odnajdywania oryginału.

Jako przykład opisana została procedura zapisu dokumentu w folderze Przech. Tymcz. podczas kopiowania.

1

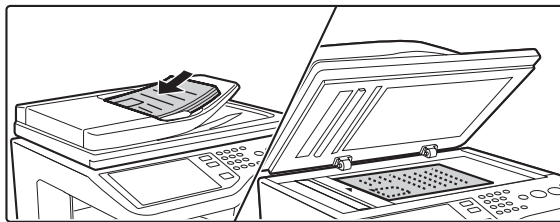

### Ułóż oryginał.

Ułóż oryginał drukiem do góry w podajniku dokumentów lub drukiem do dołu na szybie.

Po umieszczeniu oryginału podaj jego format.

#### Tryb kopiowania:

➤ [WPROWADZANIE FORMATU ORYGINAŁU](#) (strona 2-29)

#### Tryb skanowania/faksu Internetowego:

➤ [Ustawienie formatu wysyłania oryginału](#) (strona 4-55)

2

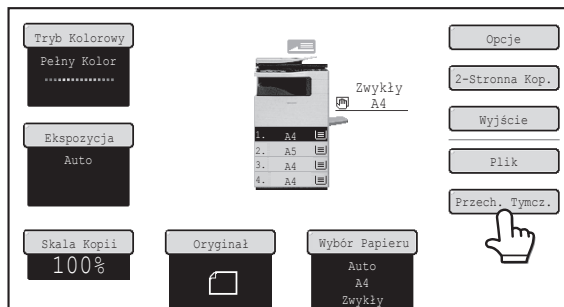

### Wskaż przycisk [Przech. Tymcz.].

3

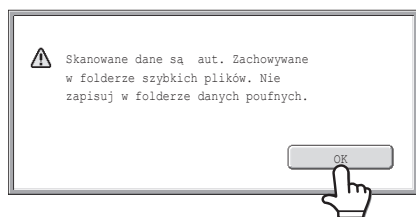

### Wskaż przycisk [OK].

Ponownie pojawi się podstawowe okno trybu kopiowania, a przycisk [Przech. Tymcz.] zostanie podświetlony.



#### Anulowanie trybu zapisu w folderze tymczasowym...

Wskaż przycisk [Przech. Tymcz.] w oknie pokazanym w punkcie 2, tak by po wskazaniu przycisku [OK] jego podświetlenie zostało wyłączone.

4

## Wybierz ustawienia trybu kopiowania, a następnie naciśnij przycisk [KOPIOWANIE KOLOROWE] lub [KOPIOWANIE CZARNO-BIAŁE].

- Kopiowanie się rozpocznie, a obraz skanowanego dokumentu zostanie zapisany na twardym dysku. Wybrane ustawienia kopiowania również zostaną zapisane.
- Aby nie dopuścić do przypadkowego zapisania dokumentu, przez 6 sekund (domyślnie) po naciśnięciu przycisku [START] pojawi się komunikat "Skanowane dane zostają zachowane w folderze tymczasowych plików.". Czas wyświetlania komunikaty można zmienić za pomocą funkcji "Ustawienia Czasu Wyświetlania Komunikatów" w ustawieniach systemowych (administratora).
- Jeśli oryginały zostały włożone do podajnika dokumentów, wszystkie strony zostaną zeskanowane.
- Jeśli oryginał został umieszczony na szybie dokumentów, skanuj po jednej stronie naraz. Po zeskanowaniu jednej strony, wymień ją na następną i naciśnij przycisk [START], który został naciśnięty wcześniej. Powtarzaj te czynności aż do zeskanowania wszystkich stron, po czym naciśnij przycisk [Koniec].



#### Anulowanie skanowania...

Naciśnij przycisk [STOP] (⏹).



Jeśli plik jest zapisywany w folderze plików tymczasowych, przydzielana jest mu automatycznie następująca nazwa użytkownika i nazwa pliku:

Nazwa Użytkownika:Użytk. Nieznany

Nazwa Pliku:Tryb\_Dzień-Miesiąc-Rok\_Godzina-Minuty-Sekundy (Przykład: Kopiowanie\_04042010\_112030)

Zachowano w:Folder plików tymczasowych

Jeśli włączona jest funkcja identyfikacji użytkowników, wybrana zostanie automatycznie nazwa użytkownika podana podczas logowania.

W przypadku pliku zapisanego w folderze plików tymczasowych można zmienić tylko nazwę i miejsce zapisu.



#### Anulowanie trybu zapisu w folderze tymczasowym...

Wskaż przycisk [Przech. Tymcz.] w oknie kroku 2, aby wyłączyć jego podświetlenie.



#### Ustawienia Systemowe (Administrator): Usuń Wszystkie Tymczasowe Pliki

Można usunąć wszystkie pliki z folderu tymczasowego naraz, oprócz plików zabezpieczonych.

Ustawienia można skonfigurować tak, by usuwać wszystkie pliki za pomocą przycisku oraz by automatycznie usuwać wszystkie pliki po włączeniu zasilania.

# ZAPISYWANIE PLIKÓW PRZY POMOCY FUNKCJI "Plik"

Podczas kopiowania, drukowania lub wysyłania dokumentów w trybie kopiowania, drukowania lub wysyłania obrazów (poza trybem skanowania z pamięci USB), można wybrać funkcję "Plik", żeby zapisać plik obrazu dokumentów w folderze głównym lub uprzednio utworzonym folderze własnym. Obraz można później przywołać, dzięki czemu można go wydrukować lub wysłać bez konieczności odnajdywania oryginału.

Jako przykład opisana została procedura zapisu przy użyciu funkcji "Plik" podczas kopiowania.

1



## Ułóż oryginał.

Ułóż oryginał drukiem do góry w podajniku dokumentów lub drukiem do dołu na szybie.

Po umieszczeniu oryginału podaj jego format.

**Tryb kopiowania:**

☞ [WPROWADZANIE FORMATU ORYGINAŁU](#) (strona 2-29)

**Tryb skanowania/faksu Internetowego:**

☞ [Ustawienie formatu wysyłania oryginału](#) (strona 4-55)

2

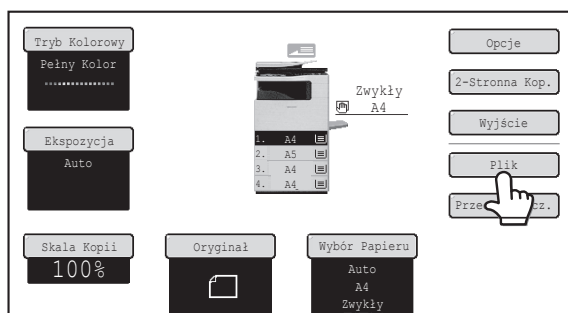

## Wskaż przycisk [Plik].

3

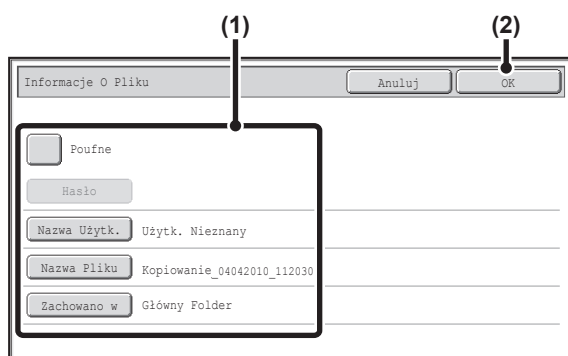

## Wybierz ustawienia funkcji "Plik".

### (1) Wybierz ustawienia informacji.

Wybierz nazwę użytkownika, nazwę pliku, folder i ustawienia poufne - patrz "[WŁAŚCIWOŚCI PLIKU](#)" (strona 5-15).

• [Podawanie nazwy użytkownika](#): (strona 5-15)

• [Nadawanie nazwy pliku](#): (strona 5-16)

• [Wybór folderu](#): (strona 5-16)

• [Zapisywanie plików poufnych](#): (strona 5-17)

Po skonfigurowaniu powyższych ustawień, pojawi się ponownie okno pokazane obok. Przejdź do następnego kroku.

Jeśli nie chcesz podawać nazwy użytkownika lub innych informacji, przejdź do następnego punktu.

### (2) Wskaż przycisk [OK].

Ponownie pojawi się podstawowe okno trybu kopiowania, a przycisk [Plik] zostanie podświetlony.

## 4

**Wybierz ustawienia trybu kopiowania, a następnie naciśnij przycisk [KOPIOWANIE KOLOROWE] lub [KOPIOWANIE CZARNO-BIAŁE].**

- Kopiowanie się rozpocznie, a obraz skanowanego dokumentu zostanie zapisany na twardym dysku. Wybrane ustawienia kopiowania również zostaną zapisane.
- Informacje o procedurze umieszczania oryginału można znaleźć w kroku 4 części "[ZAPISYWANIE PLIKU PRZY POMOCY FUNKCJI "Przech. Tymcz."](#)" (strona 5-11).

**Anulowanie skanowania...**

Naciśnij przycisk [STOP] ()



Jeśli plik jest zapisywany przy pomocy funkcji Plik, przydzielana jest mu automatycznie następująca nazwa użytkownika i nazwa pliku:

Nazwa Użytkownika:Użytk. Nieznany

Nazwa Pliku:Tryb\_Dzień-Miesiąc-Rok\_Godzina-Minuty-Sekundy (Przykład: Kopiowanie\_04042010\_112030)

Zachowano w:Główny Folder

Jeśli włączona jest funkcja identyfikacji użytkowników, wybrana zostanie automatycznie nazwa użytkownika podana podczas logowania.

**Anulowanie funkcji Plik...**

W oknie pokazanym w punkcie 3 wskaż przycisk [Anuluj].

# WŁAŚCIWOŚCI PLIKU

W tej części opisane są ustawienia dokonywane w punkcie 3 opisu "ZAPISYWANIE PLIKÓW PRZY POMOCY FUNKCJI "Plik"" (strona 5-13). Podanie nazwy użytkownika, nazwy pliku, folderu i nadanie atrybutu "poufny" ułatwia zarządzanie i wyszukiwanie plików. Jeśli ustawiony zostanie atrybut "poufny", inne osoby nie będą mogły przeglądać pliku bez zgody jego właściciela.

## Podawanie nazwy użytkownika

1

### Wskaż przycisk [Nazwa Użytk.].

Jeśli włączona jest funkcja identyfikacji użytkowników, wybrana zostanie automatycznie nazwa użytkownika podana podczas logowania. W takim przypadku ten punkt można pominąć.



Nazwa użytkownika musi zostać najpierw zapisana na "Liście Użytkowników" w ustawieniach systemowych (administratora).

2

### Wskaż żądaną nazwę użytkownika na widocznej liście nazw.

#### (1) Wybierz nazwę użytkownika.

Są dwa sposoby wyboru nazwy użytkownika:

##### (A) Wskaż przycisk z nazwą użytkownika.

Wybrana nazwa użytkownika zostanie podświetlona. Jeśli zostanie przypadkowo wybrana zła nazwa, należy wskazać przycisk z odpowiednią nazwą.

##### (B) Wskaż przycisk .

W oknie komunikatu pojawi się pole do wpisania "Nr Rejestracji" [----]. Wprowadź "Nr Rejestracji" ustawiony podczas rejestracji. Umożliwi to wybór nazwy użytkownika.

#### (2) Wskaż przycisk [OK].

Wskazana nazwa użytkownika zostanie wybrana i pojawi się ponownie okno pokazane w punkcie 1. Widoczna będzie wybrana nazwa.

## Nadawanie nazwy pliku

Zapisywanemu plikowi można przyporządkować żądaną nazwę.

Informacje O Pliku [Anuluj] [OK]

Poufne

Hasło

Nazwa Użytk.: Użytk. Nieznany

**Nazwa Pliku**: Kopiowanie\_04042010\_112030

Zachowano w: Główny Folder

### Wskaż przycisk [Nazwa Pliku].

Pojawi się pole do wprowadzania tekstu. Wprowadź nazwę pliku i wskaż przycisk [OK].

Maksymalnie można wprowadzić 30 znaków.

## Wybór folderu

Informacje O Pliku [Anuluj] [OK]

Poufne

Hasło

Nazwa Użytk.: Użytk. Nieznany

Nazwa Pliku: Kopiowanie\_04042010\_112030

**Zachowano w**: Główny Folder

### Wskaż przycisk [Zachowano w:].

1



Jeśli zostanie wybrana nazwa użytkownika z ustawieniem "Mój Folder", "Mój Folder" tego użytkownika zostanie wybrany automatycznie.

2

Zachowano w: [OK]

Główny Folder

User 1	User 2	1
User 3	User 4	2
User 5	User 6	↑
User 7	User 8	
User 9	User 10	↓

Wsz. Foldery ABCD EFGHI JKLMN OPQRST UVWXYZ

### Wybierz folder, w którym chcesz zapisać plik.

#### (1) Wskaż przycisk folderu, w którym plik ma zostać zapisany.

Jeśli dla wybranego folderu ustawione zostało hasło, pojawi się okno do wprowadzania hasła. Wprowadź hasło wskazanego folderu przy pomocy przycisków numerycznych (5 do 8 cyfr) i wskaż przycisk [OK].

#### (2) Wskaż przycisk [OK].

## Zapisywanie plików poufnych

Można ustanowić hasło chroniące plik przed dostępem osób postronnych. Wprowadź hasło (5 do 8 cyfr) przy pomocy przycisków numerycznych.

1

**Włącz atrybut "poufne".**

(1) Wybierz pole [Poufne], tak by pojawił się symbol oznaczenia .

Włączony zostanie atrybut poufne i będzie można wprowadzić hasło.

(2) Wskaż przycisk [Hasło].

2

**Wprowadź hasło (od 5 do 8 cyfr) przy pomocy przycisków numerycznych i wskaż przycisk [OK].**

Podczas wprowadzania cyfr "-" będą się zmieniały na "\*".

# TYLKO ZAPISYWANIE (Skan. do HDD)

Funkcja skanowania na twardy dysk służy do zapisywania skanowanego dokumentu w Folderze Głównym lub folderze własnym. Drukowanie ani transmisja nie są przeprowadzane.

## OKNO "Skan. do HDD"

Po wskazaniu karty [Skan. do HDD] w trybie przechowywania dokumentów pojawi się pokazane poniżej okno. Wskaż poniższe przyciski, aby wybrać ustawienia skanowania na twardy dysk.

Aktualne ustawienia poszczególnych przycisków są widoczne z prawej strony przycisku.

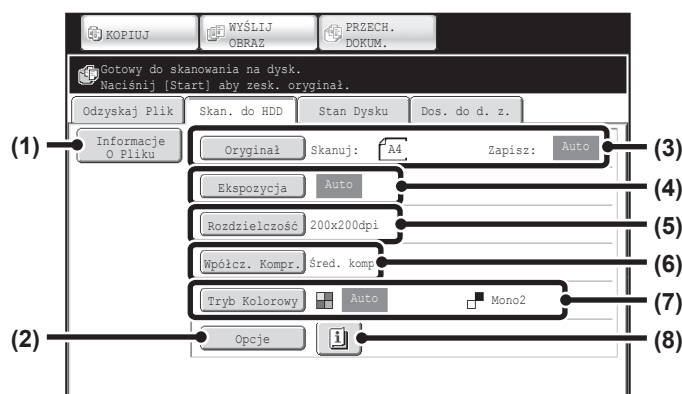

### (1) Przycisk [Informacje o Pliku]

Można dodać informacje do pliku zapisanego przy użyciu funkcji skanowania na twardy dysk. Właściwości pliku zmienia się taki sam sposób jak w przypadku funkcji "Plik".

📖 [WŁAŚCIWOŚCI PLIKU](#) (strona 5-15)

### (2) Przycisk [Opcje]

Wskaż ten przycisk, aby wybrać opcje dla skanowania na twardy dysk.

📖 [Okno ustawień opcjonalnych trybu skanowania na twardy dysk](#) (strona 5-21)

### (3) Przycisk [Oryginał]

Wskaż ten przycisk, aby ustawić rozmiar skanowania, format zapisywania i orientację oryginału oraz wybrać ustawienia skanowania 2-stronnego.

📖 [Przycisk \[Oryginał\]](#) (strona 5-19)

### (4) Przycisk [Ekspozycja]

Wskaż ten przycisk, aby wybrać ekspozycję dla skanowania.

### (5) Przycisk [Rozdzielczość]

Użyj tego przycisku, żeby wybrać rozdzielczość, która będzie użyta w przypadku wysyłania pliku.

Po wybraniu opcji "Duża Dług.", może zostać wybrana rozdzielczość 300 x 300 dpi lub mniejsza.

### (6) Przycisk [Wpólcz. Kompr.]

Ten przycisk służy do wyboru współczynnika kompresji kolorów, jeśli plik jest zapisywany w trybie kolorowym.

### (7) Przycisk [Tryb Kolorowy]

Ten przycisk służy do wybrania trybu kolorowego podczas zapisywania dokumentu.

📖 [Przycisk \[Tryb Kolorowy\]](#) (strona 5-20)

### (8) Przycisk

Przycisk ten jest widoczny, gdy wybrane są opcje lub skanowanie 2-stronne. Wskaż ten przycisk, aby wyświetlić wybrane opcje.

## Przycisk [Oryginał]

Po wskazaniu przycisku [Oryginał] pojawi się następujące okno. Okno to służy do zmiany formatu oryginału i wyboru ustawień skanowania dla oryginałów 2-stronnych.

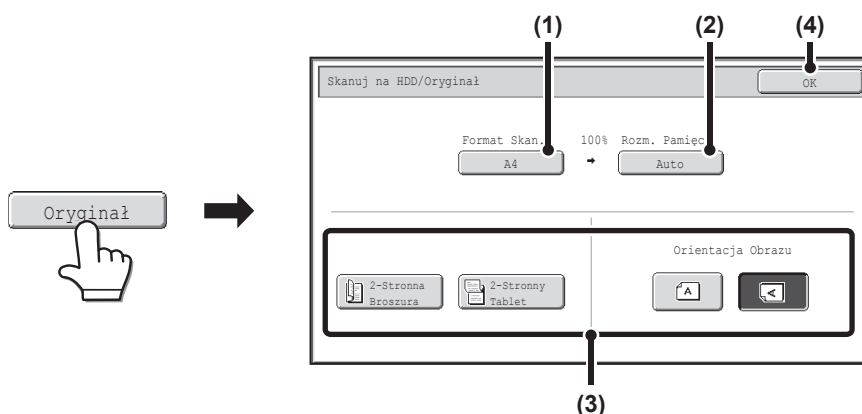



### (1) Wskaż przycisk [Format Skan.].

Jeśli oryginał ma niestandardowy format, który nie może być wykryty zgodnie z procedurą automatyczną, wskaż przycisk [Format Skan.] i podaj format oryginału.

### (2) Wskaż przycisk [Rozm. Pamięć].

Jeśli chcesz zapisać plik w innym formacie niż format oryginału, wskaż przycisk i zmień format oryginału.

### (3) Dotknij przycisk odpowiedniej orientacji.

Dotknij przycisk , jeśli górna krawędź oryginału jest u góry. Dotknij przycisk , jeśli górna krawędź oryginału jest z lewej strony.



Jeśli oryginał jest 2-stronny, dotknij przycisk [2-Stronna Broszura] lub [2-Stronny Tableć] w zależności od rodzaju oryginału.

### (4) Wskaż przycisk [OK].

Ustawienia zostaną zapisane i pojawi się okno ustawień funkcji "Skanowanie na twardy dysk".

## Przycisk [Ekspozycja]



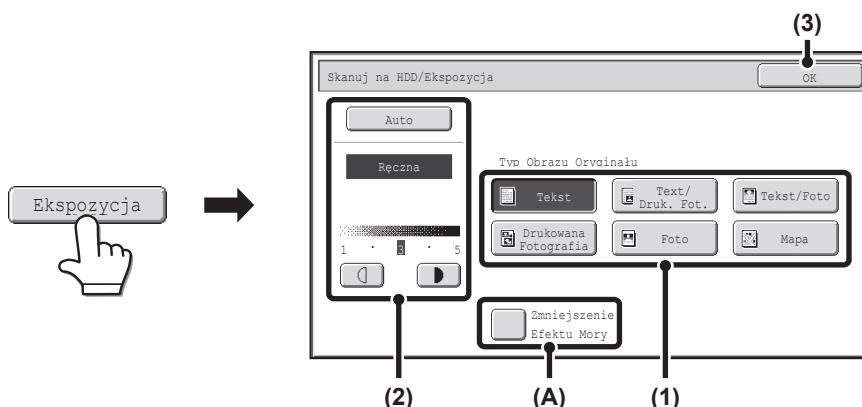

Aby wyregulować ekspozycję, wskaż przycisk [Ekspozycja].



Wybierz odpowiedni dla oryginału tryb ekspozycji i wskaż przycisk  lub , aby wyregulować poziom ekspozycji. Po zakończeniu ustawienia wskaż przycisk [OK].



### (1) Wybierz odpowiedni dla skanowanego oryginału typ oryginału.

### (2) Wybierz ustawienie [Auto] lub [Ręczna].

Jeśli wybierzesz [Ręczna], wskaż przycisk  lub , aby wyregulować ekspozycję. (Jeśli oryginał jest ciemny, wskaż przycisk . Jeśli obraz jest jasny, wskaż przycisk .)

Kiedy ekspozycja jest ustawiona na [Auto], przyciski   są niedostępne.

### (A): Zmniejszenie Efektu Mory

Aby zredukować efekt MORY występujący podczas skanowania materiałów drukowanych, wskaż przycisk opcji [Zmniejszenie Efektu Mory], aby pojawił się w nim symbol zaznaczenia .

### (3) Wskaż przycisk [OK].

Ustawienia zostaną zapisane i pojawi się okno ustawień funkcji "Skanowanie na twardy dysk".

## Przycisk [Tryb Kolorowy]

Wskaż przycisk [Tryb Kolorowy], żeby otworzyć okno ustawień trybu kolorowego dla funkcji "Skanowanie na twardy dysk".

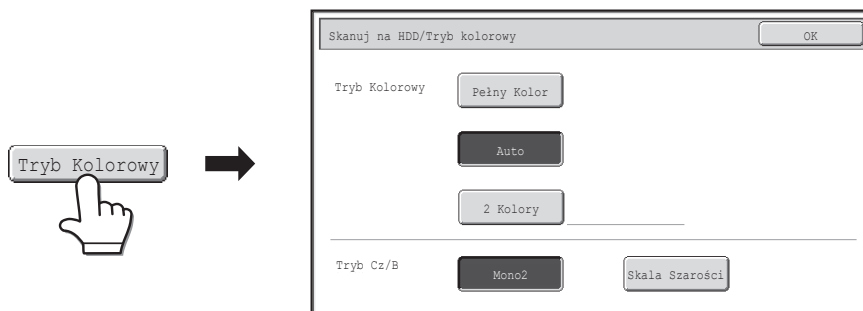

Następujące ustawienia skanowania w kolorze można wybrać w zależności od tego, czy naciśnięty będzie przycisk [KOPIOWANIE KOLOROWE], czy [KOPIOWANIE CZARNO-BIAŁE].

Przycisk Start	Tryb	Sposób skanowania
Przycisk [KOPIOWANIE KOLOROWE]	Pełny kolor	Oryginał jest skanowany w pełnym kolorze. Tryb ten jest najlepszy dla w pełni kolorowych oryginałów takich jak katalogi. Nawet jeśli oryginał jest czarno-biały, będzie on skanowany jako pełnokolorowy.
	Auto	Urządzenie wykrywa, czy oryginał jest kolorowy, czy czarno-biały i automatycznie wybiera tryb pełnokolorowy lub czarno-biały (skala szarości).
	2 Kolory	Tylko czerwone obszary oryginału są zmieniane na wybrany kolor. Można wybrać kolory czerwony, zielony, niebieski, cyjan, magenta lub żółty.
Przycisk [KOPIOWANIE CZARNO-BIAŁE]	Mono 2	Kolory oryginału są skanowane w trybie czarno-białym. Jest to tryb przeznaczony do skanowania oryginałów zawierających same teksty.
	Skala Szarości	Kolory oryginału są skanowane w trybie czarno-białym jako odcienie szarości (skala szarości).

Po zakończeniu ustawień trybu wskaż przycisk [OK].

## Okno ustawień opcjonalnych trybu skanowania na twardy dysk

Wskazanie przycisku [Opcje] spowoduje wyświetlenie pokazanego poniżej okna. Więcej informacji na temat poszczególnych ustawień można znaleźć w części "OPCJE" (strona 4-65) w rozdziale "4. SKANER / FAKS INTERNETOWY".

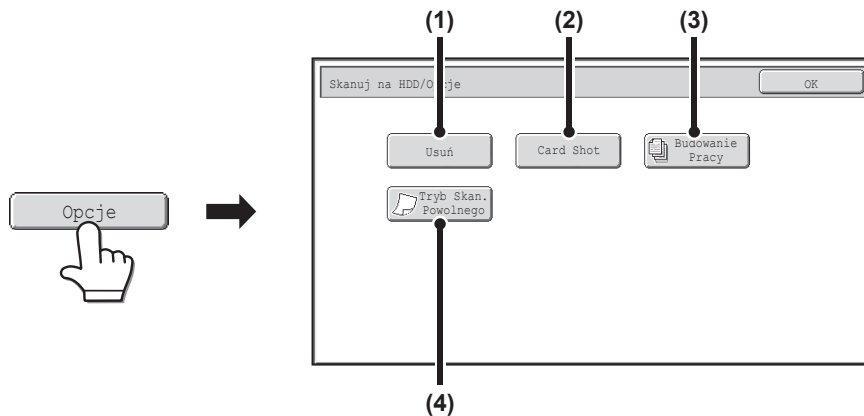

### (1) Przycisk [Usuń]

Funkcja usuwania służy do usuwania cieni na obrazach powstających podczas skanowania grubych oryginałów lub książek na szybie dokumentów.

### (2) Przycisk [Card Shot]

Ta funkcja umożliwia zapisanie przedniej i tylnej strony karty jako jednego pliku.

### (3) Przycisk [Budowanie Pracy]

Funkcja ta pozwala podzielić oryginał wielostronicowy na zestawy, skanować każdy z zestawów za pomocą automatycznego podajnika dokumentów i zapisać wszystkie strony jako jeden plik. Używaj tej funkcji, gdy jest więcej stron oryginału, niż można umieścić jednocześnie w automatycznym podajniku dokumentów.

### (4) Przycisk [Tryb Skan. Powolnego]

Ta funkcja umożliwia zeskanowanie cienkich oryginałów przy pomocy automatycznego podajnika dokumentów. Pomaga zapobiec zacięciu się oryginałów.

# PRZEPROWADZENIE OPERACJI "Skan. do HDD"

1

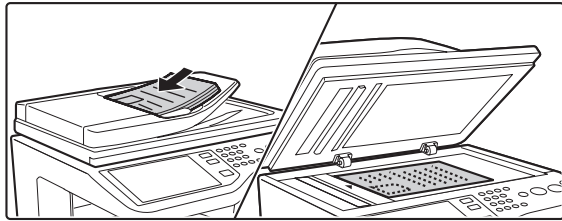

## Ułóż oryginał.

Ułóż oryginał drukiem do góry w podajniku dokumentów lub drukiem do dołu na szybie.

### Umieszczanie oryginału na szybie dokumentów

#### Oryginał w orientacji pionowej

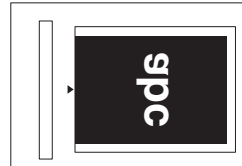

Wyrównaj górny brzeg oryginału na szybie dokumentów po stronie ze skalą.

#### Oryginał w orientacji poziomej

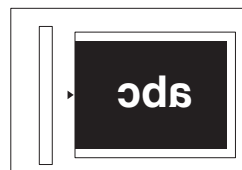

Wyrównaj prawy brzeg oryginału na szybie dokumentów po stronie ze skalą.

2

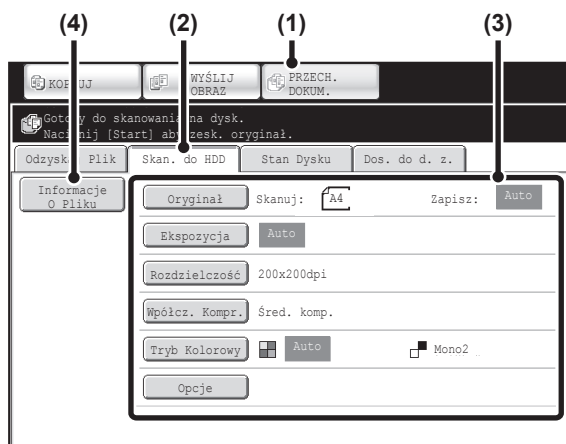

## Przejdź do trybu przechowywania dokumentów i wybierz ustawienia skanowania na twardy dysk.

### (1) Wskaż kartę [PRZECH. DOKUM.].

### (2) Wskaż przycisk [Skan. do HDD].

Jeśli nie chcesz zmieniać ustawień, przejdź do następnego punktu.

### (3) Wybierz format oryginału, ekspozycję, rozdzielczość, współczynnik kompresji, tryb kolorowy i opcje.

Patrz "OKNO "Skan. do HDD"" (strona 5-18).

### (4) Wskaż przycisk [Informacje o Pliku].

Ustawienia zmienia się taki sam sposób jak w przypadku "Plik". Patrz "WŁAŚCIWOŚCI PLIKU" (strona 5-15).



Jeśli oryginał jest dwustronny, należy wskazać przycisk [Oryginał], a następnie wskazać przycisk [2-Stronna Broszura] lub przycisk [2-Stronny Tablek] stosownie do typu oryginału.

3

## Naciśnij przycisk [KOPIOWANIE KOLOROWE] lub [KOPIOWANIE CZARNO-BIAŁE].

Rozpocznie się skanowanie.

Informacje o procedurze umieszczania oryginału można znaleźć w kroku 4 części "ZAPISYWANIE PLIKU PRZY POMOCY FUNKCJI "Przech. Tymcz."" (strona 5-11).

Po zakończeniu skanowania na twardy dysk wyemitowany zostanie sygnał dźwiękowy.



### Anulowanie skanowania...

Naciśnij przycisk [STOP] (⏏).



Jeśli skanowanie na twardy dysk odbywa się bez dodawania informacji o pliku, do pliku zostanie automatycznie przydzielona następująca nazwa użytkownika i nazwa pliku:

Nazwa Użytkownika:Użytk. Nieznany

Nazwa Pliku:Tryb\_Dzień-Miesiąc-Rok\_Godzina-Minuty-Sekundy (Przykład: HDD\_04042010\_112030)

Zachowano w:Główny Folder

Jeśli włączona jest funkcja identyfikacji użytkowników, wybrana zostanie automatycznie nazwa użytkownika podana podczas logowania.

# KORZYSTANIE Z ZAPISANYCH PLIKÓW

W tej części opisany jest sposób przywoływania plików zapisanych przez funkcję przechowywania dokumentów, które można następnie wydrukować lub wysłać.

## PROCEDURA WYBORU ZAPISANEGO PLIKU

W tej części zostanie objaśniona podstawowa procedura wywołania i korzystania z zapisanych plików. Sposób postępowania i treść wyświetlanych okien zależą od tego, czy włączona jest funkcja identyfikacji użytkownika.

Należy postępować według procedury zgodnej z bieżącą konfiguracją urządzenia.

Informacje na temat procedur identyfikacji użytkownika znajdują się w opisie "[AUTORYZACJA UŻYTKOWNIKA](#)" (strona 1-16) w "6. ZANIM ZACZNIESZ UŻYWAĆ". Sposób włączania funkcji identyfikacji użytkownika i zapisywania nazw użytkowników opisany jest w części "[Kontrola Użytkownika](#)" (strona 6-45) w rozdziale "6. USTAWIENIA SYSTEMU".

 Pliki zapisane za pomocą funkcji przechowywania dokumentów można wywołać i używać także poprzez stronę WWW. Kliknij [Operacje na Dokumentach], a potem [Przechowywanie Dokumentu] na stronach WWW, po czym wybierz folder zawierający plik, którego chcesz użyć.

Na stronach WWW możesz także zobaczyć podgląd zapisanego pliku.

### Zmień tryb.

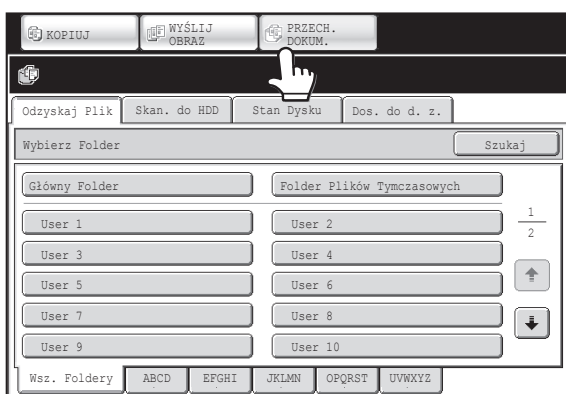

Przejdź do trybu przechowywania dokumentów.

 [OKNO PODSTAWOWE TRYBU PRZECHOWYWANIA DOKUMENTÓW](#) (strona 5-10)

## Wybierz plik, który chcesz przywołać.



- Wybierz folder w oknie wyboru folderów. Po wybraniu folderu zostaną wyświetlone zawarte w nim pliki. Wybierz plik, który chcesz przywołać.
- W celu wybrania pliku można wyświetlić miniatury zapisanych plików.
  - ☞ [OKNO WYBORU PLIKU](#) (strona 5-27)
  - ☞ [WYBIERANIE PLIKU](#) (strona 5-29)
- Do wywołania pliku można użyć funkcji wyszukiwania.
  - ☞ [WYSZUKIWANIE ZAPISANYCH PLIKÓW](#) (strona 5-47)



## Wybierz operację.

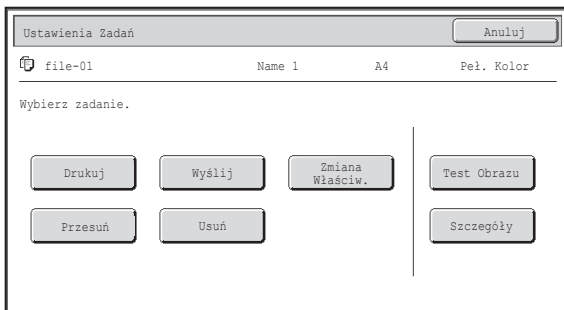

Wybierz pożądaną operację i dokonaj ustawień.

- ☞ [OKNO USTAWIEŃ ZADAŃ](#) (strona 5-30)
- ☞ [DRUKOWANIE ZAPISANEGO PLIKU](#) (strona 5-31)
- ☞ [WYSYŁANIE ZAPISANEGO PLIKU](#) (strona 5-37)
- ☞ [WŁAŚCIWOŚCI ZAPISANYCH PLIKÓW](#) (strona 5-39)
- ☞ [PRZENOSZENIE ZAPISANEGO PLIKU](#) (strona 5-41)
- ☞ [USUWANIE ZAPISANEGO PLIKU](#) (strona 5-43)
- ☞ [SPRAWDZANIE OBRAZU ZAPISANEGO PLIKU](#) (strona 5-44)

# OKNA WYBORU FOLDERU I PLIKU

Aby możliwe było użycie pliku zapisanego za pomocą funkcji przechowywania dokumentów, konieczny jest wybór odpowiedniego folderu i pliku. Poniżej znajduje się opis okien wyboru folderu i pliku.

## OKNO WYBORU FOLDERU

W zależności od tego, czy funkcja identyfikacji użytkownika jest włączona czy nie, pojawiają się dwa różne okna wyboru folderu.

Jeśli funkcja identyfikacji użytkownika jest wyłączona.

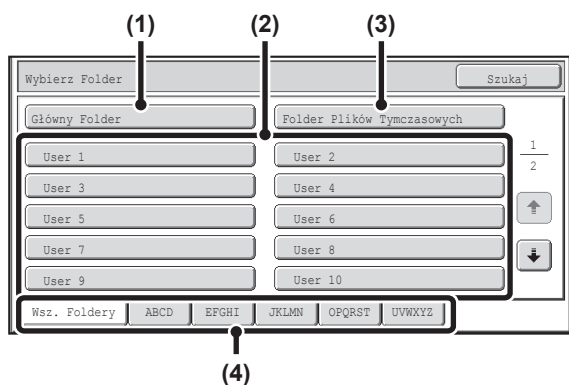

Jeśli funkcja identyfikacji użytkownika jest włączona.

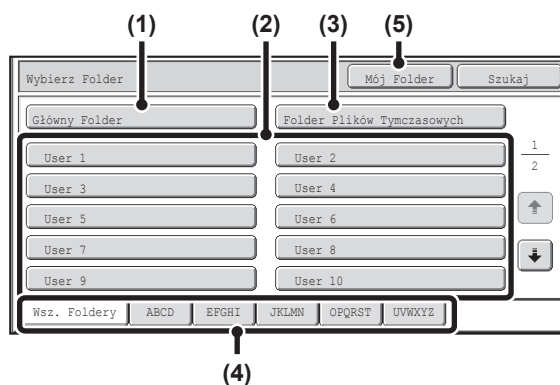

**(1) Przycisk [Główny Folder]**

Wskaż ten przycisk, aby przywołać plik z Folderu głównego. Zostaną wyświetlone pliki z folderu głównego.

**(2) Przyciski folderów własnych**

Tutaj widoczne są foldery własne utworzone przy pomocy funkcji "[Sterowanie Przechowyw. Dok.](#)" (strona 6-24) w ustawieniach systemowych. Wskaż przycisk, aby wyświetlić pliki z danego folderu. Jeśli dla folderu własnego zostało ustawione hasło, po wskazaniu danego folderu pojawi się okno do wprowadzania hasła. Wprowadź hasło.

**(3) Przycisk [Folder Plików Tymczasowych]**

Wskaż ten przycisk, aby przywołać plik z folderu plików tymczasowych. Zostaną wyświetlone pliki z folderu plików tymczasowych.

🔗 [ZAPISYWANIE PLIKU PRZY POMOCY FUNKCJI "Przech. Tymcz."](#) (strona 5-11)

**(4) Karty indeksu**

Wszystkie foldery widoczne są na karcie [Wsz. Foldery]. Wskaż odpowiednią kartę, aby wyświetlić foldery własne (ustawione przy pomocy funkcji "Sterowanie Przechowywaniem Dokumentów" w ustawieniach systemu), których pierwsze litery odpowiadają literom na karcie.

**(5) Przycisk [Mój Folder]**

Ten przycisk pojawia się, jeśli włączona jest funkcja identyfikacji użytkownika. Wskaż go, żeby wyświetlić okno wyboru plików w "Mój Folder". Kiedy włączona jest autoryzacja użytkownika, ale "Mój Folder" nie jest skonfigurowany, przycisk będzie wyszarzony i niedostępny.

# OKNO WYBORU PLIKU

Poniżej opisane jest okno wyboru pliku w Folderze Plików Tymczasowych, Folderze Głównym i folderach własnych. Okno wyboru pliku można wyświetlić jako "Okno listy" lub "Okno miniatur". (Aby wybrać formę wyświetlenia, patrz "Przycisk (5) [Przełącz Wyświetl.]" poniżej.)

W tym rozdziale zakłada się, że wybrano formą "Listy".

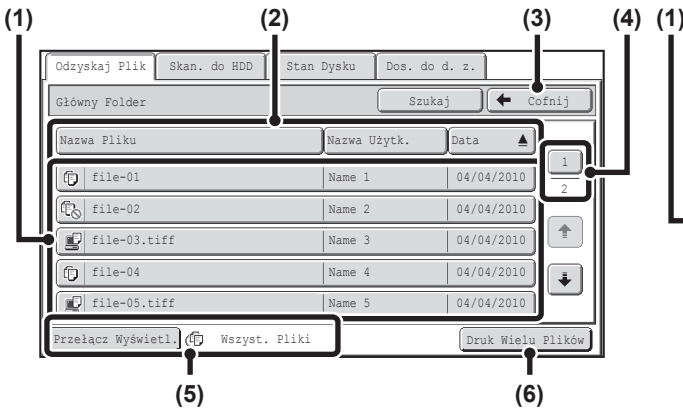

[Okno listy]

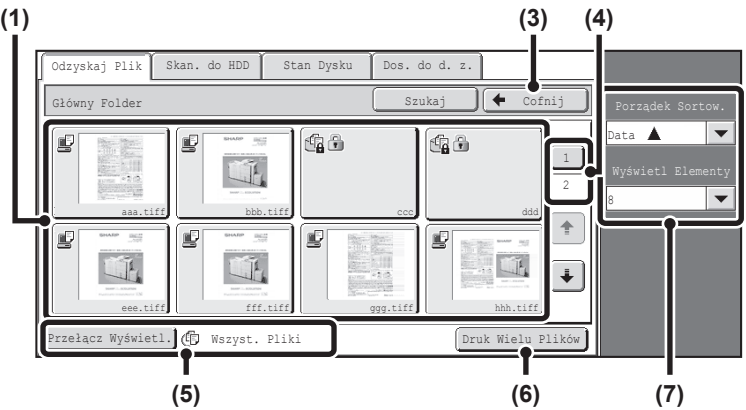

[Okno miniatur]

## (1) Przyciski plików

Tutaj widoczne są zapisane pliki. Na każdym przycisku wyświetlona jest ikona informująca o trybie pracy, w jakim plik został zapisany, nazwa pliku, nazwa użytkownika oraz data zapisu pliku.

Po wskazaniu przycisku pojawia się okno ustawień zadania.

### Ikony zadań

	Kopiowanie		Transmisja faksu internetowego		Drukowanie
	Skanowanie do E-mail		Skanowanie na twardy dysk		Skanowanie do FTP
	Skanowanie do komputera		Skanowanie do folderu sieciowego		Transmisja PC-I-Faks
	Rozsyłanie				

### Okno miniatur

Wyświetlona jest pierwsza strona miniatur zapisanych plików.

Dla plików zapisanych jako poufne zamiast miniatury może być wyświetlona ikona poufności ( ).

## (2) Przycisk [Nazwa Pliku], przycisk [Nazwa Użytk.], przycisk [Data]

Używaj tych przycisków do zmiany kolejności wyświetlania przycisków plików. Wskazanie przycisku powoduje pojawienie się na nim symboli ▲ lub ▼.

- Jeśli na przycisku [Nazwa Pliku] lub [Nazwa Użytk.] widoczny jest symbol ▲, pliki są sortowane według nazw lub nazw użytkownika w kolejności rosnącej. Jeśli na przycisku [Data] widoczny jest symbol ▲, pliki są sortowane od najstarszego do najnowszego.
- Jeśli na przycisku [Nazwa Pliku] lub [Nazwa Użytk.] widoczny jest symbol ▼, pliki są sortowane według nazw lub nazw użytkownika w kolejności malejącej. Jeśli na przycisku [Data] widoczny jest symbol ▼, pliki są sortowane od najnowszego do najstarszego.

## (3) Przycisk [Cofnij]

Wskaż ten przycisk, żeby powrócić do okna podstawowego trybu przechowywania dokumentów.

[OKNO WYBORU FOLDERU](#) (strona 5-26)

## (4) Przycisk strony

Jeśli lista podzielona jest na wiele stron, można wskazać ten przycisk, żeby wprowadzić numer strony, która ma zostać wyświetlona. Po wskazaniu tego przycisku pojawi się okno wprowadzania numeru strony. Wprowadź żądany numer strony (3 cyfry) przy pomocy przycisków numerycznych. Na przykład, żeby wyświetlić stronę 3, wprowadź "003".

## (5) Przycisk [Przełącz Wyświetl.]

Wyświetlane przyciski plików można zmieniać odpowiednio dla określonego typu zadania i wyświetlać jako miniatury. Aktualnie wybrany typ pracy jest widoczny na prawo przycisku [Przełącz Wyświetl.]. Początkowo wybrana jest opcja [Wszyst. Pliki]. Wskazanie przycisku [Przełącz Wyświetl.] spowoduje wyświetlenie poniższego okna.

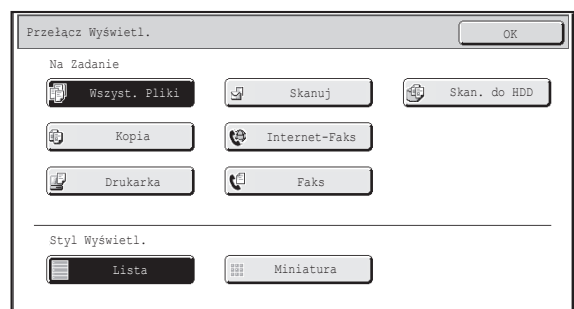

Jeśli chcesz wyświetlić tylko przyciski plików dla określonego typu zadania, wybierz typ zadania na wskaźniku typów pracy na górze okna. Aby wyświetlić miniatury plików, wskaż przycisk [Miniatura]. Aby zmienić ekran miniatur na ekran listy, wskaż przycisk [Lista]. Po zakończeniu ustawienia wskaż przycisk [OK].

**(6) Przycisk [Druk wielu plików]**

Wskaż ten przycisk, aby wybrać wiele plików w folderze do drukowania.

 [DRUKOWANIE WIELU PLIKÓW](#) (strona 5-33)

**(7) Porządek Sortow / Wyświetl Elementy**

Funkcji tej można użyć w oknie miniatur.

Kolejność wyświetlania miniatur plików można zmienić za pomocą funkcji "Porządek Sortow."

Wybierz "Data ▲", "Data ▼", "Nazwa Pliku ▲", "Nazwa Pliku ▼", "Nazwa Użytk. ▲" lub "Nazwa Użytk. ▼".

Liczbę wyświetlanych miniatur plików można zmienić w pozycji "Wyświetl Elementy".

Można wybrać 2 lub 8 miniatur.

# WYBIERANIE PLIKU

W tej części objaśniono, jak należy wybierać plik.

1

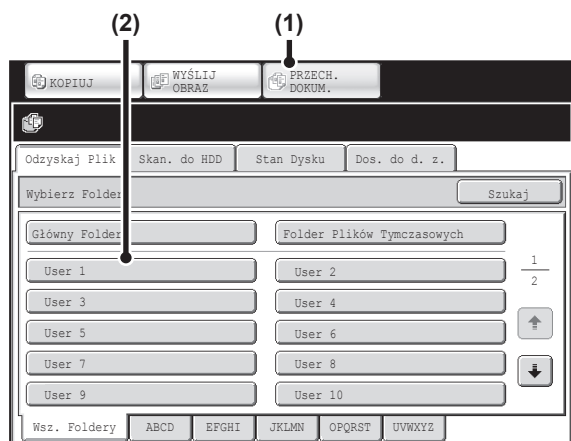

**Wybierz folder z plikiem, którego chcesz użyć.**

**(1) Wskaż kartę [PRZECH. DOKUM.].**

Pojawi się okno wyboru folderu. Jeśli pojawi się inna karta, wskaż kartę [Odzyskaj Plik].

Jeśli włączona jest funkcja identyfikacji użytkownika i w ustawieniu systemowym "Lista Użytkowników" został zdefiniowany "Mój Folder", otworzy się folder własny zdefiniowany jako "Mój Folder". Aby wyświetlić okno wyboru folderu, wskaż przycisk [Cofnij].

**(2) Wskaż przycisk folderu zawierającego żądany plik.**

Jeśli dla wybranego folderu własnego ustawione zostało hasło, pojawi się okno do wprowadzania hasła.

Wprowadź hasło przy pomocy przycisków numerycznych (5 do 8 cyfr), a następnie wskaż przycisk [OK].

2

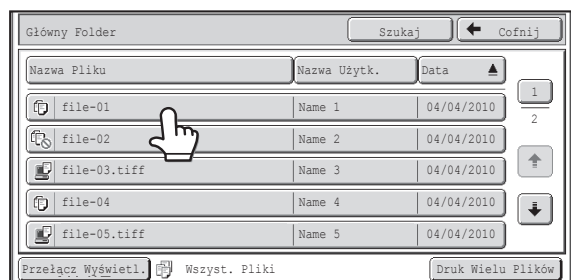

**Wskaż żądaną nazwę pliku lub folderu.**

Jeśli wybrany plik został zabezpieczony hasłem, pojawi się okno do wprowadzania hasła.

Wprowadź hasło przy pomocy przycisków numerycznych (5 do 8 cyfr), a następnie wskaż przycisk [OK].



- Wskaż przycisk [Przełącz Wyświetl.], aby wyświetlić przyciski konkretnego trybu, na przykład kopiowania lub skanowania, lub by wyświetlić miniatury plików. Przycisk [Przełącz Wyświetl.] umożliwia szybkie wyszukanie pliku.
  - Żeby zmienić kolejność wyświetlania plików, wskaż przycisk [Nazwa Pliku], [Nazwa Użytk.], lub [Data].
  - Można nacisnąć przycisk [Druk wielu plików], aby wybrać wiele plików w folderze do drukowania.
- 🖨️ [DRUKOWANIE WIELU PLIKÓW](#) (strona 5-33)

# OKNO USTAWIEŃ ZADAŃ

Wskazanie przycisku pliku spowoduje wyświetlenie pokazanego poniżej okna. Wskaż przycisk zadania, które chcesz wykonać, i wybierz odpowiednie ustawienia.

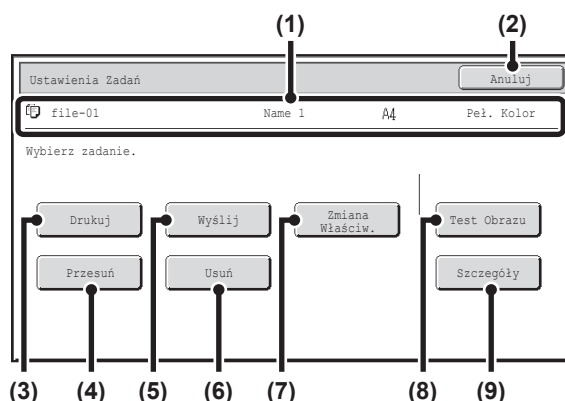
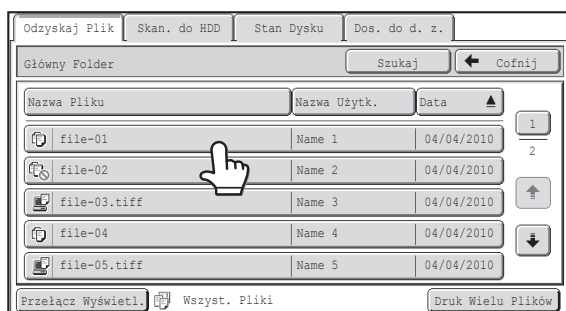

## (1) Pole pliku

Tutaj widoczne są informacje na temat aktualnie wybranego pliku (ikona zadania, nazwa pliku, nazwa użytkownika, format zapisania i tryb kolorów).

## (2) Przycisk [Anuluj]

Wskaż ten przycisk, żeby anulować operację i powrócić do okna wyboru pliku.

## (3) Przycisk [Drukuj]

Wskaż ten przycisk, żeby wydrukować wybrany plik.  
[DRUKOWANIE ZAPISANEGO PLIKU](#) (strona 5-31)

## (4) Przycisk [Przesuń]

Skorzystaj z tej procedury, aby zmienić lokalizację pliku (przenieść plik do innego folderu).  
[PRZENOSZENIE ZAPISANEGO PLIKU](#) (strona 5-41)

## (5) Przycisk [Wyślij]

Służy do wysyłania zapisanego pliku przez faks, faks internetowy, wysyłanie skanu lub w inny sposób.  
[WYSYŁANIE ZAPISANEGO PLIKU](#) (strona 5-37)

## (6) Przycisk [Usuń]

Wskaż ten przycisk, żeby usunąć zbędny plik.  
[USUWANIE ZAPISANEGO PLIKU](#) (strona 5-43)

## (7) Przycisk [Zmiana Właściw.]

Wskaż ten przycisk, żeby zmienić właściwości zapisanego pliku ("Udostępnianie", "Ochrona" lub "Poufne").  
[WŁAŚCIWOŚCI ZAPISANYCH PLIKÓW](#) (strona 5-39)

## (8) Przycisk [Test Obrazu]

Pojawi się obraz zapisanego pliku.  
[SPRAWDZANIE OBRAZU ZAPISANEGO PLIKU](#) (strona 5-44)

## (9) Przycisk [Szczegóły]

Wskaż ten przycisk, żeby wyświetlić szczegółowe informacje na temat wybranego pliku.  
 Po wskazaniu przycisku pojawi się następujące okno.

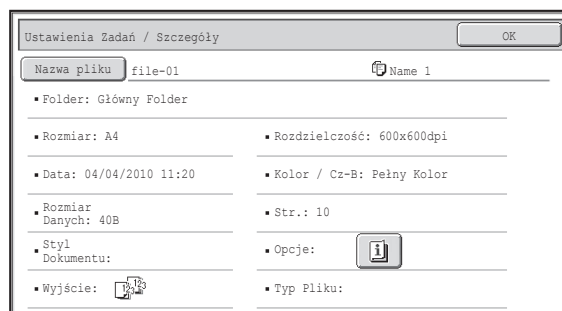

Jeśli chcesz zmienić nazwę pliku, wskaż przycisk [Nazwa pliku] w tym oknie.

Pojawi się pole do wprowadzania tekstu. Wprowadź żadaną nazwę pliku.

Jeśli wybrane było jedno z ustawień opcjonalnych, widoczna jest ikona . Wskaż przycisk , aby wyświetlić okno potwierdzenia wyboru opcji.

# DRUKOWANIE ZAPISANEGO PLIKU

Plik zapisany przy pomocy funkcji przechowywania dokumentów można w dowolnym momencie przywołać i wydrukować. Ustawienia używane podczas zapisu pliku są również zapisywane, dzięki czemu plik można wydrukować ponownie z tymi ustawieniami. Plik można również zmodyfikować przed drukowaniem poprzez zmianę ustawień druku. Po wybraniu pożądanego pliku należy postępować zgodnie z poniższymi instrukcjami.

☞ [WYBIERANIE PLIKU](#) (strona 5-29)

1

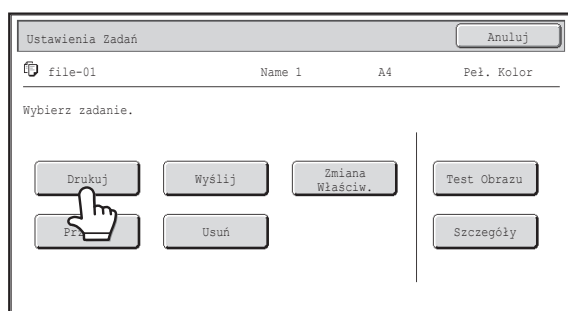

Wskaż przycisk [Drukuj].

2

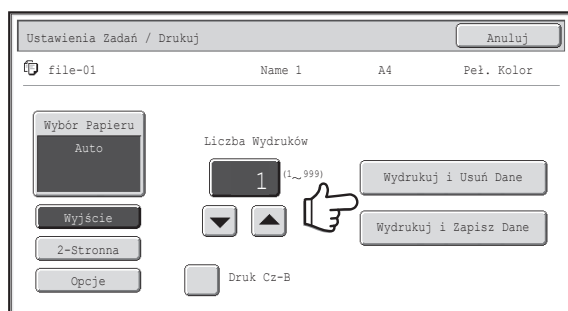

Wskaż przycisk [Wydrukuj i Usuń Dane] lub [Wydrukuj i Zapisz Dane].

Wskażenie przycisku [Wydrukuj i Usuń Dane] spowoduje automatyczne usunięcie plików po wydrukowaniu.

Wskażenie przycisku [Wydrukuj i Zapisz Dane] spowoduje, że po wydrukowaniu pliki zostaną zachowane.

Można wybrać ustawienia obróbki końcowej, tryb drukowania 2-stronnego, tryby opcjonalne i inne ustawienia. Więcej informacji na ten temat można znaleźć w części "[OKNO USTAWIEŃ DRUKU](#)" (strona 5-32).



- Plik zapisany w trybie czarno-białym lub jako skala szarości nie może być drukowany w kolorze.
- Nie można wydrukować pliku, jeśli dokument o dużej długości jest zapisywany w trybie skanowania na twardy dysk lub trybie skanowania. Można wydrukować plik zapisany w trybie skanowania z miejscami docelowymi trybu faksu lub faksu internetowego w transmisji wysyłania.
- Jeśli ustawienia drukowania zostaną zmienione, gdy zapisany plik jest drukowany, może zostać zapisane jedynie zmienione ustawienie dotyczące liczby kopii.
- Szybkość drukowania może być nieznacznie mniejsza w zależności od rozdzielczości i ustawień trybu ekspozycji w zapisanym pliku.

# OKNO USTAWIEŃ DRUKU

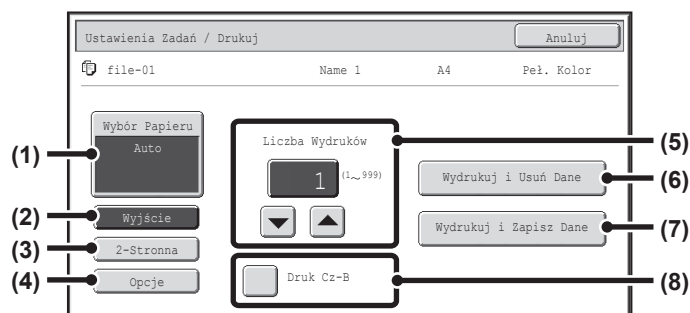

## (1) Przycisk [Wybór Papieru]

Użyj tego przycisku, żeby ustawić format papieru.

## (2) Przycisk [Wyjście]

Użyj tego przycisku, żeby wybrać tryb sortowania, grupowania lub sortowania ze zszywaniem oraz wybrać półkę końcową.

## (3) Przycisk [2-Stronna]

Użyj tego przycisku, żeby wybrać orientację obrazu na tylnej stronie kartki wydruku 2-stronnego. Aby obrazy przedniej i tylnej strony były ułożone w tym samym kierunku, wskaż przycisk [2-Stronna Broszura]. Aby obrazy przedniej i tylnej strony były ułożone w przeciwnym kierunku, wskaż przycisk [2-Stronny Table]. Należy pamiętać, że w zależności od orientacji zapisanych obrazów działanie opisywanych przycisków może mieć wynik odwrotny. Jeśli żaden z przycisków nie zostanie wybrany (nie będzie podświetlony), wykonane zostaną wydruki 1-stronne.

## (4) Przycisk [Opcje]

Wskaż ten przycisk, aby wybrać "Zmiana Margin.", "Styl Broszur", "2 w 1" lub "Pieczęć". Ten przycisk jest niewidoczny, jeśli plik został zapisany w trybie drukowania.

## (5) Przycisk

Użyj tych przycisków, żeby ustawić liczbę kopii. Liczbę kopii można także wybrać poprzez bezpośrednie wskazanie liczby i zmianę tej wartości za pomocą przycisków numerycznych.

## (6) Przycisk [Wydrukuj i Usuń Dane]

Drukowanie rozpocznie się po wskazaniu tego przycisku. Po zakończeniu drukowania plik zostanie usunięty.

## (7) Przycisk [Wydrukuj i Zapisz Dane]

Drukowanie rozpocznie się po wskazaniu tego przycisku. Po zakończeniu drukowania plik nie zostanie usunięty.

## (8) Przycisk opcji [Druk Cz-B]

Wybierz to pole, jeśli plik został zapisany w kolorze, a chcesz wydrukować go w trybie czarno-białym. Jeśli plik został zapisany w trybie czarno-białym pole to nie będzie widoczne.

# DRUKOWANIE WIELU PLIKÓW

Do drukowania można wybrać wiele plików w folderze.

1

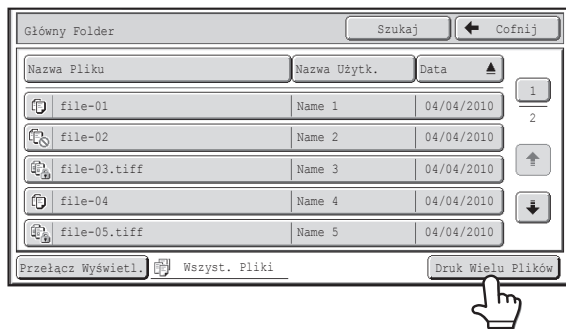

## Wskaż przycisk [Druk wielu plików].

Aby wybrać pliki dla konkretnego typu zadania, wskaż przycisk [Przełącz Wyświetl.], wybierz typ zadania z wyświetlonego okna i wskaż przycisk [OK].

Wskaż przycisk [Przełącz Wyświetl.], aby wyświetlić tylko pliki dla wybranego typu zadania.

2

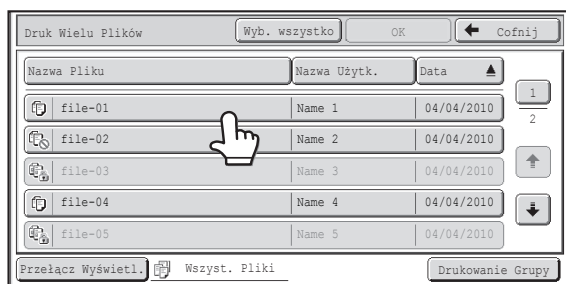

## Wskaż przyciski plików, które chcesz wydrukować.

Wskaż przyciski plików, które chcesz wydrukować. Wskazane przyciski zostaną podświetlone, aby pokazać, że zostały wybrane.

Aby anulować wybór pliku, wskaż podświetlony przycisk pliku, aby wyłączyć podświetlenie.

Aby wybrać wszystkie wyświetlone przyciski plików, poza plikami poufnymi, wskaż przycisk [Wyb. wszystko].

Można również użyć przycisku [Drukowanie Grupy], aby wydrukować znajdujące się w folderze wszystkie pliki konkretnego użytkownika lub te, które mają to samo hasło.

Więcej informacji na ten temat można znaleźć w części "[Drukowanie grupowe](#)" (strona 5-35).



- Nie ma możliwości drukowania wielu plików w przypadku plików poufnych.
- Pliku w aktualnie wybranym folderze nie można wybrać jednocześnie z plikiem w innym folderze.
- Jeśli w czasie, gdy zaznaczony jest plik, za pomocą przycisku [Przełącz Wyświetl.] zostanie zmieniony typ zadania lub za pomocą przycisku [Cofnij] zostanie zmienione okno, wybór pliku zostanie anulowany.
- Po naciśnięciu przycisku [Wyb. wszystko] zmieni się on na [Anul. wszystko]. Aby anulować wybór wszystkich plików dokonany przyciskiem [Wyb. wszystko], wskaż przycisk [Anul. wszystko].
- Jeśli wszystkie pliki wybrano za pomocą przycisku [Wyb. wszystko], przycisk nie zmieni na [Anul. wszystko]. Jeśli wybór wszystkich plików zostanie anulowany bez użycia przycisku [Anul. wszystko], przycisk pozostanie przyciskiem [Anul. wszystko].

3

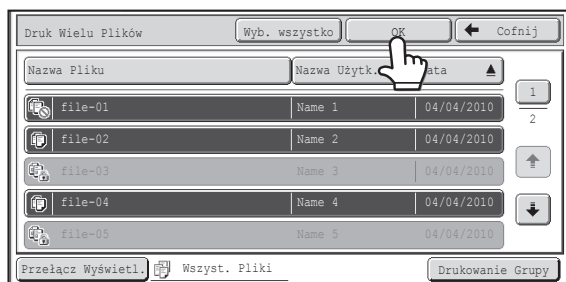

## Wskaż przycisk [OK].

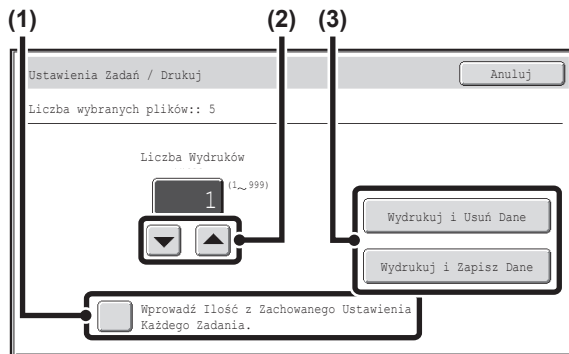

Wybrany plik zostanie wprowadzony i ekran zmieni się na okno drukowania.



## Drukowanie wybranego pliku.

Ilość wybranych plików jest widoczna we wskaźniku liczby wybranych plików.

Jeśli chcesz, żeby obowiązywały liczby kopii zapisane w poszczególnych plikach, przejdź do punktu (3).

- (1) **Wskaż pole wyboru [Wprowadź Ilość z Zachowanego Ustawienia Każdego Zadania.], aby wyłączyć zaznaczenie ().**
- (2) **Ustaw liczbę kopii przy pomocy przycisków  .**
- (3) **Wskaż przycisk [Wydrukuj i Usuń Dane] lub [Wydrukuj i Zapisz Dane].**

Wskazanie przycisku [Wydrukuj i Usuń Dane] spowoduje automatyczne usunięcie plików po wydrukowaniu.

Wskazanie przycisku [Wydrukuj i Zapisz Dane] spowoduje, że po wydrukowaniu pliki zostaną zachowane.

## Drukowanie grupowe

Istnieje możliwość wydrukowania od razu wszystkich plików z folderu mających tę samą nazwę użytkownika i hasło. Po naciśnięciu przycisku [Druk wielu plików], zmieni się on na [Drukowanie Grupy].

1

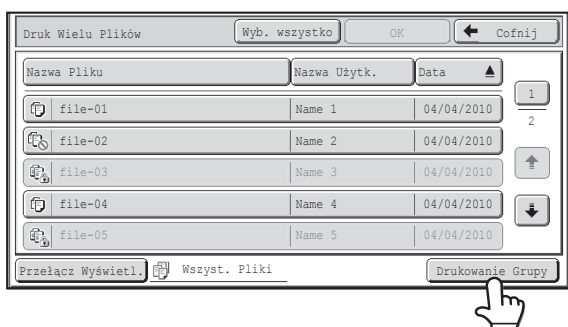

Wskaż przycisk [Drukowanie Grupy].

2

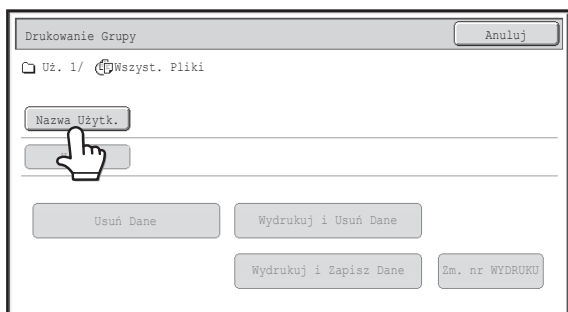

Wskaż przycisk [Nazwa Użytk.].

Jeśli włączona jest funkcja identyfikacji użytkowników, wybrana zostanie automatycznie nazwa użytkownika podana podczas logowania.

3

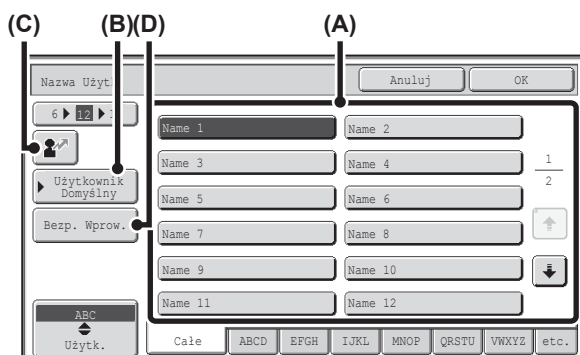

Wybierz nazwę użytkownika.

Są cztery sposoby wyboru nazwy użytkownika:

**(A) Wskaż przycisk z nazwą użytkownika.**

Wybrana nazwa użytkownika zostanie podświetlona.

Jeśli zostanie przypadkowo wybrana zła nazwa, należy wskazać przycisk z odpowiednią nazwą.

**(B) Wskaż przycisk [Użytkownik Domyślny].**

Nazwę użytkownika można wybrać z użytkowników zapisanych fabrycznie.

**(C) Wskaż przycisk [Użytkownik].**

W oknie komunikatu pojawi się pole do wpisania "Nr Rejestracji" [----]. Wprowadź "Nr Rejestracji" ustawiony podczas rejestracji. Umożliwi to wybór nazwy użytkownika.

**(D) Wskaż przycisk [Bezp. Wprow.].**

Pojawi się okno do wprowadzania tekstu. Wprowadź bezpośrednio pożądaną nazwę użytkownika.

Po wybraniu nazwy użytkownika, wskaż przycisk [OK].



Kiedy pola [Wybór [Wszys. Użyt.] nie jest dopuszczalny.] i [Wybór [Użytk. Nieznany] nie jest dopuszczalny.] są wyłączone w ustawieniach systemowych (administratora), można wybrać przyciski [Wszys. Użyt.] i [Użytk. Nieznany]. Przycisk [Wszys. Użyt.] można wskazać, żeby wybrać wszystkie pliki w folderze (pliki wszystkich użytkowników). Przycisk [Użytk. Nieznany] można wskazać, żeby wybrać wszystkie pliki w folderze, które nie mają przyporządkowanej nazwy użytkownika.

4

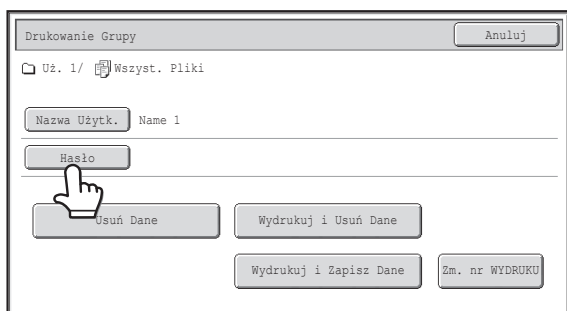

### Jeśli ustawione zostało hasło, wskaż przycisk [Hasło].

Wprowadź hasło przy pomocy przycisków numerycznych (5 do 8 cyfr), a następnie wskaż przycisk [OK]. Wybrane zostaną wyłącznie pliki, które mają to samo hasło. Jeśli nie chcesz wprowadzać hasła, przejdź do następnego punktu.

5

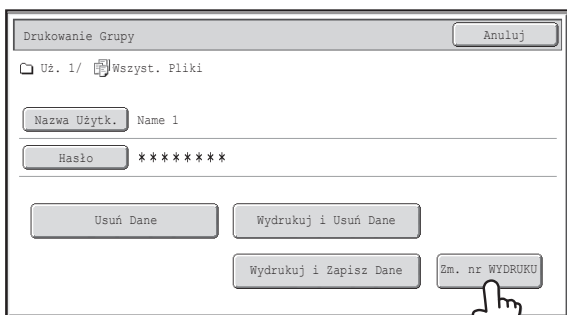

### Żeby ustawić liczbę kopii, wskaż przycisk [Zm. nr WYDRUKU].

Jeśli chcesz, żeby obowiązywały liczby kopii zapisane w poszczególnych plikach, przejdź do punktu 6.

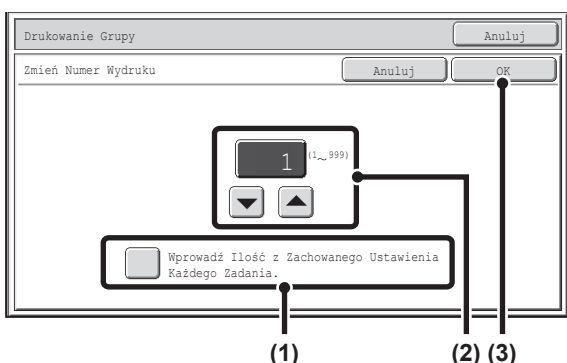

- (1) Wskaż pole wyboru [Wprowadź Ilość z Zachowanego Ustawienia Każdego Zadania.], aby wyłączyć zaznaczenie ()
- (2) Ustaw liczbę kopii przy pomocy przycisków  . Można też bezpośrednio wskazać wyświetlaną wartość i zmienić ją za pomocą przycisków numerycznych.
- (3) Wskaż przycisk [OK].

6

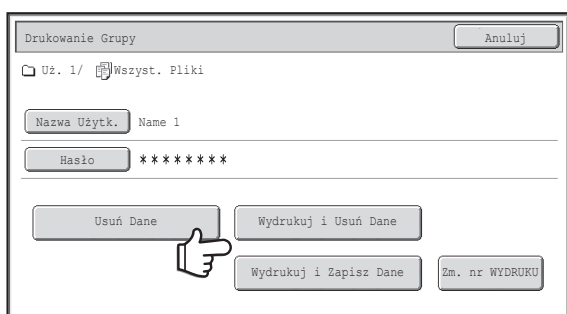

### Wskaż przycisk [Wydrukuj i Usuń Dane] lub [Wydrukuj i Zapisz Dane].

Wskazanie przycisku [Wydrukuj i Usuń Dane] spowoduje automatyczne usunięcie plików po wydrukowaniu. Wskazanie przycisku [Wydrukuj i Zapisz Dane] spowoduje, że po wydrukowaniu pliki zostaną zachowane. Jeśli nie będzie plików spełniających warunki wyszukiwania, pojawi się ponownie okno z listą plików.



Istnieje możliwość usunięcia wszystkich plików odpowiadających aktualnym warunkom wyszukiwania poprzez wskazanie przycisku [Usuń Dane].

# WYSYŁANIE ZAPISANEGO PLIKU

Plik zapisany przy pomocy funkcji przechowywania dokumentów można w dowolnym momencie przywołać i wysłać. Ustawienia używane podczas zapisu pliku są również zapisywane, dzięki czemu plik można wysłać z tymi ustawieniami. Jeśli będzie to konieczne, można zmienić ustawienia transmisji i zmodyfikować przywołany plik. Po wybraniu pożądanego pliku należy postępować zgodnie z poniższymi instrukcjami.

☞ **WYBIERANIE PLIKU** (strona 5-29)

1

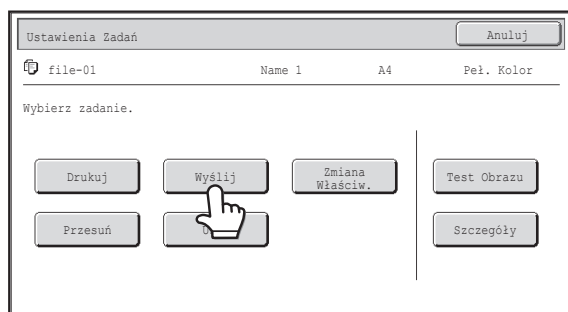

Wskaż przycisk [Wyślij].

2

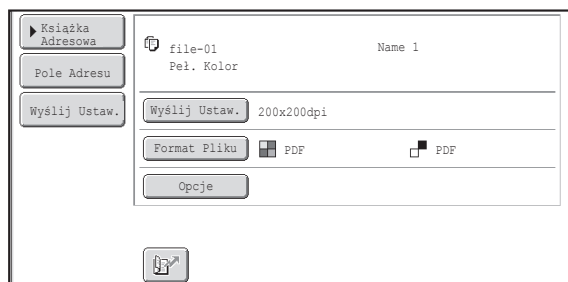

Wybierz ustawienia transmisji.

Informacje na temat dostępnych ustawień znajdują się w opisie "**OKNO USTAWIEŃ WYSYŁANIA**" (strona 5-38).

3

Naciśnij przycisk [**KOPIOWANIE KOLOROWE**] lub [**KOPIOWANIE CZARNO-BIAŁE**].



Podczas wysyłania faksu lub faksu internetowego można użyć wyłącznie przycisku [**KOPIOWANIE CZARNO-BIAŁE**].



- Plik zapisany w trybie czarno-białym lub jako skala szarości nie może być wysłany w kolorze.
- Nie ma możliwości wysłania zapisanego zadania druku.
- Opisywane metody transmisji wymagają instalacji odpowiednich elementów wyposażenia dodatkowego.
- Jeśli w zapisanym pliku były obecne któreś z wymienionych opcji, nie można wysłać pliku. "Kopia Broszury", "Powt. Zdjęcie", "Multi Shot" dla kopiowania.
- Jeśli w zapisanym pliku wybrane zostało jedno z wymienionych poniżej ustawień opcjonalnych trybu kopiowania, plik będzie można wysłać, ale ustawienia te zostaną pominięte. "Zmiana Margin.", "Przekł. Między Foliami", "Pieczęć", wszelkie ustawienia z grupy "Dostosowanie Koloru", "Środkowan."
- W zależności od współczynnika powiększenia lub pomniejszenia, użytego podczas zachowywania pliku, wysłanie zachowanego pliku z użyciem wybranego ustawienia rozdzielczości może być niemożliwe. W takim wypadku należy zmienić rozdzielczość. Wysyłanie zachowanego pliku faksem przez Internet może jednak być niemożliwe nawet w przypadku, gdy rozdzielczość zostanie zmieniona.

# OKNO USTAWIEŃ WYSYŁANIA

Poniżej opisane są przyciski widoczne w oknie ustawień wysyłania. Więcej informacji o poszczególnych ustawieniach można znaleźć w części "OKNO PODSTAWOWE" (strona 4-9) w rozdziale "4. SKANER / FAKS INTERNETOWY".

## Przykładowe okno trybu skanowania

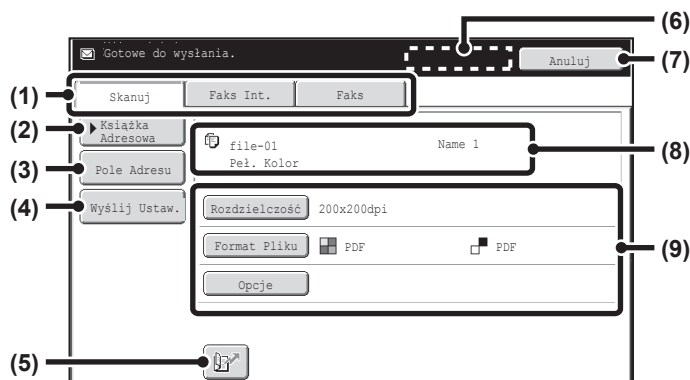

### (1) Przyciski trybu wysyłania

Wskaż odpowiedni przycisk, aby wybrać tryb faksu, skanera lub faksu internetowego.

### (2) Przycisk [Książka Adresowa]

Wskaż ten przycisk, żeby wyświetlić listę odbiorców zapisanych w książce adresowej.

### (3) Przycisk [Pole Adresu] lub [Adres Dod.]

Używaj tego przycisku do bezpośredniego wprowadzania adresu podczas wysyłania pliku w trybie skanowania lub faksu internetowego.

### (4) Przycisk [Wyślij Ustaw.]

Ten przycisk pojawia się w trybie skanowania i w trybie faksu internetowego. Wskaż ten przycisk, aby wprowadzić temat i nazwę pliku podczas transmisji. W trybie skanowania można również podać nadawcę.

### (5) Przycisk

Aby określić miejsce docelowe, można wprowadzić 3-cyfrowy numer wyszukiwania, który został przypisany podczas programowania do przycisku bezpośredniego wyboru lub przycisku grupy.

### (6) Przycisk [Następny Adres]

Ten przycisk pojawia się po wprowadzeniu co najmniej jednego adresu. Użyj go, żeby wysłać plik do wielu odbiorców.

### (7) Przycisk [Anuluj]

Ten przycisk umożliwia powrót do okna ustawień zadania.

### (8) Pole nazwy pliku / nazwy użytkownika

Tutaj widoczna jest ikona do wysłania, nazwa pliku, nazwa użytkownika i tryb kolorów (kolorowy/czarno-biały).

### (9) Poniższe przyciski można wskazać w celu zmiany odpowiednich ustawień wysyłanego pliku. Dostępne ustawienia zależą od trybu.

#### • Tryb skanowania

##### Przycisk [Rozdzielczość]

Użyj tego przycisku, żeby wybrać rozdzielczość. Nie ma możliwości ustawienia rozdzielczości wyższej od wybranej podczas zapisu pliku.

##### Przycisk [Format Pliku]

Ten przycisk umożliwia wybór typu pliku, współczynnika kompresji i trybu kolorów.

##### Przycisk [Opcje]

Powoduje wyświetlenie przycisku [Timer].

#### • Tryb faksu internetowego

##### Przycisk [Rozdzielczość]

Użyj tego przycisku, żeby wybrać rozdzielczość. Nie ma możliwości ustawienia rozdzielczości wyższej od wybranej podczas zapisu pliku.

##### Przycisk [Format Pliku]

Wskaż ten przycisk, żeby wybrać typ pliku i współczynnik kompresji.

##### Przycisk [Opcje]

Powoduje wyświetlenie przycisku [Timer] i [Raporty Transmisji].



# WŁAŚCIWOŚCI ZAPISANYCH PLIKÓW

## WŁAŚCIWOŚCI PLIKÓW

Istnieje możliwość zabezpieczenia plików zapisanych przy pomocy funkcji przechowywania dokumentów. Pozwala to zapobiec przeniesieniu lub ręcznemu albo automatycznemu usunięciu.

Istnieje możliwość ustawienia trzech różnych właściwości zapisanych plików: [Udostępnianie], [Ochrona], [Poufne]. Plik zapisany z atrybutem [Udostępnianie] nie jest zabezpieczony. Plik z atrybutem [Ochrona] lub [Poufne] jest zabezpieczony.

Pliki zapisane w Folderze Plików Tymczasowych mają atrybut [Udostępnianie]. Zapisując plik w Folderze Głównym lub w folderze własnym można wybrać opcję [Ochrona] lub [Poufne].

<b>Udostępnianie</b>	Atrybut [Udostępnianie] można zmienić na [Ochrona] lub [Poufne] przy pomocy funkcji [Zmiana Właściw.].
<b>Ochrona</b>	Opcja "Ochrona" zabezpiecza przed przeniesieniem lub usunięciem pliku. Nie można tu ustawić hasła. Na przycisku pliku z tym atrybutem razem z ikoną trybu widoczna jest ikona  .
<b>Poufne</b>	Aby zabezpieczyć plik o właściwości "Poufne" ustalone jest hasło. (Przywołanie pliku możliwe jest tylko po podaniu hasła.) Na przycisku pliku z tym atrybutem razem z ikoną trybu widoczna jest ikona  .

## ZMIANA WŁAŚCIWOŚCI

Po wybraniu pożądanego pliku należy postępować zgodnie z poniższymi instrukcjami.

 **WYBIERANIE PLIKU** (strona 5-29)

1



**Wskaż przycisk [Zmiana Właściw.].**

2

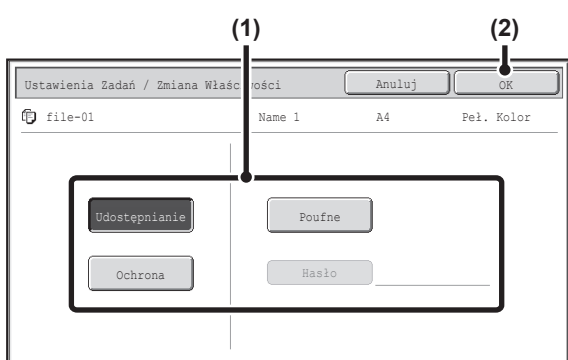

**Wybierz właściwości.**

**(1) Wskaż przycisk pożądanego właściwości.**  
Po naciśnięciu przycisku [Poufne] można wskazać przycisk [Hasło]. Wskaż przycisk [Hasło] i wprowadź hasło (5 do 8 cyfr) za pomocą przycisków numerycznych i wskaż przycisk [OK].

**(2) Wskaż przycisk [OK].**

**Ograniczenia związane ze zmianą właściwości**

- Atrybut "Udostępnianie" można zmienić na [Ochrona] lub [Poufne]. Jeśli plik z atrybutem "Udostępnianie" zapisany jest w Folderze Plików Tymczasowych, można go zmienić tylko na atrybut "Ochrona".
- Atrybut "Ochrona" można zmienić na [Udostępnianie] lub [Poufne]. Jeśli plik z atrybutem "Ochrona" zapisany jest w Folderze Plików Tymczasowych, można go zmienić tylko na atrybut "Udostępnianie".
- Pliki zapisane w Folderze Plików Tymczasowych nie mogą mieć atrybutu "Poufne". Jeśli plik zostanie przeniesiony do Folderu Głównego lub folderu własnego, będzie można zmienić jego atrybut na "Poufne".
- Jeden plik nie może mieć równocześnie dwóch różnych atrybutów.

# PRZENOSZENIE ZAPISANEGO PLIKU

Skorzystaj z tej procedury, aby zmienić lokalizację pliku (przenieść plik do innego folderu).

Po wybraniu pożądanego pliku należy postępować zgodnie z poniższymi instrukcjami.

🔗 [WYBIERANIE PLIKU](#) (strona 5-29)

1

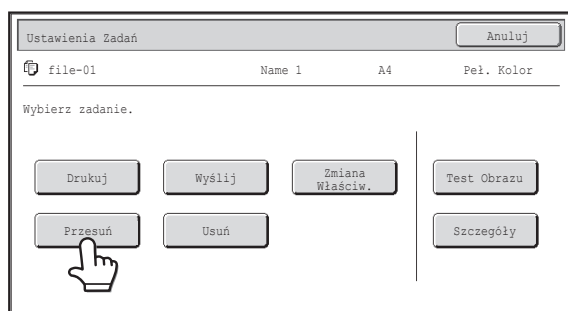

Wskaż przycisk [Przesuń].

2

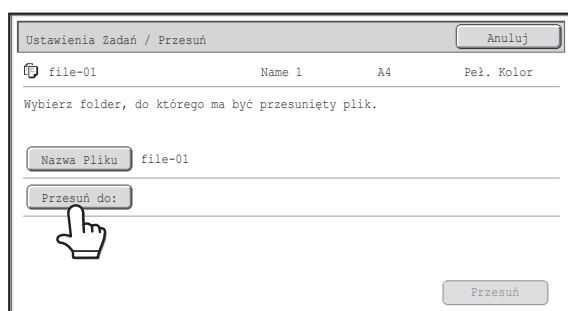

Wskaż przycisk [Przesuń do:] .



- Nie można przenieść pliku do Folderu Plików Tymczasowych. W tej procedurze oryginalna nazwa jest zmieniana i plik jest przenoszony do wybranego folderu. (W przeciwieństwie do polecenia "Zapisz jako" w komputerze, plik nie jest kopiowany do wybranego folderu przy jednoczesnym pozostawieniu oryginalnego pliku w oryginalnej lokalizacji.)
- Żeby zmienić nazwę pliku, wskaż przycisk [Nazwa Pliku].

3

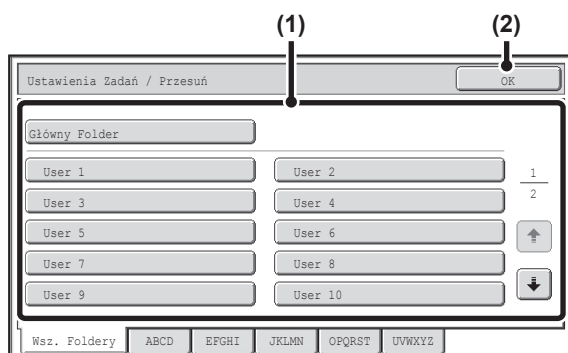

Wybierz folder docelowy.

(1) Wskaż przycisk folderu, do którego chcesz przenieść plik.

Jeśli dla wybranego folderu własnego ustawione zostało hasło, pojawi się okno do wprowadzania hasła.

Wprowadź hasło przy pomocy przycisków numerycznych (5 do 8 cyfr), a następnie wskaż przycisk [OK].

(2) Wskaż przycisk [OK].

W powyższym oknie pokazano przykładowo foldery własne.

4

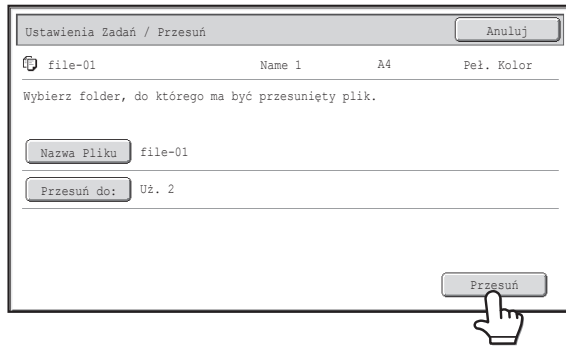

Wskaż przycisk [Przesuń].



Pliku z atrybutem "Ochrona" nie można przenieść. Żeby przenieść chroniony plik, zmień jego atrybut na "Udostępnianie" lub "Poufny".

# USUWANIE ZAPISANEGO PLIKU

Istnieje możliwość usuwania zbędnych plików.

Wybierz plik, który chcesz usunąć, po czym wskaż przycisk [Usuń].

🔗 [WYBIERANIE PLIKU](#) (strona 5-29)

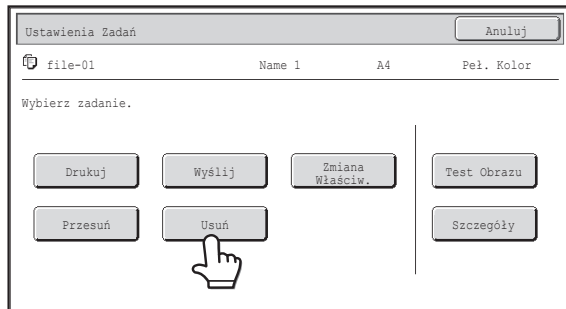
**1**

Wskaż przycisk [Usuń].

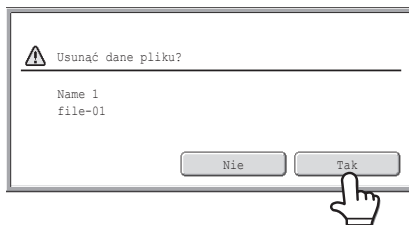
**2**

Sprawdź plik i wskaż przycisk [Tak].



Pliku z atrybutem "Ochrona" nie można usunąć. Żeby usunąć chroniony plik, zmień jego atrybut na "Udostępnianie" lub "Poufny".

# SPRAWDZANIE OBRAZU ZAPISANEGO PLIKU

Można sprawdzić obraz zapisanego pliku za pomocą funkcji przechowywania dokumentów.

Wybierz pożądany plik i wskaż przycisk [Test Obrazu].

👉 [WYBIERANIE PLIKU](#) (strona 5-29)



Maksymalny rozmiar (wysokość) obrazów, które można sprawdzić na panelu dotykowym, to 487 mm (19-3/16").

1

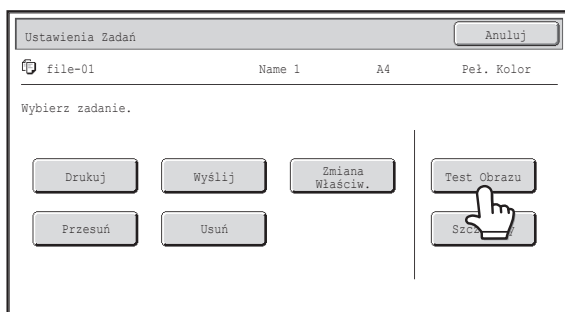

Wskaż przycisk [Test Obrazu].

2

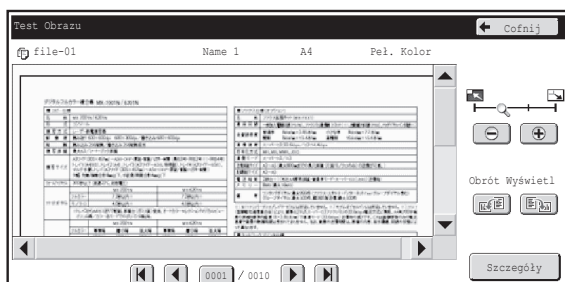

Sprawdź obraz pliku.

Informacje na temat poszczególnych elementów znajdują się w części "[OKNO TESTU OBRAZU](#)" (strona 5-45).

# OKNO TESTU OBRAZU

W tej części objaśnione zostanie okno testu obrazu.

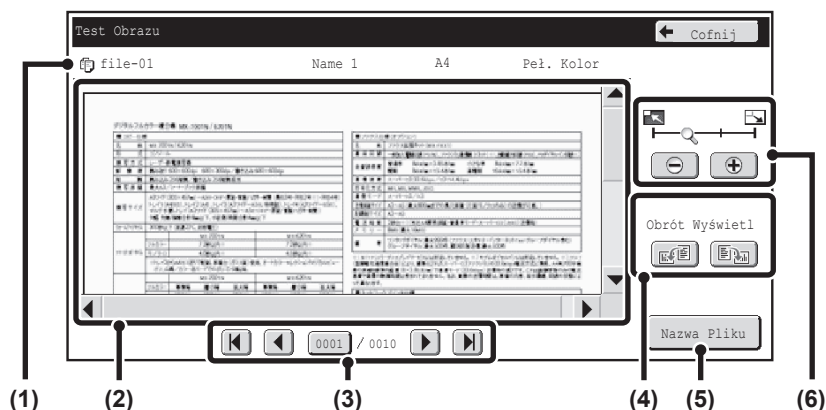

## (1) Wyświetlane informacje

Przedstawione są informacje na temat wyświetlonego obrazu.

## (2) Podgląd

Przedstawiony jest obraz wybranego pliku.

Jeśli obraz jest obcięty, użyj pasków przewijania po prawej dolnej stronie ekranu, aby przewinąć obraz. Wskaż pasek i przesunij go. (Aby przewijać, można też nacisnąć przyciski .)

## (3) Przyciski zmiany strony

W przypadku wielu stron, użyj tych przycisków do zmieniania stron.

- Przyciski : Przejdź do pierwszej lub ostatniej strony.
- Przyciski : Przejdź do poprzedniej lub następnej strony.
- Wskaźnik numeru strony: Wskazuje całkowitą liczbę stron oraz numer aktualnej strony. Aby przejść do danego numeru strony wystarczy wskazać przycisk z numerem bieżącej strony i wprowadzić liczbę przyciskami numerycznymi.

## (4) Przycisk "Obrót Wyświetl."

Obraca obraz w prawo lub w lewo o 90 stopni. Obrót dotyczy wszystkich stron w pliku, a nie tylko wyświetlonej strony.



Drukowanego pliku nie można obrócić.

## (5) Przycisk [Szczegóły]

Umożliwia wyświetlenie szczegółowych informacji.

[OKNO WYBORU PLIKU](#) (strona 5-27)

## (6) Przycisk powiększenia

Służy do ustawienia skali powiększenia wyświetlanego obrazu. Ustawienie dotyczy wszystkich stron w pliku, a nie tylko wyświetlonej strony.



W przypadku pliku drukowanego widoczny jest tylko obraz pierwszej strony pliku; nie można zmienić wyświetlonej strony.



Podgląd obrazu stanowi przybliżenie faktycznego obrazu. Nie wygląda dokładnie tak, jak wydrukowany obraz.

# PRZYWOŁYWANIE I UŻYWANIE PLIKÓW W OKNIE STATUSU ZADAŃ

Pliki zapisane przy pomocy funkcji "Plik" lub "Przech. Tymcz." są widoczne jako przyciski w oknie zakończonych zadań. Jest to wygodne, jeśli konieczne jest szybkie wydrukowanie wcześniej kopiowanych danych lub szybkie wystanie zapisanego faksu do innego odbiorcy.

1

STATUS ZADANIA

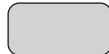

Naciśnij przycisk [STATUS ZADANIA].

2

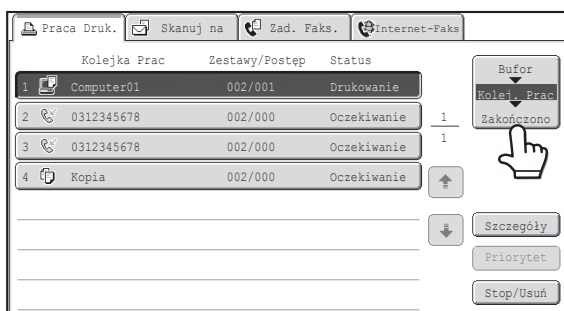

Wskaż przycisk wyboru statusu zadania, aby podświetlić [Zakończono].

3

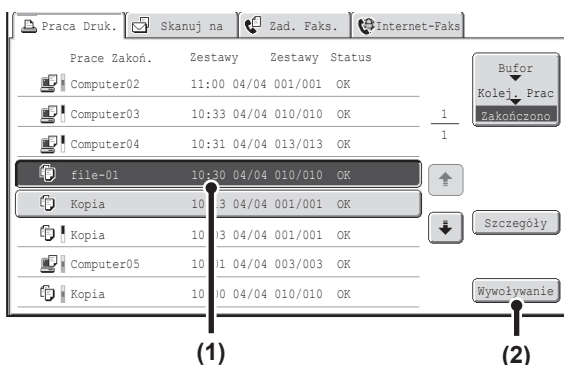

Wybierz pożądaný plik spośród zakończonych zadań.

(1) Wskaż żądaną nazwę pliku lub folderu.

(2) Wskaż przycisk [Wywoływanie].

Pojawi się okno ustawień zadania.

Wybierz i wykonaj pożądaną operację.

[OKNO USTAWIEŃ ZADAŃ](#) (strona 5-30)

[DRUKOWANIE ZAPISANEGO PLIKU](#) (strona 5-31)

[WYSYŁANIE ZAPISANEGO PLIKU](#) (strona 5-37)

[WŁAŚCIWOŚCI ZAPISANYCH PLIKÓW](#) (strona 5-39)

[PRZENOSZENIE ZAPISANEGO PLIKU](#) (strona 5-41)

[USUWANIE ZAPISANEGO PLIKU](#) (strona 5-43)

[SPRAWDZANIE OBRAZU ZAPISANEGO PLIKU](#)  
(strona 5-44)



Aby wyświetlić informacje na temat wybranego pliku, wybierz plik i wskaż przycisk [Szczegóły].

# WYSZUKIWANIE ZAPISANYCH PLIKÓW

Jeśli w urządzeniu zapisanych jest wiele plików, odnalezienie właściwego może zająć dużo czasu. Funkcja wyszukiwania ułatwia szybkie znalezienie pliku.

W tej części objaśniony zostanie sposób wyszukiwania pliku lub folderu na twardym dysku urządzenia.

Wyszukiwanie jest możliwe tylko wtedy, gdy znany jest fragment nazwy pliku lub folderu. Folder można również wybrać określając zakres wyszukiwania.

**Przykład: Znany jest tylko fragment nazwy pliku: "Zebranie"**

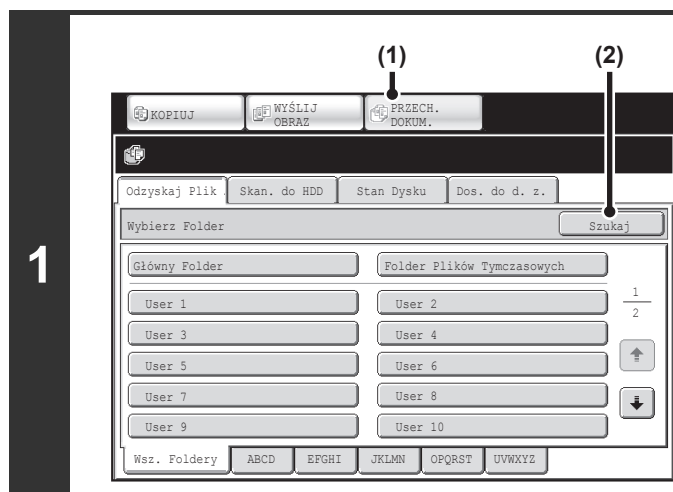
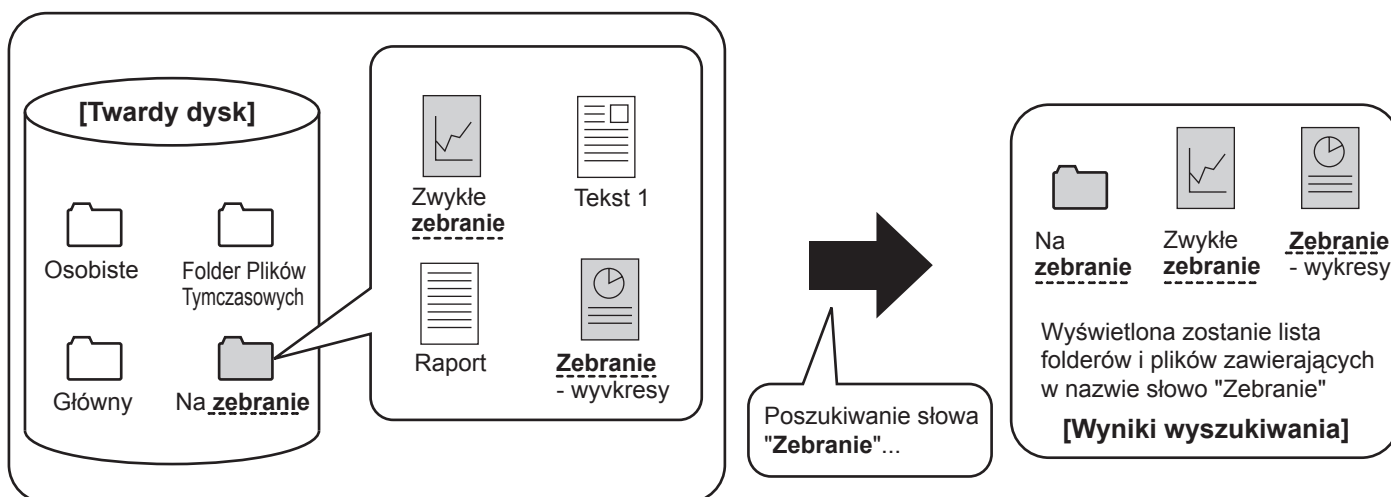

**Otwórz okno wyszukiwania pliku.**

(1) Wskaż kartę [PRZECH. DOKUM.].

(2) Wskaż przycisk [Szukaj].



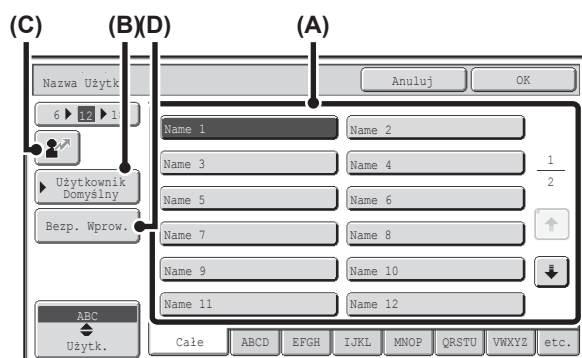

## Wyszukiwanie z wykorzystaniem nazwy użytkownika

Są cztery sposoby wyboru nazwy użytkownika:

### (A) Wskaż przycisk z nazwą użytkownika.

Wybrana nazwa użytkownika zostanie podświetlona.

Jeśli zostanie przypadkowo wybrana zła nazwa, należy wskazać przycisk z odpowiednią nazwą.

### (B) Wskaż przycisk [Użytkownik Domyślny].

Nazwę użytkownika można wybrać z użytkowników zapisanych fabrycznie.

### (C) Wskaż przycisk .

W oknie komunikatu pojawi się pole do wpisania "Nr Rejestracji" [----]. Wprowadź "Nr Rejestracji" ustawiony podczas rejestracji. Umożliwi to wybór nazwy użytkownika.

### (D) Wskaż przycisk [Bezp. Wpr.].

Pojawi się okno do wprowadzania tekstu. Wprowadź bezpośrednio pożądaną nazwę użytkownika.

Wyszukiwanie jest również możliwe, jeśli znanych jest tylko kilka liter z nazwy użytkownika.

Po wybraniu nazwy użytkownika, wskaż przycisk [OK].

Po wybraniu nazwy użytkownika można wskazać przycisk [Hasło]. Aby szukać plików o wybranej nazwie użytkownika i hasła, wskaż przycisk [Hasło], a następnie wprowadź hasło. (Nie można przeprowadzać wyszukiwania tylko przy użyciu hasła.)

## Wyszukiwanie z wykorzystaniem nazwy pliku lub folderu

Wprowadź nazwę pliku lub folderu w oknie wprowadzania tekstu i wskaż przycisk [OK].

Znajdź

Anuluj Rozp. Szukan.

Nazwa Użytk. Name 1

Nazwa Pliku lub Folderu file-01

Hasło

### Wskaż przycisk [Rozp. Szukan.].

W oknie podobnym do pokazanego poniżej pokazane zostaną wyniki wyszukiwania. Pojawi się lista plików spełniających zadane kryteria. Wybierz z listy pożądany plik. Pojawi się okno ustawień zadania.

Szukaj

Anuluj Szukaj Znow

Nazwa Pliku lub Folderu	Nazwa Użytk.	Data
file-01	Name 1	04/04/2010

1 / 1

↑

↓

Wskaż przycisk [Anuluj], aby powrócić do okna podstawowego trybu przechowywania dokumentów. Aby powrócić do okna wyszukiwania plików, wskaż przycisk [Szukaj Znow].



- Podczas wyszukiwania przy pomocy funkcji [Nazwa Pliku lub Folderu] na liście pojawią się również foldery własne. Jeśli wskazany zostanie plik folderu, wyświetlona zostanie lista plików w tym folderze. Wybierz z listy pożądany plik.
- Pliki można również wyszukiwać na stronie WWW. W menu strony kliknij [Operacje na Dokumentach], [Przechowywanie Dokumentu], a następnie [Szukaj].

## Wyszukiwanie w obrębie folderu

Wyszukiwanie można ograniczyć do wybranego folderu. Postępuj według poniższego opisu, żeby przeprowadzić wyszukiwanie w obrębie żądanego folderu.

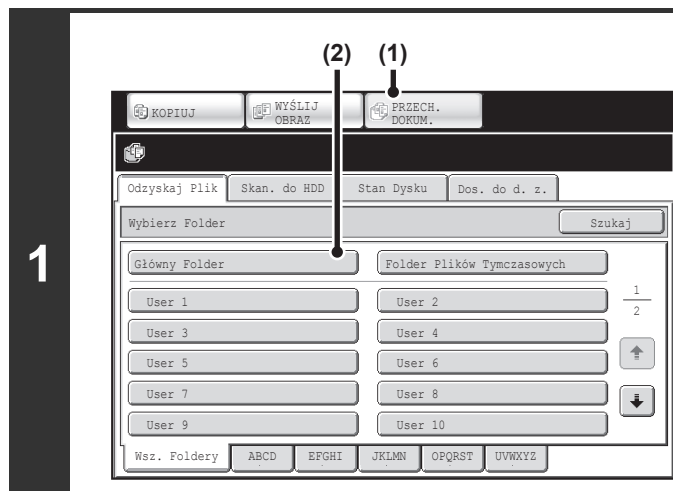

Otwórz folder, który chcesz przeszukać.

- (1) Wskaż kartę [PRZECH. DOKUM.].
- (2) Wskaż przycisk folderu, który chcesz przeszukać.

Jeśli dla wybranego folderu własnego ustawione zostało hasło, pojawi się okno do wprowadzania hasła. Wprowadź hasło przy pomocy przycisków numerycznych (5 do 8 cyfr), a następnie wskaż przycisk [OK].

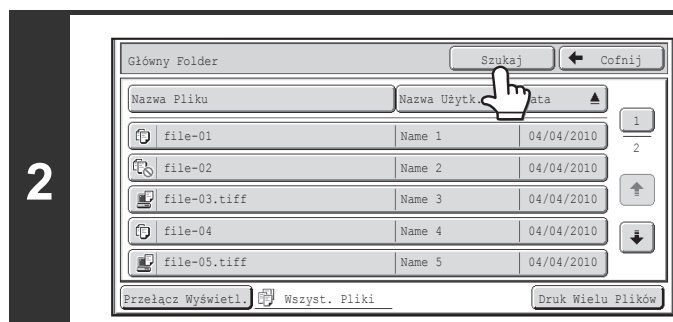

Wskaż przycisk [Szukaj].



Wskaż przycisk [Nazwa Użytk.] lub przycisk [Nazwa Pliku lub Folderu].

Jeśli znasz nazwę użytkownika, wskaż przycisk [Nazwa Użytk.] i przejdź do opisu "[Wyszukiwanie z wykorzystaniem nazwy użytkownika](#)" w punkcie 4.

Jeśli znasz nazwę pliku, wskaż przycisk [Nazwa Pliku lub Folderu] i przejdź do opisu "[Wyszukiwanie z wykorzystaniem nazwy pliku lub folderu](#)" w punkcie 4.

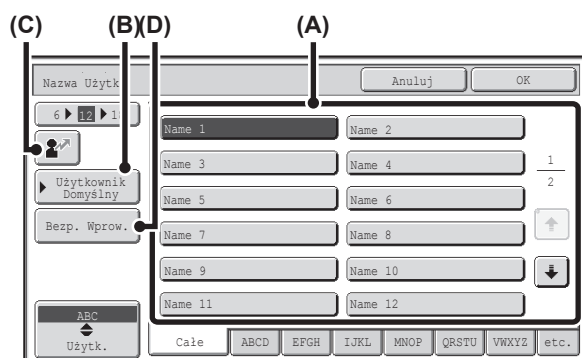

## Wyszukiwanie z wykorzystaniem nazwy użytkownika

Są cztery sposoby wyboru nazwy użytkownika:

### (A) Wskaż przycisk z nazwą użytkownika.

Wybrana nazwa użytkownika zostanie podświetlona.

Jeśli zostanie przypadkowo wybrana zła nazwa, należy wskazać przycisk z odpowiednią nazwą.

### (B) Wskaż przycisk [Użytkownik Domyślny].

Nazwę użytkownika można wybrać z użytkowników zapisanych fabrycznie.

### (C) Wskaż przycisk .

W oknie komunikatu pojawi się pole do wpisania "Nr Rejestracji" [----]. Wprowadź "Nr Rejestracji" ustawiony podczas rejestracji. Umożliwi to wybór nazwy użytkownika.

### (D) Wskaż przycisk [Bezp. Wpr.].

Pojawi się okno do wprowadzania tekstu. Wprowadź bezpośrednio pożądaną nazwę użytkownika.

Wyszukiwanie jest również możliwe, jeśli znanych jest tylko kilka liter z nazwy użytkownika.

Po wybraniu nazwy użytkownika, wskaż przycisk [OK].

Po wybraniu nazwy użytkownika można wskazać przycisk [Hasło]. Aby szukać plików o wybranej nazwie użytkownika i hasle, wskaż przycisk [Hasło], a następnie wprowadź hasło. (Nie można przeprowadzać wyszukiwania tylko przy użyciu hasła.)

## Wyszukiwanie z wykorzystaniem nazwy pliku lub folderu

Wprowadź nazwę pliku w oknie do wprowadzania tekstu i wskaż przycisk [OK].

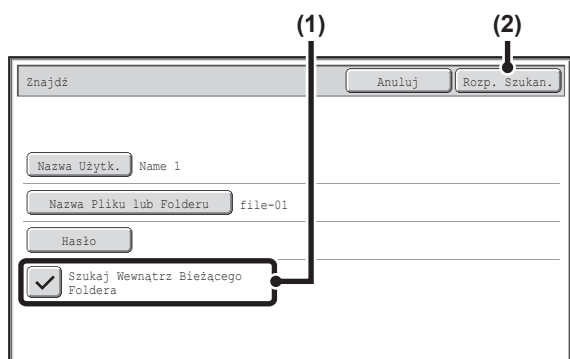

## Rozpocznij wyszukiwanie.

- (1) Wskaż pole [Szukaj Wewnątrz Bieżącego Foldera], aby zostało wybrane .

Aby wyszukać wyłącznie pliki w bieżącym folderze, zaznacz opcję [Szukaj Wewnątrz Bieżącego Foldera] .

Używaj tego sposobu do znalezienia pliku w folderze poufnym.

- (2) Wskaż przycisk [Rozp. Szukan.].

W oknie podobnym do pokazanego poniżej pokazane zostaną wyniki wyszukiwania. Pojawi się lista plików spełniających zadane kryteria. Wybierz z listy pożądany plik. Pojawi się okno ustawień zadania.



Wskaż przycisk [Anuluj], aby powrócić do okna podstawowego trybu przechowywania dokumentów. Aby powrócić do okna wyszukiwania plików, wskaż przycisk [Szukaj Znów].

# ROZDZIAŁ 6

# USTAWIENIA SYSTEMU

Niniejszy rozdział opisuje ustawienia systemu, które są używane do konfiguracji wielu parametrów, aby dopasować funkcjonalność urządzenia do celów i potrzeb użytkowników. Aktualne ustawienia można przeglądać lub wydrukować. Aby szybko sprawdzić, gdzie znajduje się dane ustawienie w menu ustawień systemowych, patrz "[Menu Ustawień Systemowych](#)" (strona 6-94), "[Dostęp do Ustawień Systemowych \(Ogólnych\)](#)" (strona 6-5) lub "[Dostęp do Ustawień Systemowych \(Administradora\)](#)" (strona 6-26).

## USTAWIENIA SYSTEMOWE

<b>Ustawienia Systemowe</b> .....	<b>6-3</b>
<b>Wspólne sposoby obsługi</b> .....	<b>6-4</b>

## USTAWIENIA SYSTEMOWE (OGÓLNE)

<b>Dostęp do Ustawień Systemowych (Ogólnych)</b> .....	<b>6-5</b>
<b>Lista Ustawień Systemowych (Ogólnych)</b> .....	<b>6-6</b>
<b>Licznik Główny</b> .....	<b>6-10</b>
• Licznik Główny .....	6-10
• Licznik Sprzętu .....	6-10
<b>Ustawienia Domyślne</b> .....	<b>6-11</b>
• Nastawianie Zegara .....	6-11
• Wybór Klawiatury .....	6-12
<b>Druk Listy (Użytkownik)</b> .....	<b>6-12</b>
<b>Ustaw. Podajń. Papieru</b> .....	<b>6-13</b>
• Ustawienia Podajnika .....	6-13
• Rejestracja Typu Papieru .....	6-15
• Autom. Zmiana Podajnika .....	6-15
• Rejestracja Rozmiaru Niest. (Podajnik Ręczny) .....	6-15
<b>Kontrola Adresów</b> .....	<b>6-16</b>
• Książka Adresowa .....	6-16
• Indeks Niestandardowy .....	6-18
• Program .....	6-19
<b>Odbierz/Prześlij Dalej Dane Faksu</b> .....	<b>6-20</b>
• Ustawienia I-Fax .....	6-20
<b>Stan Drukarki</b> .....	<b>6-21</b>
• Ustawienia Domyślne .....	6-21
• Ustawienia PCL .....	6-22
• Ustawienia PostScript .....	6-23
<b>Sterowanie Przechowyw. Dok.</b> .....	<b>6-24</b>
<b>Test sprzętu USB</b> .....	<b>6-25</b>
<b>Kontrola Użytkownika</b> .....	<b>6-25</b>
• Zmień Informacje Użytkownika .....	6-25

## USTAWIENIA SYSTEMU (ADMINISTRATORA)

<b>Dostęp do Ustawień Systemowych (Administradora)</b> .....	<b>6-26</b>
• Jeśli funkcja identyfikacji użytkownika jest wyłączona .....	6-26
• Jeśli funkcja identyfikacji użytkownika jest włączona .....	6-27
<b>Lista Ustawień Systemowych (Administradora)</b> .....	<b>6-29</b>
<b>Kontrola Użytkownika</b> .....	<b>6-45</b>
• Ustawienie Autoryzacji Użytkownika .....	6-45
• Inne Ustawienia .....	6-46
• Lista Użytkowników .....	6-47
• Lista grupy limitu stron .....	6-49
• Lista grupy uprawnień .....	6-50
• Lista grupy ulubionych działań .....	6-53
• Licznik Użytkowników .....	6-55
<b>Oszczędność Energii</b> .....	<b>6-57</b>
<b>Ustawienia Operacji</b> .....	<b>6-58</b>
• Inne Ustawienia .....	6-58
• Ustawienie wzoru wyświetlania .....	6-59
• Dostosuj Ustawienia Klawiszy .....	6-59
• Ustawienia ekranu początkowego .....	6-59
• Ustawienie Podglądu .....	6-60
• Ustawienia Zdalnej Obsługi .....	6-60
<b>Kontrola Urządzenia</b> .....	<b>6-61</b>
• Inne Ustawienia .....	6-61
• Wyłączanie Urządzeń .....	6-63
• Ustawienia utrwalania .....	6-63
<b>Ustawienia Kopiowania</b> .....	<b>6-64</b>
• Ustawienia Statusu Początkowego .....	6-64
• Inne Ustawienia .....	6-65
• Dostosowanie Koloru .....	6-67

<b>Ustawienia Sieciowe</b> .....	<b>6-68</b>
<b>Ustawienia Drukarki</b> .....	<b>6-69</b>
• Ustawienia Domyślne .....	6-69
• Ustawienia Interfejsu .....	6-70
• Automatyczna Kalibracja Koloru .....	6-71
<b>Ustawienia Wysył. Obrazów</b> .....	<b>6-72</b>
• Ustawienia Operacji .....	6-72
• Ustawienia Skanowania .....	6-76
• Ustawienia I-Fax .....	6-78
<b>Ustawienia Przech. Dok.</b> .....	<b>6-82</b>
• Inne Ustawienia .....	6-82
• Ustawienia Wyjścia Dokumentów .....	6-84
• Automatyczne usunięcie ustawień pliku .....	6-84
<b>Druk Listy (Administrator)</b> .....	<b>6-85</b>
<b>Ustawienia Zabezpieczeń</b> .....	<b>6-86</b>
<b>Włącz/Wyłącz Ustawienia</b> .....	<b>6-87</b>
<b>Zmień Hasło Administratora</b> .....	<b>6-90</b>
<b>Klucz Produktu</b> .....	<b>6-90</b>
<b>Kopia bezpieczeństwa</b> .....	<b>6-91</b>
<b>Zachowywanie/Wywoływanie Ustawień Systemu</b> .....	<b>6-92</b>
<b>Ustawienia Sharp OSA</b> .....	<b>6-93</b>
<b>DODATEK</b> .....	<b>6-94</b>
• Menu Ustawień Systemowych .....	6-94

# USTAWIENIA SYSTEMOWE

## Ustawienia Systemowe

Ustawienia systemowe służą do konfiguracji różnych parametrów w celu dopasowania ich do potrzeb danego miejsca pracy. Ustawienia systemu umożliwiają również wyświetlanie i wydruk informacji o bieżącej konfiguracji i stanie urządzenia. Ustawienia systemu pozwalają uprościć pracę z urządzeniem.

Ustawienia te są podzielone na dwie grupy - pierwsza to ustawienia dostępne dla wszystkich, a druga - ustawienia dostępne wyłącznie dla administratora urządzenia. Te dwie grupy ustawień są rozróżniane w niniejszej instrukcji w następujący sposób:

Ustawienia Systemowe (Ogólne)	Ustawienia Systemowe (Administratora)* Niezbędne jest zalogowanie
<p>Ustawienia systemowe dostępne dla wszystkich użytkowników (również dla administratora). Do tej grupy zaliczane są na przykład następujące ustawienia:</p> <ul style="list-style-type: none"> <li>• Ustawienie daty i godziny</li> <li>• Ustawienie podajników papieru (formatu i typu papieru)</li> <li>• Zapisywanie odbiorców dla funkcji faksu i skanera</li> <li>• Ustawienia związane z funkcją drukarki</li> <li>• Tworzenie folderów dla przechowywania dokumentów</li> <li>• Wyświetlenie liczby wydrukowanych, zeskanowanych i wysłanych faksem stron</li> </ul> <p>Więcej informacji można znaleźć w części "<a href="#">USTAWIENIA SYSTEMOWE (OGÓLNE)</a>" (strona 6-5).</p>	<p>Ustawienia systemu dostępne dla administratora. Dostęp do tych ustawień jest możliwy dopiero po zalogowaniu jako administrator. Do tej grupy zaliczane są na przykład następujące ustawienia:</p> <ul style="list-style-type: none"> <li>• Zaprogramowanie nazw użytkowników urządzenia</li> <li>• Ustawienia oszczędzania energii</li> <li>• Ustawienia związane z działaniem pulpitu sterowniczego</li> <li>• Ustawienia urządzeń peryferyjnych zainstalowanych w urządzeniu</li> <li>• Ustawienia związane z funkcją kopiowania</li> <li>• Ustawienia połączeń sieciowych</li> <li>• Ustawienia wysyłania i odbioru faksów i skanowanych obrazów</li> <li>• Zaawansowane ustawienia funkcji przechowywania dokumentów</li> </ul> <p>Więcej informacji można znaleźć w części "<a href="#">USTAWIENIA SYSTEMU (ADMINISTRATORA)</a>" (strona 6-26).</p>
<b>Ustawienia dla wszystkich użytkowników</b>	<b>Ustawienia dla administratorów</b>



### • **Hasło administratora**

Aby zapewnić bezpieczeństwo, administrator powinien zmienić hasło niezwłocznie po zakupie urządzenia. (Fabrycznie podane hasło jest podane w opisie "DO ADMINISTRATORA URZĄDZENIA" w Instrukcji konserwacji i bezpieczeństwa.) Informacje o sposobie zmiany hasła, patrz "[Zmień Hasło Administratora](#)" (strona 6-90). \*Aby zapewnić wysoki poziom bezpieczeństwa, należy regularnie zmieniać hasło.

- Powyższy podział ustawień systemowych na grupę dostępną dla wszystkich użytkowników i grupę dostępną dla administratora został wykonany wyłącznie w celu uproszczenia opisów i nie występuje w menu urządzenia. Takie grupowanie nie pojawia się na panelu dotykowym.

### • **Strony WWW**

Do konfiguracji ustawień systemu można użyć również stron WWW. Aby skonfigurować ustawienia systemu na stronie WWW, kliknij przycisk [Ustawienia Systemowe] w menu na stronie WWW.

Oprócz ustawień systemowych na stronach WWW można dokonywać także ustawień sieci i bezpieczeństwa. Informacje na temat ustawień można znaleźć w Pomocy na stronach WWW.

# Wspólne sposoby obsługi

W tej części objaśnione zostaną specjalne procedury obsługi wspólne dla wszystkich ustawień systemowych. Należy koniecznie przeczytać tę część, ponieważ w objaśnieniach niektórych pojedynczych ustawień pominięto te informacje.

## Przykład: Okno książki adresowej

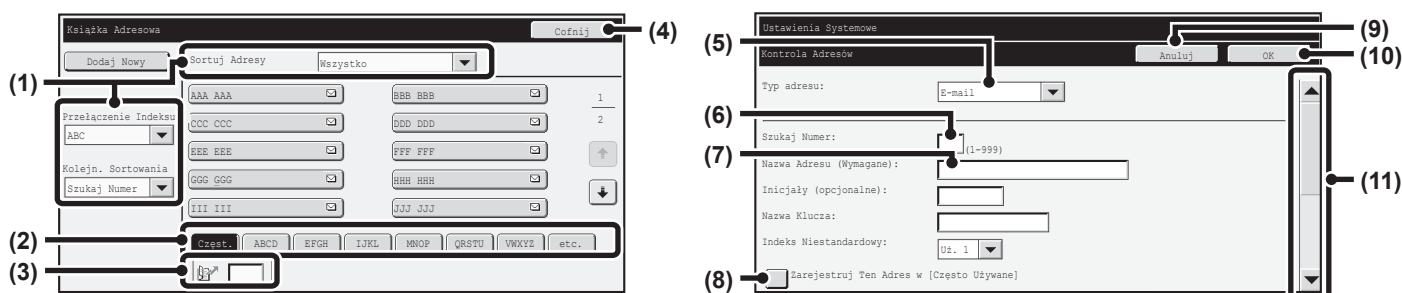

### (1) "Sortowanie"



Służy do wyboru sposobu wyświetlania miejsc docelowych i typu indeksu.  
Przykład: W oknie "Książka Adresowa" wyświetlanie można zmieniać na następujące trzy sposoby:

- Indeks alfabetyczny/użytkowników
- Wyświetlanie według trybu
- Kolejność rosnąca/malejąca/numeryczna

### (2) Przyciski indeksowe

Wskaż przycisk indeksu, aby wyświetlić odpowiednie miejsca docelowe. Wyświetlane przyciski indeksów różnią się w zależności od ustawienia "Sortowania".

### (3) (pole wprowadzania numeru wyszukiwania)

Aby znaleźć adres, wskaż  i wprowadź numer wyszukiwania.  
W przypadku szukania użytkownika, ikona zmieni się na .

### (4) Przycisk [Cofnij]

Powraca do poprzedniego okna.

### (5) Pole wyboru

Wskaż , aby wyświetlić listę elementów, które można wybrać. Wskaż element na liście, by go wybrać.

### (6) Pole tekstowe (numeryczne)

Wskaż to pole, aby wprowadzić liczbę. Liczy wprowadza się przy pomocy przycisków numerycznych.  
W razie pomyłki, naciśnij przycisk [KASUJ] () , aby skasować niewłaściwą liczbę.

### (7) Pole tekstowe

Wskaż to pole, aby otworzyć okno wprowadzania tekstu. Po wprowadzeniu tekstu w oknie, tekst ten pojawi się w polu tekstowym.

### (8) Pole wyboru

Zmienia się z  na  po każdym naciśnięciu. Aby włączyć dane ustawienie, wskaż pole wyboru, aby pojawiło się oznaczenie . Aby wyłączyć ustawienie, usuń oznaczenie .

Do takiego wyboru ustawień można też użyć przycisków radia (). (Przyciski radia są jednak używane do wyboru jednej pozycji spośród kilku.)

### (9) Przycisk [Anuluj]

Służy do anulowania ustawienia i powrotu do poprzedniego ekranu.



### (10) Przycisk [OK]

Wskaż go, aby zapisać aktualne ustawienia.

### (11) Pasek przewijania

Służy do przewijania do góry i w dół.

Wskaż pasek i przesuń go w górę lub w dół, a by przesunąć okno.

Okno można też przesunąć do góry i w dół za pomocą przycisków  .

# USTAWIENIA SYSTEMOWE (OGÓLNE)

W tej części opisane są ustawienia systemu dostępne dla wszystkich użytkowników urządzenia.

## Dostęp do Ustawień Systemowych (Ogólnych)

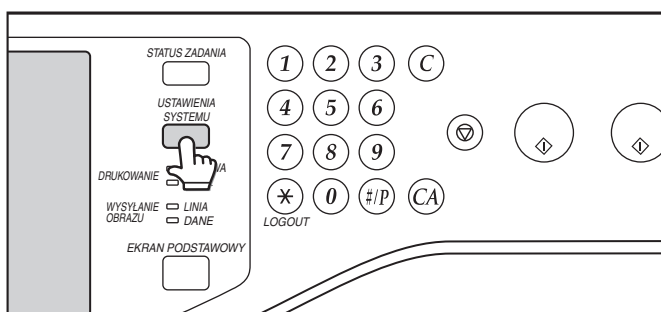

Upewnij się, że urządzenie znajduje się w trybie czuwania, a następnie naciśnij przycisk [USTAWIENIA SYSTEMU]. Po naciśnięciu przycisku [USTAWIENIA SYSTEMU] na panelu dotykowym pojawi się pokazane poniżej menu ekranowe.

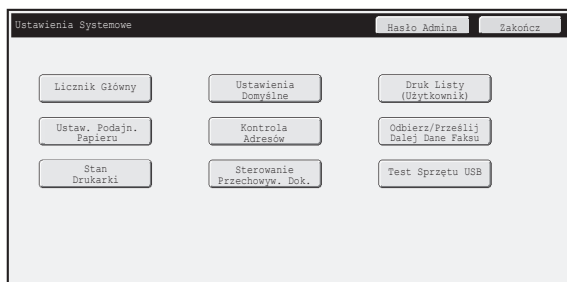

Wskaż element, który chcesz skonfigurować. Szczegółowe informacje na temat poszczególnych ustawień znajdują się na kolejnych stronach niniejszego rozdziału.



- Aby zakończyć ustawienia systemu, wskaż przycisk [Zakończ] w prawym górnym rogu ekranu.
- Informacje o sposobie postępowania w przypadku, gdy włączona jest funkcja autoryzacji użytkownika, patrz "[AUTORYZACJA UŻYTKOWNIKA](#)" (strona 1-16) w rozdziale "1. ZANIM ZACZNIESZ UŻYWAĆ".

# Lista Ustawień Systemowych (Ogólnych)

Pokazana poniżej lista pojawia się, jeśli użytkownik loguje się z uprawnieniami ogólnymi. Elementy, do których dostęp umożliwiają uprawnienia administratora podane są w części "[Lista Ustawień Systemowych \(Administratora\)](#)" (strona 6-29).

 W zależności od danych technicznych urządzenia i zainstalowanych urządzeń peryferyjnych, niektóre ustawienia mogą być niedostępne.

## Licznik główny

Element	Ustawienie fabryczne	Strona
■ <b>Licznik Główny</b>		6-10
● Licznik Główny	–	6-10
● Licznik Sprzętu	–	6-10

## Ustawienia Domyślne

Element	Ustawienie fabryczne	Strona
■ <b>Ustawienia Domyślne</b>		6-11
● <b>Nastawianie Zegara</b>		6-11
▶ Ustawianie Zegara		
◆ Wybierz Strefę Czasową	–	
◆ Ustawienia Daty i Czasu	–	
◆ Synchronizuj z Internetowym Serwerem Czasu	Wyłączone	
▶ Ustawianie Czasu Letniego	Zależy od kraju i regionu	
◆ Wybierz Rodzaj Ust.	Zależy od kraju i regionu	
◆ Czas Początkowy	Zależy od kraju i regionu	
◆ Czas Ukończenia	Zależy od kraju i regionu	
◆ Czas Korekty	Zależy od kraju i regionu	
▶ Format Daty	Zależy od kraju i regionu	6-12
● <b>Wybór Klawiatury</b>	Zależy od kraju i regionu	

## Druk Listy (Użytkownik)

Element	Ustawienie fabryczne	Strona
■ <b>Druk Listy (Użytkownik)</b>		6-12
● Lista Wszystkich Ustawień Klienta	–	
● Strona Testowa Drukarki	–	
● Wysyłanie Listy Adresów	–	
● Lista folderu przechowywania dokumentów	–	

## Ustaw. Podajn. Papieru

Element	Ustawienie fabryczne	Strona
■ <b>Ustaw. Podajn. Papieru</b>		6-13
● <b>Ustawienia Podajnika</b>		6-13
▶ Podajnik 1	Zwykły, Auto-AB (Auto-Cm)	
▶ Podajnik 2*		
▶ Podajnik 3*		
▶ Podajnik 4*		
▶ Pod. boczny	Zwykły, Auto-AB (Auto-Cm)	
◆ Wybierz Podobne Rozmiary do Aut. Wykryw.	Auto-AB: 216 mm x 330 mm (8-1/2" x 13") Auto-Cm: 8-1/2" x 14"	
● <b>Rejestracja Typu Papieru</b>	–	6-15
● <b>Autom. Zmiana Podajnika</b>	Włączone	6-15
● <b>Rejestracja Rozmiaru Niest. (Podajnik Ręczny)</b>	Ust. Użytk. 1: X=297 mm (11"), Y=210 mm (8-1/2") Ust. Użytk. 2: X=297 mm (11"), Y=210 mm (8-1/2") Ust. Użytk. 3: X=297 mm (11"), Y=210 mm (8-1/2")	6-15

\* Jeśli jest zainstalowany podajnik na 500 arkuszy papieru.

## Kontrola Adresów

Element	Ustawienie fabryczne	Strona
■ <b>Kontrola Adresów</b>		6-16
● <b>Książka Adresowa</b>	–	6-16
● <b>Indeks Niestandardowy</b>	Użytkownik 1	6-18
● <b>Program</b>	–	6-19

## Odbierz/Prześlij Dalej Dane Faksu

Element	Ustawienie fabryczne	Strona
■ <b>Odbierz/Prześlij Dalej Dane Faksu</b>		6-20
● <b>Ustawienia I-Fax*</b>		6-20
▶ Rozpoczęcie Odbioru	–	
▶ Klawisz Odb. Ręcznego na Ekranie Początk.	Włączone	
▶ Dane Otrzymane przez Przekierowanie	–	

\* Jeśli zainstalowany jest zestaw rozszerzenia faksu internetowego.

## Ustawienia warunków drukarki

Element	Ustawienie fabryczne	Strona
■ <b>Stan Drukarki</b>		6-21
● <b>Ustawienia Domyślne</b>		6-21
▶ Kopie	1	
▶ Orientacja	Portret	
▶ Stand. Format Papieru	A4 (8-1/2" x 11")	
▶ Stand. Rodzaj Papieru	Zwykły Papier	
▶ Ustawienie Pocz. Rozdzielczości	600 dpi (Wysoka Jakość)	
▶ Wyl. Drukowania Pustych Arkuszy	Wyłączone	
▶ Grubość Linii	5	
▶ Wydruk 2-Stronny	1-Stronne	
▶ Tryb Kolorowy	Auto	
▶ Druk N-w 1	1-w 1	
▶ Dop. do str.	Włączone	
▶ Wyjście		
◆ Druk na jednostkę	Włączone	
◆ Zszywaj*	Wyłączone	
▶ Przech. Tymcz.	Wyłączone	
● <b>Ustawienia PCL</b>		6-22
▶ Ustawienia Zestawu Symboli PCL	PC-8	
▶ Ustawienie Czcionki PCL	Wewnętrzna Czcionka, 0: Courier	
▶ Kod PCL Nowego Wiersza	0.CR=CR; LF=LF; FF=FF	
▶ Szeroki A4	Wyłączone	6-23
● <b>Ustawienia PostScript</b>		
▶ Drukuj Błędy PS	Wyłączone	
▶ Przetwarzanie Binarne	Wyłączone	

\* Jeśli zainstalowany jest finiszier.

**Sterowanie Przechowyw. Dok.**

Element	Ustawienie fabryczne	Strona
■ <a href="#">Sterowanie Przechowyw. Dok.</a>		6-24

**Test sprzętu USB**

Element	Ustawienie fabryczne	Strona
■ <a href="#">Test sprzętu USB</a>	–	6-25

**Kontrola Użytkownika**

Element	Ustawienie fabryczne	Strona
■ <a href="#">Kontrola Użytkownika*</a>		6-25
● <a href="#">Zmień Informacje Użytkownika</a>	–	6-25

\* Kiedy jest włączona autoryzacja użytkownika, a zalogowany użytkownik nie ma uprawnień do konfiguracji ustawień systemowych (administratora) (oprócz fabrycznie ustawionych użytkowników).

---

---

# Licznik Główny

Funkcja ta służy do wyświetlania licznika stron we wszystkich trybach. Wskaż przycisk [Licznik Główny].

## Licznik Główny

Ta funkcja pozwala wyświetlić lub wydrukować listę z liczbą wszystkich zadań.



- Każda kartka użyta podczas automatycznego kopiowania dwustronnego jest liczona podwójnie.
- Strony drukowane bezpośrednio z urządzenia, np. druki listy, są dołączane do pozycji "Inne Wydruki".
- Wyświetlane (lub drukowane) elementy zależą od parametrów urządzenia i zainstalowanych elementów wyposażenia dodatkowego.

## Licznik Sprzętu

Ta funkcja służy do wyświetlania lub drukowania liczby operacji wykonanych przez elementy wyposażenia dodatkowego zainstalowane w urządzeniu.



- **Podajnik dokumentów**  
Podczas skanowania dwustronnego każda kartka jest liczona jako dwie strony.
- Wyświetlane (lub drukowane) elementy zależą od parametrów urządzenia i zainstalowanych elementów wyposażenia dodatkowego.

# Ustawienia Domyślne

Można skonfigurować ustawienia domyślne urządzenia. Wskaż przycisk [Ustawienia Domyślne] i wybierz ustawienia.

## Nastawianie Zegara

Użyj tej funkcji do ustawienia daty i godziny wskazywanej przez wbudowany zegar urządzenia.

Ustaw godzinę.

Element	Ustawienie
Wybierz Strefę Czasową	Jeśli mieszkasz w miejscu, gdzie czas jest wcześniejszy od GMT (średni czas w Greenwich), wybierz [+]. Jeśli mieszkasz w miejscu, gdzie czas jest późniejszy od GMT, wybierz [-]. Następnie podaj różnicę czasu między swoim miejscem zamieszkania a czasem GMT w godzinach i minutach.
Ustawienia Daty i Czasu	Wybierz i ustaw rok, miesiąc, dzień, godzinę i minuty.
Synchronizuj z Internetowym Serwerem Czasu	Tej funkcji można użyć, jeśli urządzenie jest podłączone do Internetu. Czas urządzenia będzie automatycznie dostosowany do serwera czasu na Internecie.

## Ustawianie Czasu Letniego

Włącz czas letni.

Element	Ustawienie
Ustawianie Czasu Letniego	Zdecyduj, czy Ustawianie Czasu Letniego ma być włączone. Jeśli będzie wyłączone, poniższe ustawienia nie będą możliwe.
Wybierz Rodzaj Ust.	Zdecyduj, czy dzień rozpoczęcia i zakończenia czasu letniego mają być ustawione za pomocą dnia tygodnia czy daty.
Czas Początkowy	Ustaw czas początku obowiązywania czasu letniego. Ustaw miesiąc rozpoczęcia. Jeśli w pozycji "Wybierz Rodzaj Ust." wybrałeś "Dzień Tygodnia", ustaw pierwszy tydzień czasu letniego, a potem pierwszy dzień. Jeśli w pozycji "Wybierz Rodzaj Ust." wybrałeś "Data", ustaw datę rozpoczęcia. Ustaw godzinę i minuty oraz czas UTC (obowiązujący czas światowy).
Czas Ukończenia	Ustaw czas zakończenia obowiązywania czasu letniego tak samo, jak czas rozpoczęcia.
Czas Korekty	Ustaw czas korekty po rozpoczęciu obowiązywania czasu letniego.

Kiedy używana jest ta funkcja, czas zmienia się na początku i na końcu okresu obowiązywania czasu letniego, zgodnie z poniższą tabelą.

Miejsce	Czas standardowy → Czas letni	Czas letni → Czas standardowy
Europa*	Ostatnia niedziela marca, 1:00 na 2:00	Ostatnia niedziela października, 1:00 na 00:00
Australia, Nowa Zelandia	Ostatnia niedziela października, 2:00 na 03:00	Ostatnia niedziela marca, 3:00 na 2:00
Pozostałe kraje	Wybierz pole [Ustawianie Czasu Letniego], aby pojawiło się oznaczenie <input checked="" type="checkbox"/> . Zegar jest ustawiany na zwykły czas plus jedną godzinę. Kiedy wybrane jest pole <input checked="" type="checkbox"/> , zegar wraca do standardowego czasu.	

\* W niektórych krajach, czas rozpoczęcia i zakończenia obowiązywania czasu letniego mogą się różnić od czasu ustawionego w urządzeniu.

## Format Daty

Format używany do wydruku daty na listach i innych wydrukach można zmienić.

Element	Ustawienie
Obecne Ustaw.	Aktualny czas pojawia się w formacie ustawionym w ustawieniach formatu daty.
Format	Ustaw kolejność wyświetlania roku, miesiąca i dnia (RRRR/MM/DD).
Separator	Wybierz jeden z trzech symboli lub puste pole jako separator używany w dacie.
Pozycja Nazwy Dnia	Zdecyduj, czy nazwa dnia ma pojawiać się przed, czy po dacie.
Wyświetlacz Czasu	Wybierz 12-godzinny lub 24-godzinny format czasu. Wyświetlanie 12-godzinne: 12:00 AM do 11:59 AM/12:00 do 11:59 PM Wyświetlanie 24-godzinne: 00:00 do 23:59

 Jeśli w ustawieniach systemowych (administratora) włączono opcję "[Wyłączenie Dostosowania Zegara](#)" (strona 6-58), nie można dokonać ustawień daty i czasu.

## Wybór Klawiatury

Układ klawiatury widoczny w oknie do wprowadzania tekstu można zmieniać.

Dostępne układy klawiatury są następujące:

Angielski (US)	Angielski (UK)	Japoński	Francuski	Niemiecki	Szwedzki
Norweski	Fiński	Duński	Rosyjski	Grecki	Turecki

## Druk Listy (Użytkownik)

Listy przedstawiające ustawienia i informacje zaprogramowane w urządzeniu można wydrukować. Wskaż przycisk [Druk Listy (Użytkownik)] i wybierz żądane ustawienia.

Nazwa listy	Opis
Lista Wszystkich Ustawień Klienta	Lista obejmuje konfigurację sprzętową, konfigurację programową, ustawienia drukarki, ustawienia podajnika papieru i wskazania liczników.
Strona Testowa Drukarki	Ta funkcja umożliwi wydrukowanie listy zestawu symboli PCL, list różnych czcionek oraz ustawień interfejsu sieciowego itp. <ul style="list-style-type: none"> <li>• Lista Zestawu Symboli PCL</li> <li>• Lista Czcionek PCL</li> <li>• Op. Lis. Czcion.</li> <li>• Lista Fontów PS</li> <li>• Rozsz. Lista Fontów PS</li> <li>• Strona Kart Siec.</li> </ul>
Wysyłanie Listy Adresów	Można wydrukować listy różnych adresów zapisanych w urządzeniu. <ul style="list-style-type: none"> <li>• Lista Indywidualna</li> <li>• Lista Grup</li> <li>• Lista Program.</li> <li>• Lista Bloków Pamięci</li> <li>• Wszyscy wysyłanie listy adresów</li> </ul>
Lista folderu przechowywania dokumentów	Na tej liście widoczne są nazwy folderów funkcji przechowywanych dokumentów.

 • Widoczne elementy zależą od konfiguracji urządzenia.  
• Jeśli włączona została funkcja "[Wyłącz Drukowanie Strony Testowej](#)" (strona 6-69) w ustawieniach systemu (administratora), wydruk stron testowych jest niemożliwy.

# Ustaw. Podajń. Papieru

W tej części zostanie omówiony podajnik papieru i ustawienia podajnika papieru. Wskaż przycisk [Ustaw. Podajń. Papieru] i dokonaj ustawień.

## Ustawienia Podajnika

Ta funkcja służy do ustawiania typu papieru, formatu papieru oraz funkcji dla poszczególnych podajników papieru. Po naciśnięciu przycisku [Ustawienia Podajnika] pojawi się lista podajników i aktualnych ustawień.

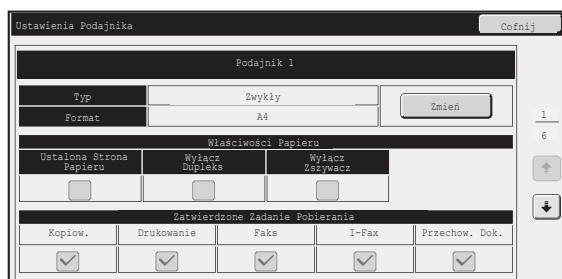

## Ustawienia poszczególnych podajników

Wskaż przycisk [Zmień] w powyższym oknie, aby zmienić ustawienia.

Można dokonać następujących ustawień:

Element	Opis
Typ	Wybierz typ papieru załadowanego w podajniku. Dostępne ustawienia typu papieru zależą od podajników. Więcej informacji można znaleźć w części " <a href="#">Ustawienia podajnika</a> " (strona 6-14). Aby zapisać nowy typ papieru, patrz " <a href="#">Rejestracja Typu Papieru</a> " (strona 6-15).
Format	Wybierz z listy format papieru. Dostępne formaty papieru zależą od podajników. Dostępne formaty mogą być również ograniczone w wyniku wybranego powyżej typu papieru. Więcej informacji można znaleźć w części " <a href="#">Ustawienia podajnika</a> " (strona 6-14). Jeśli na liście nie ma pożądanego formatu papieru, wybierz [Rozm. Niestand.] i bezpośrednio wprowadź format (tylko dla podajnika bocznego). Więcej informacji można znaleźć w części " <a href="#">Ustawienia podajnika</a> " (strona 6-14).
Zatwierdzone Zadanie Pobierania	Wybierz tryby, których można używać. Jeśli nie chcesz używać którejs z funkcji z wybranym podajnikiem, wyłącz tę funkcję. Jeśli wybrany został "Typ" inny niż zwykły, przetworzony, kolorowy lub rodzaj użytkownika, opcje [Faks] i [Internet-Faks] będą niedostępne.

- Jeśli wybrany tutaj format papieru różni się od formatu załadowanego w podajniku, podczas drukowania może dojść do zacięcia papieru. Aby zmienić format papieru w podajniku, patrz "1. ZANIM ZACZNIESZ UŻYWAĆ".
- Właściwości papieru takie jak "Ustalona Strona Papieru" są ustawiane automatycznie przy wyborze typu papieru. Właściwości podajnika nie można zmienić w tym oknie.
- Jeśli w ustawieniach systemowych (administratora) włączono opcję "[Wyłączenie Ustawienia Podajnika](#)" (strona 6-63), nie można konfigurować ustawień podajnika (z wyjątkiem podajnika bocznego).

## Ustawienia podajnika

Podajnik papieru	Typ papieru	Format
Podajnik 1	Zwykły, Pre-Print, Papier Z Makulatury, Papier Firmowy, Dziurkowany, Kolorowy, Rodz. Użytk.	Auto-AB (A4, A5, B5, 216 mm x330 mm (8-1/2" x 13")) Auto-Cm (8-1/2" x 14", 8-1/2" x 11", 7-1/4" x 10-1/2", 5-1/2" x 8-1/2"), 216 mm x 343 mm (8-1/2" x 13-1/2"), 8-1/2" x 13-2/5" (216 mm x 340 mm), 16K
Podajnik 2*1		
Podajnik 3*1		
Podajnik 4*1		
Pod. boczny	Oprócz typów papieru z podajników 1 do 4, Gruby papier*2, Cienki papier, Papier Błysz.	Auto-AB (A4, A5, B5, 216 mm x 330 mm (8-1/2" x 13"))*3, 216 mm x 340 mm (8-1/2" x 13-2/5")*3, 216 mm x 343 mm (8-1/2" x 13-1/2")*3, Auto-Cm (8-1/2" x 14"*3, 8-1/2" x 13-2/5" (216 mm x 340 mm)*3, 8-1/2" x 11", 7-1/4" x 10-1/2", 5-1/2" x 8-1/2"), Wprowadzenie Formatu-AB (X=140 mm do 356 mm, Y=100 mm do 216 mm), Wprowadzenie Formatu-Cm( X=5-1/2" do 14", Y=5-1/2" do 8-1/2"), 16K, Ust. Użytk. 1, Ust. Użytk. 2, Ust. Użytk. 3
	Etykiety	Auto-AB (A4, B5), Auto-Cm (8-1/2" x 11")
	Folie	Auto-AB (A4), Auto-Cm (8-1/2" x 11")
	Koperta	COM-10, MONARCH, DL, C5

\*1 Jeśli jest zainstalowany podajnik na 500 arkuszy papieru.

\*2 Gruby papier: gruby papier 106 g/m<sup>2</sup> do 209 g/m<sup>2</sup> (28 lbs do 56 lbs)

\*3 Format wykrywany automatycznie ustawia się w opcji "[Wybierz Podobne Rozmiary do Aut. Wykryw.](#)" w oknie ustawień podajnika bocznego (patrz niżej).

### Wybierz Podobne Rozmiary do Aut. Wykryw.

Opcja "Wybierz Podobne Rozmiary do Aut. Wykryw." w oknie ustawień podajnika bocznego służy do wyboru formatu papieru automatycznie wykrywanego z podobnych rozmiarów, kiedy aktywne jest automatyczne wykrywanie formatu papieru.

Wybierz jeden z dwóch rozmiarów, jeśli ustawiona jest opcja "Auto-Cm". Wybierz jeden z trzech rozmiarów, jeśli ustawiona jest opcja "Auto-AB".

Kiedy do podajnika bocznego zostanie włożony papier tego samego formatu, co formaty papieru w ustawieniach, format wybrany w ustawieniach zostanie automatycznie wykryty.

Auto-AB	216 mm x 330 mm (8-1/2" x 13"), 216 mm x 340 mm (8-1/2" x 13-2/5"), 216 mm x 343 mm (8-1/2" x 13-1/2")
Auto-Cm	8-1/2" x 14", 8-1/2" x 13-2/5" (216 mm x 340 mm)

## Rejestracja Typu Papieru

Jeśli pożądaný typ papieru nie pojawia się jako dostępna opcja lub jeśli chcesz utworzyć nowy zestaw właściwości papieru, zaprogramuj typ papieru.

Można zaprogramować do siedmiu typów papieru.

Element	Opis
Nazwa Typu	Zapisz dowolną nazwę. Nazwy ustawione fabrycznie to "Rodz. Użytk. 1" - "Rodz. Użytk. 7".
Ustalona Strona Papieru	Włącz to ustawienie, kiedy używany jest papier z określoną stroną przednią i tylną.
Wyłącz Dupleks	Włącz to ustawienie, kiedy załadowany jest papier, którego nie można używać do drukowania dwustronnego.
Wyłącz Zszywacz	Włącz to ustawienie, kiedy używany jest papier, którego nie można zszywać.



Dostępne ustawienia zależą od zainstalowanych urządzeń wyposażenia dodatkowego.

## Autom. Zmiana Podajnika

Jeśli podczas drukowania w podajniku skończy się papier, funkcja ta określa, czy może zostać wybrany automatycznie inny podajnik z papierem tego samego formatu i typu w celu kontynuacji drukowania.

## Rejestracja Rozmiaru Niest. (Podajnik Ręczny)

Jeśli często używasz specjalnego, niestandardowego formatu w podajniku bocznym, możesz zaprogramować ten format papieru.

Zaprogramowanie formatu papieru wyeliminuje potrzebę ustawiania tego formatu za każdym razem, gdy będzie potrzebny.

Można zapisać do trzech formatów papieru.

Wskaż przycisk ([Ust. Użytk. 1] do [Ust. Użytk. 3]), pod którym chcesz zapisać lub zmienić format papieru. Pojawi się następujące okno:

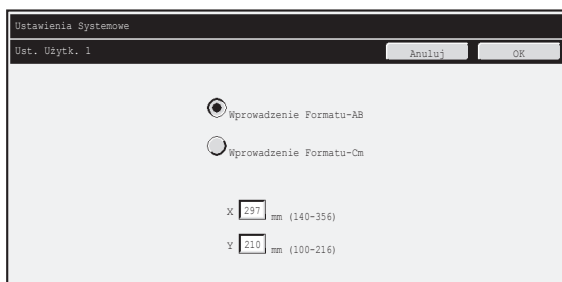

Zdecyduj, czy chcesz wprowadzić format w mm ("Wprowadzenie Formatu-AB") czy w calach ("Wprowadzenie Formatu-Cm"), po czym ustaw wymiary X i Y papieru.

### "Wprowadzenie Formatu-AB"

Wymiar X można ustawić jako wartość od 140 mm do 356 mm. Ustawienie fabryczne to 297 mm.

Wymiar Y można ustawić jako wartość od 100 mm do 216 mm. Ustawienie fabryczne to 210 mm.

### "Wprowadzenie Formatu-Cm"

Wymiar X można ustawić jako wartość od 5-1/2 " do 14". Fabryczne ustawienie domyślne to 11".

Wymiar Y można ustawić jako wartość od 5-1/2 " do 8-1/2". Fabryczne ustawienie domyślne to 8-1/2".

# Kontrola Adresów

Kontrola Adresów służy do zapisywania, edycji i usuwania przycisków bezpośredniego wyboru, przycisków grupowych, przycisków programów i indeksów niestandardowych. Wskaż przycisk [Kontrola Adresów] i skonfiguruj pożądane ustawienia.



Dostępne ustawienia zależą od zainstalowanych urządzeń wyposażenia dodatkowego.

## Książka Adresowa

Dla łatwiejszego wywołania miejsca docelowe można zapisać w książce adresowej. Po wskazaniu przycisku [Książka Adresowa] pojawi się poniższe okno.

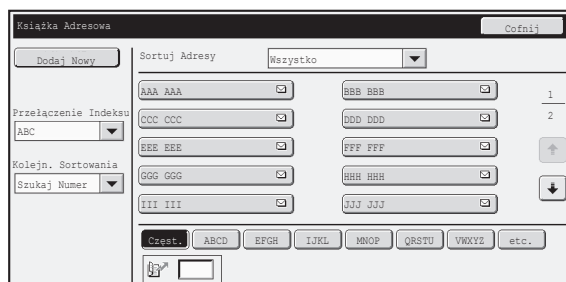

- **Przycisk [Dodaj Nowy]**

Użyj go do dodania nowego adresu.

- **Wyświetlanie listy**

Ta funkcja wyświetla listę aktualnie zapisanych adresów. Można wybrać adres, aby otworzyć okno edytowania/usuwania dla danego adresu.

## Zapisywanie adresów

Wskaż przycisk [Dodaj Nowy] w powyższym oknie, aby zapisać adres. Maksymalnie można zaprogramować do 999 adresów. Więcej informacji można znaleźć w części "[Ustawienia](#)" (strona 6-17).



- Jeśli dla danej funkcji w ustawieniach systemowych (administratora) włączono opcję "[Wyłącz rejestrowanie miejsca docelowego z panelu operacyjn.](#)" (strona 6-73), nie można zapisać adresu dla tej funkcji.
- **Zapisywanie adresów dla skanowania do FTP, skanowania do folderu sieciowego i skanowania do komputera...** Adresy dla skanowania do FTP i skanowania do folderu sieciowego zapisuje się na stronach WWW. Adresy dla skanowania do komputera zapisuje się za pomocą programu Network Scanner Tool. Dla powyższych trzech trybów skanowania można zapisać łącznie 200 adresów.

## Edycja i usuwanie adresów

Aby otworzyć okno edytowania/usuwania dla danego adresu można wybrać adres z listy w powyższym ekranie. Więcej informacji można znaleźć w części "[Ustawienia](#)" (strona 6-17). Usuń adres przyciskiem [Usuń].



- **Jeśli edycja lub usunięcie przycisku indywidualnego odbiorcy lub grupy jest niemożliwa...** Przycisków indywidualnych odbiorców i grup nie można edytować ani usuwać w następujących sytuacjach:
  - Przycisk jest używany w zarezerwowanej transmisji lub transmisji w toku.
  - Przycisk jest częścią przycisku grupowego.
  - Przycisk jest częścią programu.
  - Przycisk jest określony jako miejsce docelowe przekazywania w opcji "[Ustawienie Adresu Domyślnego](#)" (strona 6-77) lub "[Ustawienia Trasowania Przychodzącego](#)" / "[Funkcja Administrowania Dokumentami](#)" (na stronach WWW).
  - Kiedy opcja "[Wyłącz rejestrowanie miejsca docelowego z panelu operacyjn.](#)" (strona 6-73) jest włączona.
 Jeśli przycisk jest używany w transmisji zarezerwowanej lub odbywającej się transmisji, anuluj transmisję lub poczekaj, aż zostanie zakończona, po czym dokonaj edycji lub usuń przycisk.  
 Jeśli przycisk należy do grupy, najpierw usuń przycisk z grupy, a potem zmień go lub usuń.  
 Jeśli przycisk został wybrany jako miejsce docelowe przekazywania, anuluj ustawienia miejsca docelowego przekazywania, po czym zmień lub usuń przycisk. Jeśli funkcja "[Wyłącz rejestrowanie miejsca docelowego z panelu operacyjnego](#)" została włączona, należy ją anulować, po czym dokonać edycji przycisku lub go usunąć.

## Ustawienia

Element	Opis
<b>Pozycje zapisywane we wszystkich trybach</b>	
Typ adresu	Wybierz typy adresów, które mają być zapisywane w książce adresowej. <ul style="list-style-type: none"> <li>• E-mail: Zapisz adres E-mail pod przyciskiem bezpośredniego wyboru.</li> <li>• Internet-Faks: Zapisz adres faksu internetowego pod przyciskiem bezpośredniego wyboru.</li> <li>• Serwer SMTP: Zapisz adres serwera SMTP pod przyciskiem bezpośredniego wyboru.</li> <li>• Grupa: Zapisz wiele adresów jako grupę odbiorców transmisji.</li> </ul>
Szukaj Numer	Ustaw numer wyszukiwania. Najniższy dopuszczalny numer jest wprowadzony automatycznie. Aby zmienić liczbę, wprowadź liczbę od 001 do 999. Nie można użyć numeru wyszukiwania, który został już zapisany.
Nazwa Adresu	Nazwa adresu może się składać z maksymalnie 36 znaków.
Inicjały	Inicjały mogą zawierać maksymalnie 10 znaków. Inicjały wprowadzone w tym miejscu określają położenie przycisku bezpośredniego wyboru w indeksie alfabetycznym.
Nazwa Klucza	Wprowadź nazwę, która ma się pojawiać w książce adresowej (nie jest to nazwa adresu).
Indeks Niestandardowy	Wybierz indeks niestandardowy, w którym pojawi się adres.
Zarejestruj Ten Adres w [Często Używane].	Często używane adresy można zapisać w indeksie [Często Używane].
<b>Pozycje wyświetlane przy zapisywaniu adresu E-mail</b>	
Adres E-mail	Wprowadź adres E-mail (maks. 64 znaków).
Format Pliku	Określ format pliku, który ma być tworzony, oraz sposób kompresji dla trybu czarno-białego i kolorowego. <ul style="list-style-type: none"> <li>• Typ Pliku:: Ustaw format tworzonego pliku.</li> <li>• Tryb Kompresji (Czarno-białe): Wybierz tryb kompresji dla transmisji czarno-białej.</li> <li>• Współczynnik Kompresji (Kolor/Skala Szarości): Wybierz współczynnik kompresji dla transmisji w kolorze/skali szarości.</li> </ul>

Element	Opis
<b>Pozycje wyświetlane przy zapisywaniu adresu faksu internetowego</b>	
Adres Faksu Internetowego	Wprowadź adres faksu internetowego (maks. 64 znaki).
Format Pliku	Tryb Kompresji: Wybierz tryb kompresji dla transmisji.
Żądanie Raportu Odbioru Faksu Internetowego	Określ, czy ma być wysyłany E-mail z raportem doręczenia faksu internetowego.
<b>Pozycje wyświetlane przy zapisywaniu adresu serwera SMTP</b>	
<ul style="list-style-type: none"> <li>• Adres Serwera SMTP</li> <li>• Dodaj Nazwę hosta lub Adres IP</li> <li>• Nazwa hosta lub adres IP</li> </ul>	<p>Te trzy ustawienia służą do wprowadzania adresu dla transmisji Serwera SMTP. W wielu przypadkach transmisja będzie możliwa przy użyciu metody (1). W polach tekstowych "Adres Serwera SMTP" i "Nazwa hosta lub adres IP" można wprowadzić maksymalnie 64 znaki.</p> <p><b>(1) Wpisując adres IPv4 urządzenia odbierającego w części domeny adresu E-mail</b></p> <p>Wprowadź adres E-mail urządzenia odbierającego w polu tekstowym [Adres Serwera SMTP], wpisując adres IPv4 w miejsce domeny. Przykład: Jeśli adres E-mail urządzenia odbierającego to "uzytkownik@przykladowa_domena.com", a adres IPv4 to "192.168.123.45" Wpisz w polu tekstowym [Adres Serwera SMTP] "uzytkownik@192.168.123.45".</p> <p><b>(2) Wpisując nazwę hosta w części domeny adresu E-mail urządzenia odbierającego</b></p> <p>Wprowadź adres E-mail urządzenia odbierającego w polu tekstowym [Adres Serwera SMTP], wpisując w miejsce domeny nazwę hosta. Przykład: Jeśli adres E-mail urządzenia odbierającego to "uzytkownik@przykladowa_domena.com", a nazwa hosta to "HOST" Wpisz w polu tekstowym [Adres Serwera SMTP] "uzytkownik@HOST".</p> <p><b>(3) Jeśli urządzenie odbierające jest ustawione tak, by odbierać tylko wiadomości E-mail z wybranych adresów</b></p> <p>Wprowadź w polu tekstowym [Adres Serwera SMTP] wybrany adres E-mail. Wybierz pole "Dodaj Nazwę hosta lub Adres IP" i wprowadź nazwę hosta lub adres IPv4 urządzenia odbierającego w polu tekstowym [Nazwa hosta lub adres IP]. Przykład: Jeśli adres E-mail urządzenia odbierającego to "uzytkownik@przykladowa_domena.com", a adres IPv4 to "192.168.123.45" Wpisz w polu tekstowym [Adres Serwera SMTP] uzytkownik@przykadowa_domena.com i 192.168.123.45 w polu tekstowym [Nazwa hosta lub adres IP].</p>
Format Pliku	Tryb Kompresji: Wybierz tryb kompresji dla transmisji.
<b>Pozycje wyświetlane przy zapisywaniu grupy</b>	
Adres	<ul style="list-style-type: none"> <li>• Adres: Wybierz adresy z książki adresowej, które mają być zapisane w grupie.</li> <li>• Bezp. Wprow.: Można bezpośrednio wprowadzić adres, który nie jest zapisany w książce adresowej. Wprowadź adres tak samo, jak przy zapisywaniu adresu dla trybu. Pamiętaj, że przy bezpośrednim wprowadzaniu adresu faksu internetowego nie można wybrać trybu kompresji i raportu doręczenia.</li> <li>• Przegląd Adresów: Wyświetlana jest lista wybranych adresów. W razie potrzeby można usunąć adresy z tej listy.</li> </ul>

## Indeks Niestandardowy

Nazwę indeksu niestandardowego można zmienić, aby ułatwić korzystanie z niego.

Usuń wcześniej wprowadzoną nazwę i wprowadź nową nazwę (maksymalnie 6 znaków).

Fabryczne nazwy indeksów niestandardowych to "Uż. 1".

## Program

Jeśli te same ustawienia i/lub funkcje są często używane do wysyłania dokumentów do tego samego odbiorcy lub odbiorców, dane ustawienia i odbiorcy mogą zostać zapisane w programie. Pozwoli to na szybkie wybieranie ustawień i odbiorców poprzez wybranie programu.

Fabryczne nazwy indeksów niestandardowych to "Uż. 1" do "Uż. 6".

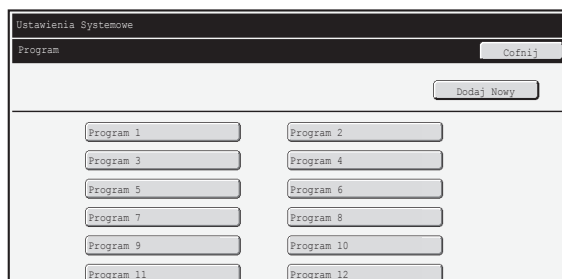

### • Przycisk [Dodaj Nowy]

Użyj tego przycisku do dodania nowego programu.

Ta funkcja wyświetla listę aktualnie zapisanych programów. Można wybrać program, aby otworzyć okno edytowania/usuwania dla danego programu.

Wyświetlanie listy

## Zapisywanie programów

Wskaż przycisk [Dodaj Nowy] w powyższym oknie, aby otworzyć okno rejestracji. Można zapisać do 48 programów. Więcej informacji można znaleźć w części "[Ustawienia](#)" (strona 6-19).

-  • Operacji sterowanej zegarem nie można włączyć do programu.
- Aby możliwe było zapisanie programu, musi być do niego włączony co najmniej jeden przycisk wyboru bezpośredniego.

## Edycja i usuwanie programów

Aby otworzyć okno edytowania/usuwania dla danego programu, można wybrać program z listy w powyższym ekranie. Więcej informacji można znaleźć w części "[Ustawienia](#)" (strona 6-19).

Usuń program przyciskiem [Usuń].

## Ustawienia

Element	Opis
Numer Programu	Ustaw numer, który ma być przypisany do programu. Najniższy dopuszczalny numer jest wprowadzony automatycznie. Aby zmienić numer, wprowadź liczbę od 01 do 48. Nie można użyć numeru, który został już zapisany.
Nazwa Programu	Nazwa programu może się składać z maksymalnie 36 znaków.
Adres	Wybierz z książki adresowej te adresy, które mają być użyte w programie. W jednym programie można zapisać do 500 odbiorców.
Okno Książki Adresowej	Ta funkcja wyświetla listę aktualnie zapisanych adresów.
Ustawienia Warunków	Dotknij przycisk [Ustawienia], aby otworzyć okno ustawień warunków dla danego adresu.
Ustawienie Trybu Adresu	Wybierz tryb, w jakim adres jest używany (faks internetowy, skaner itd.). Po wybraniu trybu pojawiają się ustawienia dla tego trybu.
Ustawienia Trybu	Często używane ustawienia można zapisać tak samo, jak przy ich wyborze dla trybu.

# Odbierz/Prześlij Dalej Dane Faksu

W tej części zostaną objaśnione ustawienia dla odbioru i przekazywania. Wskaż przycisk [Odbierz/Prześlij Dalej Dane Faksu] i dokonaj ustawień.

## Ustawienia I-Fax

Ustawienia z tej grupy są dostępne, jeśli zainstalowany jest zestaw rozszerzenia faksu internetowego.

### Rozpoczęcie Odbioru

Wskaż ten przycisk, aby od razu połączyć się z serwerem pocztowym (POP3) i sprawdzić, czy zostały odebrane fakсы internetowe. Jeśli fakсы internetowe zostały odebrane, urządzenie je pobierze i wydrukuje.

 Aby możliwe było korzystanie z tej funkcji, musi być skonfigurowany serwer POP3. Dokonaj ustawień w oknie pojawiającym się po wybraniu opcji [Ustawienia Aplikacji] - [Ustawienia faksu internetowego] w menu na stronie WWW.

### Klawisz Odb. Ręcznego na Ekranie Początk.

Wyświetla przycisk [Odbieranie Ręczne I-Fax] w oknie podstawowym trybu faksu internetowego.

### Dane Otrzymane przez Przekierowanie

Jeśli wydruk będzie niemożliwy z powodu braku papieru lub toneru, odebrane fakсы będą mogły zostać przekazane do innego faksu internetowego.

-  Aby zmienić hasło, postępuj według opisu w części "[Ustaw Adres dla Przekazywania Danych](#)" (strona 6-80) w ustawieniach systemowych (administratora).
- Jeśli przekazywanie się nie powiodło, ponieważ transmisja została anulowana lub wystąpił błąd komunikacji, fakсы, które miały zostać przekazane, powrócą do kolejki zadań urządzenia.
  - Jeśli pierwsze strony faksu zostały prawidłowo wydrukowane, przekazane zostaną tylko te strony, które nie zostały wydrukowane.
  - Przekazywanie będzie niemożliwe, jeśli nie zostaną odebrane żadne fakсы albo nie zostanie zaprogramowany adres odbiorcy.
  - Jeśli włączona będzie funkcja "[Ustawienia Wstrzymania Wydruku Otrzymanych Danych](#)" (strona 6-73), pojawi się prośba o podanie hasła. Wprowadź prawidłowe hasło przy pomocy przycisków numerycznych.

 **Anulowanie przekazywania...**  
Naciśnij przycisk [STATUS ZADANIA], a następnie anuluj zadanie przekazywania w taki sam sposób, jak w przypadku zwykłej transmisji.

# Stan Drukarki

Funkcja Stan Drukarki służy do konfiguracji podstawowych ustawień drukarki do drukowania z aplikacji DOS. Aby dokonać ustawień, wskaż przycisk [Stan Drukarki].

## Ustawienia Domyślne

Ustawienia domyślne drukarki służą do ustawienia zaawansowanych warunków druku dla środowiska, w którym nie można korzystać ze sterownika drukarki (np. podczas drukowania z komputera z systemem MS-DOS).



Jeśli drukowanie odbywa się z użyciem sterownika drukarki, ustawienia sterownika mają priorytet nad ustawieniami warunków druku.

## Ustawienia

Element	Ustawienia
Kopie	1 - 999 zestawów
Orientacja	<ul style="list-style-type: none"> <li>• Portret</li> <li>• Pozioma</li> </ul>
Stand. Format Papieru	A4, B5, A5, 8-1/2" x 14", 8-1/2" x 13", 8-1/2" x 11", 7-1/4" x 10-1/2", 5-1/2" x 8-1/2", 16k
Stand. Rodzaj Papieru	Zwykły, Papier Firmowy, Pre-Print, Dziurkowany, Papier Z Makulatury, Kolorowy
Ustawienie Pocz. Rozdzielczości	<ul style="list-style-type: none"> <li>• 600 dpi</li> <li>• 600 dpi (Wysoka Jakość)</li> <li>• 1200 dpi</li> </ul>
Wył. Drukowania Pustych Arkuszy	<ul style="list-style-type: none"> <li>• <input type="checkbox"/> (Wył.)</li> <li>• <input checked="" type="checkbox"/> (Wł.)</li> </ul>
Grubość Linii**1	0-9
Wydruk 2-Stronny	<ul style="list-style-type: none"> <li>• 1-Stronne</li> <li>• 2-Stronna (Książka)</li> <li>• 2-Stronna (Tablet)</li> </ul>
Tryb Kolorowy	<ul style="list-style-type: none"> <li>• Auto</li> <li>• Czarno-białe</li> </ul>
Druk N-w 1*2	<ul style="list-style-type: none"> <li>• 1-w 1</li> <li>• 2-w 1</li> <li>• 4-w 1</li> </ul>
Dop. do str.*3	<ul style="list-style-type: none"> <li>• <input checked="" type="checkbox"/> (Użyj funkcji Dop. do str.)</li> <li>• <input type="checkbox"/> (Nie używaj funkcji Dop. do str.)</li> </ul>

Element		Ustawienia
Wyjście	Druk na jednostkę	<ul style="list-style-type: none"> <li><input checked="" type="checkbox"/> (Użyj funkcji Druk na jednostkę)</li> <li><input type="checkbox"/> (Nie używaj funkcji Druk na jednostkę)</li> </ul>
	Zszywaj*4	<ul style="list-style-type: none"> <li><input checked="" type="checkbox"/> (Użyj funkcji zszywania)</li> <li><input type="checkbox"/> (Nie używaj funkcji zszywania)</li> </ul>
Przech. Tymcz.		<ul style="list-style-type: none"> <li><input type="checkbox"/> (Wył.)</li> <li><input checked="" type="checkbox"/> (Wł.)</li> </ul>

\*1 To ustawienie służy do regulacji szerokości linii grafiki wektorowej (tylko przy wydrukach czarno-białych). Oprócz projektów CAD i innych zastosowań specjalistycznych zazwyczaj nie ma potrzeby zmiany tego ustawienia.

W przypadku wyboru opcji "0" szerokość wszystkich drukowanych linii wyniesie 1 punkt.

\*2 Formaty papieru, których można używać z tą funkcją, to A4, 8-1/2" x 14" oraz 8-1/2" x 11". (Funkcja może nie zadziałać przy niektórych metodach drukowania.)

\*3 Działa tylko przy drukowaniu plików PDF, JPEG i TIFF.

\*4 Jeśli zainstalowany jest finisz

## Ustawienia PCL

To ustawienie służy do wybrania zestawu symboli, czcionek i kodu zmiany linii w środowisku PCL.

### Ustawienia

Element	Opis	Ustawienia
Ustawienia Zestawu Symboli PCL	Określa zestaw symboli używanych do wydruku.	Wybierz spośród 35 elementów.
Ustawienie Czcionki PCL	Określa czcionkę używaną do wydruku.	<ul style="list-style-type: none"> <li>Wewnętrzna Czcionka</li> <li>Rozszerzona Czcionka</li> </ul> (Lista wewnętrznych czcionek, gdy nie są zainstalowane czcionki dodatkowe.)
Kod PCL Nowego Wiersza	Określa sposób reakcji drukarki na polecenie zmiany wiersza.	<ul style="list-style-type: none"> <li>0.CR=CR; LF=LF; FF=FF</li> <li>1.CR=CR+LF; LF=LF;FF=FF</li> <li>2.CR=CR; LF=CR+LF; FF=CR+FF</li> <li>3.CR=CR+LF; LF=CR+LF; FF=CR+FF</li> </ul>
Szeroki A4	Włączenie tej funkcji spowoduje, że na kartce o formacie A4 będzie w jednej linii drukowanych 80 znaków czcionką o wielkości 10 punktów. (Jeśli ta funkcja jest wyłączona, drukowanych jest do 78 znaków w linii.)	<ul style="list-style-type: none"> <li><input checked="" type="checkbox"/> (Wł.)</li> <li><input type="checkbox"/> (Wył.)</li> </ul>

# Ustawienia PostScript

Jeśli podczas drukowania PostScript wystąpi błąd, ustawienia te określają, czy ma być drukowany komunikat o błędzie i czy dane PostScript mają być odbierane w formacie binarnym.

## Ustawienia

Element	Opis	Ustawienia
Drukuj Błędy PS	To ustawienie określa, czy w przypadku wystąpienia błędu PS (PostScript) ma być drukowana informacja o tym błędzie.	<ul style="list-style-type: none"><li><input checked="" type="checkbox"/> (Wł.)</li><li><input type="checkbox"/> (Wył.)</li></ul>
Przetwarzanie Binarne	Dane PostScript są odbierane w formacie binarnym.	<ul style="list-style-type: none"><li><input checked="" type="checkbox"/> (Wł.)</li><li><input type="checkbox"/> (Wył.)</li></ul>

# Sterowanie Przechowyw. Dok.

Sterowanie Przechowywaniem Dokumentów służy do tworzenia, edycji i usuwania folderów własnych funkcji przechowywanych dokumentów. Wskaż przycisk [Sterowanie Przechowyw. Dok.] i skonfiguruj ustawienia. Po naciśnięciu przycisku [Sterowanie Przechowyw. Dok.] pojawi się poniższy ekran.



## • Przycisk [Dodaj Nowy]

Użyj tego przycisku do dodania nowego folderu własnego.

## • Wyświetlanie listy

Ta funkcja wyświetla listę aktualnie skonfigurowanych folderów własnych. Można wybrać folder, aby otworzyć okno edytowania/usuwania dla danego folderu.

## Tworzenie folderu własnego

Wskaż przycisk [Dodaj Nowy] w powyższym oknie, aby otworzyć okno rejestracji. Można utworzyć do 1000 folderów własnych.

Więcej informacji można znaleźć w części "[Ustawienia](#)" (strona 6-24).

## Edycja/usuwanie folderu własnego

Aby otworzyć okno edytowania/usuwania dla folderu własnego, można wybrać folder z listy w powyższym ekranie. Więcej informacji można znaleźć w części "[Ustawienia](#)" (strona 6-24).

Usuń folder przyciskiem [Usuń].



- Jeśli folder ma hasło, przed usunięciem pliku trzeba je wprowadzić.
- Nie można usunąć folderu zawierającego pliki. Przesuń pliki do innego folderu lub usuń je przed usunięciem folderu.

## Ustawienia

Element	Opis
Nazwa Folderu	Wprowadź nazwę (maksymalnie 28 znaków) dla tworzonego folderu własnego. Nie można zaprogramować nazwy używanej już dla innego folderu.
Inicjały folderu	Inicjały mogą zawierać maksymalnie 10 znaków. Inicjały wprowadzone w tym miejscu określają położenie przycisku bezpośredniego wyboru w indeksie alfabetycznym.
Hasło folderu	Aby ustawić hasło dla folderu, wprowadź pożądaną liczbę (5 do 8 cyfr).
Wybierz Nazwę Użytkownika	Wybierz pożądaną nazwę użytkownika z listy użytkowników.

## Test sprzętu USB

Ta funkcja pozwala sprawdzić łączność po podłączeniu sprzętu USB do urządzenia. Wskaż przycisk [Test Sprzętu USB], aby sprawdzić połączenie.



Informacja o stanie sprzętu USB niekompatybilnego z opisywanym urządzeniem nie zostanie wyświetlona.

## Kontrola Użytkownika

W tej części objaśnione zostaną ustawienia dla kontroli użytkownika. Wskaż przycisk [Kontrola Użytkownika] i dokonaj ustawień.



- Ustawienie "Kontrola Użytkownika" jest dostępne tylko w przypadku, gdy została włączona funkcja "[Ustawienie Autoryzacji Użytkownika](#)" (strona 6-45).
- W zależności od statusu zalogowanego użytkownika, dostęp do opisanych poniżej ustawień może być niemożliwy.

## Zmień Informacje Użytkownika

Istnieje możliwość zmiany informacji o aktualnie zalogowanym użytkowniku.

### Ustawienia

Element	Opis
Nazwa Użytkownika	Zmień nazwę użytkownika (maks. 32 znaki). Nazwa ta jest widoczna na przycisku w oknie do logowania jako nazwa użytkownika w folderach i plikach funkcji przechowywania dokumentów oraz jako nazwa nadawcy. (Nazwa użytkownika musi być niepowtarzalna.)
Inicjały	Zmień inicjały (maksymalnie 10 znaków). Inicjały określają położenie nazwy na liście.
Indeks	Wybierz żądany indeks niestandardowy. Dostępne nazwy indeksów niestandardowych są takie same, jak w książce adresowej.
Nazwa W Login	Nie można edytować tego ustawienia.
Hasło	Wprowadź hasło używane podczas identyfikacji użytkownika poprzez nazwę loginu i hasło (1 do 32 znaków). (Hasło można pominąć.)
Mój Folder	Nie można edytować tego ustawienia.
Adres E-mail	Nie można edytować tego ustawienia.
Ustawienia Autoryzacji	Nie można edytować tego ustawienia.
Grupa Limitu Stron	Nie można edytować tego ustawienia.
Grupa Uprawniona	Nie można edytować tego ustawienia.
Grupa Ulubionych Operacji	Wyświetla się grupa ulubionych operacji, które będą stosowane przy logowaniu. Informacje na temat listy możliwych ustawień można uzyskać od administratora.
Numer użytkownika	Nie można edytować tego ustawienia.
Usuwanie konta	Nie można edytować tego ustawienia.



Wyświetlane pozycje będą się różnić w zależności od wybranego sposobu autoryzacji użytkownika.

# USTAWIENIA SYSTEMU (ADMINISTRATORA)

W tej części opisane są ustawienia systemu konfigurowane przez administratora urządzenia.

## Dostęp do Ustawień Systemowych (Administratora)

Aby uzyskać dostęp do ustawień systemowych (administratora), administrator musi zalogować się zgodnie z poniższym opisem.

### Jeśli funkcja identyfikacji użytkownika jest wyłączona

Jeśli funkcja "[Ustawienie Autoryzacji Użytkownika](#)" (strona 6-45) jest wyłączona, zaloguj się w poniższy sposób.

1

**Wskaż przycisk [Hasło Admina].**

2

**Zaloguj się.**

- (1) Wskaż pole tekstowe [Hasło] i wprowadź hasło administratora.
- (2) Wskaż przycisk [OK].



W tym miejscu procedura logowania administratora zostaje zakończona. Można teraz zmieniać ustawienia systemowe (administratora).



- Funkcja identyfikacji użytkownika jest standardowo wyłączona (ustawienie fabryczne).

- **Aby się wylogować...**

Wskaż przycisk [Wyloguj się] w prawym górnym rogu powyższego okna. Można też wskazać przycisk [Zakończ], aby wyjść z ustawień systemu. (Jeśli włączona jest funkcja automatycznego zerowania, wylogowanie nastąpi automatycznie.)

## Jeśli funkcja identyfikacji użytkownika jest włączona

Jeśli funkcja "[Ustawienie Autoryzacji Użytkownika](#)" (strona 6-45) jest włączona, zaloguj się w poniższy sposób.



Jeśli włączona będzie funkcja automatycznego logowania, okno do logowania się nie pojawi.

## Jeśli autoryzacja użytkownika odbywa się przez nazwę loginu i hasło (i adres E-mail)



Logowanie administratora następuje w oknie wyboru użytkownika. Informacje o sposobie logowania, gdy włączona jest funkcja autoryzacji użytkownika, patrz "[AUTORYZACJA UŻYTKOWNIKA](#)" (strona 1-16) w rozdziale "1. ZANIM ZACZNIESZ UŻYWAĆ".

1

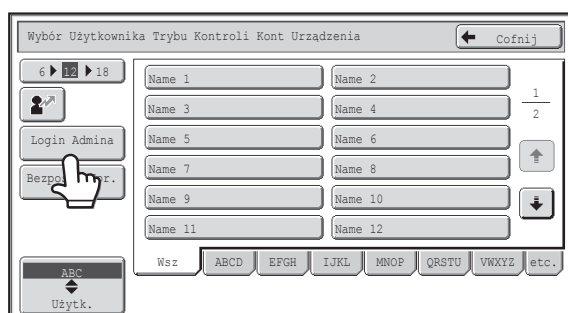

Wskaż przycisk [Login Admina].

2

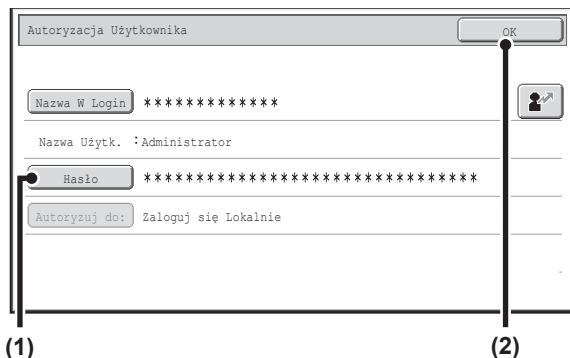

Zaloguj się.

(1) Wskaż przycisk [Hasło].

Wprowadź hasło administratora w oknie wprowadzania hasła administratora.

(2) Wskaż przycisk [OK].



- Jeśli uwierzytelnianie odbywa się poprzez nazwę loginu/hasło/adres E-mail, poniżej przycisku "Nazwa Użytk." pojawi się przycisk [Adres E-mail].
- Fabrycznie podane hasło jest podane w opisie "DO ADMINISTRATORA URZĄDZENIA" w Instrukcji konserwacji i bezpieczeństwa.
- W tym miejscu procedura logowania administratora zostaje zakończona. Można teraz zmieniać ustawienia systemowe (administratora)

## Logowanie przez numer użytkownika

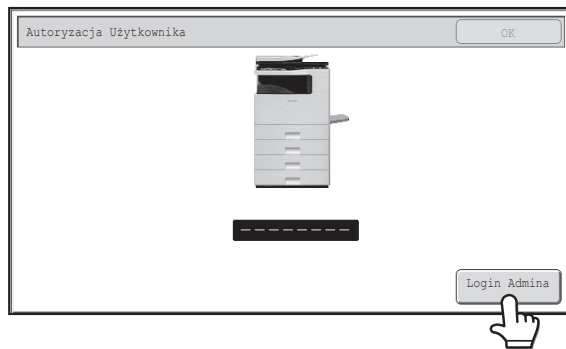

### Wskaż przycisk [Login Admina].

Wprowadź hasło administratora w oknie wprowadzania hasła administratora.

W tym miejscu procedura logowania administratora zostaje zakończona. Można teraz zmieniać ustawienia systemowe (administratora).

- 
 Oprócz logowania przez wskazanie przycisku [Login Admina] do ustawień systemu (administratora) można uzyskać dostęp również poprzez wybranie z listy użytkownika z uprawnieniami administratora lub wprowadzenie numeru użytkownika z takimi uprawnieniami. Informacje o sposobie logowania, gdy włączona jest funkcja autoryzacji użytkownika, patrz "[AUTORYZACJA UŻYTKOWNIKA](#)" (strona 1-16) w rozdziale "1. ZANIM ZACZNIESZ UŻYWAĆ".
- Aby się wylogować...**  
 Naciśnij przycisk [LOGOUT] (\*). (Nie dotyczy wprowadzania numeru faksu.) (Jeśli włączona jest funkcja automatycznego zerowania, wylogowanie nastąpi automatycznie.)

# Lista Ustawień Systemowych (Administratora)

Poniżej przedstawiono ustawienia systemowe wyświetlane po zalogowaniu się administratora. Dla każdego elementu podane są również ustawienia fabryczne.

-  • W zależności od danych technicznych urządzenia i zainstalowanych urządzeń peryferyjnych, niektóre ustawienia mogą być niedostępne.
- Więcej informacji na temat ustawień ogólnych można znaleźć w części "[Lista Ustawień Systemowych \(Ogólnych\)](#)" (strona 6-6).

## Kontrola Użytkownika

Element	Ustawienie fabryczne	Strona
■ <b>Kontrola Użytkownika</b>		6-45
● Ustawienie Autoryzacji Użytkownika		6-45
▶ Autoryzacja Użytkownika	Wyłączone	6-45
▶ Ustawienie Metody Autoryzacji	Autoryzuj Użytkownika przez Login i Hasło	6-45
▶ Ustawienie Trybu Kontroli Kont Urządzenia	Wyłączone	6-45
● Inne Ustawienia		6-46
▶ Działania przy limicie stron dla zadań wyjścia	Zadanie zostanie zakończone nawet gdy limit stron zostanie przekroczony	6-46
▶ Ustawienie Ilości Wyświetlanych Nazw Użytkowników	12	6-46
▶ Ostrzeżenie jeśli logowanie się nie powiedzie	Wyłączone	6-46
▶ Wyłączanie Drukowania przez Nieprawidłowego Użytkownika	Wyłączone	6-46
▶ Automatycznie drukuj zapisane zadania po zalogowaniu	Wyłączone	6-46
▶ Domyślne ustawienie serwera autoryzacji sieci	–	6-46
▶ Wyświetl Stan po Zalogowaniu	–	6-46
▶ Drukowanie Informacji o Użytkowniku	–	6-46
● Lista Użytkowników	–	6-47
● Lista grupy limitu stron	–	6-49
● Lista grupy uprawnień	–	6-50
● Lista grupy ulubionych działań*	–	6-53
▶ Rejestracja Grupy Częstych Operacji*	–	6-53
▶ Ustawienia ekranu początkowego*	–	6-54
● Licznik Użytkowników	–	6-55

\* Tego ustawienia nie można dokonać w urządzeniu. Ustaw je na stronach WWW w opcji "Kontrola Użytkownika".

## Oszczędność Energii

Element	Ustawienie fabryczne	Strona
■ <b>Oszczędność Energii</b>		6-57
● Tryb Oszczędzania Tonera		6-57
▶ Drukuj	Wyłączone	
▶ Kopia*	Wyłączone	
● Automatyczne wyłączenie zasilania	Włączone	6-57
● Timer Autom. Wył. Zasilania	MX-C311: 10 min MX-C381: 45 min	6-57
● Ustawienia Trybu Nagrzewania	1 min	6-57

\* Ta funkcja jest niedostępna w niektórych krajach.

## Ustawienia Operacji

Element	Ustawienie fabryczne	Strona
■ <b>Ustawienia Operacji</b>		6-58
● Inne Ustawienia		6-58
▶ Dźwięk Przy Nac. Klawiszy	Średni	6-58
◆ Początkowy Dźwięk Przyciśnięcia Przycisku	Wyłączone	
▶ Powrót Do Ustawień Fabrycznych	60 s	6-58
◆ Anuluj Timer Auto-Usuwania	Wyłączone	
▶ Ustawienia Czasu Wyświetlania Komunikatów	6 s	6-58
▶ Ustawienie Języka Na Wyświetlaczu	Polski	6-58
▶ Wyłączenie Funkcji Priorytetu Zadań	Wyłączone	6-58
▶ Blokowanie Drukowania z Obejściem	Wyłączone	6-58
▶ Ustawienia Głównych Operacji	0,0 s	6-58
◆ Wyłącz Automatyczne Powtarzanie Naciśnięcia Klawiszy	Wyłączone	
▶ Wyłączenie Dostosowania Zegara	Wyłączone	6-58
▶ Ust. Skanowania Wizytówek	Wyłączone	6-58
● Ustawienie wzoru wyświetlania	Wzorzec 1	6-59
● Dostosuj Ustawienia Klawiszy* <sup>1</sup>		6-59
▶ Kopia		6-59
◆ Dostosuj 1	Plik	
◆ Dostosuj 2	Przech. Tymcz.	
◆ Dostosuj 3	–	

Element	Ustawienie fabryczne	Strona
▶ Skaner		6-59
◆ Dostosuj 1	Przegląd Adr.	
◆ Dostosuj 2	Plik	
◆ Dostosuj 3	Przech. Tymcz.	
▶ Internet-Faks*2		
◆ (tak samo jak Skaner)		
▶ Skanowanie pamięci USB		
◆ Dostosuj 1	–	
◆ Dostosuj 2	–	
◆ Dostosuj 3	–	
▶ Wprow. Danych*3		6-59
◆ (tak samo jak Skaner)		
● Ustawienia ekranu początkowego*1	–	6-60
● Ustawienie Podglądu		
▶ Domyślne Wyświetlanie Podglądu		
◆ Wysyłanie obrazów	Dane Dot. Odbioru: Dwukrotnie Blok Pamięci: Dwukrotnie	
◆ Przechow. Dok.	Dwukrotnie	
▶ Ust. Testu Obrazu Otrzymanych Danych	Wyłączone	
▶ Domyślne Wyświetlanie Listy/Miniatur	Lista	6-60
● Ustawienia Zdalnej Obsługi		
▶ Zdalna Obsługa Oprogramowania		
◆ Uprawnienia Obsługi	Zabronione	
◆ Wyświetl Ekran Wprowadzania Hasła	Wyświetl na Komputerze i na MFP	
▶ Obsługa z Podanego Komputera		
◆ Uprawnienia Obsługi	Zabronione	
◆ Nazwa Hosta lub Adres IP Komputera	–	
◆ Wyświetl Ekran Wprowadzania Hasła	Wyświetl na Komputerze i na MFP	
▶ Obsługa przez Użytkownika z Hasłem		
◆ Uprawnienia Obsługi	Zabronione	
◆ Wyświetl Ekran Wprowadzania Hasła	Wyświetl na Komputerze i na MFP	

\*1 Tego ustawienia nie można dokonać w urządzeniu. Ustaw je w ustawieniach systemowych na stronach WWW.

\*2 Jeśli zainstalowany jest zestaw rozszerzenia faksu internetowego.

\*3 Jeśli zainstalowany jest integrator aplikacji.

## Kontrola Urządzenia

Element	Ustawienie fabryczne	Strona
■ <b>Kontrola Urządzenia</b>		6-61
● <b>Inne Ustawienia</b>		6-61
▶ Ustaw. Mod. Wykryw. Formatu Oryginału	AB	6-61
▶ Domyślne Ust, Rozmiaru Orygin.	Kopia: Bez Wysyłanie Obrazów: A4 (8-1/2" x 11") Skanowanie na Tw. Dysk: A4 (8-1/2" x 11")	6-61
▶ Tryb Podawania Oryginału	Wszystko wyłączone	6-61
▶ Ustawienie Automatycznego Wyboru Papieru	Zwykły Papier	6-61
▶ Wykryj standard w trybie auto kolor	3	6-61
▶ Dostosowanie Rejestracji	–	6-61
▶ Optymalizacja Twardego Dysku	–	6-62
▶ Usuń Wszystkie Dane Z Dziennika Pracy	–	6-62
● <b>Wyłączanie Urządzeń</b>		6-63
▶ Wyłączenie Pod. Dokumentów	Wyłączone	6-63
▶ Wyłączenie Duplexu	Wyłączone	6-63
▶ Wyłączenie Opcjonalnego Podajnika Papieru* <sup>1</sup>	Wyłączone	6-63
▶ Wyłączenie Ustawienia Podajnika	Wyłączone	6-63
▶ Wyłączenie przesunięcia* <sup>2</sup>	Wyłączone	6-63
▶ Wyłączenie Zszywacza* <sup>2</sup>	Wyłączone	6-63
▶ Wyłączenie trybu kolorów* <sup>3</sup>	Wyłączone	6-63
● <b>Ustawienia utrwalania</b>	60 - 89g/m <sup>2</sup> (16 - 23 lbs.)	6-63

\*1 Jeśli jest zainstalowany podajnik na 500 arkuszy papieru.

\*2 Jeśli zainstalowany jest finiszier.

\*3 Jeśli wystąpił problem związany z trybem pracy w kolorze.

## Ustawienia Kopiowania

Element	Ustawienie fabryczne	Strona
<b>■ Ustawienia Kopiowania</b>		6-64
● <b>Ustawienia Statusu Początkowego</b>		
▶ Tryb Kolorowy	Pełny Kolor	
▶ Podajnik Papieru	Podajnik 1	
▶ Typ Ekspozycji	Auto	6-64
▶ Skala Kopii	100%	
▶ Kopia 2-Stronna	Z 1-Stronnego na 1-Stronny	
▶ Wyjście	Auto	
● <b>Inne Ustawienia</b>		6-65
▶ <b>Ustawienia Ekspozycji Dla Kopiarki</b>		
◆ Kolor	5	6-65
◆ Czarno-białe	5	
▶ Dodaj lub Zmień Dodatkowe Współczynniki.	–	6-65
▶ Ustawianie Maksymalnej Ilości Kopii.	999	6-65
▶ <b>Ustawienie Początkowego Przesunięcia Marginesu</b>		
◆ Strona 1	10 mm (1/2")	6-65
◆ Strona 2	10 mm (1/2")	
▶ <b>Ustawienie Szer. Wymazywania</b>		6-65
◆ Szerokość Prześwietu Krawędzi	10 mm (1/2")	
▶ <b>Ustawienia Card Shot</b>		
◆ Format Oryginału	X: 86 mm (3-3/8"), Y: 54 mm (2-1/8")	6-65
◆ Dopasuj do Rozm. Str.	Wyłączone	
▶ Wyłączenie Usuwania Zaprogramowanych Zadań	Wyłączone	6-65
▶ Wyłączenie Pod. Boczno przy Kopio. Dwustronnym.	Wyłączone	6-65
▶ Wyłącz. Automatycznego Wybierania Papieru	Wyłączone	6-65
▶ Ustawienie Autom. Wyboru Podajnika, do którego Załadowano Papier	Wyłączone	6-66
▶ Tryb Skanowania 600dpi x 600dpi w Kolorze dla Podajnika Dokumentów	Wyłączone	6-66
▶ Szybkie Skanowanie z Szyby Dokumentu w Kolorze	Wyłączone	6-66
▶ CZ/B 600dpi x 600dpi tryb skanowania dla podajnika dokumentów	Wyłączone	6-66
▶ CZ/B Szybkie skanowania z szyby dokumentu	Wyłączone	6-66
● <b>Dostosowanie Koloru</b>		6-67
▶ Ustawianie Początkowej Równowagi Barw	Ustawienie domyślne	6-67
▶ Automatyczna Kalibracja Koloru	–	6-67

\* Jeśli zainstalowany jest finiszier siodłowy.

## Ustawienia Sieciowe

Element	Ustawienie fabryczne	Strona
■ <b>Ustawienia Sieciowe</b>		6-68
● Ustawienia IPv4	DHCP	6-68
● Ustawienia IPv6	Wyłączone	6-68
● Włącz TCP/IP	Włączone	6-68
● Włącz NetWare	Włączone	6-68
● Włącz EtherTalk	Włączone	6-68
● Włącz NetBEUI	Włączone	6-68
● Zresetuj Kartę Siec.	–	6-68
● Polecenie Ping	–	6-68

## Ustawienia Drukarki

Element	Ustawienie fabryczne	Strona
■ <b>Ustawienia Drukarki</b>		6-69
● Ustawienia Domyślne		6-69
▶ Wyłącz Drukowanie Strony Uwag	Włączone	6-69
▶ Wyłącz Drukowanie Strony Testowej	Wyłączone	6-69
▶ Autom. Zmiana Formatu A4/Letter	Zależy od kraju i regionu	6-69
▶ Poziom Nasycenia		6-69
◆ Kolor	3	
◆ Czarno-białe	3	
▶ Ustawienia CMYK	0	6-69
▶ Ustawienia podajnika bocznego		6-69
◆ Włącz wykryty rozmiar papieru w podajniku bocznym	Wyłączone	6-69
◆ Włącz wybrany rozmiar papieru w podajniku bocznym	Włączone	6-69
◆ Wyklucz podajnik boczny z automatycznego wyboru papieru	Wyłączone	6-69
▶ Kolejowanie zadań	Włączone	6-69
● Ustawienia Interfejsu		6-70
▶ Tryb Zrzutu Szesnastkowego	Wyłączone	6-70
▶ Limit Czasu I/O	60 s	6-70
▶ Odblokowanie Portu USB	Włączone	6-70
▶ Przełączanie Emulacji Portu USB	Auto	6-70
▶ Odbl. Portu Sieciowego	Włączone	6-70
▶ Przełączanie W Tryb Emulacji Portu Sieciowego	Auto	6-70
▶ Sposób Przeł. Portów	Przełącz przy Końcu Zadania	6-70
● Automatyczna Kalibracja Koloru	–	6-71

## Ustawienia Wysył. Obrazów

Element	Ustawienie fabryczne	Strona
■ <b>Ustawienia Wysył. Obrazów</b>		6-72
● Ustawienia Operacji		6-72
▶ Inne Ustawienia		6-72
◆ Domyślne Ustawienia Wyświetlania	Skanuj	6-72
• Wstrzymaj ustawienia do chwili aż zakończy się skanowanie.	Wyłączone	
• Automat. Przełączenie na Ekran Trybu Kopiowania	Zależy od kraju i regionu	
◆ Książka Adresowa - Domyślne	Przełączanie zakładek: ABC, Typ Adresu: Całe	6-72
◆ Ustawienie Początkowej Rozdzielczości		6-72
• Skanuj	Po Zapisaniu Zast. Nast. Rozdzielcz.: Wyłączone 200x200 dpi	
• Internet-Faks**1	Po Zapisaniu Zast. Nast. Rozdzielcz.: Wyłączone 200x100 dpi	
◆ Domyślne Ustawienia Ekspozycji	Auto	6-72
• Typ Obrazu Oryginału	Tekst	
• Zmniejszenie efektu MORY	Wyłączone	
◆ Podaj Nast. Klucz Adresowy przy Ust. Komun	Wyłączone	6-73
◆ Dźwięk Po Zak. Skanowania	Średni	6-73
◆ Ust. Ilości Nazw Plików/Tematów/Wyświetl. Klawiszy Tekstu	12	6-73
◆ Ust. Wyświetlania Liczby Bezpośrednich Klawiszy Adresów	10	6-73
◆ Wyłącz Przełączanie Kolejności Wyświetlania	Wyłączone	6-73
◆ Ustawienia Wstrzymania Wydruku Otrzymanych Danych*3	Wyłączone	6-73
◆ Ustawienie Szer. Wymazywania		6-73
• Szerokość Prześwietu Krawędzi	10 mm (1/2")	

Element	Ustawienie fabryczne	Strona
▶ Ustawienia wyłączenia rejestracji		6-73
◆ Wyłącz rejestrowanie miejsca docelowego z panelu operacyjn.	Wszystko wyłączone	6-73
◆ Wyłącz rejestrow. miejsca docelowego na stronie internetowej*2	Wszystko wyłączone	6-73
◆ Wyłącz Rejestrację Programu	Wszystko wyłączone	6-74
◆ Wyłącz Rejestrację Pamięci	Wszystko wyłączone	6-74
◆ Wyłącz Rejestr. Urz. Docelow. Globalnym Wyszukiwaniem Adresu*2	Wszystko wyłączone	6-74
◆ Wyłącz Rejestrację za Pomocą Network Scanner Tool*2	Wyłączone	6-74
▶ Ustawienia wyłączenia transmisji		6-74
◆ Wyłącz [Wyślij ponownie] w trybie wysyłania obraz	Wyłączone	6-74
◆ Wyłącz wybór z książki adresowej	Wszystko wyłączone	6-74
◆ Wyłącz Możliwość Wpisu Bezpośredniego	Wszystko wyłączone	6-74
◆ Wyłącz transmisję PC-I-Faks*1	Wyłączone	6-74
▶ Ustaw Własną Nazwę i Miejsce Docelowe		
◆ Rejestracja Danych Nadawcy		
• Nazwa Nadawcy	–	6-75
• Numer Faksu Nadawcy	–	
• Ustaw Własny Adres W I-Fax*1	–	
◆ Rejestracja własnej nazwy - Wybierz	–	6-75
● Ustawienia Skanowania		6-76
▶ Inne Ustawienia		6-76
◆ Domyślna Grupa Nadawców	–	6-76
◆ Ustawienia Domyślnego Trybu Kolorów		
• Czarno-białe	Mono2	6-76
• Tryb Kolorowy	Auto, Skala Szarości	
• Wyłącz zmiany ustawień cz.-b. w trybie auto	Wyłączone	
◆ Ustawienie Początkowe Formatu Pliku		
• Typ Pliku	PDF	6-76
• Czarno-białe	MMR (G4)	
• Kolor/Skala szarości	Średni poziom kompresji	
• Określone Strony do Pliku	Wyłączone	
• Ilość Stron	Wyłączone	

Element	Ustawienie fabryczne	Strona
◆ Tryb Kompresji przy Przesyłaniu		
• Czarno-białe	MH (G3)	6-76
• Kolor/Skala szarości	Średni poziom kompresji	
◆ Ustawienie Maksymalnej Ilości Wysyłanych Danych (E-Mail)	Bez ograniczeń	6-77
◆ Maksymalny rozmiar załączników - danych (FTP/Pulpit/Folder sieciowy)	Bez ograniczeń	6-77
◆ Ustawienie Bcc		
• Włącz Bcc	Wyłączone	6-77
• Wyświetl Adres Bcc w Ekranie Statusu Zadania	Wyłączone	
◆ Wyłącz Funkcję Skanowania		
• Skanowanie pamięci USB	Wyłączone	6-77
• Skaner PC	Wyłączone	
◆ Wstępne Ustawienie Podpisu Poczty	Wyłączone	6-77
▶ Ustawienie Adresu Domyślnego	Wyłączone	6-77
● Ustawienia I-Fax*1		6-78
▶ Domyślne Ustawienia I-Fax		6-78
◆ Autom. Rozpoczęcie Drukowania	Włączone	6-78
◆ Ustawienie kompresji	MH (G3)	6-78
◆ Ustawienie Poziomu Głośności Głośnika	–	
• Sygnał Odbioru	Średni	6-78
• Sygnał Błędu Komunikacji	Średni	
◆ Oryginalny Nadruk na Raporcie Transakcji	Wydrukuj Tylko Raport Błędów	6-78
◆ Ustawienie Wyboru Raportu O Transakcjach		
• Wysyłanie Pojedyncze	Wydrukuj Tylko Raport Błędów	6-78
• Przesyłanie	Wydrukuj Wszystkie Raporty	
• Odbieranie	Bez Raportu Drukowanego	
◆ Ustawienie Wyboru Drukowania Raportu O Działaniu		
• Auto. Drukowanie przy Przepelnieniu Pamięci	Wyłączone	6-79
• Drukuj Codziennie o Ustalonej Godzinie	Wyłączone	
◆ Ust. Wyboru Drukowania Tekstu Podstawowego	Wyłączone	6-79
◆ Wstępne Ustawienie Podpisu Poczty	Wyłączone	6-79

Element	Ustawienie fabryczne	Strona
▶ Ustawienia Wysyłania I-Fax		6-79
◆ Ust. Wł./Wył. Raportu O Doręczeniu W I-Fax	Wyłączone	6-79
◆ Ust. Limitu Czasu Żądania Raportu O Doręczeniu W I-Fax	1 godzina	6-79
◆ Ilość Powtórzeń Wysyłania w Przypadku Błędu Odbioru	2	6-79
◆ Ustawienie Maksymalnej Ilości Wysyłanych Danych	Bez ograniczeń	6-79
◆ Ustawienie Obracania Przy Wysyłaniu	Wszystko włączone	6-80
◆ Drukowanie Nr Strony przez Urządzenie Odb.	Włączone	6-80
◆ Wybierz Ponownie, gdy Linia Zajęta	Ilość powtórzeń: 2, przerwa 3 min	6-80
◆ Wybierz Ponownie, gdy Wystąpi Błąd Połączenia	Ilość powtórzeń: 2, przerwa 3 min	6-80
▶ Ustawienia Odbioru I-Fax		6-80
◆ Ustawienie Redukcji Autoodbioru	Włączone	6-80
◆ Ustawienie Odbierania Dupleksowego	Wyłączone	6-80
◆ Ustaw Adres dla Przekazywania Danych	–	6-80
• Serwer SMTP	Wyłączone	
• Dodaj Nazwę hosta lub Adres IP	Wyłączone	
• Nazwa hosta lub adres IP	–	
◆ Wielkość Liter RX Zmniejsza Wydruk*3	Wyłączone	6-81
◆ Druk Daty i Godziny Otrzymania	Wyłączone	6-81
◆ Ustawienie Limitu Czasu w Połączeniu z POP3	60 s	6-81
◆ Ustawienie Interwału Sprawdzania Odbioru	5 min	6-81
▶ Ustawienie Dopuszczalnych/Zabronionych Nazw Poczty i Domen	Wszystko Nieważne	6-81

\*1 Jeśli zainstalowany jest zestaw rozszerzenia faksu internetowego.

\*2 Jeśli aktywne jest połączenie sieciowe.

\*3 Ta funkcja jest niedostępna w niektórych krajach.

## Ustawienia Przech. Dok.

Element	Ustawienie fabryczne	Strona
■ <b>Ustawienia Przech. Dok.</b>		6-82
● <b>Inne Ustawienia</b>		6-82
▶ <b>Ustawienia Trybu Domyślnego</b>	Tryb Udostępnienia	6-82
▶ <b>Ustawienia Metody Sortowania</b>	Data	6-82
▶ <b>Ustawienia Uprawnień Administratora</b>		6-82
◆ Usuń Plik	Wyłączone	
◆ Usuń Folder	Wyłączone	
◆ Zmień Hasło	Wyłączone	
▶ <b>Usuń Wszystkie Tymczasowe Pliki</b>		6-82
◆ Usuń	–	
◆ Usuń tymczasowe pliki przy wł. zasilania (Bez zabezpieczonych plików)	Włączone	
▶ <b>Ustawienia Domyślnego Trybu Kolorów</b>		6-82
◆ Kolor	Auto	
◆ Czarno-białe	Mono2	
▶ <b>Domyślne Ustawienia Ekspozycji</b>	Auto	6-82
◆ Typ Obrazu Oryginału	Tekst	
◆ Zmniejszenie efektu MORY	Wyłączone	
▶ <b>Początkowe Ustawienia Rozdzielczości</b>	600x600 dpi	6-82
▶ <b>Ustawienia Współczynnika Kompresji Danych Kolorów</b>	Średni poziom kompresji	6-83
▶ <b>Dźwięk Po Zak. Skanowania</b>	Średni	6-83
▶ <b>Wyłącz Pieczęć dla Drukowania Ponownego</b>	Wyłączone	6-83
▶ <b>Ustawienia Druku Grupowego (Grupowanie)</b>		6-83
◆ Wybór [Wszys. użyt.] nie jest dopuszczalny.	Włączone	
◆ Wybór [Użytk. Nieznany] nie jest dopuszczalny.	Włączone	
▶ <b>Ustawienie Szer. Wymazywania</b>		6-83
◆ Szerokość Prześwietu Krawędzi	10 mm (1/2")	
▶ <b>Ustawienia Card Shot</b>		6-83
◆ Format Oryginału	X: 86 mm (3-3/8"), Y: 54 mm (2-1/8")	
◆ Dopasuj do Rozm. Str.	Wyłączone	

Element	Ustawienie fabryczne	Strona
● <a href="#">Ustawienia Wyjścia Dokumentów</a>		
▶ Drukuj		
◆ Kopia	Włączone	
◆ Drukowanie	Włączone	
◆ Wyślij skan	Wyłączone	
◆ Wysyłanie Faksu(Razem z PC-Fax)*	Wyłączone	
◆ Skanowanie na Tw. Dysk	Włączone	
▶ Wyślij skan		
◆ Kopia	Wyłączone	6-84
◆ Wyślij skan	Włączone	
◆ Wysyłanie Faksu (Razem z PC-Fax)*	Wyłączone	
◆ Skan. do HDD	Włączone	
▶ Faks Int.*		
◆ Kopia	Wyłączone	
◆ Wysyłanie Skanu	Wyłączone	
◆ Wysyłanie Faksu (Razem z PC-Fax)	Włączone	
◆ Skanowanie na Tw. Dysk	Wyłączone	
● <a href="#">Automatyczne usunięcie ustawień pliku</a>	Wszystko Nieważne	6-84

\* Jeśli zainstalowany moduł tacy odbiorczej.

## Druk Listy (Administrator)

Element	Ustawienie fabryczne	Strona
■ <b>Druk Listy (Administrator)</b>		6-85
● Lista Ustawień Administratora	–	6-85
● Raport Aktywności Wysyłania Obrazów	–	6-85
● Odbieranie Danych/Listy Przekierowań	–	6-85
● Lista Ustawień Sieci*1	–	6-85
● Lista zestawu metadanych*2	–	6-85

\*1 Jeśli aktywne jest połączenie sieciowe.

\*2 Jeśli zainstalowany jest integrator aplikacji.

## Ustawienia Zabezpieczeń

Element	Ustawienie fabryczne	Strona	
■ <b>Ustawienia Zabezpieczeń</b>		6-86	
● Ustawienia SSL		6-86	
▶ Port serwera			
◆ HTTPS	Włączone		
◆ IPP-SSL	Wyłączone		
◆ Przekier. HTTP na HTTPS dla Dost. do Str. Internet. Urzędz.	Wyłączone		
▶ Port klienta			
◆ HTTPS	Włączone		
◆ FTPS	Włączone		
◆ SMTP-SSL	Włączone		
◆ POP3-SSL	Włączone		
◆ LDAP-SSL	Włączone		
◆ Poziom Szyfrowania	Niski		
● Ustawienia IPsec	Wyłączone		6-86
● Ustawienie IEEE802.1X	Wyłączone		6-86

## Włącz/Wyłącz Ustawienia

Element	Ustawienie fabryczne	Strona
■ <b>Włącz/Wyłącz Ustawienia</b>		6-87
● Ustawienia Warunków		6-87
▶ Wył. Drukowania Pustych Arkuszy	Wyłączone	6-87
● Kontrola Użytkownika		6-87
▶ Wyłączanie Drukowania przez Nieprawidłowego Użytkownika	Wyłączone	6-87
● Ustawienia Operacji		6-87
▶ Anuluj Timer Auto-Usuwania	Wyłączone	6-87
▶ Wyłączenie Funkcji Priorytetu Zadań	Wyłączone	6-87
▶ Blokowanie Drukowania z Obejściem	Wyłączone	6-87
▶ Wyłącz Automatyczne Powtarzanie Naciśnięcia Klawiszy	Wyłączone	6-87
▶ Wyłączenie Dostosowania Zegara	Wyłączone	6-87
● Kontrola Urządzenia		6-87
▶ Wyłączenie Pod. Dokumentów	Wyłączone	6-87
▶ Wyłączenie Duplexu	Wyłączone	6-87
▶ Wyłączanie Opcjonalnego Podajnika Papieru* <sup>1</sup>	Wyłączone	6-87
▶ Wyłączenie Ustawienia Podajnika	Wyłączone	6-87
▶ Wyłączenie przesunięcia* <sup>2</sup>	Wyłączone	6-87
▶ Wyłączenie Zszywacza* <sup>2</sup>	Wyłączone	6-87
▶ Wyłączenie trybu kolorów* <sup>3</sup>	Wyłączone	6-87
● Skopiuj Ustawienia Funkcji		6-88
▶ Wyłączenie Usuwania Zaprogramowanych Zadań	Wyłączone	6-88
▶ Wyłączenie Pod. Boczego przy Kopio. Dwustronnym.	Wyłączone	6-88
▶ Wyłącz. Automatycznego Wybierania Papieru	Wyłączone	6-88
● Ustawienia Drukarki		6-88
▶ Wyłącz Drukowanie Strony Uwag	Włączone	6-88
▶ Wyłącz Drukowanie Strony Testowej	Wyłączone	6-88
▶ Wyklucz podajnik boczny z automatycznego wyboru papieru	Wyłączone	6-88

Element	Ustawienie fabryczne	Strona
● Ustawienia Wysyłania Obrazów		6-88
▶ Inne wyłączenie		6-88
◆ Wyłącz Przełączanie Kolejności Wyświetlania	Wyłączone	6-88
◆ Wyłącz Funkcję Skanowania		6-88
• Skaner PC	Wyłączone	
• Skanowanie pamięci USB	Wyłączone	
▶ Ustawienia wyłączenia rejestracji		6-88
◆ Wyłącz rejestrowanie miejsca docelowego z panelu operacyjn.	Wszystko wyłączone	6-88
◆ Wyłącz rejestrow. miejsca docelowego na stronie internetowej*4	Wszystko wyłączone	6-89
◆ Wyłącz Rejestrację Programu	Wszystko wyłączone	6-89
◆ Wyłącz Rejestrację Pamięci	Wszystko wyłączone	6-89
◆ Wyłącz Rejestr. Urz. Docelow. Globalnym Wyszukiwaniem Adresu*4	Wszystko wyłączone	6-89
◆ Wyłącz Rejestrację za Pomocą Network Scanner Tool*4	Wyłączone	6-89
▶ Ustawienia wyłączenia transmisji		6-89
◆ Wyłącz [Wyślij ponownie] w trybie wysyłania obraz	Wyłączone	6-89
◆ Wyłącz wybór z książki adresowej	Wszystko wyłączone	6-89
◆ Wyłącz Możliwość Wpisu Bezpośredniego	Wszystko wyłączone	6-89
◆ Wyłącz transmisję PC-I-Faks*5	Wyłączone	6-89
● Ustawienia Przechowywania Dokumentu		6-89
▶ Wyłącz Pieczęć dla Drukowania Ponownego	Wyłączone	6-89
▶ Ustawienia Druku Grupowego (Grupowanie)		6-89
◆ Wybór [Wszys. użyt.] nie jest dopuszczalny.	Włączone	
◆ Wybór [Użytk. Nieznany] nie jest dopuszczalny.	Włączone	

\*1 Jeśli jest zainstalowany podajnik na 500 arkuszy papieru.

\*2 Jeśli zainstalowany jest finisz.

\*3 Jeśli wystąpił problem związany z trybem pracy w kolorze.

\*4 Jeśli aktywne jest połączenie sieciowe.

\*5 Jeśli zainstalowany jest zestaw rozszerzenia faksu internetowego.

## Zmień Hasło Administratora

Element	Ustawienie fabryczne	Strona
■ Zmień Hasło Administratora	Patrz "DO ADMINISTRATORA URZĄDZENIA" w Instrukcji konserwacji i bezpieczeństwa.	6-90

## Klucz Produktu

Element	Ustawienie fabryczne	Strona
■ Klucz Produktu*		6-90
● Numer Serii	–	6-90
● Zestaw faksu internetowego	–	6-90
● Status i Ostrzeżenia Wysyłane przez E-mail	–	6-90
● Moduł Integracji Aplikacji	–	6-90
● Moduł Komunikacji Aplikacji	–	6-90
● Zewnętrzny Moduł Kont	–	6-90
● Zestaw Rozszerzający XPS	–	6-90

\* W zależności od zainstalowanych urządzeń opcjonalnych może nie być możliwe użycie niektórych ustawień.

## Kopia bezpieczeństwa

Element	Ustawienie fabryczne	Strona
■ Kopia bezpieczeństwa		6-91
● Rezerwowanie pamięci	–	6-91
● Kloning Sprzętu	–	6-91

## Zachowywanie/Wywoływanie Ustawień Systemu

Element	Ustawienie fabryczne	Strona
■ Zachowywanie/Wywoływanie Ustawień Systemu		6-92
● Przywróć Ustawienia Fabryczne	–	6-92
● Zapisz Aktualną Konfigurację	–	6-92
● Przywróć Konfigurację	–	6-92

## Ustawienia Sharp OSA

Element	Ustawienie fabryczne	Strona
■ Ustawienia Sharp OSA		6-93
● Ustawienia Zewnętrznego Konta*1		6-93
▶ Kontrola Zewnętrznego Konta	Wyłączone	
▶ Włącz Autoryzację przez Serwer Zewnętrzny	Wyłączone	
● Ustawienia Sterownika USB*2		6-93
▶ Zewnętrzna Klawiatura	Sterownik wewnętrzny	
▶ Pamięć USB	Sterownik wewnętrzny	
▶ Poziom Szyfrowania	Brak	
● Szybkość odtwarzania animacji	Standard	6-93

\*1 Jeśli zainstalowany jest moduł konta zewnętrznego.

\*2 Jeśli zainstalowany jest moduł konta zewnętrznego lub moduł komunikacji aplikacji.

# Kontrola Użytkownika

Kontrola Użytkownika służy do konfiguracji identyfikacji użytkownika. Wskaż przycisk [Kontrola Użytkownika] i dokonaj ustawień.

## Ustawienie Autoryzacji Użytkownika

Te ustawienia służą do włączania lub wyłączenia funkcji identyfikacji użytkownika oraz do określania jej sposobu.

Jeśli włączona jest identyfikacja użytkownika, każdy użytkownik urządzenia jest rejestrowany. Po zalogowaniu użytkownika pojawiają się ustawienia dla tego użytkownika. Funkcja ta zapewnia lepszą kontrolę nad bezpieczeństwem i zarządzanie kosztami.

Poza tym, nawet jeśli informacje o użytkowniku nie są zapisane w urządzeniu, zalogowanie się jest możliwe poprzez bezpośrednie wprowadzenie informacji zapisanych na serwerze LDAP. W takim wypadku login użytkownika będzie fabrycznie ustawiony jako "Użytkownik". Więcej informacji można znaleźć w części "[Użytkownicy zapisani fabrycznie](#)" (strona 6-47).



- Procedura programowania użytkowników opisana jest w części "[Lista Użytkowników](#)" (strona 6-47).
- Informacje o sposobie logowania, gdy włączona jest funkcja autoryzacji użytkownika, patrz "[AUTORYZACJA UŻYTKOWNIKA](#)" (strona 1-16) w rozdziale "1. ZANIM ZACZNIESZ UŻYWAĆ".

## Autoryzacja Użytkownika

Kiedy włączona jest [Autoryzacja Użytkownika], przed rozpoczęciem pracy we wszystkich trybach oprócz okna statusu zadania pojawia się okno logowania\*. Musisz się zalogować jako jeden z zaprogramowanych użytkowników. (Po zalogowaniu można dowolnie zmieniać tryby pracy urządzenia.)

\* Okno logowania pojawi się również, jeśli użyty zostanie plik zapisany przy pomocy funkcji przechowywania dokumentów lub w oknie statusu zadań zostanie ponownie wybrana funkcja rozsyłania dokumentów.



- Wygląd okna logowania zależy od wybranego sposobu autoryzacji. Dodatkowe informacje na ten temat można znaleźć w części "[AUTORYZACJA UŻYTKOWNIKA](#)" (strona 1-16) w rozdziale "1. ZANIM ZACZNIESZ UŻYWAĆ".
- Jeśli wybrany jest tryb autoryzacji "Autoryzuj Użytkownika Tylko przez Numer Użytkownika", autoryzacja poprzez sieć będzie niedostępna.

## Ustawienie Trybu Kontroli Kont Urządzenia

Wybrany użytkownik może zostać wskazany jako użytkownik logowany automatycznie. Kiedy włączone jest to ustawienie, logowanie może odbywać się automatycznie. Funkcja ta eliminuje potrzebę logowania, dopuszczając jednocześnie zastosowanie ustawień wybranego użytkownika (ustawień sieciowych, ulubionych operacji itd.).

Można też umożliwić użytkownikom innym niż automatycznie logowani użytkownicy tymczasowe zalogowanie i pracę z własnymi uprawnieniami i ustawieniami. Aby umożliwić innym użytkownikom tymczasowe logowanie, podczas gdy aktywna jest funkcja [Tryb Kontroli Kont Urządzenia], wybierz [Dozwoł Logowanie Innego Użytkownika]. Na przykład możliwa jest "autoryzacja tylko dla kopiowania kolorowego".



- Jeśli automatyczne logowanie z pewnych względów się nie powiedzie albo jeśli użytkownik nie ma uprawnień administratora, wszystkie ustawienia systemu lub ustawienia administratora zostaną zablokowane. W takim przypadku administrator powinien wskazać przycisk [Hasło Admina] w oknie ustawień systemu i zalogować się ponownie.
- Aby zalogować się jako użytkownik inny niż logowany automatycznie, podczas gdy aktywna jest funkcja [Dozwoł Logowanie Innego Użytkownika], naciśnij przycisk [LOGOUT] (⊗), aby anulować automatyczne logowanie użytkowników. Pojawi się okno autoryzacji użytkownika umożliwiające zalogowanie. Po użyciu urządzenia naciśnij przycisk [LOGOUT] (⊗), aby się wylogować.

## Ustawienie Metody Autoryzacji

Służy do wyboru sposobu autoryzacji. Używając funkcji autoryzacji użytkownika należy najpierw skonfigurować to ustawienie. Pozycje ustawione dla użytkowników zaprogramowanych po wybraniu metody autoryzacji użytkowników różnią się w zależności od wybranej metody.

### Autoryzuj Użytkownika przez Login i Hasło

Standardowa metoda uwierzytelniania za pomocą loginu i hasła.

### Autoryzuj Użytkownika przez Login, Hasło i Adres E-mail

W tej metodzie uwierzytelniania oprócz loginu i hasła wprowadza się adres E-mail.

### Autoryzuj Użytkownika Tylko przez Numer Użytkownika

Jest to prosty sposób autoryzacji, jeśli urządzenie nie jest podłączone do sieci.

## Inne Ustawienia

### Działania przy limicie stron dla zadań wyjścia

To ustawienie określa, czy w przypadku przekroczenia limitu stron bieżące zadanie zostanie dokończone.

Wyświetlone zostaną poniższe opcje.

- Zadanie zostanie zatrzymane po przekroczeniu limitu stron
- Zadanie zostanie zakończone nawet gdy limit stron zostanie przekroczony

### Ustawienie Ilości Wyświetlanych Nazw Użytkowników

Istnieje możliwość ustawienia liczby (6, 12 lub 18) użytkowników, która jest widoczna w oknie wyboru użytkowników.



Powyższe ustawienie dotyczy również okna wyboru użytkownika funkcji przechowywania dokumentów i okna wyboru nadawcy.

### Ostrzeżenie jeśli logowanie się nie powiedzie

To ustawienie pozwala wyświetlić ostrzeżenie i zablokować możliwość logowania przez pięć minut w przypadku trzech kolejnych nieprawidłowych prób zalogowania. Pozwala to utrudnić próby odgadnięcia hasła przez osoby niepowołane. (Liczba nieprawidłowych prób zalogowania jest przechowywana w pamięci nawet po wyłączeniu zasilania.)



Zablokowanie panelu operacyjnego na 5 minut można anulować klikając [Kontrola Użytkownika] - [Ustawienia Domyślne] - [Odblokuj Blokadę na Panelu Operacyjnym Urządzenia] na stronach WWW.

### Wyłączanie Drukowania przez Nieprawidłowego Użytkownika

Można zablokować możliwość drukowania przez użytkowników, których dane nie są zapisane w urządzeniu, na przykład drukowania bez podania ważnych informacji użytkownika w sterowniku drukarki lub drukowania pliku na serwerze FTP ze stron WWW.



Jeśli zadanie drukowania będzie wykonywane przez użytkownika, który nie jest zaprogramowany w urządzeniu, jako login użytkownika zostanie użyta fabrycznie zapisana opcja "Inny Użytkownik". Więcej informacji można znaleźć w części "[Użytkownicy zapisani fabrycznie](#)" (strona 6-47).

### Automatycznie drukuj zapisane zadania po zalogowaniu

Kiedy w sterowniku drukarki włączona jest funkcja retencji, a dane drukowania były buforowane do urządzenia, można automatycznie wydrukować buforowane dane, kiedy zaloguje się użytkownik, który włączył funkcję retencji.

### Domyślne ustawienie serwera autoryzacji sieci

Funkcja ta służy do ustawienia domyślnego serwera autoryzacji sieci.

Kiedy użytkownik loguje się ze strony WWW lub wysyła zadanie druku do urządzenia wraz z danymi identyfikacyjnymi, które nie zostały zapisane w urządzeniu, adres serwera identyfikacyjnego jest nieznany. Ustawienie to służy do wybrania jednego z serwerów LDAP zaprogramowanych w urządzeniu jako serwera autoryzacji.



Kiedy logowanie odbywa się za pomocą autoryzacji sieci przy użyciu danych użytkownika niezapisanych w urządzeniu, login użytkownika będzie fabrycznie ustawiony jako "Użytkownik". Więcej informacji można znaleźć w części "[Użytkownicy zapisani fabrycznie](#)" (strona 6-47).

### Wyświetl Stan po Zalogowaniu

Jeśli włączona jest funkcja identyfikacji użytkownika, ustawienie to określa, czy po zalogowaniu użytkownika pojawiają się liczniki stron.

### Drukowanie Informacji o Użytkowniku

Można wydrukować następujące listy ustawień:

- Lista Użytkowników
- Wykaz Liczb Zużytych Stron
- Lista Grup Limitów Stron\*
- Lista Grup Uprawnień
- Lista Grup Ulubionych Operacji\*
- Drukowanie Informacji o Wszystkich Użytkownikach

Wskaż przycisk pożądanej listy, aby rozpocząć drukowanie.

\* Wydruk będzie możliwy, jeśli wcześniej zaprogramowane zostaną jakieś grupy.

## Lista Użytkowników

Ta funkcja służy do zapisywania, edycji i usuwania użytkowników, jeśli włączona jest funkcja autoryzacji. Po naciśnięciu przycisku [Lista Użytkowników] pojawi się poniższy ekran.

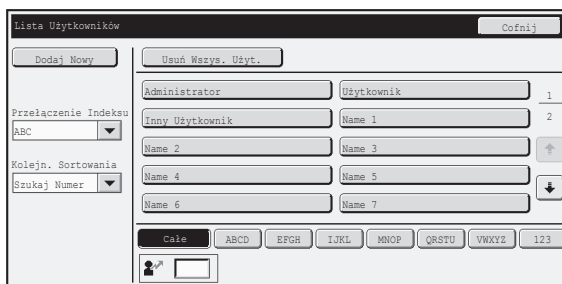

- **Przycisk [Dodaj Nowy]**

Użyj tego przycisku do dodania nowego użytkownika.

- **Przycisk [Usuń Wszys. Użyt.]**

Ten przycisk służy do usunięcia wszystkich zapisanych użytkowników (oprócz użytkowników zapisanych fabrycznie). Może tego dokonać tylko administrator.

- **Lista Użytkowników**

Przedstawia użytkowników zapisanych fabrycznie i aktualnie zapisanych.

## Programowanie użytkownika

Wskaż przycisk [Dodaj Nowy] w powyższym oknie, aby otworzyć okno rejestracji. Można zapisać do 1000 użytkowników.

Więcej informacji można znaleźć w części "[Ustawienia](#)" (strona 6-48).

## Edycja/usuwanie danych użytkownika

Aby otworzyć okno edytowania/usuwania dla danego użytkownika, można wybrać użytkownika z listy w powyższym ekranie.

Więcej informacji można znaleźć w części "[Ustawienia](#)" (strona 6-48).

Usuń użytkownika przyciskiem [Usuń].



- Kiedy aktywna jest funkcja logowania automatycznego, opcja "Usuń Wszys. Użyt." jest niedostępna.
- Nie można usunąć użytkowników zapisanych fabrycznie.

## Użytkownicy zapisani fabrycznie

Fabrycznie w urządzeniu są programowani następujący użytkownicy:

- Administrator: Fabrycznie programowane konto dla administratora urządzenia.
- Użytkownik: Funkcja używana w przypadku korzystania z autoryzacji sieci i bezpośredniego wprowadzania nazwy loginu niezaprogramowanej w urządzeniu. (Funkcji tej nie można wybrać w oknie loginu użytkownika.)
- Inny Użytkownik: Funkcja używana, gdy zadanie drukowania jest wykonywane przy użyciu nieprawidłowych danych użytkownika. (Funkcji tej nie można wybrać w oknie loginu użytkownika.)

Informacje o ustawieniach związanych z poszczególnymi użytkownikami znajdują się w poniższej tabeli.

Nazwa Użytkownika	Administrator	Użytkownik	Inny Użytkownik
Nazwa użyt. Podawana Podczas Rejestracji - Login	admin.	uzytkownicy	Inny
Hasło	(Patrz Instrukcja konserwacji i bezpieczeństwa.) <sup>* 1</sup>	users <sup>*1</sup>	–
Mój Folder	Główny Folder		
Ustawienia Autoryzacji	Zaloguj się Lokalnie		–
Grupa Limitu Stron	Nieograniczony <sup>*1</sup>		
Grupa Uprawniona <sup>*2</sup>	Admin	Użytkownik <sup>*1</sup>	Gość <sup>*1</sup>
Grupa Ulubionych Operacji	Według Ustawień Systemu <sup>*1</sup>		

<sup>\*1</sup> Elementy, które można zmienić.

<sup>\*2</sup> Szczegółowe informacje na temat poszczególnych ustawień można znaleźć w części "[Lista ustawień i fabrycznych ustawień domyślnych w grupach wzorcowych](#)" (strona 6-51).

## Ustawienia

Element	Opis
Nazwa Użytkownika	Tutaj należy wprowadzić nazwę użytkownika (maks. 32 znaki). Nazwa ta jest widoczna na przycisku w oknie do logowania jako nazwa użytkownika w folderach i plikach funkcji przechowywania dokumentów oraz jako nazwa nadawcy. (Nazwa użytkownika musi być niepowtarzalna.)
Zastosuj Nazwę Użytkownika do Nazwy Loginu.* <sup>1</sup>	Wskaż ten przycisk, żeby przenieść zapisaną nazwę użytkownika na login.
Inicjały	Inicjały określają położenie nazwy na liście. Można wprowadzić do 10 znaków.
Indeks	Wybierz pożądany indeks niestandardowy. Dostępne nazwy indeksów niestandardowych są takie same, jak w książce adresowej.
Nr Użytkownika* <sup>2</sup>	Wprowadź numer użytkownika (5 do 8 cyfr).
Nazwa Użytk. Podawana Podczas Rejestracji - Login* <sup>1</sup>	Wprowadź login używany, jeśli włączona jest funkcja autoryzacji użytkownika poprzez nazwę/hasło (maks. 255 znaków). (Login musi być niepowtarzalny.)
Hasło* <sup>1, 3</sup>	Wprowadź hasło używane podczas identyfikacji użytkownika poprzez login/hasło (1 do 32 znaków). (Hasło można pominąć.)
Adres E-mail	Wprowadź adres E-mail używany na liście nadawców oraz do celów identyfikacji LDAP (maks. 64 znaki).
Mój Folder	Można zdefiniować jeden z folderów jako "Mój Folder" przydzielany użytkownikowi na potrzeby funkcji przechowywania dokumentów. Można wybrać folder utworzony wcześniej albo utworzyć nowy.
Ustawienia Autoryzacji* <sup>1</sup>	Dla opcji "Autoryzuj do:" dostępne są ustawienia [Zaloguj się Lokalnie] lub [Autoryzacja Sieci] (jeśli włączony jest tryb LDAP).
Serwer Autoryzacji	Kiedy wybrana jest opcja [Autoryzacja Sieci], wybierz serwer, który ma być używany do autoryzacji użytkownika z listy serwerów LDAP zapisanych na stronach WWW.
Grupa Limitu Stron	Ustal limit stron dla danego użytkownika, wybierając jedną z zapisanych grup limitów. Standardowe ustawienie fabryczne to [Nieograniczony]. Więcej informacji można znaleźć w części " <a href="#">Lista grupy limitu stron</a> " (strona 6-49).
Grupa Uprawniona	Ustal uprawnienia użytkownika, wybierając jedną z zapisanych grup uprawnień. Fabryczne ustawienie domyślne to [Użytkownik]. Więcej informacji można znaleźć w części " <a href="#">Lista grupy uprawnień</a> " (strona 6-50).
Grupa Ulubionych Operacji	Wyświetla się grupa ulubionych operacji, które będą stosowane przy logowaniu. Standardowe ustawienie fabryczne to [Wg Ustawień Systemu]. Ustawienie to można zmienić w menu [Kontrola Użytkownika] na stronach WWW.

\*<sup>1</sup> Nie pojawia się, gdy jako metodę autoryzacji wybrano "Nr Użytkownika".

\*<sup>2</sup> Pojawia się wyłącznie, gdy jako metodę autoryzacji wybrano "Nr Użytkownika".

\*<sup>3</sup> Nie jest wymagane, gdy używana jest autoryzacja sieci, ponieważ używane jest hasło zapisane na serwerze LDAP.

## Lista grupy limitu stron

Ta funkcja służy do zapisywania grup limitów stanów kont. Limit stron dostępnych dla poszczególnych użytkowników określa się w momencie rejestracji poprzez wybór jednej z zapisanych wcześniej grup.

Po wskazaniu przycisku [Lista grupy limitu stron] pojawi się poniższe okno.

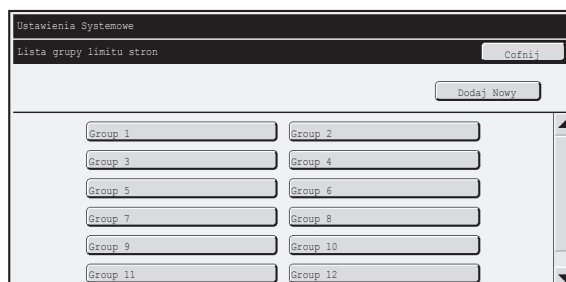

- **Przycisk [Dodaj Nowy]**

Użyj tego przycisku do dodania nowej grupy.

- **Wyświetlanie listy**

Przedstawia aktualnie zapisane grupy. Można wybrać nazwę grupy, aby otworzyć okno edytowania/usuwania dla danej grupy.

## Programowanie grupy limitu stron

Wskaż przycisk [Dodaj Nowy] w powyższym oknie, aby otworzyć okno rejestracji. Można zapisać do 20 grup.

Więcej informacji na ten temat można znaleźć w części "[Ustawienia](#)".

## Edycja grupy limitu stron

Aby otworzyć okno edytowania/usuwania dla danej grupy, można wybrać grupę z listy w powyższym ekranie.

Informacje na temat ustawień można znaleźć w części "[Ustawienia](#)".

Aby przywrócić grupę do ustawienia domyślnego, ustaw w oknie edycji opcję "Wybierz Nazwę Grupy jako Wzór do Rejestracji" na "Nieograniczony".

## Ustawienia

Element	Opis
Nazwa Grupy	Tutaj należy wprowadzić nazwę grupy (maks. 32 znaki).
Wybierz Nazwę Grupy jako Wzór do Rejestracji	Wybierz jedną z wcześniej zapisanych grup jako wzór dla nowej grupy. Po wybraniu grupy zostaną zastosowane jej ustawienia.
Nazwy funkcji	Wyświetlane są nazwy funkcji, które można skonfigurować. Ustaw limit dla każdej funkcji.
Limit Stron	Jeśli jako tryb zostanie wybrana opcja [Zabronione], sygnały wejściowe i wyjściowe z tego trybu będą zabronione. Jeśli jako tryb zostanie wybrana opcja [Nieograniczony], nie ma limitu stron, które można wprowadzić/wydrukować w tym trybie. Jeśli wybrano [Ograniczone], wprowadź limit (1 do 99999999 stron).

## Lista grupy uprawnień

Ta funkcja służy do zapisywania grup uprawnień użytkownika. Zakres uprawnień dostępnych dla poszczególnych użytkowników określa się w momencie rejestracji poprzez wybór jednej z zapisanych wcześniej grup. Po naciśnięciu przycisku [Lista grupy uprawnień] pojawi się poniższy ekran.

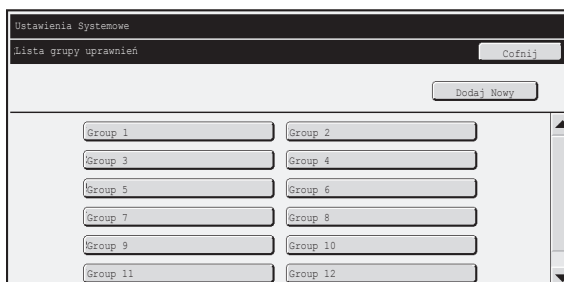

- **Przycisk [Dodaj Nowy]**

Użyj tego przycisku do dodania nowej grupy.

- **Wyświetlanie listy**

Przedstawia aktualnie zapisane grupy. Można wybrać nazwę grupy, aby otworzyć okno edytowania/usuwania dla danej grupy.

## Programowanie grupy uprawnień

Wskaż przycisk [Dodaj Nowy] w powyższym oknie, aby otworzyć okno rejestracji. Można zapisać do 20 grup. Więcej informacji na temat ustawień można znaleźć w części "[Lista ustawień i fabrycznych ustawień domyślnych w grupach wzorcowych](#)" (strona 6-51).

## Edycja grupy uprawnień

Aby otworzyć okno edytowania/usuwania dla danej grupy, można wybrać grupę z listy w powyższym ekranie. Więcej informacji na temat ustawień można znaleźć w części "[Lista ustawień i fabrycznych ustawień domyślnych w grupach wzorcowych](#)" (strona 6-51).

Aby przywrócić grupę do ustawienia domyślnego, wybierz [Wróć do uprawnień administratora], [Wróć do uprawnień użytkownika] lub [Wróć do uprawnień gościa].

## Lista ustawień i fabrycznych ustawień domyślnych w grupach wzorcowych

Element	Opis		
Nazwa Grupy	Tutaj należy wprowadzić nazwę grupy (maks. 32 znaki).		
Wybierz Nazwę Grupy jako Wzór do Rejestracji	Wybierz jedną z wcześniej zapisanych grup jako wzór dla nowej grupy. Po wybraniu grupy zostaną zastosowane jej ustawienia. Poniżej przedstawiono grupy z ustawieniami domyślnymi oraz ich ustawienia.		
	<b>Admin</b>	<b>Użytkownik</b>	<b>Gość</b>
<b>Kopia</b>			
Ustawienia Zatwierdzania Trybu Kolorów	Wszystko dozwolone	Wszystko dozwolone	Dozwolony tylko tryb czarno-biały
Użycie Trybów Specjalnych	Dozwolone	Dozwolone	Zabronione
<b>Drukarka</b>			
Ustawienia Zatwierdzania Trybu Kolorów	Dozwolone	Dozwolone	Dozwolony tylko tryb czarno-biały
Drukowanie z Pobierania FTP	Dozwolone	Dozwolone	Zabronione
Drukowanie Bezpośrednie z Pamięci USB	Dozwolone	Dozwolone	Zabronione
Druk "pull" folderu sieciowego	Dozwolone	Dozwolone	Zabronione
<b>Wysyłanie Obrazów</b>			
Ustawienia zatwierdzania dla wszystkich trybów			
<ul style="list-style-type: none"> <li>• E-mail</li> <li>• FTP</li> <li>• Komputer PC</li> <li>• Katalog Siec.</li> <li>• Pamięć USB</li> <li>• Skaner PC</li> <li>• Wysył. Faksu Internet.</li> <li>• Nadać PC-I-Faks</li> </ul>	Wszystko dozwolone	Wszystko dozwolone	Wszystko dozwolone
Skanowanie Kolorowe	Dozwolone	Dozwolone	Zabronione
Użycie Trybów Specjalnych	Dozwolone	Dozwolone	Zabronione
Ustawienia zatwierdzania dla adresowania			
<ul style="list-style-type: none"> <li>• Ustawienia zatwierdzenia dla bezpośredniego wpisu</li> <li>• Ustawienia Zatwierdzenia dla Lokalnej Książki Adres.</li> <li>• Ustawienia Zatwierdzenia dla Globaln. Książki Adres.</li> </ul>	Wszystko dozwolone	Wszystko dozwolone	Wszystko dozwolone
<b>Przechowywanie Dokumentu</b>			
Skanowanie na Tw. Dysk			
<ul style="list-style-type: none"> <li>• Ustawienia Zatwierdzania Trybu Kolorów</li> </ul>	Wszystko dozwolone	Wszystko dozwolone	Dozwolony tylko tryb czarno-biały
<ul style="list-style-type: none"> <li>• Użycie Trybów Specjalnych</li> </ul>	Dozwolone	Dozwolone	Zabronione

Element	Opis		
Wydruki (Przech. Dokum.)			
• Ustawienia Zatwierdzania Trybu Kolorów	Wszystko dozwolone	Wszystko dozwolone	Dozwolony tylko tryb czarno-biały
• Użycie Trybów Specjalnych	Dozwolone	Dozwolone	Zabronione
• Test Obrazu Danych Dokumentu	Dozwolone	Dozwolone	Zabronione
<b>Sharp OSA</b>			
Ustawienie zatwierdzenia używania OSA Sharp	Dozwolone	Dozwolone	Dozwolone
<b>Funkcje Podstawowe</b>			
Ustawienia Zatwierdzania Drukowania 2-stronnego	[Zatwierdzono 1-stronne/2-stronne]	[Zatwierdzono 1-stronne/2-stronne]	[Zatwierdzono 1-stronne/2-stronne]
Ust. Zatwierdzenia Wyjścia	Wszystko dozwolone	Wszystko dozwolone	Wszystko zabronione
<b>Ustawienia MFP</b>			
Uprawnienie Operacyjne Ustawień Systemowych			
Ustawienia Systemowe*1	Dozwolone*2	Dozwolone są tylko ustawienia autoryzacji użytkownika	Wszystkie ustawienia zabronione
Ustawienia Uprawnień Operacji na stronie www			
Wyświetlacz Urządzenia/Status Sieci	Dozwolone	Dozwolone	Zabronione
Resetowanie zasilania		Zabronione	
Identyfikacja urządzenia		Zabronione	
Ustawienia Sieciowe		Zabronione	
Ustawienia Programu (Bez Rejestracji Tekstu Ustalonego/Tablicy Przekierowań)		Zabronione	
Rejestracja ustawionego wcześniej tekstu/tabeli przekazania		Dozwolone	
Status i Ostrzeżenia Wysyłane przez E-mail		Zabronione	
Ustawienie Dziennika Zadań		Zabronione	
Kontrola Portu / Ustawienia Filtra		Zabronione	
Ustawienie Linków Użytkownika		Zabronione	
Pobranie instrukcji obsługi		Dozwolone	

\*1 Informacje na temat poszczególnych ustawień można znaleźć na listach ustawień systemowych (ogólnych i administratora).

\*2 Dozwolone wszystko, oprócz funkcji "Zmień Hasło Administratora".

 W zależności od danych technicznych urządzenia i zainstalowanych urządzeń peryferyjnych, niektóre ustawienia mogą być niedostępne.

# Lista grupy ulubionych działań

Funkcja ta służy do zapisywania grupy ulubionych operacji i ekranów głównych.



Ustawienia można dokonać tylko na stronach WWW. Nie można go skonfigurować na panelu dotykowym urządzenia.

## Rejestracja Grupy Częstych Operacji

Funkcja służy do konfiguracji i zapisu preferowanych ustawień jako grup. Na przykład użytkownik posługujący się innym językiem musiałby przy każdym użyciu urządzenia zmieniać język menu ekranowego, jednak dzięki zapisaniu tego ustawienia w grupie często wybieranych ustawień będzie ono wybierane automatycznie przy każdym logowaniu tego użytkownika.

### Ustawienia

Element	Opis
Nazwa Grupy	Tutaj należy wprowadzić nazwę grupy (maks. 32 znaki).
Wybierz Nazwę Grupy jako Wzór do Rejestracji	Wybierz jedną z wcześniej zapisanych grup jako wzór dla nowej grupy. Po wybraniu grupy zostaną zastosowane jej ustawienia.
<b>Kopia</b>	
Ustawienia Statusu Początkowego	Wybór ustawień dla trybu kolorów, podajnika papieru, typu ekspozycji, skali kopiowania, dupleksu i sposobu obróbki końcowej.
<b>Wysyłanie Obrazów</b>	
Ustawienia Statusu Początkowego	Wybór ustawień dla rozdzielczości, ekspozycji, trybu kolorów, formatu pliku i typu obrazu oryginału. Wybór domyślnej nazwy i numeru nadawcy faksu.
<b>Przechowywanie Dokumentu</b>	
Skan. do HDD: Ustawienia Statusu Początkowego	Wybór ustawień dla trybu kolorów, rozdzielczości, ekspozycji, typu obrazu oryginału i współczynnika kompresji.
<b>Ustawienia Systemowe</b>	
Ustaw. Mod. Wykryw. Formatu Oryginału	Dla jednostek/wartości ustawień domyślnych i zakresów wprowadzanych danych na poszczególnych ekranach można wybrać AB lub całe.
Ustawienie Języka Na Wyświetlaczu	Wybiera język wyświetlacza.
Ustawienia Głównych Operacji	Wybór czasu zatwierdzania wpisu i automatycznego powtarzania naciśnięcia klawiszy.
Dźwięk Przy Nac. Klawiszy	Wybór dźwięku emitowanego podczas wskazywania przycisków.
Wybór Klawiatury	Wybór języka klawiatury.
Ustawienie wzoru wyświetlania	Wybór wzoru koloru używanego na panelu dotykowym.
Automatycznie drukuj zapisane zadania po zalogowaniu	Kiedy w sterowniku drukarki włączona jest funkcja retencji, a dane drukowania były buforowane do urządzenia, można automatycznie wydrukować buforowane dane, kiedy zaloguje się użytkownik, który włączył funkcję retencji.
Ustawienia ekranu początkowego	Wybieranie ekranu początkowego.
<b>Ustawienie Podglądu</b>	
Domyślne Wyświetlanie Podglądu	Wys. Obrazów: Wybierz skalę powiększenia podglądu widocznego po odebraniu obrazu w bloku pamięci. Przechowywanie Dokumentu: Wybór skali powiększenia podglądu widocznego po otwarciu zapisanego pliku.
Domyślne Wyświetlanie Listy/Miniatur	Wybór domyślnego formatu wyświetlania na listę lub miniatury.
<b>Dostosuj Ustawienia Klawiszy</b>	
Dostosuj Ustawienia Klawiszy	Wybór indywidualnych przycisków w poszczególnych trybach pracy.

## Ustawienia ekranu początkowego

Ustawienia ekranu początkowego trzeba wcześniej zaprogramować. Wybierz ekran początkowy podczas zapisywania grupy ulubionych operacji.

### Ustawienia

Element	Opis
Nazwa ekranu głównego (Home)	Nazwa ekranu początkowego może się składać z maksymalnie 32 znaków.
Wybierz ekran główny (Home), aby był modelem rejestracji	Wybierz jeden z wcześniej zapisanych ekranów początkowych jako wzór dla nowego ekranu początkowego. Po wybraniu ekranu początkowego zostaną zastosowane jego ustawienia.
Wyświetl tytuł	Wyświetlanie tytułu ekranu początkowego.
Tytuł	Wprowadź nazwę tytułu składającą się maksymalnie z 70 znaków.
Wyświetl nazwę użytkownika	Wyświetlanie nazwy aktualnie zalogowanego użytkownika na ekranie początkowym.
Wyświetl Datę i Czas	Wyświetlanie daty i czasu na ekranie początkowym.
Obraz tła	Wybór obrazu pojawiającego się w tle ekranu początkowego.
Wybierz Czcionkę	Wybór szablonu dla wzoru ekranu początkowego z listy. Można zobaczyć próbkę wybranego szablonu.
Rozmieszczenie przycisków na ekranie	Wyświetlanie układu przycisków na ekranie początkowym.
Numer przycisku	Wybór ustawianego numeru przycisku na podstawie "Rozmieszczenia przycisków na ekranie".
Nazwa Klucza	Można zmienić nazwę przycisku wybraną w opcji "Numer przycisku" (maksymalnie 48 znaków).
Element powiązany	Wybór funkcji, która ma być używana z przyciskiem wybranym w funkcji "Numer przycisku".

## Licznik Użytkowników

Ta funkcja wyświetla całkowitą liczbę stron wydrukowanych przez każdego z użytkowników. Po naciśnięciu przycisku [Licznik Użytkowników] pojawi się poniższy ekran.

- **Przycisk [Zasn. Wszys. Użyt.]**

Zaznacza wszystkich użytkowników.

- **Przycisk [Pokażać]**

Wyświetla liczniki dla wybranego użytkownika.

- **Przycisk [Usuń]**

Zeruje liczniki wybranego użytkownika.

- **Lista Użytkowników**

Przedstawia użytkowników zapisanych fabrycznie i aktualnie zapisanych. Aby wybrać użytkownika, wybierz nazwę użytkownika.

## Wyświetlanie licznika użytkownika

Wybierz użytkownika w powyższym oknie i wskaż przycisk [Pokażać]. Zostaną wyświetlone liczniki dla tego użytkownika.

Element	Ustawienia
Dalej	Funkcja pokazuje następnego użytkownika (w kolejności numerów rejestracyjnych).
Poprzedni	Funkcja pokazuje poprzedniego użytkownika (w kolejności numerów rejestracyjnych).
Pokażać Liczniki	Funkcja wyświetla liczniki i pozostałą ilość stron dla wybranego użytkownika.
Limit Stron	W nawiasie pod licznikiem wyświetlany jest limit stron ustalony dla danego użytkownika.



- Liczniki urządzeń, które nie są zainstalowane, nie pojawiają się.
- Można zapisać pojawiający się na ekranie licznik użytkownika, jeśli w menu na stronach WWW wybrano opcje [Kontrola Użytkownika] - [Licznik Użytkowników] - [Zachowaj licznik użytkownika].

## Zerowanie liczników użytkownika

Wybierz użytkownika w oknie ustawień i wskaż przycisk [Kasuj]. Pojawi się okno zerowania licznika dla tego użytkownika.

Okno resetowania będzie się różnić w zależności od tego, czy wybrano jednego, czy wielu użytkowników. Wyświetlane w obu przypadkach pozycje opisano poniżej.

### Jeśli wybrany jest jeden użytkownik

Element	Opis
Dalej	Funkcja pokazuje następnego użytkownika (w kolejności numerów rejestracyjnych).
Poprzedni	Funkcja pokazuje poprzedniego użytkownika (w kolejności numerów rejestracyjnych).
Pokazać Liczniki	Funkcja wyświetla liczniki i pozostałą ilość stron dla wybranego użytkownika.
Wyzeruj Licznik	Ustaw licznik wybranej pozycji na "0".
Wycz. Wszys. Licz.	Ustaw wszystkie pozycje wybranego użytkownika na "0".

### Jeśli wybranych jest wielu użytkowników

Element	Opis
Pokazać Liczniki	Funkcja wyświetla liczniki i pozostałą ilość stron dla wybranych użytkowników.
Wyzeruj Licznik	Ustaw licznik wybranej pozycji na "0".
Wycz. Wszys. Licz.	Ustaw wszystkie pozycje wybranych użytkowników na "0".

# Oszczędność Energii

Ustawienia z tej grupy pozwalają zmniejszyć zużycie energii. Z perspektywy środowiska naturalnego ustawienia te pomagają zmniejszyć zanieczyszczenie i zachować zasoby naturalne. Wskaż przycisk [Oszczędność Energii] i skonfiguruj ustawienia.

## Tryb Oszczędzania Tonera

Można zmniejszyć ilość tonera używanego do drukowania.

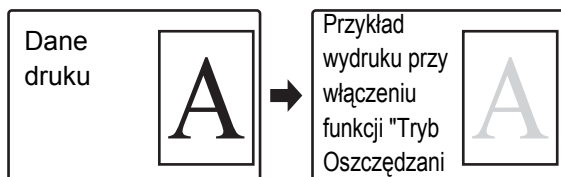

- Funkcja [Drukuj] w Trybie Oszczędzania Tonera działa tylko, gdy nie jest używany sterownik drukarki urządzenia. Jeśli jest używany sterownik drukarki, ustawienie sterownika drukarki ma pierwszeństwo. Funkcja może nie działać w niektórych aplikacjach i systemach operacyjnych.
- Funkcja [Kopia] w Trybie Oszczędzania Tonera jest niedostępna w Wielkiej Brytanii.

## Timer Autom. Wył. Zasilania

Czas, po jakim włącza się funkcja Automatycznego wyłączenia zasilania, można ustawić na dowolną liczbę minut, od 1 do 240.

Dobierz czas, który najlepiej odpowiada potrzebom Twojego miejsca pracy.



Ustawienie timera nie będzie działać, jeśli funkcja Automatycznego wyłączenia zasilania będzie wyłączona przy pomocy ustawienia "[Automatyczne wyłączenie zasilania](#)".

## Ustawienia Trybu Nagrzewania

Czas, po jakim włącza się funkcja trybu nagrzewania, można ustawić na dowolną liczbę minut, od 1 do 240. Tryb nagrzewania zostanie aktywowany po upływie ustawionego czasu od momentu zakończenia drukowania i nie zostanie wybrana żadna inna funkcja urządzenia. Opisywana funkcja zmniejsza zużycie energii oraz pomaga zachować surowce naturalne i zmniejszyć zanieczyszczenie środowiska.

Dobierz czas, który najlepiej odpowiada potrzebom Twojego miejsca pracy.



Trybu nagrzewania nie można wyłączyć.

## Automatyczne wyłączenie zasilania

To ustawienie pozwala włączyć lub wyłączyć funkcję Automatycznego wyłączenia zasilania. Wyłączenie tej funkcji spowoduje, że zasilanie urządzenia nie będzie wyłączane automatycznie.

Po upływie określonego czasu od zakończenia drukowania aktywowana zostanie funkcja Automatycznego wyłączenia zasilania i urządzenie przejdzie do trybu czuwania, w którym zużywana jest minimalna ilość energii.

Opisywana funkcja zmniejsza zużycie energii oraz pomaga zachować surowce naturalne i zmniejszyć zanieczyszczenie środowiska.

Jeśli chcesz, aby funkcja automatycznego wyłączenia zasilania włączała się jak najrzadziej, lepiej jest wydłużyć ustawienie czasu, po którym funkcja się włącza, niż całkowicie wyłączyć funkcję. (Ustawienie czasu zmienia się przy użyciu funkcji "[Timer Autom. Wył. Zasilania](#)" poniżej.)

# Ustawienia Operacji

Tutaj można skonfigurować ustawienia związane bezpośrednio ze sposobem działania urządzenia. Wskaż przycisk [Ustawienia Operacji] i dokonaj ustawień.

## Inne Ustawienia

### Dźwięk Przy Nac. Klawiszy

To ustawienie służy do regulacji (lub włączenia i wyłączenia) poziomu głośności dźwięków emitowanych podczas dotknięcia przycisków. Można również włączyć funkcję emitowania trzech krótkich dźwięków przy ustawieniu wartości standardowej podczas regulacji skali w trybie kopiowania i regulacji ekspozycji w dowolnym trybie.

Okno, w którym ustawienie jest aktywne	Wartość standardowa
Okno ustawień skali w oknie podstawowym trybu kopiowania	Skala 100%
Okno regulacji ekspozycji w oknie podstawowym trybu kopiowania	Poziom ekspozycji: 3 (poziom środkowy)
Okno regulacji ekspozycji w oknie podstawowym trybu faksu, faksu internetowego i skanera sieciowego	
Okno regulacji ekspozycji dla skanowania na twardy dysk w trybie przechowywania dokumentów	

### Powrót Do Ustawień Fabrycznych

Czas, po jakim włącza się funkcja automatycznego kasowania, można ustawić na dowolną liczbę sekund, od 10 do 240.

Jeśli od ostatniego użycia urządzenia upłynie ustawiony tutaj czas, funkcja powrotu do ustawień standardowych anuluje wszelkie dokonane ustawienia i spowoduje powrót do okna podstawowego trybu kopiowania lub okna statusu zadań.

#### Anuluj Timer Auto-Usuwania

To ustawienie służy do wyłączenia funkcji automatycznego kasowania.

### Ustawienia Czasu Wyświetlania Komunikatów

Czas wyświetlania komunikatów na wyświetlaczu (czas, po którym komunikaty automatycznie znikają) może mieć wartość od 1 do 12 sekund.

### Ustawienie Języka Na Wyświetlaczu

Istnieje możliwość zmiany języka wyświetlanego na panelu dotykowym.



Jeśli włączona jest funkcja identyfikacji użytkownika, a w grupie częstych operacji wybrano język komunikatów, ustawienie to ma pierwszeństwo.

### Wyłączenie Funkcji Priorytetu Zadań

To ustawienie służy do wyłączenia funkcji priorytetu zadań i ukrycia przycisku [Priorytet] w oknie statusu zadań.

### Blokowanie Drukowania z Obejściem

To ustawienie służy do wyłączenia drukowania z obejściem (drukowania innych zadań przed zadaniem, które zostało zatrzymane\* z powodu braku odpowiedniego papieru w podajnikach).

\* Nie dotyczy to przypadku, w którym papier skończył się w trakcie wykonywania zadania.

### Ustawienia Głównych Operacji

To ustawienie określa, jak długo należy wskazywać przycisk na ekranie dotykowym, żeby zostało to wykryte. Można ustawić czas od 0 do 2 sekund w odstępach co 0,5 sekundy.

Poprzez wydłużenie tego czasu można zapobiec odczytywaniu naciśnięcia przycisków w razie ich przypadkowego dotknięcia. Należy jednak pamiętać, że w przypadku ustawienia dłuższego czasu, trzeba bardziej uważać przy naciskaniu przycisków, aby sygnał z przycisku został odebrany.

#### Włącz Automatyczne Powtarzanie Naciśnięcia Klawiszy

To ustawienie służy do zablokowania funkcji automatycznego powtarzania naciśnięcia przycisku. Powtarzanie naciśnięcia przycisku powoduje stałe zmienianie się ustawienia, podczas gdy przycisk jest naciskany - nie tylko za każdym razem, gdy zostanie naciśnięty.

### Wyłączenie Dostosowania Zegara

To ustawienie służy do zablokowania możliwości zmiany daty i godziny.

### Ust. Skanowania Wizytówek

Kiedy to ustawienie jest włączone, podczas kopiowania i skanowania w ustawieniach opcjonalnych można użyć funkcji "Skanowanie Wizytówek".

## Ustawienie wzoru wyświetlania

Można wybrać jeden z sześciu wzorów kolorów dla wzoru na panelu dotykowym.

Można też zobaczyć próbkę wybranego wzoru.

## Dostosuj Ustawienia Klawiszy

Skróty do często używanych funkcji mogą być wyświetlane w oknie podstawowym poszczególnych trybów pracy.

Informacje o programowanych przyciskach, patrz rozdziały dotyczące poszczególnych funkcji.

Dostępne ustawienia opisano poniżej.

Element	Opis
Programowane przyciski 1 - 3	Wprowadź nazwę programowanego przycisku (maksymalnie 14 znaków).
Element	Wybierz funkcję, która ma być przypisana do przycisku. Dostępne funkcje zależą od trybu.
Przywróć Ustawienia Domyślne	Funkcja przywraca ustawienia domyślne wszystkich przycisków programowanych.



Ustawienia można dokonać tylko na stronach WWW. Nie można go skonfigurować na panelu dotykowym urządzenia.

## Ustawienia ekranu początkowego

Funkcja ta służy do konfiguracji ekranu początkowego, który pojawia się po naciśnięciu przycisku [EKRAN PODSTAWOWY].

Dostępne ustawienia opisano poniżej.

Element	Opis
Wyświetl tytuł	Wyświetlanie tytułu ekranu początkowego.
Tytuł	Wprowadź nazwę tytułu składającą się maksymalnie z 70 znaków.
Wyświetl nazwę użytkownika*	Wyświetlanie nazwy aktualnie zalogowanego użytkownika na ekranie początkowym.
Wyświetl Datę i Czas	Wyświetlanie daty i czasu na ekranie początkowym.
Obraz tła	Wybór obrazu pojawiającego się w tle ekranu początkowego.
Wybierz Czcionkę	Wybór szablonu dla wzoru ekranu początkowego z listy. Można zobaczyć próbkę wybranego szablonu.
Rozmieszczenie przycisków na ekranie	Wyświetlanie układu przycisków na ekranie początkowym.
Numer przycisku	Wybór ustawianego numeru przycisku na podstawie "Rozmieszczenia przycisków na ekranie".
Nazwa Klucza	Można zmienić nazwę przycisku wybraną w opcji "Numer przycisku" (maksymalnie 48 znaków).
Element powiązany	Wybór funkcji, która ma być używana z przyciskiem wybranym w funkcji "Numer przycisku".

\* Ta opcja nie widoczna, jeśli nie jest włączona funkcja autoryzacji użytkownika.



Tego ustawienia można dokonać tylko na stronach WWW. Nie można go skonfigurować na panelu dotykowym urządzenia.

## Ustawienie Podglądu

Dokonaj ustawień dla ekranu podglądu, których można używać dla wysyłania faksu/obrazu i przechowywania dokumentów.

### Domyślne Wyświetlanie Podglądu

Wybierz skalę powiększenia wyświetlania ekranu podglądu dla wysyłania faksu / obrazu i przechowywania dokumentów.

### Ust. Testu Obrazu Otrzymanych Danych

Zdecyduj, czy ma być pokazywany podgląd odebranych faksów i faksów internetowych.

### Domyślne Wyświetlanie Listy/Miniatur

Zdecyduj, czy domyślnym formatem w oknie wyboru przechowywanych dokumentów i oknie z listą odebranych faksów ma być lista, czy miniatury.

## Ustawienia Zdalnej Obsługi

Dokonaj ustawień wymaganych dla zdalnego obsługiwanie urządzenia z komputera podłączonego do tej samej sieci.

### Zdalna Obsługa Oprogramowania

Uprawnienia Obsługi	Funkcja ta służy do zdalnej obsługi urządzenia, gdy używane jest zdalne oprogramowanie.
Wyświetl Ekran Wprowadzania Hasła	Jeśli do zdalnej obsługi urządzenia używane jest zdalne oprogramowanie, ekran wprowadzania różnych haseł urządzenia (na przykład haseł logowania) można wyświetlić na urządzeniu, w komputerze lub w obu miejscach. Ustawienie to może być użyte, aby hasło nie było widoczne.

### Obsługa z Podanego Komputera

Uprawnienia Obsługi	Funkcja służy do zezwalania na zdalną obsługę urządzenia za pomocą określonego komputera.
Nazwa Hosta lub Adres IP Komputera	Wprowadź nazwę hosta lub adres IP komputera, który będzie podłączony do urządzenia. Można wprowadzić maksymalnie 127 znaków.
Wyświetl Ekran Wprowadzania Hasła	Jeśli do zdalnej obsługi urządzenia używany jest określony komputer, ekran wprowadzania różnych haseł urządzenia (na przykład haseł logowania) można wyświetlić na urządzeniu, w komputerze lub w obu miejscach. Ustawienie to może być użyte, aby hasło nie było widoczne.

### Obsługa przez Użytkownika z Hasłem

Uprawnienia Obsługi	Funkcja ta służy do zezwalania na obsługę urządzenia użytkownikowi posiadającemu hasło. Informacje o hasle można uzyskać u pracownika serwisu.
Wyświetl Ekran Wprowadzania Hasła	Jeśli użytkownik z hasłem zdalnie obsługuje urządzenie, ekran wprowadzania różnych haseł urządzenia (na przykład haseł logowania) można wyświetlić na urządzeniu, w komputerze lub w obu miejscach. Ustawienie to może być użyte, aby hasło nie było widoczne.

# Kontrola Urządzenia

Ustawienia z tej grupy sterują elementami wyposażenia dodatkowego zainstalowanymi w urządzeniu. Wskaż przycisk [Kontrola Urządzenia] i dokonaj ustawień.

## Inne Ustawienia

### Ustaw. Mod. Wykryw. Formatu Oryginału

Liczby i jednostki ustawień domyślnych i zakresy wprowadzanych danych widoczne w oknach ustawień można zmieniać z cali na rozmiary AB.

### Domyślne Ust, Rozmiaru Orygin.

Dokonaj tego ustawienia, jeśli konkretny rozmiar oryginału jest często używany. Ustawienie to pojawi się na przycisku [Oryginał].

Dokonanie tego ustawienia umożliwia pominięcie ustawiania rozmiaru oryginału.

Tryb	Ustawienia
Kopia	Bez, A5, B5, A4, 216mm x 330mm (8-1/2" x 13"), 8-1/2" x 13-2/5" (216mm x 340mm), 216mm x 343mm (8-1/2" x 13-1/2"), 8-1/2" x 11", 8-1/2" x 14", 5-1/2" x 8-1/2", 16K
Wysyłanie Obrazów	Bez, A5, B5, A4, 216mm x 330mm (8-1/2" x 13"), 8-1/2" x 13-2/5" (216mm x 340mm), 216mm x 343mm (8-1/2" x 13-1/2"), 8-1/2" x 11", 8-1/2" x 14", 5-1/2" x 8-1/2", 16K, Duża Dług.
Skanowanie na Tw. Dysk	Bez, A5, B5, A4, 216mm x 330mm (8-1/2" x 13"), 8-1/2" x 13-2/5" (216mm x 340mm), 216mm x 343mm (8-1/2" x 13-1/2"), 8-1/2" x 11", 8-1/2" x 14", 5-1/2" x 8-1/2", 16K, Duża Dług.

Jeśli zostanie wybrana opcja [Bez], format oryginału nie pojawi się i zawsze należy ustawić go ręcznie.

### Tryb Podawania Oryginału

Istnieje możliwość wybrania jednego z wymienionych poniżej sposobów podawania oryginału jako ustawienia standardowego w trybach kopiowania, skanowania na twardy dysk i wysyłania obrazów. Jeśli jeden ze sposobów jest używany częściej niż inne, pozwoli to uniknąć każdorazowego ustawiania trybu w ustawieniach opcjonalnych.

- Oryginał mieszanych rozmiarów (Ta Sama Szerokość)
- Tryb Wolnego Skanowania

### Ustawienie Automatycznego Wyboru Papieru

Można określić typy\* papieru dostępne dla funkcji automatycznego wyboru papieru. Wybierz jedno z ustawień:

- Zwykły Papier
- Papier Zwykły i Ekologiczny
- Papier Z Makulatury

Funkcja automatycznego wyboru papieru nie będzie wybierała papierów o innych typach niż wskazane w tym ustawieniu.

\* Typ papieru ustawiony dla poszczególnych podajników przy pomocy ustawień systemowych (ogólnych) "[Ustaw. Podajn. Papieru](#)" (strona 6-13).

### Wykryj standard w trybie auto kolor

Kiedy tryb kolorowy w trybie kopiowania jest ustawiony na automatyczny, można ustawić jeden z 5 poziomów jako miejsce wykrycia, czy oryginał jest kolorowy, czy czarno-biały. Aby ułatwić wykrywanie czarno-białego oryginału, wyreguluj ustawienie w kierunku [Czarno-Biały]. Aby ułatwić wykrywanie oryginału kolorowego, wyreguluj ustawienie w kierunku [Kolor].

### Dostosowanie Rejestracji

Jeśli w przypadku druku w kolorze kolory nie są w odpowiednich miejscach na wydruku, można wyregulować miejsca drukowania kolorów. Aby dokonać tej regulacji, wskaż przycisk [Samoczynne Dostosowanie]. Pojawi się komunikat. Wskaż przycisk [Wykonaj].

---

## Optymalizacja Twardego Dysku

Ta funkcja optymalizuje twardy dysk urządzenia poprzez defragmentację danych. Jeśli jakieś zadanie będzie w trakcie realizacji, pojawi się komunikat i optymalizacja zostanie przeprowadzona po dokończeniu zadania.

Podczas optymalizacji następujące operacje są niedostępne:

- Dostęp do strony WWW, odbiór danych druku
- Używanie przycisku na panelu operacyjnym
- Wyłączanie zasilania przy pomocy głównego wyłącznika urządzenia
- Automatyczne wyłączenie zasilania

Po zakończeniu optymalizacji urządzenie zostanie automatycznie ponownie uruchomione.



Jeśli regularnie używana jest funkcja przechowywania dokumentów i dostęp do plików staje się coraz wolniejszy, optymalizacja twardego dysku może poprawić wydajność jego pracy.

---

## Usuń Wszystkie Dane Z Dziennika Pracy

To ustawienie służy do skasowania całej zawartości dziennika pracy. (W normalnym przypadku korzystanie z tej funkcji nie jest konieczne.)

W dzienniku pracy przechowywane są informacje na temat zadań wykonywanych przez urządzenie. Dziennik pracy może być używany do sprawdzania stopnia i sposobu wykorzystania urządzenia. Dziennik pracy można przenieść do komputera w postaci pliku CSV poprzez przeglądarkę WWW.

## Wyłączanie Urządzeń

Ustawienia te są używane, gdy do urządzenia podłączone są urządzenia zewnętrzne lub kiedy chcesz tymczasowo wyłączyć jakieś urządzenie.

### Wyłączenie Pod. Dokumentów

To ustawienie służy do wyłączenia automatycznego podajnika, na przykład gdy nie działa prawidłowo. (Jeśli ta funkcja jest aktywna, skanowanie bezpośrednio z szyby jest nadal możliwe.)

### Wyłączenie Duplexu

To ustawienie służy do wyłączenia druku dwustronnego - na przykład w przypadku, gdy moduł duplexu nie działa prawidłowo.

### Wyłączanie Opcjonalnego Podajnika Papieru

(Jeśli jest zainstalowany podajnik na 500 arkuszy papieru.)

Ustawienie to służy do wyłączania podajnika na 500 arkuszy papieru, na przykład w przypadku jego awarii.

### Wyłączenie Ustawienia Podajnika

To ustawienie służy do zablokowania ustawień podajnika (oprócz podajnika bocznego).

### Wyłączenie przesunięcia

(Jeśli zainstalowany jest finisz.)

To ustawienie służy do wyłączania funkcji offsetu.

### Wyłączenie Zszywacza

(Jeśli zainstalowany jest finisz.)

To ustawienie służy do wyłączenia zszywacza - na przykład w przypadku, gdy moduł zszywacza w finiszach nie działa prawidłowo.

### Wyłączenie trybu kolorów

(Jeśli wystąpią problemy związane z kolorem.)

Jeśli wystąpią problemy związane z kolorem i nie można drukować, można tymczasowo zablokować tryb kolorowy. Druk czarno-biały będzie nadal możliwy.



Ta funkcja może służyć wyłącznie jako rozwiązanie awaryjne. Po włączeniu tego ustawienia tylko pracownik autoryzowanego serwisu będzie mógł je anulować. Niezwłocznie skontaktuj się z pracownikiem serwisu, który anuluje ustawienie i rozwiąże problem z kolorem.

## Ustawienia utrwalania

Ustawienia te służą do kontrolowania temperatury utrwalania tonera odpowiednio do gramatury papieru.

Dotyczą papieru zwykłego, ekologicznego, dziurkowanego, pre-printu, firmowego, kolorowego i papieru dla typu użytkownika.

Można wybrać od "60g/m<sup>2</sup> do 89g/m<sup>2</sup>" lub "90g/m<sup>2</sup> do 105g/m<sup>2</sup>" ("16 do 23 lbs." lub "23+ do 28 lbs.").



- Należy używać papieru wyłącznie z ustawionego tutaj zakresu gramatury. Nie wolno mieszać papieru zwykłego lub innego papieru spoza zakresu z papierem w podajniku.
- Dokonane zmiany zaczną obowiązywać po przestartowaniu urządzenia. Informacje o restarcie urządzenia można znaleźć w części "[WŁĄCZANIE I WYŁĄCZANIE ZASILANIA](#)" (strona 1-14) w rozdziale "1. ZANIM ZACZNIESZ UŻYWAĆ".

# Ustawienia Kopiowania

Ustawienia z tej grupy związane są z kopiowaniem. Wskaż przycisk [Ustawienia Kopiowania] i dokonaj ustawień. Ustawienia domyślne wybrane w tej grupie mają wpływ na działanie wszystkich funkcji urządzenia (nie tylko funkcji kopiowania).

## Ustawienia Statusu Początkowego

Kopiarka przyjmuje ustawienia standardowe po włączeniu zasilania przy pomocy przycisku [ZASILANIE] (⏻), po naciśnięciu przycisku [KASUJ WSZYSTKO] (Ⓢ) lub po upływie określonego czasu. Opisywana funkcja umożliwia zmianę ustawień standardowych trybu kopiowania.

Można zmieniać następujące ustawienia:

Element	Opis
Tryb Kolorowy	Dokonaj ustawień domyślnego trybu koloru.
Podajnik Papieru	Wybierz domyślny podajnik papieru.
Typ Ekspozycji	Dokonaj ustawień trybu ekspozycji.
Skala Kopii	Wybierz domyślną skalę kopii.
Kopia 2-Stronna	Wybierz domyślne ustawienia trybu 2-stronnego. Jeśli opisywana funkcja zostanie użyta do zmiany domyślnego ustawienia funkcji dupleksu na inne niż "Z 1-Stronnego na 1-Stronny" i funkcja dupleksu lub automatyczny podajnik dokumentów nie będzie działać prawidłowo lub zostanie wyłączony, ustawienie zostanie z powrotem zmienione na "Z 1-Stronnego na 1-Stronny".
Wyjście	Wybierz domyślny sposób wydruku.
Przywróć Ustawienia Fabryczne	Ta funkcja przywraca ustawienia fabryczne dla wszystkich elementów.

## Inne Ustawienia

### Ustawienia Ekspozycji Dla Kopiarki

To ustawienie służy do regulacji poziomu ekspozycji kopii w trybie [Auto].

#### Kolor

Ta funkcja służy do ustawiania poziomu ekspozycji dla szyby dokumentu i automatycznego podajnika dokumentów w trybie kolorowym.

#### Czarno-białe

Ta funkcja służy do ustawiania poziomu ekspozycji dla szyby dokumentu i automatycznego podajnika dokumentów w trybie czarno-białym.

### Dodaj lub Zmień Dodatkowe Współczynniki.

Można zaprogramować dwie dodatkowe skale powiększania (od 101% do 200%) i dwie skale pomniejszania (od 50% do 99%). Dodaną skalę można później zmieniać.



Nie można zmieniać skal zaprogramowanych fabrycznie.

### Ustawianie Maksymalnej Ilości Kopii.

To ustawienie służy do określenia maksymalnej liczby kopii, którą można wprowadzić programując kopiowanie ciągle. Można wybrać liczbę od 1 do 999.

### Ustawienie Początkowego Przesunięcia Marginesu

Ustawienie to służy do ustalania domyślnej wielkości przesunięcia marginesu. Wybierz wartość od 0 mm (0") do 20 mm (1") w odstępach co 1 mm (1/8") dla strony przedniej i tylnej.

### Ustawienie Szer. Wymazywania

Funkcja ta służy do ustawiania domyślnej szerokości wymazywania kopii. Wybierz wartość od 0 mm (0") do 20 mm (1") w odstępach co 1 mm (1/8") dla usuwania krawędzi.

### Ustawienia Card Shot

Funkcja służy do ustawiania domyślnej wielkości oryginału dla funkcji Card Shot.

Wymiary X (poziomy) i Y (pionowy) oryginału można ustawić na wartości od 25 mm (1") do 210 mm (8-1/2") w odstępach co 1 mm (1/8").

#### Dopasuj do Rozm. Str.

Włącz to ustawienie, aby przycisk [Dopasuj do Rozm. Str.] był zawsze widoczny w oknie Card Shot.

### Wyłączenie Usuwania Zaprogramowanych Zadań

Ta funkcja służy do zablokowania możliwości usunięcia i zmiany ustawień trybu kopiowania zaprogramowanych w pamięci urządzenia.

### Wyłączenie Pod. Bocznego przy Kopio. Dwustronnym.

Ta funkcja służy do wyłączenia bocznego podajnika podczas kopiowania dwustronnego.

Podajnik boczny jest często używany do podawania naklejek, folii i innych specjalnych nośników, na których nie można wykonywać kopii dwustronnych. Jeśli arkusz takiego nietypowego nośnika dostałby się do zespołu odwracającego, mogłoby dojść do zacięcia lub uszkodzenia urządzenia. Jeśli do podajnika bocznego często wkładane są nośniki nietypowe, na których nie można wykonywać kopii dwustronnych, zalecane jest włączenie opisywanej funkcji.

### Wyłącz. Automatycznego Wybierania Papieru

To ustawienie służy do wyłączenia funkcji automatycznego wyboru papieru.

Kiedy funkcja ta jest włączona i ustawiony jest rozmiar oryginału, nie jest automatycznie wybierany papier tego samego rozmiaru.

## Ustawienie Autom. Wyboru Podajnika, do którego Załadowano Papier

Jeśli to ustawienie jest włączone, a urządzenie jest w stanie czuwania w trybie kopiowania, ostatnio załadowany podajnik papieru automatycznie zostanie wybrany jako domyślny podajnik papieru dla trybu kopiowania, aż do zresetowania urządzenia.

## Tryb Skanowania 600dpi x 600dpi w Kolorze dla Podajnika Dokumentów

Rozdzielczość dla kopiowania kolorowego przy użyciu automatycznego podajnika dokumentów można zmienić z 600 x 300 dpi na 600 x 600 dpi (tryb wysokiej jakości). Jeśli jest używany tryb wysokiej precyzji, drobny druk i cienkie linie są drukowane wyraźniej, ale skanowanie jest wolniejsze.



Jeśli tryb skanowania z większą precyzją jest wyłączony, muszą być spełnione następujące warunki, żeby podczas skanowania w rozdzielczości 600 x 300 dpi uzyskać większą szybkość.

- Skala kopiowania musi być ustawiona na 100%
- Nie należy wybierać ustawień opcjonalnych, które powodują zmianę skali kopiowania
- Funkcja [Kopia kopii] musi być wyłączona

## Szybkie Skanowanie z Szyby Dokumentu w Kolorze

Rozdzielczość dla kopiowania kolorowego przy użyciu szyby dokumentów można zmienić z 600 x 600 dpi na 600 x 300 dpi (tryb wysokiej jakości).

Jeśli wybrany jest tryb kopiowania z dużą szybkością, czas kopiowania jest krótszy, ale obraz kopii będzie mniej wyraźny.



Jeśli wybrany jest tryb pracy z dużą szybkością, muszą być spełnione następujące warunki, aby podczas skanowania w rozdzielczości 600 x 300 dpi uzyskać większą szybkość

- Skala kopiowania musi być ustawiona na 100%
- Nie należy wybierać ustawień opcjonalnych, które powodują zmianę skali kopiowania
- Funkcja [Kopia kopii] musi być wyłączona

## CZ/B 600dpi x 600dpi tryb skanowania dla podajnika dokumentów

Rozdzielczość dla kopiowania czarno-białego przy użyciu automatycznego podajnika dokumentów można zmienić z 600 x 300 dpi na 600 x 600 dpi (tryb wysokiej jakości).

Jeśli jest używany tryb wysokiej precyzji, drobny druk i cienkie linie są drukowane wyraźniej, ale skanowanie jest wolniejsze.



Jeśli tryb skanowania z większą precyzją jest wyłączony, muszą być spełnione następujące warunki, żeby podczas skanowania w rozdzielczości 600 x 300 dpi uzyskać większą szybkość.

- Skala kopiowania musi być ustawiona na 100%
- Nie należy wybierać ustawień opcjonalnych, które powodują zmianę skali kopiowania
- Funkcja [Kopia kopii] musi być wyłączona
- Nie należy wykonywać kopii czarno-białych naciskając przycisk [KOPIOWANIE KOLOROWE]

## CZ/B Szybkie skanowania z szyby dokumentu

Rozdzielczość dla kopiowania czarno-białego przy użyciu szyby dokumentów można zmienić z 600 x 600 dpi na 600 x 300 dpi (tryb wysokiej jakości).

Jeśli wybrany jest tryb kopiowania z dużą szybkością, czas kopiowania jest krótszy, ale obraz kopii będzie mniej wyraźny.



Jeśli wybrany jest tryb pracy z dużą szybkością, muszą być spełnione następujące warunki, aby podczas skanowania w rozdzielczości 600 x 300 dpi uzyskać większą szybkość

- Skala kopiowania musi być ustawiona na 100%
- Nie należy wybierać ustawień opcjonalnych, które powodują zmianę skali kopiowania
- Funkcja [Kopia kopii] musi być wyłączona
- Nie należy wykonywać kopii czarno-białych naciskając przycisk [KOPIOWANIE KOLOROWE]

## Dostosowanie Koloru

Można dokonać następujących ustawień koloru:

### Ustawianie Początkowej Równowagi Barw

Wartości równowagi barw ustawione za pomocą funkcji "Równowaga Barw" w opcjach, można zapisać w programie (1 do 48) i przywołać i zapisać jako ustawienie początkowej równowagi barw\*. Użyj tej funkcji, jeśli chcesz wielokrotnie zastosować ustawienie równowagi barw dla ulubionego koloru lub dla korekty w razie zmiany w równowadze barw.

\* Zaprogramowane wartości widoczne po wybraniu funkcji "Równowaga Barw" w oknie ustawień opcjonalnych.

#### Przywróć Ustawienia Domyślne

Ta funkcja przywraca zapisane wartości równowagi barw do fabrycznych wartości domyślnych (wszystkie wartości równowagi barw wynoszą "0" dla 8 poziomów każdego koloru).

### Automatyczna Kalibracja Koloru

Funkcja ta służy do automatycznej korekty koloru, jeśli kolor w kolorowych kopiach jest nieprawidłowy. Umieść szablon na szybie, tak jak pokazano poniżej i wskaż przycisk [Wykonaj].

Po wskazaniu przycisku [Wykonaj] i wydrukowaniu szablonu testowego, pojawia się prośba o rozpoczęcie automatycznej kalibracji. Umieść szablon na szybie dokumentu jak na poniższym rysunku (tak, by cienka linia na krawędzi strony była po lewej stronie).

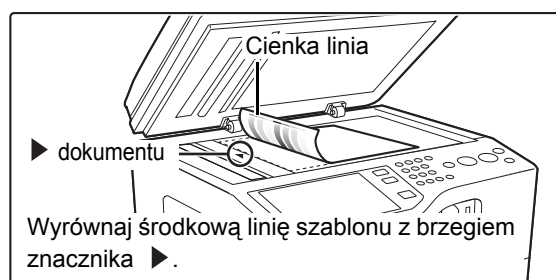

Ułóż na szablonie testowym papier do kopiowania (około pięć kartek) o tym samym formacie, co szablon, delikatnie zamknij automatyczny podajnik dokumentów i wskaż przycisk [Wykonaj].



- Przed wykonaniem Automatycznej Kalibracji Kolorów sprawdź, czy regulacja rejestracji jest prawidłowa. Jeśli regulacja rejestracji jest nieprawidłowa, wykonaj czynności opisane w części "[Dostosowanie Rejestracji](#)" (strona 6-61).
- Jeśli po wykonaniu Automatycznej Kalibracji Koloru kolor nadal jest wyblakły, odpowiednie rezultaty może dać ponowne powtórzenie procedury kalibracyjnej.

# Ustawienia Sieciowe

Poniżej opisane są ustawienia sieci. Wskaż przycisk [Ustawienia Sieciowe] i dokonaj odpowiednich ustawień.

 Dokonane zmiany zaczną obowiązywać po przestartowaniu urządzenia. Informacje o restarcie urządzenia można znaleźć w części "WŁĄCZANIE I WYŁĄCZANIE ZASILANIA" (strona 1-14) w rozdziale "1. ZANIM ZACZNIESZ UŻYWAĆ".

## Ustawienia IPv4

Jeśli opisywane urządzenie jest używane w sieci TCP/IP (IPv4), należy przy pomocy tego ustawienia skonfigurować adres IP urządzenia.

Dostępne ustawienia opisano poniżej.

### Adres IP

Podaj adres IP urządzenia.

### Maska Podsieci IP

Podaj maskę podsieci IP.

### Bramka IP

Podaj adres bramki IP.

### DHCP

To ustawienie umożliwia automatyczne otrzymanie adresu IP za pomocą DHCP (protokół dynamicznej konfiguracji węzłów). Kiedy to ustawienie jest włączone, nie trzeba ręcznie wprowadzać adresu IP.



- Jeśli urządzenie będzie używane w sieci TCP/IP, konieczne należy włączyć poniższą opcję "Włącz TCP/IP".
- Jeśli używana jest funkcja DHCP, adres IP przypisany urządzeniu może się zmienić automatycznie. Jeśli zmieni się adres IP, ponownie dokonaj ustawienia portu drukarki i wykonaj drukowanie.

## Ustawienia IPv6

Jeśli opisywane urządzenie jest używane w sieci TCP/IP (IPv6), należy przy pomocy tego ustawienia skonfigurować adres IP urządzenia.

Dostępne ustawienia opisano poniżej.

### Włącz protokół IPv6

Włącz to ustawienie.

### DHCPv6

To ustawienie umożliwia automatyczne otrzymanie adresu IP za pomocą DHCP (protokół dynamicznej konfiguracji węzłów). Kiedy to ustawienie jest włączone, nie trzeba ręcznie wprowadzać adresu IP.

### Ręczne Podanie Adresu

Podaj adres IP urządzenia.

### Długość prefiksu

Podaj długość prefiksu (0 do 128).

### Bramka domyślna

Wprowadź adres bramki IP.



- Jeśli urządzenie będzie używane w sieci TCP/IP, konieczne należy włączyć poniższą opcję "Włącz TCP/IP".
- Jeśli używana jest funkcja DHCP, adres IP przypisany urządzeniu może się zmienić automatycznie. Jeśli zmieni się adres IP, ponownie dokonaj ustawienia portu drukarki i wykonaj drukowanie.
- W środowisku IPv6 urządzenie może używać protokołu LPD lub IPP.

## Włącz TCP/IP

To ustawienie musi być włączone, by możliwe było korzystanie z urządzenia w sieci TCP/IP.

## Włącz NetWare

To ustawienie musi być włączone, aby możliwe było korzystanie z urządzenia w sieci NetWare.

## Włącz EtherTalk

To ustawienie musi być włączone, aby możliwe było korzystanie z urządzenia w sieci EtherTalk.

## Włącz NetBEUI

To ustawienie musi być włączone, aby możliwe było korzystanie z urządzenia w sieci NetBEUI.

## Zresetuj Kartę Siec.

Ta funkcja przywraca ustawienia fabryczne wszystkich "Ustawień Sieciowych".

## Polecenie Ping

Funkcja ta służy do sprawdzania, czy urządzenie komunikuje się z komputerem w sieci.

Wybierz adres IP danego komputera i wskaż przycisk [Wykonaj]. Na wyświetlaczu pojawi się informacja, czy połączenie się powiodło.

---

---

# Ustawienia Drukarki

Tutaj można skonfigurować ustawienia związane z funkcją drukowania. Wskaż przycisk [Ustawienia Drukarki] i dokonaj odpowiednich ustawień.

## Ustawienia Domyślne

Poniżej opisane są ustawienia warunków druku.

---

### Wyłącz Drukowanie Strony Uwag

To ustawienie służy do wyłączenia drukowania strony z informacjami na temat błędów druku.

Jeśli drukowanie jest niemożliwe z powodu niewystarczającej pamięci lub z innej przyczyny, drukowana jest strona z komunikatem o błędzie. Strona z komunikatem wskazuje na przyczynę.

---

### Wyłącz Drukowanie Strony Testowej

To ustawienie służy do zablokowania drukowania strony testowej. Kiedy to ustawienie jest włączone, nie można użyć funkcji "Strona Testowa Drukarki" do wydruku stron testowych.

---

### Autom. Zmiana Formatu A4/Letter

Drukując obraz o formacie (8-1/2 x 11") A4, dzięki temu ustawieniu można używać papieru o formacie (A4) 8-1/2 x 11", jeśli załadowany jest papieru (8-1/2 x 11") A4.

---

### Poziom Nasycenia

To ustawienie zwiększa lub zmniejsza gęstość druku kolorowych i czarno-białych obrazów. Można wybrać jeden spośród pięciu poziomów gęstości druku.

---

### Ustawienia CMYK

Funkcja ta służy do regulacji zagęszczenia koloru cyjan (C), magenta (M), żółtego (Y) i czarnego (K). Gęstość poszczególnych kolorów można ustawić na 17 poziomach.

---

### Ustawienia podajnika bocznego

#### Włącz wykryty rozmiar papieru w podajniku bocznym

Ta funkcja służy do zablokowania drukowania, jeśli ustawiony format papieru dla zadania druku będzie się różnił od formatu papieru włożonego do bocznego podajnika.

#### Włącz wybrany rozmiar papieru w podajniku bocznym

Ta funkcja służy do zablokowania drukowania, jeśli ustawiony typ papieru dla zadania druku będzie się różnił od typu papieru włożonego do bocznego podajnika.

#### Wyklucz podajnik boczny z automatycznego wyboru papieru

Jeśli włączony jest tryb automatycznego wyboru typu papieru, boczny podajnik może być wykluczony spośród dostępnych podajników. To ustawienie jest zalecane, jeśli do podajnika bocznego są często wkładane nośniki nietypowe.

---

### Kolejkowanie zadań

Jeśli ta funkcja jest włączona, odebrane zadania druku są umieszczane w kolejce bufora w oknie statusu zadań. Po przeanalizowaniu zadań przez urządzenie są one przenoszone do kolejki zadań. W kolejce bufora mogą być widoczne zadania, które nie zostały jeszcze przeanalizowane.

Jeśli ta funkcja jest wyłączona, odebrane zadania druku są wyświetlane w kolejce zadań, a nie są wyświetlane w kolejce bufora. Jeśli jednak drukowane jest zadanie zaszyfrowanego pliku PDF, pojawi się ono w kolejce bufora.



## Automatyczna Kalibracja Koloru

Funkcja ta służy do automatycznej korekty koloru, jeśli kolor w kolorowych wydrukach jest nieprawidłowy. Umieść szablon na szybie, tak jak pokazano poniżej i wskaż przycisk [Wykonaj].

Po wskazaniu przycisku [Wykonaj] i wydrukowaniu szablonu testowego, pojawia się prośba o rozpoczęcie automatycznej kalibracji. Umieść szablon na szybie dokumentu jak na poniższym rysunku (cztery kwadraty powinny być po lewej stronie).



Ułóż na szablonie testowym papier do kopiowania (około pięć kartek) o tym samym formacie, co szablon, delikatnie zamknij automatyczny podajnik dokumentów i wskaż przycisk [Wykonaj].



- Przed wykonaniem Automatycznej Kalibracji Kolorów sprawdź, czy regulacja rejestracji jest prawidłowa. Jeśli regulacja rejestracji jest nieprawidłowa, wykonaj czynności opisane w części "[Dostosowanie Rejestracji](#)" (strona 6-61).
- Jeśli po wykonaniu Automatycznej Kalibracji Koloru kolor nadal jest wyblakły, odpowiednie rezultaty może dać ponowne powtórzenie procedury kalibracyjnej.

# Ustawienia Wysył. Obrazów

Tu można skonfigurować ustawienia związane z funkcją wysyłania obrazów (skanowania, faksu internetowego itd.). Wskaż przycisk [Ustawienia Wysył. Obrazów] i dokonaj ustawień.

## Ustawienia Operacji

Poniższe ustawienia operacji dotyczą wszystkich funkcji wysyłania obrazów.

### Inne Ustawienia

#### Domyślne Ustawienia Wyświetlania

Można wybrać jeden z 5 rodzajów okna podstawowego pojawiającego się po naciśnięciu przycisku [WYŚLIJ OBRAZ] lub [KASUJ WSZYSTKO] (Ⓢ) w trybie wysyłania obrazów.

- Książka Adresowa
- Skanuj
- Internet-Faks
- Wprow. Danych

**Wstrzymaj ustawienia do chwili aż zakończy się skanowanie.**

Użyj tego ustawienia, aby wstrzymać ustawienia do momentu zakończenia skanowania (do włączenia się trybu automatycznego kasowania).

**Automat. Przełączenie na Ekran Trybu Kopiowania**

Włącz to ustawienie, aby ekran zmieniał się automatycznie na okno trybu kopiowania, jeśli w trybie wysyłania obrazów w ciągu 20 sekund nie zostanie wykonana żadna operacja.

#### Książka Adresowa - Domyślne

Jako początkowy ekran książki adresowej można wybrać jedno z poniższych okien.

**Przeł. Zakł.**

- ABC
- Grupa

**Rodzaj Adresu**

- Wszystkie
- E-mail
- FTP/Pulpit
- Katalog Siec.
- Faks Internetowy (z serwerem SMTP)
- Grupa

#### Ustawienie Początkowej Rozdzielczości

Dostępne są następujące ustawienia domyślne rozdzielczości dla trybów skanera, faksu internetowego i faksu standardowego

Skanuj: 100X100 dpi, 200X200 dpi, 300X300 dpi, 400X400 dpi, 600X600 dpi

Internet-Faks: 200X100

dpi200X200

dpi200X400

dpi400X400

dpi600X600 dpi

— Półtony

**Po Zapisaniu Zast. Nast. Rozdzielcz.**

Jeśli używany jest obraz zapisany za pomocą funkcji przechowywania dokumentu, ustawienie to stosuje rozdzielczość zapisaną dla tego obrazu.

#### Domyślne Ustawienia Ekspozycji

To ustawienie służy do określenia domyślnego ustawienia ekspozycji podczas skanowania dokumentów w trybie wysyłania obrazów. Wybierz [Auto] lub [Ręczna]. Po wybraniu opcji [Ręczna] ekspozycję można ustawić na jednym z 5 poziomów.

**Domyślny Tryb Obrazu Oryginału**

Wybierz wcześniej typ oryginału, aby umożliwić transmisję z rozdzielczością odpowiednią dla oryginału (tylko w trybie skanowania i pamięci USB).

Dostępne ustawienia opisano poniżej.

- Text/Druk. Fot.
- Tekst/Foto
- Tekst
- Foto
- Drukowana Fotografia
- Mapa



Jeśli ekspozycja jest ustawiona na [Auto], nie można wybrać domyślnego typu oryginału.

**Zmniejszenie efektu MORY**

Funkcja ta zmniejsza efekt mory (linie) występujący przy skanowaniu wydruków (tylko w trybie skanowania i pamięci USB).

## Podaj Nast. Klucz Adre-sowy przy Ust. Komun

W wyniku tego ustawienia podczas operacji rozsyłania przed wprowadzeniem następnego adresu będzie wymagane naciśnięcie przycisku [Następny Adres]. Jeśli ustawienie jest aktywne, nie można pominąć przycisku [Następny Adres], nawet jeśli następny adres jest wprowadzany za pomocą przycisku bezpośredniego wyboru.

Jeśli użytkownik będzie próbować wpisać następny adres bez naciśnięcia przycisku [Następny Adres], włączy się podwójny sygnał dźwiękowy i adres zostanie odrzucony.

## Dźwięk Po Zak. Skanowania

Istnieje możliwość ustawienia dźwięku emitowanego po zakończeniu skanowania.

## Ust. Ilości Nazw Plików/Tematów/Wyświetl. Klawiszy Tekstu

Wybierz 6, 12 lub 18 widocznych na ekranie przycisków nazw plików/tematów.

## Ust. Wyświetlania Liczby Bezpośrednich Klawiszy Adresów

Wybierz, czy w oknie książki adresowej ma być wyświetlanych 5, 10 lub 15 przycisków bezpośredniego wyboru.

## Wyłącz Przełączanie Kolejności Wyświetlania

To ustawienie blokuje możliwość wprowadzania zmian w kolejności wyświetlania (kolejność wyszukiwania, rosnąca lub malejąca) w książce adresowej.

Jeśli to ustawienie będzie włączone, wskazanie zakładki w oknie książki adresowej nie spowoduje zmiany kolejności. Kolejność wyświetlania pozostanie taka, jak w chwili włączania ustawienia.

## Ustawienia Wstrzymania Wydruku Otrzymanych Danych

(Jeśli zainstalowany jest zestaw rozszerzenia faksu internetowego.)

Ta funkcja przechowuje odebrane fakсы i fakсы internetowe w pamięci bez drukowania. Fakсы można wydrukować po wprowadzeniu hasła (standardowe ustawienie fabryczne: 0000) przy pomocy przycisków numerycznych.

### Hasło

Jeśli funkcja [Ustawienia Wstrzymania Wydruku Otrzymanych Danych] jest włączona, wprowadź hasło (4-cyfrowe).



Te ustawienia można konfigurować tylko, jeśli w pamięci urządzenia nie ma odebranych danych (poza danymi w poufnych lub danymi do przesłania w bloku pamięci).

## Ustawienie Szer. Wymazywania

Funkcja ta służy do ustawiania domyślnej szerokości wymazywania. Wybierz wartość od 0 mm (0") do 20 mm (1") w odstępach co 1 mm (1/8") dla usuwania krawędzi.

## Ustawienia wyłączania rejestracji

To ustawienie służy do zablokowania możliwości zapisywania odbiorców. Można niezależnie zablokować możliwość zapisywania odbiorców bezpośrednio w urządzeniu, poprzez stronę WWW i z komputera.

## Wyłącz rejestrowanie miejsca docelowego z panelu operacyjn.

To ustawienie blokuje możliwość zarządzania adresami bezpośrednio z urządzenia.

Wybierz odpowiednie ustawienie dla następujących elementów:

- Grupa (Bezp. Wprow.)
- Grupa (Książka Adresowa)
- Indywidualny

Wybierz wszystko: Wybierz wszystkie pozycje.

Kasuj Znaczenia: Skasuj wszystkie wybory.

## Wyłącz rejestrow. miejsca docelowego na stronie internetowej

(Jeśli dostępne jest połączenie sieciowe.)

To ustawienie blokuje możliwość zarządzania adresami ze strony WWW.

Wybierz odpowiednie ustawienie dla następujących elementów:

- Grupa (Bezp. Wprow.)
- Grupa (Książka Adresowa)
- Indywidualny

Wybierz wszystko: Wybierz wszystkie pozycje.

Kasuj Znaczenia: Skasuj wszystkie wybory.

## Wyłącz Rejestrację Programu

Ta funkcja uniemożliwia użycie książki adresowej, gdy zapisany jest program.

Wybierz odpowiednie ustawienie dla następujących elementów:

- E-mail
- FTP
- Komputer PC
- Katalog Siec.
- Faks Internetowy (z serwerem SMTP)

Wybierz wszystko: Wybierz wszystkie pozycje.

Kasuj Zaznaczenia: Skasuj wszystkie wybory.

## Wyłącz Rejestrację Pamięci

Wyłącz wszystkie rodzaje rejestracji bloku pamięci.

Wybierz odpowiednie ustawienie dla następujących elementów:

- Pamięć Pollingu
- Pofne
- Do Przesłania (Bezp. Wprow.)
- Do Przesłania (Książka Adresowa)

Wybierz wszystko: Wybierz wszystkie pozycje.

Kasuj Zaznaczenia: Skasuj wszystkie wybory.

## Wyłącz Rejestr. Urz. Docelow. Globalnym Wyszukiwaniem Adresu

(Jeśli dostępne jest podłączenie sieciowe.)

Ta funkcja uniemożliwia zarządzania adresami z globalnej książki adresowej.

Wybierz odpowiednie ustawienie dla następujących elementów:

- E-mail
- Faks Internetowy

Wybierz wszystko: Wybierz wszystkie pozycje.

Kasuj Zaznaczenia: Skasuj wszystkie wybory.

## Wyłącz Rejestrację za Pomocą Network Scanner Tool

(Jeśli dostępne jest podłączenie sieciowe.)

To ustawienie blokuje możliwość zarządzania adresami poprzez program Network Scanner Tool.

## Ustawienia wyłączania transmisji

Te ustawienia służą do wyłączania następujących operacji wysyłania.

### Wyłącz [Wyślij ponownie] w trybie wysyłania obraz

To ustawienie blokuje możliwość korzystania z przycisku [Wyślij ponownie] w oknie podstawowym trybu wysyłania obrazów.

### Wyłącz wybór z książki adresowej

To ustawienie blokuje możliwość wyboru odbiorców z Książki Adresowej.

Wybierz odpowiednie ustawienie dla następujących elementów:

- E-mail
- FTP
- Komputer PC
- Katalog Siec.
- Internet-Faks (z serwerem SMTP)

Wybierz wszystko: Wybierz wszystkie pozycje.

Kasuj Zaznaczenia: Skasuj wszystkie wybory.

### Wyłącz Możliwość Wpisu Bezpośredniego

To ustawienie blokuje możliwość bezpośredniego wprowadzania adresów.

Wybierz odpowiednie ustawienie dla następujących elementów:

- E-mail
- Faks Internetowy (z serwerem SMTP)

Wybierz wszystko: Wybierz wszystkie pozycje.

Kasuj Zaznaczenia: Skasuj wszystkie wybory.

### Wyłącz transmisję PC-I-Faks

(Jeśli zainstalowany jest zestaw rozszerzenia faksu internetowego.)

To ustawienie uniemożliwia transmisję PC-I-Faks.

## Ustaw Własną Nazwę i Miejsce Docelowe

Ustawienie to służy do wprowadzania adresu faksu internetowego, numeru faksu urządzenia i nazwy użytkownika.

---

### Rejestracja Danych Nadawcy

Ta funkcja służy do zapisywania nazwy nadawcy dla faksu standardowego i internetowego, numeru nadawcy dla faksu i adresu nadawcy dla faksu internetowego. Zapisana nazwa nadawcy i numer nadawcy faksu lub adres nadawcy faksu internetowego zostanie wydrukowany na górze odebranego faksu.

#### **Nazwa Nadawcy**

Wprowadź nazwę nadawcy. Nazwa nadawcy może się składać maksymalnie z 20 znaków.

#### **Numer Faksu Nadawcy**

Ta funkcja służy do ustawienia numeru faksu. Aby oddzielić cyfry numeru, wskaż przycisk [-]. Aby między cyframi umieścić spację, wskaż przycisk [Odstęp].

#### **Własny Adres I-Faksu**

Wprowadź domyślny adres nadawcy (maksymalnie 56 znaków).

---

### Rejestracja własnej nazwy - Wybierz

Zapisz nazwy nadawców użyte w opcji "Wybierz Własną Nazwę" w ustawieniach specjalnych. Można zaprogramować do 18 nazw nadawców.

#### **Dodaj Nowy**

Zapisz nazwę nadawcy. Można wprowadzić maksymalnie 20 znaki.

Po wpisaniu nazwy nadawcy wskaż przycisk [Zapisz]. Do nazwy nadawcy zostanie automatycznie przypisany najniższy numer rejestracyjny od 01 do 18, który nie został jeszcze użyty. Tego numeru nie można zmienić.

#### **Lista Nazw Nadawcy**

Ta funkcja wyświetla listę zapisanych nazw nadawców. Można wybrać i usunąć żądaną nazwę nadawcy.

# Ustawienia Skanowania

Tutaj można skonfigurować ustawienia związane ze skanowaniem.

## Inne Ustawienia

### Domyślna Grupa Nadawców

Zapisane tutaj informacje zostaną użyte, gdy w ustawieniach wysyłki podczas skanowania do E-mail nie zostanie wypełnione pole [Odpowiedz-Do].

#### Nazwa Nadawcy

Wprowadź domyślną nazwę nadawcy (maksymalnie 20 znaków).

#### Adres E-mail dla odpowiedzi

Wprowadź domyślny adres do odpowiedzi (maksymalnie 64 znaki).



Jeśli zapisana jest tylko nazwa nadawcy, nie zostanie ona użyta jako informacje o nadawcy.

### Ustawienia Domyślnego Trybu Kolorów

Wybierz ustawienie domyślnego trybu kolorów dla trybu skanowania kolorowego i czarno-białego.

#### Czarno-białe

Mono2, Skala Szarości

#### Tryb Kolorowy

Auto (Mono2, Skala Szarości\*), Pełny Kolor

\* Podczas skanowania czarno-białego oryginału w trybie kolorów [Auto].

#### Wyłącz zmiany ustawień cz.-b. w trybie auto

Funkcja ta blokuje wyświetlanie ustawień dla trybu czarno-białego w oknie podstawowym, jeśli tryb kolorów jest ustawiony na Auto.

### Ustawienie Początkowe Formatu Pliku

Te ustawienia służą do określenia domyślnego formatu pliku dla funkcji Skanowanie do E-mail i trybu Pamięć USB, jeśli adres zostanie wprowadzony ręcznie po wskazaniu przycisku [Pole Adresu].

#### Format Pliku

PDF, TIFF, JPEG (B/W:TIFF), Szyfruj PDF, XPS

#### Czarno-białe

Tryb Kompresji: Żaden, MH(G3), MMR(G4)

#### Kolor/Skala szarości

Współczynnik Kompresji: Niski poziom kompresji,  
Średni poziom kompresji,  
Wysoki poziom kompresji

#### Określone Strony do Pliku

Jeśli skanowanych jest wiele stron, funkcja ta służy do utworzenia oddzielnego pliku dla każdej skanowanej strony (lub określonej liczby stron).

Jeśli to ustawienie jest włączone można wybrać liczbę stron dla danego pliku.

#### Ilość Stron

Można wybrać dowolną ilość stron dla pliku. Ustawienie to jest dostępne, gdy włączona jest opcja [Określone Strony do Pliku].



Jeśli wybrany zostanie typ pliku [JPEG], ustawienie [Określone Strony do Pliku] będzie niedostępne.

### Tryb Kompresji przy Przesyłaniu

To ustawienie służy do określenia trybu kompresji dla funkcji rozsyłania poprzez Skanowanie do E-mail lub Internet-Faks. Ustawiony w tym miejscu tryb kompresji jest używany dla wszystkich odbiorców niezależnie od ich indywidualnych ustawień trybu kompresji.

#### Czarno-białe

MH (G3), MMR (G4)

#### Kolor/Skala szarości

Niski poziom kompresji, Średni poziom kompresji,  
Wysoki poziom kompresji

## Ustawienie Maksymalnej Ilości Wysyłanych Danych (E-Mail)

Aby zapobiec transmisji wyjątkowo dużych plików obrazów w trybie skanowania do E-mail, można ustawić limit rozmiaru pliku od 1 MB do 10 MB w krokach co 1 MB. Jeśli całkowita pojemność pliku stworzonego w czasie skanowania oryginału przekroczy limit, plik obrazu zostanie skasowany.

Jeśli nie chcesz ustalać limitu, wybierz [Bez ograniczeń].



To ustawienie jest połączone z "[Ustawienie Maksymalnej Ilości Wysyłanych Danych](#)" (strona 6-79) w ustawieniach wysyłania faksu internetowego.

## Maksymalny rozmiar załączników - danych (FTP/Pulpit/Folder sieciowy)

Można ustawić limit pojemności plików, które można wysłać za pomocą Skanowania na FTP, Skanowanie do komputera i Skanuj do Folderu Sieciowego.

Dostępne limity to 50 MB, 150 MB i 300 MB. Jeśli całkowita pojemność pliku stworzonego w czasie skanowania oryginału przekroczy limit, plik obrazu zostanie skasowany.

Jeśli nie chcesz ustalać limitu, wybierz [Bez ograniczeń].



Gdy jest wykonywana transmisja rozsyłania zawierająca zarówno miejsca docelowe E-mail i faksu internetowego, priorytetem jest limit ustawiony w opcji "[Ustawienie Maksymalnej Ilości Wysyłanych Danych \(E-Mail\)](#)" (strona 6-77).

## Ustawienie Bcc

### Włącz Bcc

Włącz to ustawienie, aby skorzystać z wysyłania do ukrytych odbiorców. Kiedy to ustawienie jest włączone, w oknie książki adresowej wysyłania obrazów pojawi się przycisk [Bcc].

### Wyświetl Adres Bcc w Ekranie Statusu Zadania

Funkcja ta wyświetla adresy Bcc w oknie statusu zadania i na zakładce listy adresów.

## Wyłącz Funkcję Skanowania

To ustawienie służy do blokowania funkcji Skaner PC i Skanowanie pamięci USB.

W takim przypadku przyciski tych funkcji będą niedostępne w oknie wyboru trybów.

## Wstępne Ustawienie Podpisu Poczty

Na końcu treści listu E-mail może być automatycznie dołączony podpis. Jest to przydatna funkcja, gdy firma wymaga dołączania określonego podpisu pod każdym E-mailem.

Podpis dołączany do E-maila ustawia się na stronach WWW. To ustawienie tylko włącza lub wyłącza podpis.



To ustawienie jest połączone z funkcją "[Wstępne Ustawienie Podpisu Poczty](#)" (strona 6-79) w ustawieniach wysyłania faksu internetowego.

## Ustawienie Adresu Domyślnego

Istnieje możliwość zaprogramowania domyślnego adresu, dzięki czemu będzie można wysłać zeskanowane obrazy po prostu poprzez naciśnięcie przycisku [KOPIOWANIE KOLOROWE] lub [KOPIOWANIE CZARNO-BIAŁE] bez podawania adresu.



- Jeśli to ustawienie jest włączone, okno podstawowe zmienia się na okno trybu skanowania.
- Wysyłanie będzie możliwe pod jeden domyślny adres dla funkcji Skanowania do E-mail, Skanuj do FTP, Skanowania do komputera lub Skanowania do Folderu Sieciowego.

# Ustawienia I-Fax



Ustawienia z tej grupy są dostępne, jeśli zainstalowany jest zestaw rozszerzenia faksu internetowego.

## Domyślne Ustawienia I-Fax

Te ustawienia służą do konfiguracji domyślnych ustawień faksu internetowego.

### Autom. Rozpoczęcie Drukowania

Jeśli przycisk [ZASILANIE] (☺) znajduje się w położeniu wyłączenia (ale główny włącznik zasilania jest włączony) i odebrany zostanie faks internetowy, opisywana funkcja spowoduje aktywację urządzenia i wydrukowanie faksu.

Jeśli opisywana funkcja będzie wyłączona, odebrane fakсы internetowe zostaną wydrukowane dopiero po przełączeniu przycisku [ZASILANIE] (☺) do położenia włączenia.

### Ustawienie kompresji

Funkcja ta służy do ustawiania domyślnego trybu kompresji dla transmisji faksu internetowego.

Dostępne ustawienia opisano poniżej.

- MH (G3)
- MMR (G4)

### Ustawienie Poziomu Głośności Głośnika

To ustawienie służy do regulacji głośności dźwięków sygnalizujących odbiór faksu i wystąpienie błędów. Dźwiękowy sygnał odebrania faksu jest emitowany, gdy urządzenie sprawdzi serwer sieciowy i pobierze odebrane fakсы. Dźwiękowy sygnał błędu komunikacji jest emitowany, jeśli urządzenie odbierze E-mail od urządzenia odbierającego z informacją o niepowodzeniu transmisji.

### Oryginalny Nadruk na Raporcie Transakcji

Jeśli drukowany jest raport o stanie transmisji, to ustawienie pozwala określić, czy fragment pierwszej strony wysyłanego dokumentu ma być dołączany do tego raportu. Wybierz jedno z poniższych ustawień.

- Wydrukuj Wszystkie Raporty
- Wydrukuj Tylko Raport Błędów
- Bez Raportu Drukowanego

To ustawienie nie będzie obowiązywać, jeśli opcja "[Ustawienie Wyboru Raportu O Transakcjach](#)" zostanie ustawiona na "Bez Raportu Drukowanego".

### Ustawienie Wyboru Raportu O Transakcjach

To ustawienie służy do określenia, czy i w jakich okolicznościach ma być drukowany raport o stanie transmisji. Wybierz odpowiednie ustawienie dla następujących operacji:

#### Wysyłanie Pojedyncze

- Wydrukuj Wszystkie Raporty
- Wydrukuj Tylko Raport Błędów
- Bez Raportu Drukowanego

#### Przesyłanie

- Wydrukuj Wszystkie Raporty
- Drukuj Wyłącznie Raporty Błędów
- Bez Raportu Drukowanego

#### Odbieranie

- Wydrukuj Wszystkie Raporty
- Wydrukuj Tylko Raport Błędów
- Bez Raportu Drukowanego

Jeśli drukowany jest raport o stanie transmisji, to ustawienie pozwala określić, czy fragment pierwszej strony wysyłanego drukowanego oryginału ma być dołączany do tego raportu. Więcej informacji na ten temat można znaleźć w części "[Oryginalny Nadruk na Raporcie Transakcji](#)".

## Ustawienie Wyboru Drukowania Raportu O Działaniu

Ta funkcja służy do określenia sposobu drukowania przechowywanych w pamięci urządzenia raportów o działaniu funkcji wysyłania obrazów.

Można dokonać ustawień tak, by Raport Aktywności Wysyłania Obrazów był automatycznie drukowany za każdym razem, gdy liczba operacji dojdzie do 201, a można też ustawić jego automatyczne drukowanie o określonym czasie (tylko jeden raz dziennie).

(Ustawienia te można włączyć równocześnie.)



- Jeśli wybrana zostanie tylko opcja [Drukuj Codziennie o Ustalonej Godzinie]  i liczba zarejestrowanych operacji przekroczy 201 przed ustaloną godziną, każda nowa operacja będzie powodowała usunięcie informacji o najstarszej godzinie wykonania (informacje o najstarszych operacjach nie zostaną wydrukowane).
- Raport Aktywności Wysyłania Obrazów można też wydrukować ręcznie. Patrz "[Druk Listy \(Administrator\)](#)" (strona 6-85) w ustawieniach systemowych (administratora).

## Ust. Wyboru Drukowania Tekstu Podstawowego

W normalnym przypadku drukowane są pliki obrazów dołączone do faksów internetowych. To ustawienie pozwala włączyć drukowanie także treści listu E-mail (tematu i wiadomości).

Dotyczy ono także drukowania tekstu wiadomości E-mail bez załączonych plików.



Wydrukowanych może zostać maksymalnie 5 stron treści wiadomości.

## Wstępne Ustawienie Podpisu Poczty

Na końcu treści listu E-mail może być automatycznie dołączany podpis. Jest to przydatna funkcja, gdy firma wymaga dołączana określonego podpisu pod każdym E-mailem.

Podpis dołączany do E-maila ustawia się na stronach WWW. To ustawienie tylko włącza lub wyłącza podpis.



Opisywane ustawienie jest powiązane z funkcją "[Wstępne Ustawienie Podpisu Poczty](#)" (strona 6-77) w ustawieniach skanera.

## Ustawienia Wysyłania I-Fax

Poniżej opisane są ustawienia wysyłania faksów internetowych.

### Ust. Wł./Wył. Raportu O Doręczeniu W I-Fax

Tutaj można ustawić polecenie otrzymania potwierdzenia odbioru w przypadku wysyłania faksu internetowego.

Potwierdzenie odbioru jest wysyłane na adres nadawcy zapisany w opcji "[Ustaw Własną Nazwę i Miejsce Docelowe](#)" (strona 6-75).

### Ust. Limitu Czasu Żądania Raportu O Doręczeniu W I-Fax

Czas oczekiwania urządzenia na potwierdzenie odbioru od urządzenia odbierającego można ustawić na wartość od 1 minuty do 240 godzin, w odstępach co 1 minutę.



To ustawienie będzie działało tylko, jeśli włączona będzie funkcja "[Ust. Wł./Wył. Raportu O Doręczeniu W I-Fax](#)".

### Ilość Powtórzeń Wysyłania w Przypadku Błędu Odbioru

Istnieje możliwość określenia liczby ponownych prób wysyłania (od 0 do 15) w przypadku odebrania informacji o błędzie od odbiorcy I-Faksu.



To ustawienie będzie działało tylko, jeśli włączona będzie funkcja "[Ust. Wł./Wył. Raportu O Doręczeniu W I-Fax](#)".

### Ustawienie Maksymalnej Ilości Wysyłanych Danych

Aby zapobiec transmisji wyjątkowo dużych plików obrazów w trybie faksu internetowego, można ustawić limit rozmiaru pliku od 1 MB do 10 MB w krokach co 1 MB. Jeśli całkowita pojemność pliku stworzonego w czasie skanowania oryginału przekroczy limit, plik obrazu zostanie skasowany.

Jeśli nie chcesz ustalać limitu, wybierz [Bez ograniczeń].



- Opisywane ustawienie jest powiązane z funkcją "[Ustawienie Maksymalnej Ilości Wysyłanych Danych \(E-Mail\)](#)" (strona 6-77) w ustawieniach skanera.
- Ustawienie to nie dotyczy limitu dla transmisji serwera SMTP.

## Ustawienie Obracania Przy Wysłaniu

Podczas wysyłania obrazu o jednym z poniższych formatów opisywana funkcja dokonuje obrotu obrazu o 90 stopni w kierunku przeciwnym do ruchu wskazówek zegara. (Ustawienia można dokonać osobno dla każdego formatu.)

B5, A5, 5-1/2" x 8-1/2"

## Drukowanie Nr Strony przez Urządzenie Odb.

Jeśli wysyłany obraz jest drukowany przed urządzenie odbierające, na górze każdej drukowanej strony można dodać numer strony.

## Wybierz Ponownie, gdy Linia Zajęta

Program ten służy do ustawienia liczby prób ponownego połączenia i odstępu między nimi, w przypadku, gdy wysyłanie się nie powiedzie z powodu zajętej linii lub z innej przyczyny.

### Ilość Powtórnego Wybierania, Gdy Linia jest Zajęta

Ustawienie to określa, czy w przypadku zajętej linii ma być wykonywane ponowne wybieranie. Jeśli ponowne wybieranie ma być wykonywane, można ustawić liczbę prób wybierania.

### Odstęp Oczekiwania Pomiędzy Próbkami Ponownego Wybierania (w min.), Gdy Linia jest Zajęta

Tutaj można ustawić odstęp między próbkami ponownego wybierania. Można ustawić dowolną liczbę od 1 do 15 minut.

## Wybierz Ponownie, gdy Wystąpi Błąd Połączenia

Ustawienie to określa, ile razy urządzenie będzie automatycznie ponawiać próbę wybierania w przypadku nieudanej transmisji faksu z powodu błędu połączenia.

### Ilość Powtórnego Wybierania w Przypadku Błędu

Tutaj możesz określić, ile razy urządzenie będzie ponawiać próbę wybierania w przypadku wystąpienia błędu komunikacji.

Można wybrać liczbę od 0 do 15.

### Odstęp Oczekiwania Pomiędzy Próbkami Ponownego Wybierania (w min.) w Przypadku Błędu

Tutaj można ustawić odstęp między próbkami ponownego wybierania. Można ustawić dowolną liczbę od 1 do 15 minut.

## Ustawienia Odbioru I-Fax

Poniżej opisane są ustawienia wysyłania faksów internetowych.

## Ustawienie Redukcji Autoodbioru

Jeśli odbierany jest faks zawierający wydrukowaną informację taką jak nazwa i numer nadawcy, odebrany obraz jest nieznacznie większy od standardowego formatu. To ustawienie służy do automatycznego zmniejszenia obrazu w celu dopasowania go do formatu standardowego.



- Jeśli funkcja zmniejszania autoodbioru jest wyłączona, krawędzie obrazu poza standardowym formatem zostaną odcięte. Obraz będzie jednak wyraźniejszy, ponieważ zostanie wydrukowany w tym samym formacie, co oryginał.
- Formaty standardowe to na przykład A4 i B5 (8-1/2" x 11" i 8-1/2" x 5-1/2").

## Ustawienie Odbierania Dupleksowego

Tutaj decyduje się, czy odbierane fakсы są drukowane po obu stronach papieru.

Jeśli ustawienie jest włączone i zostanie odebrany faks składający się z co najmniej 2 stron (strony muszą być tego samego formatu), strony będą drukowane po obu stronach papieru.

## Ustaw Adres dla Przekazywania Danych

Jeśli urządzenie nie może wydrukować odebranego faksu, można ten faks przesłać do innego urządzenia. Ustawienie to służy wprowadzeniu adresu tego urządzenia.

### Przekazanie do

Wprowadź adres do przekazania (maksymalnie 64 znaki).

### Serwer SMTP

Wybierz tę funkcję, aby włączyć przekazywanie, gdy używany jest serwer SMTP.

### Dodaj Nazwę hosta lub Adres IP

Wybierz tę pozycję, aby wprowadzić osobno nazwę hosta lub adres IP.

### Nazwa hosta lub adres IP

Jeśli włączona jest opcja "Dodaj Nazwę hosta lub Adres IP", użyj tego ustawienia, by wprowadzić nazwę hosta lub adres IP (maksymalnie 64 znaki).



Nie ma możliwości zaprogramowania wielu adresów, pod które miałyby być przekazywane fakсы.

## Wielkość Liter RX Zmniejsza Wydruk

Ta funkcja nie jest dostępna w Kanadzie i na Filipinach. Jeśli zostanie odebrany faks o formacie Letter (8-1/2" x 11"), ustawienie to zmniejsza taki faks do formatu A4.



Jeśli opisywane ustawienie będzie włączone, fakсы o formacie A4 będą również zmniejszane.

## Druk Daty i Godziny Otrzymania

Włącz to ustawienie, aby drukowana była data i godzina odbioru.

Aby wybrać miejsce drukowania daty i godziny, wybierz opcję [W Otrzymanym Obrazie] lub [Poza Otrzymanym Obrazem]. W przypadku wyboru opcji [W Otrzymanym Obrazie], data i godzina odbioru będą drukowane na otrzymanym obrazie. W przypadku wyboru opcji [Poza Otrzymanym Obrazem], odebrany obraz zostanie zmniejszony, a data i godzina odbioru będą drukowane w miejscu pustym po zmniejszeniu.



Nie można wybrać opcji [Poza Otrzymanym Obrazem] dla drukowania daty i godziny odbioru, jeśli nie jest włączona funkcja "Ustawienie Redukcji Autoodbioru" (strona 6-80).

## Ustawienie Limitu Czasu w Połączeniu z POP3

Czas oczekiwania urządzenia na przerwanie połączenia w przypadku braku odpowiedzi z serwera pocztowego (serwera POP3) można ustawić na 30 do 300 sekund w odstępach 30-sekundowych.

## Ustawienie Interwału Sprawdzania Odbioru

To ustawienie służy do określenia odstępu czasowego pomiędzy kolejnymi automatycznymi połączeniami z serwerem pocztowym (POP3) w celu pobrania faksów internetowych. Odstęp można ustawić na wartość od 0 minut do 8 godzin, w odstępach co 1 minutę. Jeśli zostanie wybrane 0 godzin 0 minut, urządzenie nie będzie automatycznie sprawdzać, czy na serwerze pocztowym są odebrane fakсы internetowe.



Urządzenie szuka odebranych faksów internetowych na serwerze pocztowym (POP3) również po włączeniu głównego zasilania. (Oprócz przypadku, gdy ustawione jest 0 godzin 0 minut.)

## Ustawienie Dopuszczalnych/Zabronionych Nazw Poczty i Domen

Funkcja ta służy do ustawienia zezwolenia lub odmowy odbioru z określonych adresów/domen.

Element	Opis
Odmów Odebrania	Odbiór z zapisanych adresów/domen jest zabroniony.
Pozwól Na Odebranie	Odbiór z zapisanych adresów/domen jest dozwolony.
Wszystko Nieważne	Odbiór z dowolnego adresu lub domeny jest dozwolony, bez względu na to, czy są zapisane jakieś adresy lub domeny.
Dodaj Nowy	Użyj tej funkcji do dodania nowego adresu lub domeny (maksymalnie 50), z którego odbiór ma być zabroniony lub dozwolony. Wprowadź adres/domenę (maksymalnie 64 znaki) i wskaż przycisk [Zapisz]. Jeśli pierwszy znak wpisu jest inny niż "@", wpis traktowany jest jako adres. Jeśli pierwszy znak to "@", wpis jest traktowany jako domena. (Wpis xxx@xx.xxx.com jest traktowany jako adres, a @xx.xxx.com - jako domena.) Wpisany adres definiuje tylko ten adres. Wpisana domena definiuje wszystkie adresy, które należą do tej domeny.
Zarejestrowa na lista adresów lub domen	Ta funkcja wyświetla listę zapisanych adresów i domen. Można wybrać dowolny adres lub domenę w tym oknie, aby usunąć je z listy.



Jeśli na liście antyspamowej nie będzie żadnych adresów ani domen, dostępny będzie tylko przycisk [Dodaj Nowy].

# Ustawienia Przech. Dok.

Poniżej opisane są ustawienia funkcji przechowywania dokumentów. Wskaż przycisk [Ustawienia Przech. Dok.] i skonfiguruj ustawienia.

## Inne Ustawienia

### Ustawienia Trybu Domyślnego

Ustawienie do służy do określenia, który tryb (Udostępnianie czy Poufne), ma być użyty jako domyślny podczas zapisywania pliku.

Jeśli zostanie wybrany [Tryb Poufny], zostanie wybrane pole [Poufne] w oknie informacji .

### Ustawienia Metody Sortowania

To ustawienie służy do określenia kolejności wyświetlania plików zapisanych w Głównym Folderze, Folderze Własnym i Folderze Plików Tymczasowych.

Wybierz jedno z poniższych ustawień:

- Nazwa Pliku
- Nazwa Użytkownika
- Data

### Ustawienia Uprawnień Administratora

W przypadku plików i folderów użytkowników z hasłem, ustawienie to umożliwia wprowadzenie hasła administratora zamiast danego hasła przy otwieraniu tych plików lub folderów.

Administrator może także zmienić hasło.

### Usuń Wszystkie Tymczasowe Pliki

Ta funkcja usuwa wszystkie pliki (oprócz zabezpieczonych) z Folderu Plików Tymczasowych.

#### Usuń teraz

Wskaż ten przycisk, aby od razu rozpocząć usuwanie plików.

#### Usuń tymczasowe pliki przy wł. zasilania (Bez zabezpieczonych plików)

Funkcja ta jest używana do automatycznego usuwania wszystkich plików w Folderze Plików Tymczasowych (poza zabezpieczonymi) po włączeniu przycisku [ZASILANIE] (⏻).

### Ustawienia Domyślnego Trybu Kolorów

Tu dokonuje się domyślnych ustawień dla pracy w trybie czarno-białym i w kolorze podczas korzystania z trybu Skanowania na Tw. Dysk.

Dostępne ustawienia opisano poniżej.

#### Kolor

Auto, Pełny Kolor, 2 Kolory

#### Czarno-białe

Mono2, Skala Szarości

### Domyślne Ustawienia Ekspozycji

Tu można skonfigurować domyślne ustawienia ekspozycji dla funkcji przechowywania dokumentów. Wybierz [Auto] lub [Ręczna]. Jeśli wybrany został przycisk [Ręczna], ustaw ekspozycję na jeden z 5 poziomów.

#### Domyślny Tryb Oryginału

Wybierz typ oryginału wcześniej, aby umożliwić skanowanie z rozdzielczością odpowiednią dla danego oryginału.

Dostępne ustawienia opisano poniżej.

- Text/Druk. Fot.
- Tekst/Foto
- Tekst
- Foto
- Drukowana Fotografia
- Mapa



Jeśli ekspozycja jest ustawiona na [Auto], nie można wybrać domyślnego typu oryginału.

#### Zmniejszenie efektu MORY

Funkcja ta zmniejsza efekt mory (linie) występujący przy skanowaniu wydruków.

### Początkowe Ustawienia Rozdzielczości

Jako domyślną rozdzielczość dla transmisji można wybrać jedno z poniższych ustawień:

- 100X100 dpi
- 200X200 dpi
- 300X300 dpi
- 400X400 dpi
- 600X600 dpi

---

## Ustawienia Współczynnika Kompresji Danych Kolorów

Jako domyślny poziom kompresji podczas wysyłania zapisywanego pliku kolorowego można wybrać [Niski poziom kompresji], [Średni poziom kompresji] lub [Wysoki poziom kompresji].

---

## Dźwięk Po Zak. Skanowania

To ustawienie reguluje poziom głośności sygnału dźwiękowego emitowanego po zakończeniu skanowania. Dźwięk ten można również wyłączyć.

---

## Wyłącz Pieczęć dla Drukowania Ponownego

To ustawienie blokuje możliwość wyboru funkcji "Pieczęć" w ustawieniach opcjonalnych podczas wywoływania i drukowania zapisanego pliku. Jeśli funkcja druku pieczęci została już wcześniej wybrana, nie będzie można jej wyłączyć.

To ustawienie pozwala zapobiec powstawaniu niespójności w drukowanych informacjach, np. różnic w nadrukowanych datach na wydrukach oryginalnych i wydrukach z przywoływanych plików.

---

## Ustawienia Druku Grupowego (Grupowanie)

Podczas grupowego drukowania plików to ustawienie pozwala zablokować przycisk [Wszys. użyt.] i przycisk [Użytk. Nieznany] w oknie wyboru użytkownika.

---

## Ustawienie Szer. Wymazywania

Funkcja ta służy do ustawiania domyślnej szerokości wymazywania. Wybierz wartość od 0 mm (0") do 20 mm (1") w odstępach co 1 mm (1/8") dla usuwania krawędzi.

---

## Ustawienia Card Shot

Funkcja służy do ustawiania domyślnej wielkości oryginału dla funkcji Card Shot.

Wymiary X (poziomy) i Y (pionowy) oryginału można ustawić na wartości od 25 mm (1") do 210 mm (8-1/2") w odstępach co 1 mm (1/8").

### Dopasuj do Rozm. Str.

Włącz to ustawienie, aby przycisk [Dopasuj do Rozm. Str.] był zawsze widoczny w oknie Card Shot.

## Ustawienia Wyjścia Dokumentów

Za pomocą tej funkcji można zezwolić lub zabronić użycia zapisanego pliku według typu operacji lub trybu, w którym plik ten został zapisany.



Widoczne elementy zależą od konfiguracji urządzenia.

Element	Opis
Drukuj	Tu można zdecydować, czy zezwala się na drukowanie zapisanych plików w poszczególnych trybach.
Wyślij skan	Tu można zdecydować, czy zezwala się na wysyłanie skanów zapisanych plików w poszczególnych trybach.
Wysyłanie Faksu (Razem z PC-Fax)	Tu można zdecydować, czy zezwala się na wysyłanie I-Faksów zapisanych plików w poszczególnych trybach.

## Automatyczne usunięcie ustawień pliku

Za pomocą tej funkcji można skonfigurować ustawienia czasu i folderów tak, by pliki w określonych folderach (zapisane za pomocą funkcji przechowywania dokumentów) były automatycznie usuwane w określonym czasie. Można zapisać do 3 ustawień do automatycznego usuwania.

Z funkcji korzysta się w następujący sposób:

- (1) Wybierz jedno z ustawień od [Ustawienie 1] do [Ustawienie 3].
- (2) Ustaw godzinę i datę automatycznego usuwania.
- (3) Wybierz folder.
- (4) Zaznacz, czy pliki zabezpieczone i poufne mają być usuwane.
- (5) Włącz zapisane ustawienia.

Element	Opis
Harmonogram	Wybierz częstotliwość automatycznego usuwania. <ul style="list-style-type: none"> <li>• Codziennie: Automatyczne usuwanie codziennie o podanej godzinie.</li> <li>• Co tydzień: Automatyczne usuwanie o podanej godzinie wybranego dnia tygodnia.</li> <li>• Co miesiąc: Automatyczne usuwanie o podanej godzinie wybranego dnia miesiąca.</li> </ul>
Foldery	Aby wybrać oddzielny folder, wybierz opcję [Wybierz Folder] i zaznacz pożądaną folder. Aby wybrać wszystkie foldery, łącznie z aktualnie tworzonym, wybierz [Wszystkie foldery (w tym te zarejestrowane od teraz)].
Usuń plik chroniony	Włącz to ustawienie, aby usuwać także pliki chronione.
Usuń plik poufny	Włącz to ustawienie, aby usuwać także pliki poufne.

### Usuń teraz

Jeśli zaznaczono folder i wybrano tę funkcję, wszystkie pliki w tym folderze zostaną od razu usunięte, bez względu na ustawioną datę i godzinę.

---

---

# Druk Listy (Administrator)

Ustawienia z tej grupy służą do drukowania list i raportów dostępnych wyłącznie dla administratora urządzenia. Wskaż przycisk [Druk Listy (Administrator)] i wybierz żądaną funkcję.

---

## Lista Ustawień Administratora

Tutaj można wydrukować listy ustawień administratora dla poszczególnych trybów pracy urządzenia:

- Kopia
- Drukowanie
- Wys. Obrazów
- Przechowywanie Dokumentu
- Bezpieczeństwo
- Wspólny
- Lista Wszystkich Ustawień Administratora

---

## Raport Aktywności Wysyłania Obrazów

Można wydrukować niezależnie następujące raporty:

- Raport Aktywności Wysyłania Obrazu (Skanuj)
- Raport Z Czynności Wysyłania Obrazu (Internet-Faks)

---

## Odbieranie Danych/Listy Przekierowań

Można wydrukować następujące listy przedstawiające ustawienia odbioru i przekazywania:

- Antyspamowa Lista Numerów Faksów
- Lista Dopuszczalnych/Zabronionych Nazw Poczty i Domen
- Lista kierowania dla przychodzących
- Lista admin. dokumentu

---

## Lista Ustawień Sieci

(Jeśli dostępne jest połączenie sieciowe.)

Ta funkcja drukuje listę ustawień skonfigurowanych na stronach WWW.

---

## Lista zestawu metadanych

(Jeśli zainstalowany jest integrator aplikacji.)

Ta funkcja drukuje listę metadanych zapisanych na stronach WWW.

# Ustawienia Zabezpieczeń

Poniższe ustawienia są związane z ochroną danych. Wskaż przycisk [Ustawienia Zabezpieczeń] i dokonaj ustawień.

## Ustawienia SSL

Tryb SSL może być używany do transmisji danych w sieci.

SSL to protokół umożliwiający szyfrowanie przesyłanych w sieci informacji. Szyfrowanie danych umożliwia bezpieczne wysyłanie i odbiór informacji.

Tryb SSL można włączyć dla następujących protokołów:

### Port serwera

- HTTPS: Włącz szyfrowanie SSL dla komunikacji HTTP.
- IPP-SSL: Włącz szyfrowanie SSL dla komunikacji IPP.
- Przekier. HTTP na HTTPS dla Dost. do Str. Internet. Urząd.: Kiedy to ustawienie jest włączone, wszystkie próby komunikacji z urządzeniem w trybie HTTP będą przekierowane do HTTPS.

### Port klienta

- HTTPS: Włącz szyfrowanie SSL dla komunikacji HTTP.
- FTPS: Włącz szyfrowanie SSL dla komunikacji FTP.
- SMTP-SSL: Włącz szyfrowanie SSL dla komunikacji SMTP.
- POP3-SSL: Włącz szyfrowanie SSL dla komunikacji POP3.
- LDAP-SSL: Włącz szyfrowanie SSL dla komunikacji LDAP.

### Poziom Szyfrowania

Szyfrowanie można ustawić na jeden z trzech poziomów.

## Ustawienia IPsec

Tryb IPsec może być używany do transmisji/odbioru danych w sieci. Kiedy używany jest tryb IPsec, dane można bezpiecznie wysłać i odbierać bez potrzeby konfiguracji ustawień szyfrowania pakietu IP w przeglądarce internetowej lub innej aplikacji wyższego poziomu.

Ustawienie to służy tylko do włączenia lub wyłączenia IPsec; szczegółowych ustawień IPsec dokonuje się na stronach WWW.

Niektóre ustawienia na stronie WWW mogą nie zezwalać na połączenie z urządzeniem lub drukowania, skanowanie, czy wyświetlanie strony WWW. W takim wypadku należy odznaczyć to ustawienie i zmienić ustawienia na stronie WWW.



Zaawansowane ustawienia IPsec konfiguruje się klikając [Ustawienia Zabezpieczeń], a następnie przycisk [Ustawienia IPsec] na stronie WWW.

## Ustawienie IEEE802.1X

Ustawienia IEEE802.1X można użyć do autoryzacji użytkownika i umożliwienia mu dostępu do urządzenia. Protokół IEEE802.1X określa autoryzację na podstawie portu dla sieci przewodowych i bezprzewodowych. Używaj uwierzytelniania IEEE802.1X, by zezwalać na korzystanie z sieci tylko uwierzytelnionym urządzeniom oraz by zabezpieczyć się przed nadużyciem innych użytkowników sieci.

Ustawienie to służy tylko do włączenia lub wyłączenia protokołu IEEE802.1X; szczegółowych ustawień IEEE802.1X dokonuje się na stronach WWW.

Niektóre ustawienia na stronie WWW mogą nie zezwalać na połączenie z urządzeniem lub drukowania, skanowanie, czy wyświetlanie strony WWW. W takim wypadku należy odznaczyć to ustawienie i zmienić ustawienia na stronie WWW.



Zaawansowane ustawienia IEEE802.1X konfiguruje się, klikając [Ustawienia Zabezpieczeń], a następnie przycisk [Ustawienie IEEE802.1X] na stronie WWW.

# Włącz/Wyłącz Ustawienia

Ustawienia z tej grupy pozwalają zablokować dostęp do pewnych funkcji. Wskaż przycisk [Włącz/Wyłącz Ustawienia] i skonfiguruj ustawienia.

 Funkcja Włącz/Wyłącz Ustawienia steruje tymi samymi parametrami, co niektóre ustawienia włączania/wyłączania z innych grup. Ustawienia są powiązane (zmiana jednego ustawienia powoduje zmianę drugiego.)

## Ustawienia Warunków

### Wył. Drukowania Pustych Arkuszy

To ustawienie służy do zablokowania drukowania pustych stron.

## Kontrola Użytkownika

### Wyłączanie Drukowania przez Nieprawidłowego Użytkownika

Można zablokować możliwość drukowania przez użytkowników, których dane nie są zapisane w urządzeniu, na przykład drukowania bez podania ważnych informacji użytkownika w sterowniku drukarki lub drukowania pliku na serwerze FTP ze stron WWW.

## Ustawienia Operacji

### Anuluj Timer Auto-Usuwania

To ustawienie służy do zablokowania funkcji automatycznego powrotu do ustawień standardowych.

### Wyłączenie Funkcji Priorytetu Zadań

Istnieje możliwość wyłączenia funkcji priorytetu zadań. W takim przypadku przycisk [Priorytet] w oknie stanu zadań będzie niewidoczny.

### Blokowanie Drukowania z Obejściem

To ustawienie służy do wyłączenia drukowania z obejściem (drukowania innych zadań przed zadaniem, które zostało zatrzymane\* z powodu braku odpowiedniego papieru).

\* Nie dotyczy to przypadku, w którym papier skończył się w trakcie wykonywania zadania.

### Wyłącz Automatyczne Powtarzanie Naciśnięcia Klawiszy

To ustawienie służy do wyłączenia funkcji automatycznego powtarzania naciśnięcia przycisków.

### Wyłączenie Dostosowania Zegara

To ustawienie służy do zablokowania możliwości zmiany daty i godziny.

## Kontrola Urządzenia

### Wyłączenie Pod. Dokumentów

To ustawienie służy do wyłączenia automatycznego podajnika, na przykład gdy nie działa prawidłowo. (Jeśli ta funkcja jest aktywna, skanowanie bezpośrednio z szyby jest nadal możliwe.)

### Wyłączenie Dupleksu

To ustawienie służy do wyłączenia druku dwustronnego - na przykład w przypadku, gdy moduł dupleksu nie działa prawidłowo.

### Wyłączenie Opcjonalnego Podajnika Papieru

(Jeśli jest zainstalowany podajnik na 500 arkuszy papieru.)

Ustawienie to służy do wyłączania podajnika na 500 arkuszy papieru, na przykład w przypadku jego awarii.

### Wyłączenie Ustawienia Podajnika

To ustawienie służy do zablokowania ustawień podajnika.

### Wyłączenie przesunięcia

(Jeśli zainstalowany jest finisz.)

To ustawienie służy do wyłączania funkcji offsetu.

### Wyłączenie Zszywacza

(Jeśli zainstalowany jest finisz.)

To ustawienie służy do wyłączenia zszywacza - na przykład w przypadku, gdy moduł zszywacza w finiszach nie działa prawidłowo.

### Wyłączenie trybu kolorów

(Jeśli wystąpią problemy związane z kolorem.)

Jeśli wystąpią problemy związane z kolorem i nie można drukować, można tymczasowo zablokować tryb kolorowy. Druk czarno-biały będzie nadal możliwy.



Ta funkcja może służyć wyłącznie jako rozwiązanie awaryjne. Po włączeniu tego ustawienia tylko pracownik autoryzowanego serwisu będzie mógł je anulować. Niezwłocznie skontaktuj się z pracownikiem serwisu, który anuluje ustawienie i rozwiąże problem z kolorem.

## Skopiuj Ustawienia Funkcji

### Wyłączenie Usuwanie Zaprogramowanych Zadań

Ta funkcja służy do zablokowania możliwości usunięcia i zmiany ustawień trybu kopiowania zaprogramowanych w pamięci urządzenia.

### Wyłączenie Pod. Boczno przy Kopio.

#### Dwustronnym.

Ta funkcja służy do wyłączenia bocznego podajnika podczas kopiowania dwustronnego.

Podajnik boczny jest często używany do podawania naklejek, folii i innych specjalnych nośników, na których nie można wykonywać kopii dwustronnych. Jeśli arkusz takiego nietypowego nośnika dostałby się do zespołu odwracającego, mogłoby dojść do zacięcia lub uszkodzenia urządzenia. Jeśli do podajnika bocznego często wkładane są nośniki nietypowe, na których nie można wykonywać kopii dwustronnych, zalecane jest włączenie opisywanej funkcji.

### Wyłącz. Automatycznego Wybierania Papieru

To ustawienie służy do wyłączenia funkcji automatycznego wyboru papieru.

Jeśli to ustawienie jest włączone, papier o tym samym formacie, co oryginał ułożony na szybie lub w podajniku dokumentów nie będzie wybierany automatycznie.

## Ustawienia Drukarki

### Wyłącz Drukowanie Strony Uwag

To ustawienie służy do wyłączenia drukowania strony z informacjami na temat błędów druku.

### Wyłącz Drukowanie Strony Testowej

To ustawienie służy do zablokowania drukowania strony testowej. Kiedy to ustawienie jest włączone, nie można użyć funkcji "Strona Testowa Drukarki" do wydruku stron testowych.

### Wyklucz podajnik boczny z automatycznego wyboru papieru

Jeśli włączony jest tryb [Auto] dla wyboru typu papieru, boczny podajnik może być wykluczony spośród dostępnych podajników. To ustawienie jest zalecane, jeśli do podajnika bocznego jest często wkładany papier nietypowy.

## Ustawienia Wysyłania Obrazów

### Inne wyłączenie

#### Wyłącz Przełączanie Kolejności Wyświetlania

To ustawienie blokuje możliwość wprowadzania zmian w kolejności wyświetlania (kolejność wyszukiwania, rosnąca lub malejąca) w książce adresowej.

Jeśli to ustawienie będzie włączone, wskazanie zakładki w oknie książki adresowej nie spowoduje zmiany kolejności. Po wybraniu tego ustawienia będzie obowiązywała aktualnie wybrana kolejność.

#### Wyłącz Funkcję Skanowania

To ustawienie służy do blokowania funkcji Skaner PC i Skanowanie pamięci USB.

W takim przypadku przyciski tych funkcji będą niedostępne w oknie wyboru trybów.

### Ustawienia wyłączenia rejestracji

#### Wyłącz rejestrowanie miejsca docelowego z panelu operacyjn.

To ustawienie blokuje możliwość zarządzania adresami bezpośrednio z urządzenia.

Wybierz odpowiednie ustawienie dla następujących elementów:

- Grupa (Bezp. Wprow.)
- Grupa (Książka Adresowa)
- Indywidualny

Wybierz wszystko: Wybierz wszystkie pozycje.

Kasuj Zaznaczenia: Skasuj wszystkie wybory.

**Wyłącz rejestrów. miejsca docelowego na stronie internetowej**

(Jeśli dostępne jest połączenie sieciowe.)

To ustawienie blokuje możliwość zarządzania adresami ze strony WWW.

- Grupa (Bezp. Wprow.)
- Grupa (Książka Adresowa)
- Indywidualny

Wybierz wszystko: Wybierz wszystkie pozycje.

Kasuj Zaznaczenia: Skasuj wszystkie wybory.

**Wyłącz Rejestrację Programu**

Ta funkcja uniemożliwia użycie książki adresowej, gdy zapisany jest program.

Wybierz odpowiednie ustawienie dla następujących elementów:

- E-mail
- FTP
- Komputer PC
- Katalog Siec.
- Internet-Faks (z serwerem SMTP)

Wybierz wszystko: Wybierz wszystkie pozycje.

Kasuj Zaznaczenia: Skasuj wszystkie wybory.

**Wyłącz Rejestrację Pamięci**

Wyłącz wszystkie rodzaje rejestracji bloku pamięci.

Wybierz odpowiednie ustawienie dla następujących elementów:

- Pamięć Pollingu
- Poufne
- Do Przesłania (Bezp. Wprow.)
- Do Przesłania (Książka Adresowa)

Wybierz wszystko: Wybierz wszystkie pozycje.

Kasuj Zaznaczenia: Skasuj wszystkie wybory.

**Wyłącz Rejestr. Urz. Docelow. Globalnym****Wyszukiwaniem Adresu**

(Jeśli dostępne jest połączenie sieciowe.)

Ta funkcja uniemożliwia zarządzania adresami z globalnej książki adresowej.

Wybierz odpowiednie ustawienie dla następujących elementów:

- E-mail
- Faks Internetowy

Wybierz wszystko: Wybierz wszystkie pozycje.

Kasuj Zaznaczenia: Skasuj wszystkie wybory.

**Wyłącz Rejestrację za Pomocą Network Scanner Tool**

(Jeśli dostępne jest połączenie sieciowe.)

To ustawienie blokuje możliwość zarządzania adresami poprzez program Network Scanner Tool.

**Ustawienia wyłączania transmisji**

Te ustawienia służą do wyłączania następujących operacji wysyłania.

**Wyłącz [Wyślij ponownie] w trybie wysyłania obraz**

To ustawienie blokuje możliwość korzystania z przycisku [Wyślij ponownie] w oknie podstawowym trybu wysyłania obrazów.

**Wyłącz wybór z książki adresowej**

To ustawienie blokuje możliwość wyboru odbiorców z książki adresowej.

Wybierz odpowiednie ustawienie dla następujących elementów:

- E-mail
- FTP
- Komputer PC
- Katalog Siec.
- Internet-Faks (z serwerem SMTP)

Wybierz wszystko: Wybierz wszystkie pozycje.

Kasuj Zaznaczenia: Skasuj wszystkie wybory.

**Wyłącz Możliwość Wpisu Bezpośredniego**

To ustawienie blokuje możliwość bezpośredniego wprowadzania adresów.

Wybierz odpowiednie ustawienie dla następujących elementów:

- E-mail
- Internet-Faks (z serwerem SMTP)

Wybierz wszystko: Wybierz wszystkie pozycje.

Kasuj Zaznaczenia: Skasuj wszystkie wybory.

**Wyłącz transmisję PC-I-Faks**

(Jeśli zainstalowany jest zestaw rozszerzenia faksu internetowego.)

To ustawienie uniemożliwia transmisję PC-I-Faks.

---

**Ustawienia Przechowywania Dokumentu****Wyłącz Pieczęć dla Drukowania Ponownego**

To ustawienie blokuje możliwość wyboru funkcji "Pieczęć" w ustawieniach opcjonalnych podczas wywoływania i drukowania zapisanego pliku. Jeśli funkcja druku pieczęci została już wcześniej wybrana, nie będzie można jej wyłączyć.

To ustawienie pozwala zapobiec powstawaniu niespójności w drukowanych informacjach, np. różnic w nadrukowanych datach na wydrukach oryginalnych i wydrukach z przywoływanych plików.

**Ustawienia Druku Grupowego (Grupowanie)**

Podczas grupowego drukowania plików to ustawienie pozwala zablokować przycisk [Wszys. Użyt.] i przycisk [Użytk. Nieznany] w oknie wyboru użytkownika.

## Zmień Hasło Administratora

To ustawienie służy do zmiany hasła administratora. Wskaż przycisk [Zmień Hasło Administratora] i zmień hasło.

Po zaprogramowaniu hasła należy je dobrze zapamiętać. Zaleca się regularne zmienianie hasła administratora.

### Hasło

Wprowadź nowe hasło administratora (5 do 32 znaków).

### Hasło (potwierdzenie)

Ponownie wprowadź nowe hasło dla potwierdzenia.

 Informacje na temat standardowego hasła fabrycznego można znaleźć w opisie "DO ADMINISTRATORA URZĄDZENIA" w Instrukcji bezpieczeństwa.

## Klucz Produktu

Poniżej opisane są procedury wpisywania kluczy produktów modułów rozszerzeń. Wskaż przycisk [Klucz Produktu] i dokonaj odpowiednich ustawień.

 • W zależności od zainstalowanych urządzeń opcjonalnych użycie niektórych ustawień może nie być możliwe.  
• Informacje na temat klucza produktu można uzyskać od sprzedawcy urządzenia.

### Numer Serii

Ta funkcja wyświetla numer seryjny potrzebny do otrzymania klucza produktu.

### Zestaw faksu internetowego

Wprowadź klucz produktu zestawu rozszerzenia faksu internetowego.

### Status i Ostrzeżenia Wysyłane przez E-mail

Wprowadź klucz produktu statusu i ostrzeżenia wysyłanego przez E-mail.

### Moduł Integracji Aplikacji

Wprowadź klucz produktu integratora aplikacji.

### Moduł Komunikacji Aplikacji

Wprowadź klucz produktu modułu komunikacji aplikacji.

### Zewnętrzny Moduł Kont

Wprowadź klucz produktu zewnętrznego modułu kont.

### Zestaw Rozszerzający XPS

Wprowadź klucz produktu zestawu rozszerzenia XPS.

# Kopia bezpieczeństwa

Można zapisać ustawienia i informacje zapisane w urządzeniu na pamięć USB.



- Tę funkcję można włączyć, jeśli zainstalowana jest pamięć USB.
- Tej funkcji nie można używać, jeśli używane są ustawienia systemowe, podczas wykonywania zadania lub w przypadku obecności zadania zarezerwowanego.
- W urządzeniach, gdzie można importować dane, skontaktuj się z dealerem lub najbliższym autoryzowanym przedstawicielem.

## Rezerwowanie pamięci

Informacje z książki adresowej i informacja użytkownika zapisane w urządzeniu można zapisać i przywołać z pamięci USB.

### **Eksport**

Ta funkcja eksportuje dane do pamięci USB.

### **Import**

Funkcja ta importuje dane wyeksportowane do pamięci USB za pomocą funkcji "Eksport" do urządzenia.

## Kloning Sprzętu

Funkcja kloningu sprzętu służy do zapisywania informacji o ustawieniach urządzenia w formacie XML i kopiowania tych informacji na inne urządzenie. Dzięki tej funkcji nie jest konieczne wielokrotne konfigurowanie tych samych ustawień w kilku urządzeniach.

### **Eksport**

Ta funkcja eksportuje dane do pamięci USB.

### **Import**

Funkcja ta importuje dane wyeksportowane do pamięci USB za pomocą funkcji "Eksport" do urządzenia.



Jeśli włączona jest funkcja kloningu sprzętu nie są kopiowane poniższe informacje:

- Druki listy i przekazywanie faksów.
- Liczniki i wskaźniki stanu.
- Adres IP urządzenia, nazwa urządzenia, hasło administratora, nazwa nadawcy dla wysyłania obrazów oraz inne informacje unikalne dla urządzenia.
- Jaskrawość ekranu, dostosowanie koloru i inne regulowane wartości zapisane na twardym dysku.

---

---

# Zachowywanie/Wywoływanie Ustawień Systemu

Istnieje możliwość zapisywania bieżących i przywoływania poprzednich ustawień systemu. Można również przywrócić fabryczne ustawienia domyślne. Wskaż przycisk [Zachowywanie/Wywoływanie Ustawień Systemu] i dokonaj odpowiednich ustawień.

---

## Przywróć Ustawienia Fabryczne

Ta funkcja służy do przywrócenia wartości fabrycznych ustawieniom systemu. Jeśli chcesz utworzyć rejestr bieżących ustawień przed przywróceniem ustawień fabrycznych, użyj funkcji "[Druk Listy \(Administrator\)](#)" (strona 6-85) w ustawieniach systemowych (administratora).



Dokonane zmiany zaczną obowiązywać po przestartowaniu urządzenia. Informacje o restarcie urządzenia można znaleźć w części "[WŁĄCZANIE I WYŁĄCZANIE ZASILANIA](#)" (strona 1-14) w rozdziale "1. ZANIM ZACZNIESZ UŻYWAĆ".

---

## Zapisz Aktualną Konfigurację

To ustawienie służy do zapisania aktualnie skonfigurowanych ustawień systemu. Zapisane ustawienia będą przechowywane nawet po wyłączeniu urządzenia przyciskiem [ZASILANIE] (⏻). Aby przywołać zapisane ustawienia, użyj funkcji "[Przywróć Konfigurację](#)" poniżej.

### Elementy, które nie są zapisywane:

- Ustawienia Sieci: Te ustawienia nie są zapisywane, ponieważ dokonanie nieprzewidzianych zmian może zniszczyć sieć.
- Klucze Produktów: Klucze produktów nie są przechowywane, ponieważ konieczne może być ich ponowne wprowadzenie.

---

## Przywróć Konfigurację

Ta funkcja służy do przywrócenia ustawień zapisanych za pomocą funkcji "[Zapisz Aktualną Konfigurację](#)". Aktualne ustawienia zostaną zmienione na przywrócone ustawienia.

# Ustawienia Sharp OSA

## Ustawienia Zewnętrznego Konta

(Jeśli zainstalowany jest moduł konta zewnętrznego.)

### Kontrola Zewnętrznego Konta

Kiedy to ustawienie jest włączone, urządzenie przechodzi do trybu sumowania zewnętrznego i funkcji sumowania można używać przez konto zewnętrzne.

### Włącz Autoryzację przez Serwer Wewnętrzny

Kiedy to ustawienie jest włączone, urządzenie przechodzi do trybu autoryzacji zewnętrznej. Dostęp do urządzenia jest kontrolowany przez aplikację zewnętrzną.



Dokonane zmiany zaczną obowiązywać po przestartowaniu urządzenia. Informacje o restarcie urządzenia można znaleźć w części "WŁĄCZANIE I WYŁĄCZANIE ZASILANIA" (strona 1-14) w rozdziale "1. ZANIM ZACZNIESZ UŻYWAĆ".

## Szybkość odtwarzania animacji

Ustaw prędkość odtwarzania animacji w aplikacji Sharp OSA.

Można dokonać następujących ustawień:

- Standard
- Wysoki



Kiedy wybrana jest opcja "Wysoka", prędkość wykonywania zadań przez urządzenie (zadań drukowania i innych zadań) może spaść. Jeśli chcesz nadać priorytet prędkości wykonywania zadań, ustaw prędkość "Standardową". Pamiętaj, że to ustawienie ("Wysoka" lub "Standardowa") nie zmienia prędkości odtwarzania animacji, kiedy urządzenie nie wykonuje zadania drukowania.

## Ustawienia Sterownika USB

(Jeśli zainstalowany jest moduł konta zewnętrznego lub moduł komunikacji aplikacji.)

Instalując moduł konta zewnętrznego lub moduł komunikacji aplikacji ustaw sterownik podłączanego urządzenia USB.

Skonfiguruj poniższe ustawienia na podstawie specyfikacji aplikacji Sharp OSA.

### Zewnętrzna Klawiatura

Wybierz użycie sterownika wewnętrznego lub zewnętrznego dla zewnętrznej klawiatury.

### Pamięć USB

Wybierz użycie sterownika wewnętrznego lub zewnętrznego dla sterownika pamięci USB.

### Poziom Szyfrowania

Wybierz poziom szyfrowania dla komunikacji za pomocą sterownika zewnętrznego.

Wybierz brak szyfrowania lub AES-128, AES-256.



- Jeśli zostanie wybrany sterownik zewnętrzny, nie będzie możliwe użycie urządzenia USB w trybie innym niż Sharp OSA.
- Dokonane zmiany zaczną obowiązywać po przestartowaniu urządzenia. Informacje o restarcie urządzenia można znaleźć w części "WŁĄCZANIE I WYŁĄCZANIE ZASILANIA" (strona 1-14) w rozdziale "1. ZANIM ZACZNIESZ UŻYWAĆ".

## DODATEK

## Menu Ustawień Systemowych

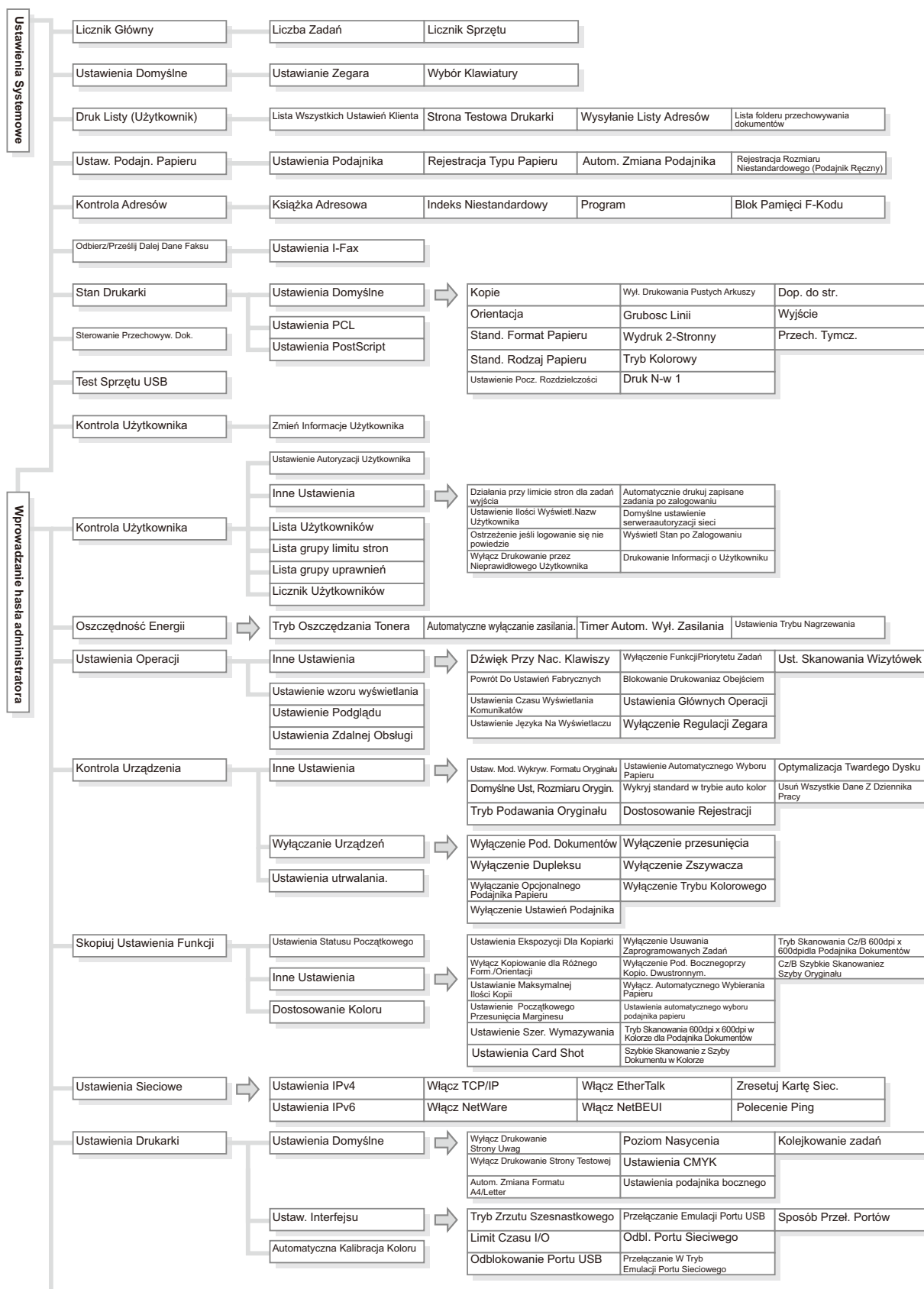

Ustawienia Wysył. Obrazów					
Ustawienia Operacji	Inne Ustawienia	<ul style="list-style-type: none"> <li>Domyślne Ustawienia Wyświetlania</li> <li>Książka Adresowa - Domyślne</li> <li>Ustawienie Początkowej Rozdzielczości</li> <li>Domyślne Ustawienia Ekspozycji</li> <li>Podaj Nast. Klucz Adresowy przy Ust. Komun</li> </ul>	<ul style="list-style-type: none"> <li>Dźwięk Po Zak. Skanowania</li> <li>Ust. Ilości Nazw Plików/Tematów /Wyswielt. Klawiszy Tekstu</li> <li>Ust. Wyświetlania Liczby Bezpośrednich Klawiszy Adresów</li> <li>Wyłącz Przełączanie Kolejności Wyświetlania</li> <li>Ustawienia Wstrzymania Wydruku Otrzymanych Danych</li> </ul>	Ustawienie Szer. Wymazywania	
	Ustawienia wyłączenia rejestracji	<ul style="list-style-type: none"> <li>Wyłącz rejestrowanie miejsca docelowego z panela operacyjn.</li> <li>Wyłącz rejestrowanie miejsca docelowego na stronie internetowej</li> </ul>	<ul style="list-style-type: none"> <li>Wyłącz Rejestrację Programu</li> <li>Wyłącz Rejestrację Pamięci</li> </ul>	<ul style="list-style-type: none"> <li>Wyłącz Rejestr. Urz. Docelow. Globalnym Wyszukiwaniem Adresu</li> <li>Wyłącz Rejestrację za Pomocą Network Scanner Tool</li> </ul>	
	Ustawienia wyłączenia transmisji	<ul style="list-style-type: none"> <li>Wyłącz [Wyślij ponownie] w trybie wysyłania faks/obraz</li> <li>Wyłącz wybór z książki adresowej</li> </ul>	<ul style="list-style-type: none"> <li>Wyłącz Możliwość Wpisu Bezzośredniego</li> <li>Wyłącz transmisję PC-I-Faks</li> </ul>	Wyłącz transmisję PC-Faks	
	Ustaw Własną Nazwę i Miejsce Docelowe				
Ustawienia Skanowania	Inne Ustawienia	<ul style="list-style-type: none"> <li>Domyślna Grupa Nadawców</li> <li>Ustawienia Domyślnego Trybu Kolorów</li> <li>Ustawienie Początkowe Formatu Pliku</li> </ul>	<ul style="list-style-type: none"> <li>Tryb Kompresji przy Przesyłaniu</li> <li>Ustawienie Maksymalnej Ilości Wysyłanych Danych (E-Mail)</li> <li>Maksymalny rozmiar załączników - danych (FTP/Pulpit/Folder sieciowy)</li> </ul>	<ul style="list-style-type: none"> <li>Ustawienie Bcc</li> <li>Wstępne Ustawienie Podpisu Poczty</li> </ul>	
	Ustawienie Adresu Domyślnego				
Ustawienia I-Fax	Domyślne Ustawienia I-Fax	<ul style="list-style-type: none"> <li>Autom. Rozpoczęcie Drukowania</li> <li>Ustawienie kompresji</li> <li>Ustawienie Poziomu Głośności Głośnika</li> </ul>	<ul style="list-style-type: none"> <li>Originalny Nadruk na Raporcie Transakcji</li> <li>Ustawienie Wyboru Drukowania Raportu O Transakcjach</li> <li>Ustawienie Wyboru Drukowania Raportu O Działaniu</li> </ul>	<ul style="list-style-type: none"> <li>Ust. Wyboru Drukowania Tekstu Podstawowego</li> <li>Wstępne Ustawienie Podpisu Poczty</li> </ul>	
	Ustawienia Wysyłania I-Fax	<ul style="list-style-type: none"> <li>Ust. Wi./Wyt. Raportu O Doreczeniu W I-Fax</li> <li>Ust. Limitu Czasu Żądania Raportu O Doreczeniu W I-Fax</li> <li>Ilość Powtórzeń Wysyłania w Przypadku Błędu Odbioru</li> </ul>	<ul style="list-style-type: none"> <li>Ustawienie Maksymalnej Ilości Wysyłanych Danych</li> <li>Ustawienie Obracania Przy Wysyłaniu</li> <li>Drukowanie Nr Strony przez Urządzenie Odb.</li> </ul>	<ul style="list-style-type: none"> <li>Wybierz Ponownie, Gdy Linia Zajęta</li> <li>Wybierz Ponownie, gdy Wystąpi Błąd Połączenia</li> </ul>	
	Ustawienia Odbioru I-Fax	<ul style="list-style-type: none"> <li>Ustawienie Redukcji Autoodbioru</li> <li>Ustawienie Odbierania Dupleksowego</li> <li>Ustaw Adres dla Przekazywania Danych</li> </ul>	<ul style="list-style-type: none"> <li>Wielkość Liter RX Zmniejsza Wydruk</li> <li>Druk Daty i Godziny Otrzymania</li> <li>Ustawienie Limitu Czasu w Połączeniu z POP3</li> </ul>	Ustawienie Interwału Sprawdzania Odbioru	
	Ustawienie Dopuszczalnych /Zabronionych Nazw Poczty i Domen				
Ustawienia Przech. Dok.	Inne Ustawienia	<ul style="list-style-type: none"> <li>Ustawienia Trybu Domyślnego</li> <li>Ustawienie Metody Sortowania</li> <li>Ustawienia Uprawnień Administratora</li> <li>Usuń Wszystkie Tymczasowe Pliki</li> <li>Ustawienia Domyślnego Trybu Kolorów</li> </ul>	<ul style="list-style-type: none"> <li>Domyślne Ustawienia Ekspozycji</li> <li>Początkowe Ustawienia Rozdzielczości</li> <li>Ustawienia Współczynnika Kompresji Danych Kolorów</li> <li>Dźwięk Po Zak. Skanowania</li> <li>Ustawienia Druku Grupowego (Grupowanie)</li> </ul>	<ul style="list-style-type: none"> <li>Ustawienia Druku Grupowego (Grupowanie)</li> <li>Ustawienie Szer. Wymazywania</li> <li>Ustawienia Card Shot</li> </ul>	
	Opcje Wyjścia Dokumentów	<ul style="list-style-type: none"> <li>Automatyczne usunięcie ustawień pliku</li> </ul>			
Druk Listy (Administrator)	Lista Ustawień Administratora	<ul style="list-style-type: none"> <li>Raport Aktywności Wysyłania Obrazów</li> <li>Odbieranie Danych/Lista Przekierowań</li> <li>Lista Ustawień Sieci</li> <li>Lista zestawu metadanych</li> </ul>			
Ustawienia Zabezpieczeń	Ustawienia SSL	Ustawienia IPsec	Ustawienie IEEE802.1X		
Włącz/Wyłącz Ustawienia					
Zmień Hasło Administratora					
Klucz Produktu					
Kopia bezpieczeństwa	Rezerwowanie pamięci	Kloning Sprzętu			
Zachow./Wywoływ. Ustawień Systemu	Przywróć Ustawienia Fabryczne	Zapisz Aktualną Konfigurację	Przywróć Konfigurację		
Ustawienia Sharp OSA	Ustawienia Zewnętrznego Konta	Ustawienia Sterownika USB	Szybkość odtwarzania animacji		

# ROZDZIAŁ 7

## ROZWIĄZYWANIE PROBLEMÓW

W tej części opisane są rozwiązania problemów w formie pytań i odpowiedzi. Znajdź pytanie dotyczące Twojego problemu i użyj odpowiedzi do poprawy sytuacji. Jeśli nie jesteś w stanie rozwiązać problemu przy użyciu tej instrukcji, prosimy o kontakt z Twoim dealerem lub najbliższym autoryzowanym serwisem.

### Ustawienia systemowe

Ustawienia systemowe są przedstawione w kolumnie "Rozwiązania" poniżej. W niektórych przypadkach problem można rozwiązać, włączając wskazane ustawienie systemowe.

Przykład:

→ Ustawienia Systemowe (Administrator) > "Skopiuj Ustawienia Funkcji" > "Inne Ustawienia" > "Ustawienie Obracania Kopii" >

To jest skrócony opis procedury wyboru ustawienia. ">" oznacza kolejność ustawień, a  oznacza stan ustawień po włączeniu. Użyj tych opisów jako krótkiej instrukcji pomagającej skonfigurować ustawienia.

### USUWANIE ZACIĘĆ

- USUWANIE ZACIĘĆ ..... 7-2
- JAK USUNĄĆ ZACIĘTY PAPIER ..... 7-3

### USUWANIE ZACIĘTYCH ZSZYWEK

- FINISZER ..... 7-6

### KOPIOWANIE

- PROBLEMY ZWIĄZANE Z OPERACJĄ KOPIOWANIA ..... 7-8
- PROBLEMY ZWIĄZANE Z WYNIKIEM KOPIOWANIA ..... 7-9

### DRUKOWANIE

- PROBLEMY ZWIĄZANE Z OPERACJĄ DRUKOWANIA ..... 7-11
- PROBLEMY ZWIĄZANE Z WYNIKIEM DRUKOWANIA ..... 7-14

### SKANOWANIE / FAKS INTERNETOWY

- PROBLEMY ZWIĄZANE Z OPERACJĄ SKANOWANIA / FAKSU INTERNETOWEGO ..... 7-17
- PROBLEMY ZWIĄZANE Z WYNIKIEM SKANOWANIA ..... 7-20
- PROBLEMY ZWIĄZANE Z INDYWIDUALNYMI / GRUPOWYMI PRZYCISKAMI BEZPOŚREDNIEGO WYBORU ..... 7-22

### PRZECHOWYWANIE DOKUMENTÓW

- PROBLEMY ZWIĄZANE Z ARCHIWIZACJĄ ..... 7-23
- PROBLEMY ZWIĄZANE Z ZARZĄDZANIEM PLIKAMI ..... 7-24

### PROBLEMY OGÓLNE

- PROBLEMY ZWIĄZANE Z DZIAŁANIEM URZĄDZENIA ..... 7-26
- PROBLEMY ZWIĄZANE Z PODAWANIEM PAPIERU I WYJŚCIEM ..... 7-28
- PROBLEMY ZWIĄZANE Z JAKOŚCIĄ / WYNIKAMI DRUKOWANIA ..... 7-29
- PROBLEMY ZWIĄZANE Z URZĄDZENIAMI OPCJONALNYMI ..... 7-31
- INNE PROBLEMY ..... 7-32

# USUWANIE ZACIĘĆ

W tej części objaśniono, co należy zrobić, gdy powstanie zacięcie papieru w urządzeniu.



## Uwaga

**Zespół utrwalania jest gorący. Ostrożnie usuwaj zacięty papier, aby się nie poparzyć.**



- W czasie usuwania zaciętego papieru, nie dotykaj i nie zniszcz taśmy transferowej.
- Delikatnie wyjmij papier, aby go nie rozedrzeć.
- Zacięcie mogło nastąpić wewnątrz urządzenia. Uważnie sprawdź i usuń zacięcie.
- Jeśli nastąpi rozdarcie papieru, upewnij się, że wszystkie kawałki zostały usunięte z urządzenia.

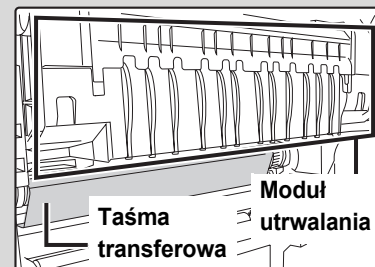

## USUWANIE ZACIĘĆ

Gdy zatnie się papier, na wyświetlaczu pojawi się komunikat "Wystąpił błąd w podawaniu papieru.", a drukowanie i skanowanie zostanie przerwane. W tym przypadku, dotknij przycisk [Informacje] na panelu dotykowym. Po dotknięciu pojawi się instrukcja usuwania zacięcia. Postępuj zgodnie z instrukcją. Po usunięciu zacięcia komunikat zostanie automatycznie skasowany.

Przybliżone miejsca możliwych zacięć są wskazane migającymi oznaczeniami ▼, jak widać poniżej.

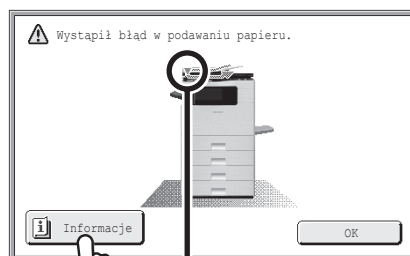

miejsce zacięcia



- Podczas wyświetlania komunikatu nie można wznowić drukowania ani skanowania.
- Jeśli komunikat nie zniknie po usunięciu zacięcia, może to być spowodowane jedną z poniższych sytuacji. Sprawdź ponownie.
  - Zacięcie nie zostało prawidłowo usunięte.
  - Urwany kawałek papieru pozostaje w urządzeniu.
  - Pokrywa lub moduł, które były otwarte lub zdjęte, aby usunąć zacięcie, nie zostały założone z powrotem.

# JAK USUNĄĆ ZACIĘTY PAPIER

Jeśli potrzebujesz więcej informacji niż jest w instrukcji na panelu dotykowym, obejrzyj ilustracje zacięć poniżej. Obejrzyj ilustracje poniżej a następnie przejdź do ilustracji (1 do 10) odpowiednich do Twojej sytuacji.

☞ (1): strona 7-3, (2)-(8): strona 7-4, (9)-(10): strona 7-5

 Ustawienia systemowe są przedstawione w kolumnie "Rozwiązania" poniżej. W niektórych przypadkach problem można rozwiązać, włączając wskazane ustawienie systemowe.

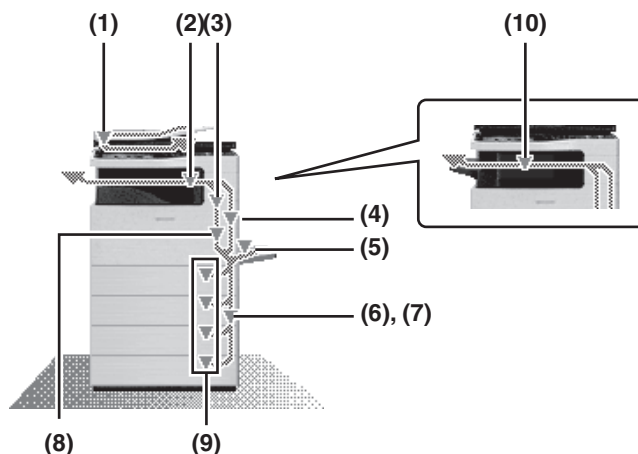

## (1) Zacięcie oryginału



Otwórz pokrywę podajnika dokumentów i wyjmij rolkę pobierającą papier. Jeśli trudno jest usunąć zacięty papier, wyjmij rolkę pobierającą. Aby wyjąć rolkę pobierającą papier, patrz "Wymywanie rolki pobierającej papier".

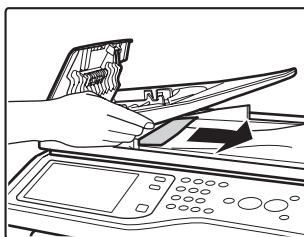

Wyjmij tacę podajnika dokumentów i usuń zacięty papier.

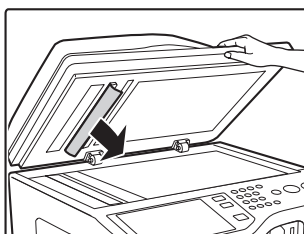

Otwórz automatyczny podajnik dokumentów i usuń oryginał.



Po usunięciu zacięcia otwórz i zamknij automatyczny podajnik dokumentów (lub pokrywę obszaru podawania dokumentu lub tacę podawania dokumentu), aby usunąć wyświetlanie zacięcia z panelu dotykowego.

## Wymywanie rolki pobierającej papier

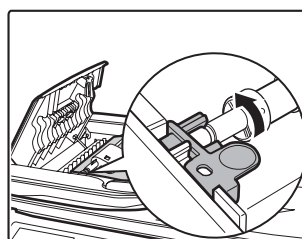

Podnieś pokrętko przytrzymujące trzpień rolki.

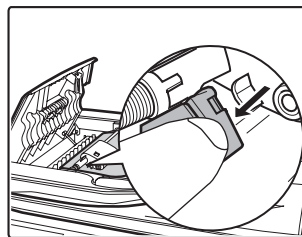

Pociągnij do dołu dźwignię zwalniającą.

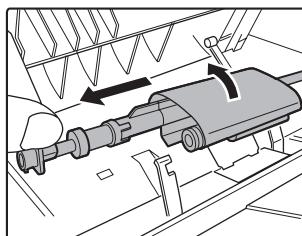

Wymontuj trzpień, obracając pokrywę rolki do góry i wyjmując go.



- Jeśli pokrywa rolki nie jest skierowana prosto, gdy zdejmowany jest trzpień, może dojść do uszkodzenia.
- Ostrożnie wyciągnij zacięty papier, aby go nie rozdrzeć.

**(2) Zacięcie papieru w strefie wyjścia**

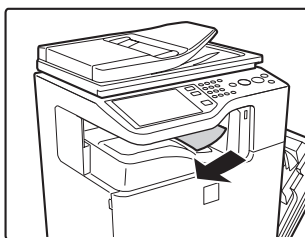

Usuń zacięty papier.

**(3) Zacięcie papieru w module utrwalania**

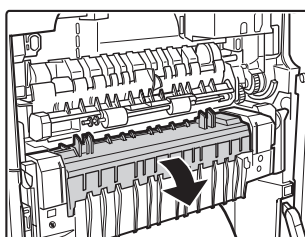

Jeśli w module utrwalania dojdzie do zacięcia papieru, naciśnij zieloną część, otwórz moduł utrwalania i wyjmij papier.

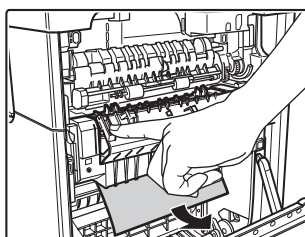

**! Uwaga**

- Obszar zespołu utrwalania jest gorący. Należy uważać, aby się nie oparzyć. (Nie dotykaj metalowych części.)
- Kiedy moduł utrwalania jest odchylony w dół w Twoim kierunku, po środku znajdują się wystające elementy. Nie dotykaj ich. Mogą spowodować odniesienie obrażeń lub uszkodzenie urządzenia.

Na usuniętym papierze może pozostawać nieutralony toner. Uważaj aby nie pobrudzić rąk lub ubrania.

**(4) Zacięcie papieru w obszarze transportu**

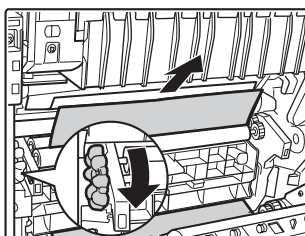

Kiedy pokrętko zostanie obrócone w kierunku strzałki, papier zostanie wysunięty.

**(5) Zacięcie papieru w zespole odwracającym**

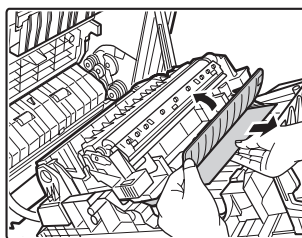

Otwórz prawą pokrywę, otwórz pokrywę przenośnika papieru i wyjmij papier.

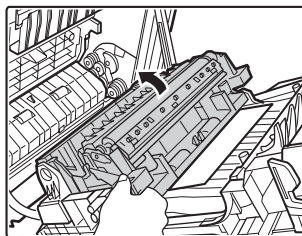

Jeśli do zacięcia papieru nie doszło w miejscu opisanym powyżej, chwyć za uchwyt modułu drugiej taśmy transferowej, powoli otwórz moduł i usuń papier.

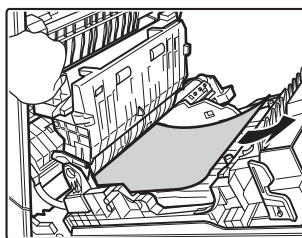

Na usuniętym papierze może pozostawać nieutralony toner. Uważaj aby nie pobrudzić rąk lub ubrania.

**(6) Zacięcie papieru w podajniku bocznym**

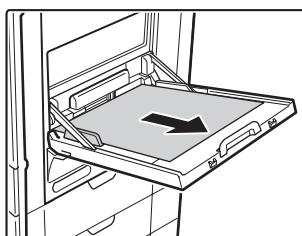

Usuń zacięty papier.

**(7) Zacięcie papieru w podajniku 1 (z boku)**

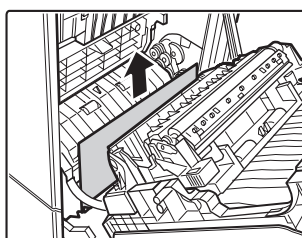

Otwórz prawą pokrywę i usuń zacięty papier.

**(8) Zacięcie papieru w podajniku 2 do 4 (z boku)**

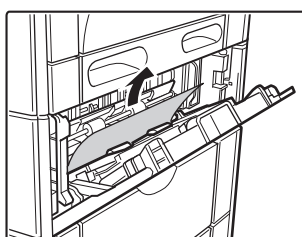

Zacięcie mogło powstać w środku urządzenia. Sprawdź dokładnie i usuń.

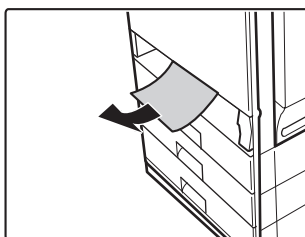
**(9) Zacięcie papieru w podajniku 1 do 4 (w samym podajniku)**

Kiedy papier zostanie wkręcony do rolki, wyjmij podajnik i usuń zacięty papier.

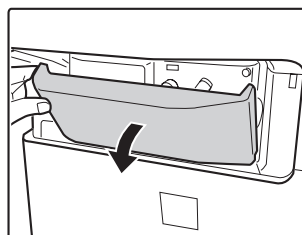

Wyciągając podajnik, pamiętaj, aby otworzyć prawą pokrywę i sprawdzić, czy nie ma zaciętego papieru. Jeśli podajnik zostanie wyciągnięty, a w środku jest zacięty papier, papier zostanie rozdarty i kawałki papieru mogą pozostać w urządzeniu, utrudniając usunięcie zaciętego papieru. Aby otworzyć prawą pokrywę i sprawdzić, czy nie ma zaciętego papieru, wykonaj procedurę opisaną w punkcie [\(7\) Zacięcie papieru w podajniku 1 \(z boku\)](#), lub w punkcie [\(8\) Zacięcie papieru w podajniku 2 do 4 \(z boku\)](#).

**(10) Zacięcie papieru w finiszерze**

Otwórz pokrywę przednią.

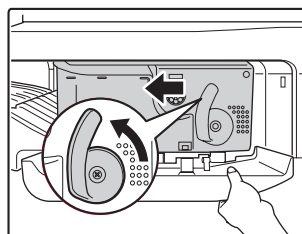

Przyciskając dźwignię w lewo, przesunij finiszera w lewo, aż się zatrzyma.

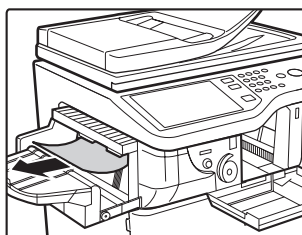

Usuń zacięty papier.

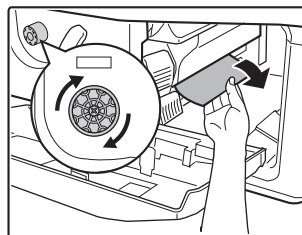

Obracaj pokrętkę w kierunku zgodnym ze strzałką, aby usunąć zacięty papier.

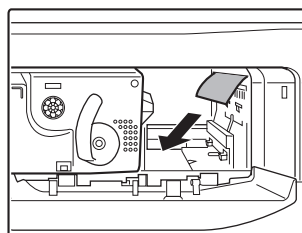

Upewnij się, że nie ma już zaciętego papieru w urządzeniu.

# USUWANIE ZACIĘTYCH ZSZYWEK

Wykonaj następujące kroki, aby usunąć zaciętą zszywkę.

## FINISZER

### ! Uwaga

Uważaj, aby nie zranić się zgiętą zszywką.

1

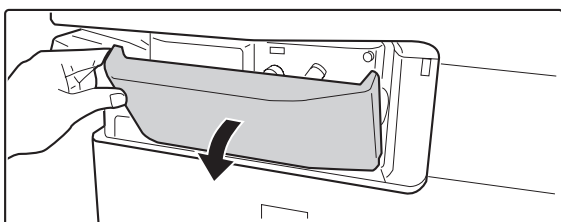

Otwórz pokrywę.

2

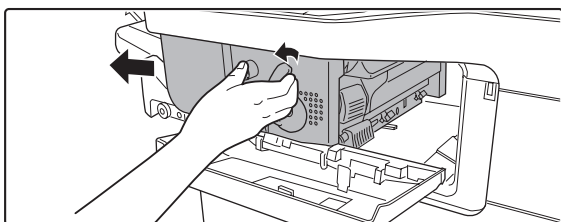

Przyciskając dźwignię w lewo, przesunij finiszera w lewo, aż się zatrzyma.

Delikatnie przesuwaj finiszera aż się zatrzyma.

3

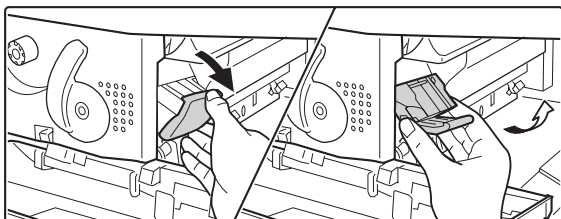

Opuść dźwignię odblokowującą pojemnik ze zszywkami i wyjmij pojemnik.

Wyciągnij pojemnik ze zszywkami w prawą stronę.

4

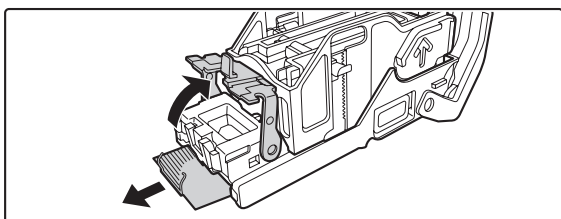

Unieś dźwignię z przodu pojemnika ze zszywkami i usuń zaciętą zszywkę.

Usuń pierwszą zszywkę jeśli jest zagięta. Jeśli zagięta zszywka nie zostanie usunięta, zacięcie zszywki nastąpi ponownie.



Uważaj, aby nie zranić się zgiętą zszywką.

5

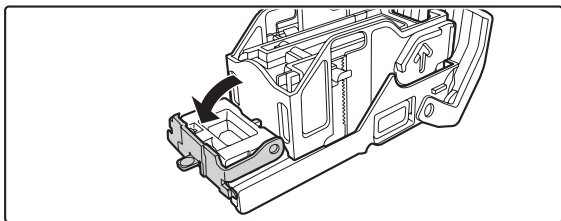

Opuść dźwignię z przodu pojemnika ze zszywkami i usuń zaciętą zszywkę.

6

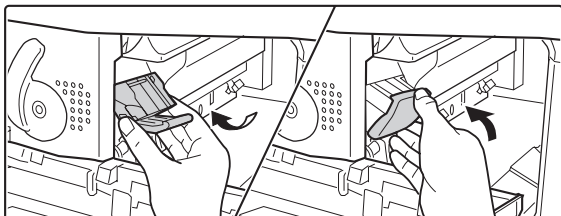

Z powrotem włóż pojemnik ze zszywkami.

Pchaj pojemnik ze zszywkami, aż się zatrzaśnie.

7

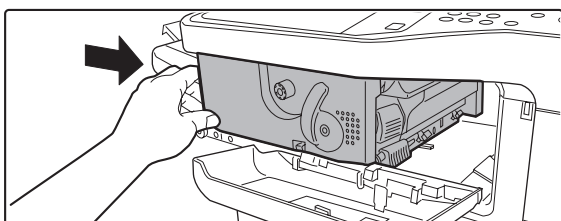

Przesuń finiszera z powrotem na prawo.

Delikatnie przesuwaj finiszera w prawą stronę, aż zatrzaśnie się w pozycji wyjściowej.

8

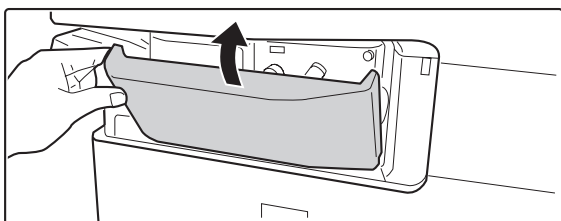

Zamknij pokrywę.

# KOPIOWANIE

## PROBLEMY ZWIĄZANE Z OPERACJĄ KOPIOWANIA

- Kopiowanie nie jest wykonywane. . . . .7-8
- Nie ma automatycznego wyboru trybu koloru. . . . .7-8
- Nie kopiuje dwustronnie. . . . .7-9
- Nie można ustawić formatu papieru w podajniku papieru. . . . .7-9

## PROBLEMY ZWIĄZANE Z WYNIKIEM KOPIOWANIA

- Obraz jest za jasny lub za ciemny. . . . .7-9
- Kolory są wyłączone. . . . .7-9
- Odcienie kolorów nie są prawidłowe. . . . .7-10
- Część obrazu jest obcięta. . . . .7-10
- Wychodzą puste kopie. . . . .7-10

- Jeśli nie możesz znaleźć w powyższej tabeli pozycji, której szukasz, zobacz "**PROBLEMY OGÓLNE**" (strona 7-25).
- Jeśli nie jesteś w stanie rozwiązać problemu przy pomocy tej instrukcji, wyłącz przycisk [ZASILANIE] (⏻), a następnie główny włącznik zasilania. Poczekał co najmniej 10 sekund, a następnie włącz główny włącznik zasilania i przycisk [ZASILANIE] (⏻) w takiej kolejności.

### Uwaga

Gdy świeci się wskaźnik LINIA albo świeci lub miga wskaźnik DANE, nie wyłączaj głównego włącznika zasilania i nie wyciągaj wtyczki z gniazdka zasilania. Może to zniszczyć napęd twardego dysku lub spowodować utratę zachowywanych lub otrzymanych danych.

## PROBLEMY ZWIĄZANE Z OPERACJĄ KOPIOWANIA

Problem	Sprawdź	Rozwiązanie
Kopiowanie nie jest wykonywane.	Czy funkcja została wyłączona przez administratora?	Gdy jest włączona autoryzacja użytkownika, funkcja której używasz może być zabroniona w Twoich ustawieniach. Zapytaj administratora.
Nie ma automatycznego wyboru trybu koloru.	Czy używasz jeden z następujących typów oryginałów? <b>Nie jest wybrany tryb Czarno-Biały</b> <ul style="list-style-type: none"> <li>• Czy jest kolorowy oryginał, czy papier oryginału?</li> </ul> <b>Nie jest wybrany tryb Kolorowy</b> <ul style="list-style-type: none"> <li>• Kolor na oryginale jest bardzo jasny.</li> <li>• Kolor oryginału jest bardzo ciemny, prawie czarny.</li> <li>• Czy na oryginale jest bardzo mała powierzchnia koloru?</li> </ul>	Gdy tryb kolorowy jest ustawiony na "Auto" i zostanie przyciśnięty przycisk [KOPIOWANIE KOLOROWE], urządzenie rozpoznaje, czy oryginał jest czarno-biały, czy kolorowy. Jakkolwiek, gdy oryginał jest podobny do tych opisanych po lewej stronie, automatyczne rozpoznawanie może nie zadziałać poprawnie. W tym przypadku, wybierz tryb kolorowy ręcznie.

Problem	Sprawdź	Rozwiązanie
Nie kopiuje dwustronnie.	Czy ustawiony typ papieru wybranego podajnika jest typem papieru, który nie może być użyty do dwustronnego kopiowania?	Sprawdź "Ustawienia Podajnika" w ustawieniach systemu. Gdy pole wyboru [Wyłącz Dupleks] jest wybrane <input checked="" type="checkbox"/> , dwustronne kopiowanie z tego podajnika nie będzie możliwe. Zmień ustawienie typu papieru na typ, który może być użyty do dwustronnego drukowania. → Ustawienia Systemowe > "Ustawienia tacy na papier" > "Ustawienia Podajnika" > "Zmień"
	Czy używasz specjalnego formatu lub typu papieru?	Typy i formaty papierów, które mogą być użyte w dwustronnym kopiowaniu znajdziesz w rozdziale "SPECYFIKACJE" w Instrukcji konserwacji i bezpieczeństwa.
	Czy kopiujesz używając ustawień, które nie pozwalają na dwustronne kopiowanie?	Dwustronne kopiowanie generalnie może być połączone z innymi trybami specjalnymi, jednak niektóre kombinacje nie są możliwe. Gdy zostaną wybrane, na panelu wyświetli się komunikat.
	Czy funkcja została wyłączona przez administratora?	Niektóre funkcje mogły zostać wyłączone w ustawieniach systemu (administrator). Zapytaj administratora. Gdy jest włączona autoryzacja użytkownika, funkcja której używasz może być zabroniona w Twoich ustawieniach. Zapytaj administratora.
Nie można ustawić formatu papieru w podajniku papieru.	Czy funkcja została wyłączona przez administratora?	Niektóre funkcje mogły zostać wyłączone w ustawieniach systemu (administrator). Zapytaj administratora.

## PROBLEMY ZWIĄZANE Z WYNIKIEM KOPIOWANIA

Problem	Sprawdź	Rozwiązanie
Obraz jest za jasny lub za ciemny.	Czy obraz jest za jasny czy za ciemny?	Wybierz odpowiedni tryb ekspozycji dla kopiowanego oryginału i dopasuj ręcznie poziom ekspozycji.
	Jeśli w ustawieniach ekspozycji dla kopiowania wybrano typ oryginału, a nie opcję "Auto", czy wybrany typ oryginału jest odpowiedni?	Wybierz typ oryginału najlepiej pasujący do danego oryginału. Jeśli wybrano niewłaściwy typ, nie będzie możliwa prawidłowa regulacja obrazu.
Kolory są wyłączone.	Czy zostało wykonane "Regulacja Rejestracji"?	Poproś administratora o wykonanie "Dostosowania Rejestracji". Jeśli kolory nie są we właściwych miejscach na kolorowej kopii, można użyć funkcji "Dostosowanie Rejestracji", aby wyregulować miejsce drukowania dla każdego koloru. → Ustawienia Systemowe (Administrator) > "Kontrola Urządzenia" > "Inne Ustawienia" > "Dostosowanie Rejestracji"

Problem	Sprawdź	Rozwiązanie
<b>Odcienie kolorów nie są prawidłowe.</b>	Czy została wykonana "Automatyczna Kalibracja Koloru"?	Jeśli odcienie kolorów nie są prawidłowe, po zakończeniu wspomnianego wcześniej dostosowania rejestracji wykonaj "Automatyczną Kalibrację Koloru". "Automatyczna Kalibracja Koloru" automatycznie koryguje odcienie kolorów, korzystając z modelu testowego, który można zeskanować do urządzenia. → Ustawienia Systemowe (Administrator) > "Skopiuj Ustawienia Funkcji" > "Dostosowanie Koloru" > "Automatyczna Kalibracja Koloru"
<b>Część obrazu jest obcięta.</b>	Czy została dobrana odpowiednia skala kopii do formatu oryginału i formatu papieru?	Wybierz odpowiednią skalę kopiowania.
	Czy używasz całowego (AB) formatu oryginału?	Jeśli kopiujesz na całowym (AB) formacie oryginału, wybierz format oryginału ręcznie.
	Czy został ustawiony właściwy format oryginału?	Wskaż przycisk [Oryginał] i wybierz prawidłowy format.
<b>Wychodzą puste kopie.</b>	Czy oryginał jest odpowiednio ułożony stroną kopiowaną do góry lub do dołu?	Gdy używasz szyby oryginału, oryginał musi być ułożony nadrukiem do dołu. Gdy korzystasz z automatycznego podajnika oryginałów, oryginał musi być ułożony nadrukiem do góry.

# DRUKOWANIE

## PROBLEMY ZWIĄZANE Z OPERACJĄ DRUKOWANIA

- Drukowanie nie działa. . . . . 7-11
- Kolorowe drukowanie nie działa. . . . . 7-13
- Dwustronne drukowanie nie działa. . . . . 7-13
- Bezpośrednie drukowanie pliku w udostępnionym folderze na komputerze nie jest możliwe. . . . . 7-14
- Podajnik, finiszier lub inne urządzenie opcjonalne zainstalowane w urządzeniu nie działa. . . . . 7-14

## PROBLEMY ZWIĄZANE Z WYNIKIEM DRUKOWANIA

- Obraz jest ziarnisty. . . . . 7-14
- Obraz jest za jasny lub za ciemny. . . . . 7-14
- Kolory są wyłączone. . . . . 7-15
- Tekst i linie są słabo widoczne i zanikają. . . . . 7-15
- Część obrazu jest obcięta. . . . . 7-15
- Obraz jest do góry nogami. . . . . 7-15
- Wydrukowane jest dużo "dziwnych" znaków. . . . . 7-16



- Jeśli nie możesz znaleźć w powyższej tabeli pozycji, której szukasz, zobacz "**PROBLEMY OGÓLNE**" (strona 7-25).
- Jeśli nie jesteś w stanie rozwiązać problemu przy pomocy tej instrukcji, wyłącz przycisk [ZASILANIE] (⏻), a następnie główny włącznik zasilania. Poczekaj co najmniej 10 sekund, a następnie włącz główny włącznik zasilania i przycisk [ZASILANIE] (⏻) w takiej kolejności.

### Uwaga

Gdy świeci się wskaźnik LINIA albo świeci lub miga wskaźnik DANE, nie wyłączaj głównego włącznika zasilania i nie wyciągaj wtyczki z gniazdka zasilania. Może to zniszczyć napęd twardego dysku lub spowodować utratę zachowywanych lub otrzymanych danych.

## PROBLEMY ZWIĄZANE Z OPERACJĄ DRUKOWANIA

Problem	Sprawdź	Rozwiązanie
Drukowanie nie działa.	Czy Twój komputer jest prawidłowo podłączony do urządzenia?	Upewnij się, czy kabel jest właściwie podłączony do złącza LAN lub złącza USB w komputerze i urządzeniu. Jeśli jest podłączenie do sieci, sprawdź również podłączenie do huba. Jeśli znajdujesz się w sieci, sprawdź również podłączenie w hubie. 🔧 1. ZANIM ZACZNIESZ UŻYWAĆ "BOK I TYŁ" (strona 1-6)
	Czy urządzenie jest podłączone do tej samej sieci (LAN itp.), co Twój komputer?	Urządzenie musi być podłączone do tej samej sieci co Twój komputer. Jeśli nie wiesz do której sieci jest podłączone urządzenie, spytaj administratora sieci.

Problem	Sprawdź	Rozwiązanie
<b>Drukowanie nie działa.</b>	Czy adres IP jest właściwie ustawiony? (Windows)	<p>Jeśli urządzenie nie ma stałego adresu IP (urządzenie otrzymuje adres IP z serwera DHCP), drukowanie nie będzie możliwe gdy adres IP będzie się zmieniał. Wydrukuj "Listę Wszystkich Ustawień Klienta" z ustawień systemu i sprawdź adres IP urządzenia. Gdy adres IP się zmienił, zmień ustawienie portu w sterowniku drukarki.</p> <p>→ Ustawienia Systemowe &gt; "Druk Listy (Użytkownik)" &gt; "Lista Wszystkich Ustawień Klienta"</p> <p> Instrukcja instalacji oprogramowania</p> <p>Gdy adres IP często się zmienia, zaleca się nadanie stałego adresu IP urządzeniu.</p> <p>→ Ustawienia Systemowe (Administrator) &gt; "Ustawienia Sieci"</p>
	Czy używasz portu drukarki utworzonego za pomocą standardowego portu TCP/IP? (Windows 2000/XP/Server 2003/Vista/Server 2008)	<p>Jeśli używany jest port utworzony za pomocą standardowego portu TCP/IP w systemie Windows, a pole [SNMP Status Enabled] jest zaznaczone <input checked="" type="checkbox"/>, prawidłowe drukowanie może być niemożliwe. Zmień pole [SNMP Status Enabled] na <input type="checkbox"/>.</p> <p> Instrukcja instalacji oprogramowania</p>
	Czy "Connect via" jest ustawione na [Ethernet] dla AppleTalk? (Mac OS 9.0-9.2.2)	<p>Otwórz [AppleTalk] z [Control Panels] i upewnij się, że [Ethernet] jest wybrane w menu "Connect via". Drukowanie nie jest możliwe gdy nie jest wybrany [Ethernet].</p>
	Czy Twój komputer zachowuje się stabilnie?	<p>Drukowanie czasami nie jest możliwe gdy wiele aplikacji jest otworzonych jednocześnie, lub jest za mało pamięci albo na twardym dysku jest za mało miejsca. Zrestartuj komputer.</p>
	Czy jest wybrane odpowiednie urządzenie w aplikacji z której drukujesz?	<p>Upewnij się, że w oknie Drukuj aplikacji jest wybrany sterownik drukarki urządzenia.</p> <p>Jeśli sterownik drukarki nie pojawia się na liście dostępnych sterowników, może być nieprawidłowo zainstalowany. Usuń sterownik drukarki i zainstaluj go ponownie.</p> <p> Instrukcja instalacji oprogramowania</p>
	Czy urządzenia połączenia sieciowego działają normalnie?	<p>Upewnij się, że routery i inne urządzenia połączenia sieciowego działają normalnie. Jeżeli urządzenie nie jest włączone lub jest w stanie błędny, zajrzyj do instrukcji obsługi urządzenia, aby usunąć problem.</p>

<b>Problem</b>	<b>Sprawdź</b>	<b>Rozwiązanie</b>
<b>Drukowanie nie działa.</b>	Czy ustawiony limit czasu wejścia/wyjścia jest zbyt krótki?	Jeśli ustawiony limit czasu wejścia/wyjścia jest zbyt krótki, mogą powstawać błędy w czasie pisania do drukarki. Poproś administratora urządzenia o ustawienie odpowiedniego limitu czasu wejścia/wyjścia. → Ustawienia Systemowe (Administrator) > "Ustawienia Drukarki" > "Ustaw. Interfejsu" > "Limit Czasu I/O"
	Czy została wydrukowana strona uwag?	Strona uwag zostanie wydrukowana, aby wskazać przyczynę problemu jeśli nie można drukować i przyczyna nie jest wyświetlona na panelu. Przeczytaj wydrukowaną stronę i podejmij odpowiednie działania. Strona uwag może być wydrukowana w następujących sytuacjach. <ul style="list-style-type: none"> <li>• Zadanie drukowania ma zbyt dużą pojemność w stosunku do pamięci.</li> <li>• Została wybrana funkcja, która została wyłączona przez administratora.</li> </ul> W fabrycznym ustawieniu domyślnym strony uwag nie są drukowane.
	Czy funkcja została wyłączona przez administratora?	Gdy jest włączona autoryzacja użytkownika, funkcja której używasz może być zabroniona w Twoich ustawieniach. Zapytaj administratora.
<b>Kolorowe drukowanie nie działa.</b>	Czy tryb koloru jest ustawiony na "Kolorowy"?	Wybierz "Automatyczny" lub "Kolorowy" jako ustawienie trybu koloru. Ustawienie trybu koloru jest wybierane następująco: Windows: W zakładce [Kolorowy] sterownika drukarki. Macintosh: W menu [Color] okna drukowania. W Windows, [Druk Czarno-Biały] może również być wybrane w zakładce [Główne] sterownika drukarki. Jeśli chcesz drukować w kolorze upewnij się, że pole wyboru [Druk Czarno-Biały] w zakładce [Główne] nie jest wybrane <input type="checkbox"/> .
	Czy funkcja została wyłączona przez administratora?	Gdy jest włączona autoryzacja użytkownika, funkcja której używasz może być zabroniona w Twoich ustawieniach. Zapytaj administratora.
<b>Dwustronne drukowanie nie działa.</b>	Czy w wybranym podajniku papieru jest ustawiony typ papieru, na którym nie można drukować dwustronnie?	Sprawdź "Ustawienia Podajnika" w ustawieniach systemu. Jeśli pole wyboru [Wyłącz Dupleks] jest wybrane <input checked="" type="checkbox"/> , dwustronne drukowanie z tego podajnika nie będzie możliwe. Zmień ustawienie typu papieru na typ, który może być użyty do dwustronnego drukowania. → Ustawienia Systemowe > "Ustawienia tacy na papier" > "Ustawienia Podajnika" > "Zmień"
	Czy używasz specjalnego formatu lub typu papieru?	Typy i formaty papierów, które mogą być użyte w dwustronnym kopiowaniu znajdziesz w rozdziale "SPECYFIKACJE" w Instrukcji bezpieczeństwa.
	Czy funkcja została wyłączona przez administratora?	Niektóre funkcje mogły zostać wyłączone w ustawieniach systemu (administrator). Zapytaj administratora. Gdy jest włączona autoryzacja użytkownika, funkcja której używasz może być zabroniona w Twoich ustawieniach. Zapytaj administratora.

Problem	Sprawdź	Rozwiązanie
Bezpośrednie drukowanie pliku w udostępnionym folderze na komputerze nie jest możliwe.	Czy w urządzeniu włączone są "Ustawienia IPsec"?	Jeśli "Ustawienia IPsec" są włączone w ustawieniach systemowych (administratora), bezpośrednie drukowanie pliku w udostępnionym folderze może nie być możliwe w niektórych środowiskach komputerów. Informacje o "Ustawieniach IPsec" można uzyskać u swojego administratora. → Ustawienia Systemowe (Administrator) > "Ustawienia Zabezpieczeń" > "Ustawienia IPsec"
Podajnik, finiszier lub inne urządzenie opcjonalne zainstalowane w urządzeniu nie działa.	Czy zainstalowane urządzenie opcjonalne zostało skonfigurowane w sterowniku drukarki?	Otwórz właściwości drukarki i kliknij przycisk [Auto Konfiguracja] w zakładce [Konfiguracja]. (Windows) Jeśli automatyczna konfiguracja nie zadziała, zajrzyj do Instrukcji instalacji oprogramowania.

## PROBLEMY ZWIĄZANE Z WYNIKIEM DRUKOWANIA

Problem	Sprawdź	Rozwiązanie
Obraz jest ziarnisty.	Czy ustawienia sterownika drukarki są odpowiednie do zadania drukowania?	Wybierając ustawienia drukowania można ustawić tryb drukowania na [Zwykła], [Wysoka Jakość] lub [Cienki]. Jeśli potrzebujesz bardzo wyraźnego obrazu, wybierz opcję [Cienki]. (Trybu [Cienki] nie można wybrać, gdy używany jest sterownik drukarki PCL5c.) Windows: Ustawianie rozdzielczości znajduje się w zakładce [Zaawansowane] we właściwościach sterownika drukarki. Macintosh: W menu [Advanced] okna drukowania ustaw rozdzielczość. (W Mac OS v10.5 wybierz rozdzielczość w menu [Color] w oknie drukowania.)
	Czy wybrano ustawienia koloru odpowiednie dla wydruku?	Wybierz ustawienie koloru odpowiednie dla danego wydruku. Windows: Wybierz odpowiedni typ dokumentu w punkcie [Typ Obrazu] w zakładce [Kolorowy] sterownika drukarki. Zaawansowane ustawienia kolorów można wybrać za pomocą przycisku [Zaawansowany Kolor]*. Macintosh: Wybierz odpowiedni typ dokumentu w punkcie [Typ Obrazu] w menu [Kolorowy] sterownika drukarki. Zaawansowane ustawienia kolorów można wybrać za pomocą przycisku [Zaawansowany Kolor]*. (W Mac OS X v10.5 do 10.5.1, w zakładce [Zaawansowany Kolor].) * Dokonując szczegółowych ustawień kolorów, takie jak "Profil Wydruku", wybierz "Ustawienia użytkownika" w punkcie "Typ Obrazu" i wybierz pożądane ustawienia w punkcie "Zaawansowany Kolor".
Obraz jest za jasny lub za ciemny.	Czy obraz (szczególnie fotografia) wymaga korekcji? (Windows)	Jasność i kontrast mogą być korygowane przez wykonanie [Regulacji Koloru] w zakładce [Kolor] sterownika drukarki. Te ustawienia mogą być używane do prostego korygowania jeśli nie masz na swoim komputerze zainstalowanego oprogramowania do edycji obrazu.

Problem	Sprawdź	Rozwiązanie
<b>Kolory są wyłączone.</b>	Czy zostało wykonane "Dostosowanie Rejestracji"?	<p>Poproś administratora o wykonanie "Dostosowania Rejestracji".</p> <p>Jeśli kolory nie są we właściwych miejscach na kolorowym wydruku, można użyć funkcji "Dostosowanie Rejestracji", aby wyregulować miejsce drukowania dla każdego koloru.</p> <p>→ Ustawienia Systemowe (Administrator) &gt; "Kontrola Urządzenia" &gt; "Inne Ustawienia" &gt; "Dostosowanie Rejestracji"</p> <p>Jeśli kolory są wyłączone, wykonaj "Automatyczną Kalibrację Koloru". (Jeśli kolory dalej są wyłączone po kalibracji, należy powtórzyć kalibrację.)</p> <p>→ Ustawienia Systemowe (Administrator) &gt; "Ustawienia Drukarki" &gt; "Automatyczna Kalibracja Koloru"</p>
<b>Tekst i linie są słabo widoczne i zanikają.</b>	Czy dane kolorowe zostały wydrukowane jako czarno-białe? (Windows)	Gdy kolorowy tekst i linie są wydrukowane na czarno-biało, mogą zanikać i być słabo widoczne. Jeśli chcesz kolorowy tekst i linie (powierzchnie) przekonwertować na czarne, wybierz [Tekst na czarno] lub [Wektor na czarno] w zakładce [Kolor] sterownika drukarki. (Dane rastrowe jak np. bitmapa nie mogą być regulowane.)
<b>Część obrazu jest obcięta.</b>	Czy format papieru zadania odpowiada formatowi papieru w podajniku?	<p>Upewnij się, że ustawienie formatu papieru odpowiada formatowi papieru załadowanemu w podajniku. Ustawienie formatu papieru jest wybierane następująco:</p> <p>Windows: W zakładce [Papier] sterownika drukarki. Jeśli jest wybrane [Dopasuj do formatu papieru] sprawdź załadowany papier i ustawienie formatu papieru.</p> <p>Macintosh: W menu [Page Setup].</p>
	Czy ustawienie orientacji (pionowa lub pozioma) jest prawidłowe?	Ustaw orientację drukowania w zależności od obrazu. Orientacja drukowania jest wybierana następująco: Windows: w zakładce [Główne] sterownika drukarki. Macintosh: w menu [Page Setup].
	Czy w aplikacji są prawidłowo ustawione marginesy?	Jeśli krawędź obrazu wystaje poza obręb obszaru drukowania, krawędź zostanie obcięta. Wybierz odpowiedni format papieru i ustaw prawidłowo marginesy w aplikacji.
<b>Obraz jest do góry nogami.</b>	Czy używasz typu papieru (z zakładkami, dziurkowany, etc.), który może być załadowany tylko w jednej orientacji?	<p>Jeśli format obrazu i format papieru są takie same ale jest inna orientacja, orientacja obrazu zostanie automatycznie obrócona. Ale gdy papier może być załadowany tylko w jednej orientacji to obraz może zostać wydrukowany do góry nogami. W tym przypadku, obróć obraz o 180 stopni przed drukowaniem. Obrót o 180 stopni jest wybierany następująco:</p> <p>Windows: W zakładce [Główne] sterownika drukarki.</p> <p>Macintosh (OS X v10.3.9 do 10.5.1): W menu [Page Setup]. (Tylko orientacja pozioma.) (W Mac OS 9.0 do 9.2.2, w menu [PostScript Options] z menu [Page Setup].)</p>

Problem	Sprawdź	Rozwiązanie
<p><b>Obraz jest do góry nogami.</b></p>	<p>Czy w dwustronnym drukowaniu zostało wybrane odpowiednio miejsce bindowania?</p>	<p>Jeśli w miejscu bindowania zostało wybrane tablet, co druga strona jest drukowana do góry nogami. Ustaw odpowiednio miejsce bindowania.</p> <p>Miejsce bindowania jest wybierane następująco:</p> <p>Windows: W zakładce [Główne] sterownika drukarki.</p> <p>Macintosh: W menu [Layout] okna drukowania. (W systemach Mac OS 9.0 do 9.2.2, w [Output/Document Style].)</p>
<p><b>Wydrukowane jest dużo "dziwnych" znaków.</b></p>	<p>Czy Twój komputer lub urządzenie jest w niestabilnym stanie?</p>	<p>Jeśli w pamięci lub na twardym dysku Twojego komputera zostało mało miejsca, lub dużo zadań drukowania zostało wysłanych do urządzenia i też zostało mu mało wolnej pamięci, drukowany tekst może zmienić się w ciąg "dziwnych" znaków. W tej sytuacji, skasuj drukowanie, zrestartuj komputer i urządzenie i spróbuj wydrukować ponownie.</p> <p>Aby skasować drukowanie</p> <p>Windows: Dwukrotnie kliknij ikonę drukarki pojawiającą się po prawej stronie paska zadań i kliknij "Kasuj Wszystkie Dokumenty" (lub "Purge Print Documents") w menu [Drukarka].</p> <p>Macintosh: Dwukrotnie kliknij nazwę urządzenia na liście drukarek, wybierz zadanie, które chcesz usunąć i usuń. (W systemach Mac OS 9.0 do 9.2.2, dwukrotnie kliknij ikonę drukarki na pulpicie, wybierz zadanie drukowania, które chcesz usunąć i usuń je.)</p> <p>W urządzeniu: Przyciśnij przycisk [STATUS ZADANIA] na panelu operacyjnym, dotknij przycisk [Praca Druk.], aby zmienić ekran, dotknij przycisk zadania, które chcesz usunąć i naciśnij przycisk [Stop/Usuń]. Pojawi się komunikat potwierdzający usunięcie. Dotknij przycisk [Tak].</p> <p>Gdy niechciane znaki drukują się po zrestartowaniu, poproś administratora o wydłużenie limitu czasu wejścia/wyjścia "I/O Timeout" w ustawieniach systemu (administrator).</p> <p>→ Ustawienia Systemowe (Administrator) &gt; "Ustawienia Drukarki" &gt; "Ustaw. Interfejsu" &gt; "Limit Czasu I/O"</p> <p>Jeśli "dziwne" znaki są dalej drukowane, odinstaluj i zainstaluj ponownie sterownik drukarki.</p>

# SKANOWANIE / FAKS INTERNETOWY

## PROBLEMY ZWIĄZANE Z OPERACJĄ SKANOWANIA / FAKSU INTERNETOWEGO

- Brak transmisji obrazu. . . . . 7-17
- Nie można wybrać adresu. . . . . 7-18
- Nie można wybrać trybu. . . . . 7-18
- Automatyczny wybór trybu kolorowego nie działa prawidłowo. . . . . 7-18
- Nie można otworzyć otrzymanego obrazu. . . . . 7-19
- Transmisja zajmuje dużo czasu. . . . . 7-19
- Miejsce docelowe jest uprzednio wybrane. . . . . 7-19
- Nie można zapisać do pamięci USB. (Skanowanie do pamięci USB) . . . . . 7-19

## PROBLEMY ZWIĄZANE Z WYNIKIEM SKANOWANIA

- Zeskanowany obraz jest obcięty. . . . . 7-20
- Słaba jakość skanowanego obrazu. . . . . 7-20
- Zeskanowany obraz jest pusty. . . . . 7-20
- Zeskanowany obraz jest do góry nogami lub obrócony bokiem. . . . . 7-20
- Wskaźnik przycisku [KOPIOWANIE KOLOROWE] nie świeci się. . . . . 7-21
- Jako typ pliku był wybrany JPEG, ale plik został stworzony jako TIFF. . . . . 7-21
- Obraz jest zbyt jasny lub zbyt ciemny. (Skanowanie do PC) . . . . . 7-21

## PROBLEMY ZWIĄZANE Z INDYWIDUALNYMI / GRUPOWYMI PRZYCISKAMI BEZPOŚREDNIEGO WYBORU

- Nie można zaprogramować indywidualnego lub grupowego przycisku bezpośredniego wyboru. . . 7-22
- Nie można zmienić ani usunąć indywidualnego lub grupowego przycisku bezpośredniego wyboru. .7-22

- Jeśli nie możesz znaleźć w powyższej tabeli pozycji, której szukasz, zobacz "**PROBLEMY OGÓLNE**" (strona 7-25).
- Jeśli nie jesteś w stanie rozwiązać problemu przy pomocy tej instrukcji, wyłącz przycisk [ZASILANIE] (⏻), a następnie główny włącznik zasilania. Poczekaj co najmniej 10 sekund, a następnie włącz główny włącznik zasilania i przycisk [ZASILANIE] (⏻) w takiej kolejności.

### Uwaga

Gdy świeci się wskaźnik LINIA albo świeci lub miga wskaźnik DANE, nie wyłączaj głównego włącznika zasilania i nie wyciągaj wtyczki z gniazdka zasilania. Może to zniszczyć napęd twardego dysku lub spowodować utratę zachowywanych lub otrzymanych danych.

## PROBLEMY ZWIĄZANE Z OPERACJĄ SKANOWANIA / FAKSU INTERNETOWEGO

Problem	Sprawdź	Rozwiązanie
Brak transmisji obrazu.	Czy zostało wybrane prawidłowe miejsce docelowe? Czy odpowiednia informacja (adres e-mail lub informacja o serwerze FTP) została zachowana dla miejsca docelowego?	Upewnij się, że została zachowana prawidłowa informacja dla miejsca docelowego i że miejsce docelowe jest prawidłowo wybrane. Jeśli wysłanie przez e-mail (Skanuj do E-mail) nie powiodło się, komunikat o błędzie może zostać wysłany na ustawiony adres e-mail administratora. Ta informacja może Ci pomóc znaleźć przyczynę problemu.

Problem	Sprawdź	Rozwiązanie
<b>Brak transmisji obrazu.</b>	Czy plik obrazu przekracza limit załącznika e-mail ustawiony w ustawieniach systemu (administrator)?	Jeśli twój administrator ustawił limit pojemności transmitowanych plików, plik który przekracza limit nie może być przesłany. Zapytaj administratora.
	Czy rozmiar załączanego pliku obrazu przekracza limit Twojego serwera pocztowego? (Skanowanie do E-mail.)	Zmniejsz rozmiar załącznika (zmniejsz liczbę skanowanych stron). Rozmiar załącznika można również zmniejszyć, skanując dokumenty w mniejszej rozdzielczości. Informacje na temat limitu wielkości załączników do poczty elektronicznej można uzyskać od administratora serwera pocztowego.
	Czy folder na komputerze docelowym został udostępniony, aby plik mógł być tam wysłany? (Skanowanie do foldera w sieci.)	Jeśli folder docelowy nie został udostępniony, wybierz "udostępnij" we właściwościach folderu. Jeśli folder został przeniesiony lub zmieniony, ustawienie "udostępnij" mogło być skasowane.
	Czy w urządzeniu włączone są "Ustawienia IPsec"? (Skanowanie do foldera w sieci.)	Jeśli "Ustawienia IPsec" są włączone w ustawieniach systemowych (administratora), bezpośrednie drukowanie pliku w udostępnionym folderze może nie być możliwe w niektórych środowiskach komputerów. Informacje o "Ustawieniach IPsec" można uzyskać u swojego administratora. → Ustawienia Systemowe (Administrator) > "Ustawienia Zabezpieczeń" > "Ustawienia IPsec"
	Czy na szybie oryginału ułożyłeś długi oryginał?	Długi oryginał nie może być skanowany z szyby oryginału. Ułóż oryginały w automatycznym podajniku dokumentów.
<b>Nie można wybrać adresu.</b>	Czy funkcja została wyłączona przez administratora?	Niektóre funkcje mogły zostać wyłączone w ustawieniach systemu (administrator). Zapytaj administratora.
<b>Nie można wybrać trybu.</b>		Gdy jest włączona autoryzacja użytkownika, funkcja której używasz może być zabroniona w Twoich ustawieniach. Zapytaj administratora.
<b>Automatyczny wybór trybu kolorowego nie działa prawidłowo.</b>	Czy skanujesz jeden z wymienionych typów oryginału? <b>Gdy Czarno-Białe nie jest wybrane:</b> <ul style="list-style-type: none"> <li>• Czy jest kolorowy oryginał, czy papier oryginału?</li> </ul> <b>Gdy kolorowe nie jest wybrane:</b> <ul style="list-style-type: none"> <li>• Czy kolor na oryginale jest bardzo jasny?</li> <li>• Czy kolor oryginału jest bardzo ciemny, prawie czarny?</li> <li>• Czy na oryginale jest bardzo mała powierzchnia koloru?</li> </ul>	Gdy tryb koloru jest ustawiony na "Auto" i jest przyciśnięty przycisk [KOPIOWANIE KOLOROWE], urządzenie rozpoznaje, czy oryginał jest czarno-biały, czy kolorowy; jakkolwiek w przypadkach jak po lewej, automatyczne rozpoznawanie może nie dawać odpowiednich rezultatów. W tym przypadku, wybierz tryb kolorowy ręcznie.

Problem	Sprawdź	Rozwiązanie
Nie można otworzyć otrzymanego obrazu.	Czy program użyty przez odbiorcę obsługuje format otrzymanych danych obrazu?	Odbiorca może będzie w stanie otworzyć plik jeśli zmienisz typ pliku i tryb kompresji wybierane tuż przed transmisją. Użyj programu, który otwiera wybrany typ pliku i tryb kompresji.
	Czy pojawia się komunikat proszący o wprowadzenie hasła?	Otrzymany plik jest zaszyfrowanym plikiem PDF. Poproś nadawcę o hasło lub wysłanie pliku w nie zaszyfrowanym formacie.
Transmisja zajmuje dużo czasu.	Czy w czasie skanowania jest ustawiona odpowiednia rozdzielczość?	Aby wybrać rozdzielczość i ustawienie kompresji danych, które odpowiadają celowi transmisji i stworzą dane obrazu z wyważonym stosunkiem rozdzielczości do rozmiaru pliku, zwróć uwagę na następujące punkty: Ustawienie rozdzielczości Domyślnym ustawieniem rozdzielczości jest [200X200 dpi] w trybie skanera i pamięci USB i [200X100 dpi] w trybie faksu internetowego. Jeśli oryginał nie zawiera obrazu z półtonami np. fotografii lub ilustracji, skanowanie w domyślnej rozdzielczości stworzy praktyczny i użyteczny obraz. Ustawienie wyższej rozdzielczości lub ustawienie "Półtony" (w trybie faksu internetowego) powinno być wybrane tylko gdy oryginał zawiera fotografię i priorytetem jest jakość obrazu fotografii. Należy być ostrożnym w tym przypadku ponieważ zostanie stworzony większy plik niż w ustawieniu domyślnym.
Miejsce docelowe jest uprzednio wybrane.	Czy "Ustawienie Adresu Domyślnego" jest włączone w ustawieniach systemu (administrator)?	Jeśli chcesz wysłać do innego miejsca docelowego niż domyślne, dotknij przycisk [Usuń]. Jeśli jesteś administratorem i chcesz zmienić lub wyłączyć domyślne miejsce docelowe, zmień ustawienia na odpowiednie w "Ustawienie Adresu Domyślnego". → Ustawienia Systemu (Administrator) > "Ustawienia Wysyłania Obrazu" > "Ustawienia Skanowania" > "Ustawienie Domyślnego Adresu"
Nie można zapisać do pamięci USB. (Skanowanie do pamięci USB)	Czy podłączone urządzenie USB zostało prawidłowo rozpoznane?	Użyj "Test sprzętu USB" w ustawieniach systemu, aby sprawdzić czy urządzenie może być rozpoznane. → Ustawienia Systemu > "Test sprzętu USB" Jeśli nie zostało rozpoznane, podłącz jeszcze raz.

# PROBLEMY ZWIĄZANE Z WYNIKIEM SKANOWANIA

Problem	Sprawdź	Rozwiązanie
Zeskanowany obraz jest obcięty.	Czy ustawiony format skanowanego obrazu jest mniejszy od oryginału?	Ustaw format skanowania odpowiednio do formatu oryginału. Jeśli masz zamiar ustawić mniejszy format niż format oryginału, dokładnie ułóż oryginał w miejscu skanowania wybranego formatu. Na przykład, gdy skanujesz oryginał A4 (8-1/2" x 11"), używając ustawienia B5 (5-1/2" x 8-1/2") na szybie dokumentów, ułóż oryginał, używając skali po lewej stronie po środku, aby dopasować obszar, który chcesz zeskanować do obszaru skanowania formatu B5 (5-1/2" x 8-1/2"). 🔊 1. ZANIM ZACZNIESZ UŻYWAĆ "UKŁADANIE ORYGINAŁU NA SZYBIE" (strona 1-36)
Słaba jakość skanowanego obrazu.	Czy oryginał jest drukowany np. książka lub magazyn?	Gdy oryginał jest drukowany, mogą się pojawiać pionowe pasy (moiré). Wskaż przycisk [Ekspozycja] w oknie podstawowym, aby otworzyć okno ustawień ekspozycji. Pojawi się pole wyboru [Zmniejszenie Efektu MORY]. To pole może zostać wybrane <input checked="" type="checkbox"/> aby zredukować efekt moiré. (tylko w trybie skanowania i skanowania do pamięci USB). Efekt mory można również zmienić przez zmianę rozdzielczości lub lekkie przesunięcie oryginału (lub obrócenie) na szybie oryginału.
	Czy przy skanowaniu oryginału kolorowego lub w skali szarości, tryb koloru jest ustawiony na "Mono2"?	Ustawienie trybu koloru na "Mono2" zamienia kolory oryginału na kolor czarny albo biały. Jest to odpowiednie tylko dla oryginałów tekstowych; dla oryginałów zawierających ilustracje najlepiej użyć przycisku [KOPIOWANIE CZARNO-BIAŁE] z trybem koloru ustawionym na [Skala Szarości] lub trybem koloru przycisku [KOPIOWANIE KOLOROWE] ustawionym na [Pełny Kolor] lub [Auto]-[Skala Szarości], a następnie zeskanować.
	Czy miejsce docelowe ma wybrany format [TIFF-S]?	Gdy jest wykonywana transmisja rozsyłania, z miejscami docelowymi skanowania i faksu internetowego, które mają wybrany format [TIFF-S], rozdzielczość pozostanie ustawiona na [200X200dpi] nawet gdy była wybrana inna rozdzielczość. Jeśli chcesz wysłać obraz zeskanowany w wyższej rozdzielczości do miejsca docelowego trybu skanowania, wyślij obraz za pomocą oddzielnej transmisji.
Zeskanowany obraz jest pusty.	Czy oryginał jest odpowiednio ułożony stroną kopiowaną do góry lub do dołu?	Gdy używasz szyby oryginału, oryginał musi być ułożony nadrukiem do dołu. Gdy korzystasz z automatycznego podajnika oryginałów, oryginał musi być ułożony nadrukiem do góry.
Zeskanowany obraz jest do góry nogami lub obrócony bokiem.	Czy w transmisji są zawarte adresy faksu internetowego?	Gdy w transmisji rozsyłania są miejsca docelowe trybu skanowania i faksu internetowego, orientacja oryginału faksu internetowego jest ważniejszym ustawieniem i dlatego oryginał może pojawić się w niewłaściwej orientacji gdy jest wyświetlany na ekranie komputera. W tym przypadku, do miejsca docelowego trybu skanowania, wyślij obraz za pomocą oddzielnej transmisji.

Problem	Sprawdź	Rozwiązanie
<b>Wskaźnik przycisku [KOPIOWANIE KOLOROWE] nie świeci się.</b>	Czy w miejscach docelowych są fakсы internetowe lub fakсы?	Gdy w miejscach docelowych znajdują się miejsca docelowe fakсов i fakсов internetowych, można użyć tylko przycisku [KOPIOWANIE CZARNO-BIAŁE].
<b>Jako typ pliku był wybrany JPEG, ale plik został stworzony jako TIFF.</b>	Czy został przyciśnięty przycisk [KOPIOWANIE CZARNO-BIAŁE], aby rozpocząć skanowanie?	Gdy [JPEG] jest wybrany jako typ pliku i obraz jest skanowany w Mono 2, plik zostanie stworzony jako TIFF. Aby stworzyć plik JPEG, zmień tryb koloru na [Pełny Kolor] a następnie przyciśnij przycisk [KOPIOWANIE KOLOROWE].
<b>Obraz jest zbyt jasny lub zbyt ciemny. (Skanowanie do PC)</b>	Czy wartość progu jest odpowiednia?	Przy skanowaniu ze sterownika TWAIN z wybranym [Gradacja mono 2] z [Tryb koloru] w oknie "Profesjonalny", sprawdź ustawienie "Próg B/W". Duża wartość progu daje ciemniejszy obraz, a mała wartość progu jaśniejszy. Aby automatycznie dopasować "Próg B/W", kliknij [Próg Automatyczny] w zakładce [Obraz] okna "Profesjonalny".
	Czy ustawienia jasności i kontrastu są odpowiednie?	Gdy ustawienia jasności i kontrastu nie są odpowiednie (np. skanowany obraz jest zbyt jasny), kliknij przycisk [Automatyczna Regulacja Jasności / Kontrastu] na zakładce [Kolor] w oknie "Profesjonalny". Możesz również kliknąć przycisk [Jasność / Kontrast], aby ustawić jasność i kontrast w czasie przeglądania zeskanowanego obrazu.

# PROBLEMY ZWIĄZANE Z INDYWIDUALNYMI / GRUPOWYMI PRZYCISKAMI BEZPOŚREDNIEGO WYBORU

Problem	Sprawdź	Rozwiązanie
Nie można zaprogramować indywidualnego lub grupowego przycisku bezpośredniego wyboru.	Czy została zaprogramowana maksymalna ilość przycisków?	Usuń nieużywane przyciski bezpośredniego wyboru lub przycisku grupowe.
	Czy funkcja została wyłączona przez administratora?	Niektóre funkcje mogły zostać wyłączone w ustawieniach systemu (administrator). Zapytaj administratora.
Nie można zmienić ani usunąć indywidualnego lub grupowego przycisku bezpośredniego wyboru.	Jeśli przycisk jest indywidualny, to czy jest on włączony do grupy?	Usuń przycisk z grupy i następnie edytuj lub usuń przycisk. (Jeśli przycisk jest włączony do wielu grup, trzeba go usunąć ze wszystkich grup.) → Ustawienia Systemowe > "Kontrola Adresów" > "Książka Adresowa"
	Czy przycisk jest używany w zarezerwowanej transmisji lub akurat wykonywanej transmisji?	Poczekaj aż transmisja zostanie zakończona lub skasuj transmisję a następnie edytuj lub usuń przycisk.
	Czy przycisk jest w przycisku programu?	Usuń przycisk z programu a następnie edytuj lub usuń. (Jeśli przycisk jest włączony do wielu grup, trzeba go usunąć ze wszystkich grup.) → Ustawienia Systemowe > "Kontrola Adresów" > "Program"
	Czy funkcja została wyłączona przez administratora?	Niektóre funkcje mogły zostać wyłączone w ustawieniach systemu (administrator). Zapytaj administratora.
	Czy administrator włączył funkcję zapobiegającą edytowaniu/usuwaniu?	Jeśli administrator włączył "Ustawienie Adresu Domyślnego" (w urządzeniu) lub "Inbound Routing Settings" (na stronach www), edytowanie/usuwanie nie będzie możliwe. Zapytaj administratora.

# PRZECHOWYWANIE DOKUMENTÓW

## PROBLEMY ZWIĄZANE Z ARCHIWIZACJĄ

- Przechowywanie dokumentów nie działa. . . . . 7-23
- Przechowywane dane nie mogą być wydrukowane. . . . . 7-23
- Zadanie nie może zostać zapisane w folderze własnym. . . . . 7-24

## PROBLEMY ZWIĄZANE Z ZARZĄDZANIEM PLIKAMI

- Zapisany plik zniknął. . . . . 7-24
- Nie można usunąć pliku. . . . . 7-24
- Nie można ustawić atrybutu pliku na [Poufne]. . . . . 7-24
- Nie można otworzyć poufnego pliku lub folderu. . . . . 7-24
- Nazwa pliku nie może być zapisana ani zmieniona. . . . . 7-24
- Nazwa pliku własnego nie może być zapisana ani zmieniona. . . . . 7-24
- Nazwa pliku jest obcięta. . . . . 7-24

- Jeśli nie możesz znaleźć w powyższej tabeli pozycji, której szukasz, zobacz "PROBLEMY OGÓLNE" (strona 7-25).
- Jeśli nie jesteś w stanie rozwiązać problemu przy pomocy tej instrukcji, wyłącz przycisk [ZASILANIE] (Ⓢ), a następnie główny włącznik zasilania. Poczekaj co najmniej 10 sekund, a następnie włącz główny włącznik zasilania i przycisk [ZASILANIE] (Ⓢ) w takiej kolejności.

### Uwaga

Gdy świeci się wskaźnik LINIA albo świeci lub miga wskaźnik DANE, nie wyłączaj głównego włącznika zasilania i nie wyciągaj wtyczki z gniazdka zasilania. Może to zniszczyć napęd twardego dysku lub spowodować utratę zachowywanych lub otrzymanych danych.

## PROBLEMY ZWIĄZANE Z ARCHIWIZACJĄ

Problem	Sprawdź	Rozwiązanie
Przechowywanie dokumentów nie działa.	Czy zostało wybrane ustawienie przechowywania dokumentów w sterowniku drukarki?	W trybie drukowania, włącz przechowywanie dokumentów w zakładce sterownika drukarki [Obsługa Pracy]. W trybie kopiowania lub wysyłania obrazu dotknij przycisk [Przech. Tymcz.] lub [Plik], a następnie użyj funkcji przechowywania dokumentów.
	Czy funkcja została wyłączona przez administratora?	Niektóre funkcje mogły zostać wyłączone w ustawieniach systemu (administrator). Zapytaj administratora. Gdy jest włączona autoryzacja użytkownika, funkcja której używasz może być zabroniona w Twoich ustawieniach. Zapytaj administratora.
Przechowywane dane nie mogą być wydrukowane.	Czy funkcja została wyłączona przez administratora?	Niektóre funkcje mogły zostać wyłączone w ustawieniach systemu (administrator). Zapytaj administratora. Gdy jest włączona autoryzacja użytkownika, funkcja której używasz może być zabroniona w Twoich ustawieniach. Zapytaj administratora.

Problem	Sprawdź	Rozwiązanie
Zadanie nie może zostać zapisane w folderze własnym.	Czy folder własny pojawia się w "Informacji o folderze"? (przy drukowaniu)	Kliknij przycisk [Uzyskaj nazwę foldera] w ekranie zachowywania przechowywanych dokumentów sterownika drukarki aby wywołać foldery własne, które zostały stworzone w urządzeniu.
	Czy folder własny posiada hasło?	Wprowadź hasło skonfigurowane w urządzeniu w ekranie zachowywania przechowywanych dokumentów.

## PROBLEMY ZWIĄZANE Z ZARZĄDZANIEM PLIKAMI

Problem	Sprawdź	Rozwiązanie
Zapisany plik zniknął.	Czy został dotknięty przycisk [Wydrukuj i Usuń Dane] aby wydrukować zachowany plik?	Plik, który jest drukowany przy użyciu przycisku [Wydrukuj i Usuń Dane] jest automatycznie usuwany po wydrukowaniu. Aby drukować bez usuwania użyj przycisku [Wydrukuj i Zachowaj Dane]. Właściwości pliku można ustawić na "Ochrona", aby nie utrudnić usunięcia pliku.
	Czy funkcja automatycznego usuwania przechowywanych plików została włączona?	Jeśli w ustawieniach systemowych (administratora) włączono opcję "Automatyczne usunięcie ustawień pliku", pliki w wybranych folderach są regularnie usuwane. (Nawet jeśli atrybut pliku to "Poufne" lub "Ochrona", plik może być usunięty.) Jeśli potrzebujesz plików, które zostały usunięte, skontaktuj się z administratorem urządzenia.
Nie można usunąć pliku.	Czy atrybut pliku jest ustawiony na [Ochrona]?	Plik nie może być usunięty gdy jego atrybut jest ustawiony na [Ochrona]. Zmień atrybut na [Udostęp] a następnie usuń plik.
Nie można ustawić atrybutu pliku na [Poufne].	Czy plik znajduje się w folderze plików tymczasowych?	"Poufny" nie może być wybrany dla pliku w folderze plików tymczasowych. Przenieś plik do innego folderu, a następnie wybierz atrybut "Poufne". (Zwróć uwagę, że "Ochrona" może być wybrane dla pliku w folderze plików tymczasowych, aby zapobiec przed łatwym usunięciem.)
Nie można otworzyć poufnego pliku lub folderu.	Czy wprowadziłeś nieprawidłowe hasło?	Jeśli nie pamiętasz hasła, można zmienić hasło pliku lub folderu na nowe w ustawieniach systemowych (administratora). Skontaktuj się z administratorem.
Nazwa pliku nie może być zapisana ani zmieniona.	Czy nazwa zawiera znaki, których nie można użyć w nazwie pliku lub folderu?	Następujące znaki nie mogą być użyte w nazwie pliku lub folderu: \ ? / " ; : , < > ! * & #
Nazwa pliku własnego nie może być zapisana ani zmieniona.		
Nazwa pliku jest obciążona.	Czy nazwa pliku była zachowana w zaawansowanych ustawieniach transmisji w czasie przesyłania skanu lub faksu internetowego?	Jeśli nazwa była zachowana w zaawansowanych ustawieniach transmisji zanim ustawienia Pliku Tymczasowego lub Pliku zostały skonfigurowane, ta nazwa będzie użyta dla zachowanego pliku. Jeśli ilość znaków w nazwie przekracza maksymalną ilość dozwoloną dla nazwy Pliku Tymczasowego (30 znaków), znaki powyżej 30 zostaną odrzucone.

# PROBLEMY OGÓLNE

## PROBLEMY ZWIĄZANE Z DZIAŁANIEM URZĄDZENIA

- Wybrane funkcje urządzenia nie mogą być użyte. . . . . 7-26
- Nie można korzystać z panelu operacyjnego. . . . . 7-26
- Drukowanie nie jest możliwe lub zatrzymuje się w trakcie. . . . . 7-27
- Wybrano nieprawidłowy format. . . . . 7-27
- Wyświetlony format papieru w podajniku bocznym nie jest prawidłowy. . . . . 7-27

## PROBLEMY ZWIĄZANE Z PODAWANIEM PAPIERU I WYJŚCIEM

- Zacięcia oryginału (automatyczny podajnik dokumentów). . . . . 7-28
- Zacina się papier. . . . . 7-28
- Papier nie jest podawany z podajnika papieru. . . . . 7-29
- Obraz na papierze jest przekrzywiony. . . . . 7-29
- Automatyczny podajnik dokumentów nie działa. . . . . 7-29

## PROBLEMY ZWIĄZANE Z JAKOŚCIĄ / WYNIKAMI DRUKOWANIA

- Na skanowanym obrazie pojawiają się linie. . . . . 7-29
- Na wydrukach pojawiają się smugi. . . . . 7-30
- Toner nie przyczepia się dobrze do papieru lub pojawiają się zmarszczki. . . . . 7-30
- Niska jakość wydruku. . . . . 7-30
- Część obrazu jest obcięta. . . . . 7-30
- Drukowanie na niewłaściwej stronie arkusza papieru. . . . . 7-31
- Okładka lub przekładka nie została wydrukowana na wybranej stronie. . . . . 7-31

## PROBLEMY ZWIĄZANE Z URZĄDZENIAMI OPCJONALNYMI

- Podłączone urządzenie USB nie może być użyte. . . . . 7-31
- Podłączona pamięć USB nie może być użyta . . . . . 7-31
- Finisz / finiszier siodłowy nie działa. . . . . 7-31
- Nie można zszywać. . . . . 7-31
- Pozycja zszywania jest nieprawidłowa. . . . . 7-32

## INNE PROBLEMY

- Nie pojawia się podgląd obrazów lub miniatury. . . . . 7-32
- Ekran panelu dotykowego jest trudno widoczny. . . . . 7-32
- Nastąpiło wylogowanie bez udziału użytkownika. . . . . 7-32
- Zapomniałeś hasła administratora. . . . . 7-33

Jeśli nie jesteś w stanie rozwiązać problemu przy pomocy tej instrukcji, wyłącz przycisk [ZASILANIE] (⏻), a następnie główny włącznik zasilania. Poczekaj co najmniej 10 sekund, a następnie włącz główny włącznik zasilania i przycisk [ZASILANIE] (⏻) w takiej kolejności.

### Uwaga

Gdy świeci się wskaźnik LINIA albo świeci lub miga wskaźnik DANE, nie wyłączaj głównego włącznika zasilania i nie wyciągaj wtyczki z gniazdka zasilania. Może to zniszczyć napęd twardego dysku lub spowodować utratę zachowywanych lub otrzymanych danych.

# PROBLEMY ZWIĄZANE Z DZIAŁANIEM URZĄDZENIA

Problem	Sprawdź	Rozwiązanie
Wybrane funkcje urządzenia nie mogą być użyte.	Czy funkcja została wyłączona przez administratora?	Niektóre funkcje mogły zostać wyłączone w ustawieniach systemu (administrator). Zapytaj administratora. Gdy jest włączona autoryzacja użytkownika, używane funkcje i liczniki stron mogą być zabronione w ustawieniach użytkownika. Zapytaj administratora.
Nie można korzystać z panelu operacyjnego.	Czy wskaźnik głównego włącznika świeci?	Gdy wskaźnik głównego włącznika nie świeci, upewnij się, że wtyczka jest dobrze włożona do gniazdka zasilania, włącz włącznik główny, a następnie włącznik [ZASILANIE] (⏻).
	Czy urządzenie zostało włączone przed chwilą?	Po włączeniu włącznika [ZASILANIE] (⏻) urządzenie wymaga określonego czasu do zakończenia operacji nagrzewania. W czasie tego czasu funkcje można wybierać, ale zadanie nie może być wykonywane. Poczekaj aż pojawi się komunikat wskazujący, że urządzenie jest gotowe do pracy.
	Czy przycisk [OSZCZĘDZANIE ENERGII] (⏻) miga?	Aktywował się tryb automatycznego wyłączenia zasilania. Aby przywrócić urządzenie do normalnego stanu, przyciśnij przycisk [OSZCZĘDZANIE ENERGII] (⏻). 🔧 1. ZANIM ZACZNIESZ UŻYWAĆ "PRZYCIŚNĀĆ [OSZCZĘDZANIE ENERGII]" (strona 1-15)
	Czy jest otwarta pokrywa lub urządzenie opcjonalne odsunięte od urządzenia?	Gdy jest otwarta pokrywa lub urządzenie opcjonalne jest odsunięte od urządzenia wyświetla się komunikat ostrzegawczy. Przeczytaj komunikat i podejmij odpowiednie działanie.
	Czy logowanie nie powiodło się trzy razy z rzędu?	Gdy w ustawieniach systemu (administrator) jest włączone "Ostrzeżenie, gdy Login Nie Jest Przyjęty" i logowanie nie powiodło się trzy razy z rzędu, wyświetli się ostrzeżenie i obsługa nie będzie możliwa przez 5 minut. Po odblokowaniu zaloguj się używając właściwych informacji o użytkowniku. (Jeśli nie znasz informacji użytkownika, skontaktuj się z administratorem.)
	Czy pojawia się komunikat, że Auto Logowanie nie powiodło się?	Auto Logowanie nie powiodło się w związku z problemem w sieci. Skontaktuj się z administratorem. Jeśli jesteś administratorem, dotknij przycisk [Hasło Admina], zaloguj jako administrator i tymczasowo zmień ustawienia automatycznego logowania w ustawieniach systemu (administratora). (Przywróć zmienione ustawienia do ich stanu oryginalnego po rozwiązaniu problemu w sieci.)

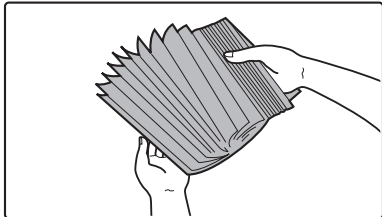

Problem	Sprawdź	Rozwiązanie
<b>Nie można korzystać z panelu operacyjnego.</b>	<p>Czy komunikat "Wezwij serwis. Kod:xx-xx*" pojawia się na panelu dotykowym? *W xx-xx pojawiają się litery i cyfry.</p>	<p>Upewnij się, że wskaźnik LINIA nie świeci się, a wskaźnik DANE nie miga ani nie świeci, a następnie wyłącz włącznik zasilania [ZASILANIE] (⏻) i główny włącznik zasilania. Odczekaj co najmniej 10 sekund, a następnie włącz włącznik główny oraz włącznik zasilania [ZASILANIE] (⏻). Jeśli po kilkukrotnym wyłączeniu i włączeniu [ZASILANIE] (⏻) komunikat wciąż się wyświetla, powstały problem wymaga serwisu. W tym przypadku, wyłącz urządzenie, wyjmij kabel z gniazdka zasilającego i skontaktuj się z dealerm lub najbliższym autoryzowanym serwisem. (Kontaktując się z dealerm lub najbliższym autoryzowanym przedstawicielem serwisu, poinformuj go o wyświetlanym kodzie błędu.)</p>
<b>Drukowanie nie jest możliwe lub zatrzymuje się w trakcie.</b>	<p>Czy w podajniku skończył się papier?</p>	<p>Dodaj papier wg instrukcji na panelu dotykowym.</p>
	<p>Czy skończył się toner?</p>	<p>Gdy pozostało mało toneru, pojawi się komunikat o konieczności wymiany pojemnika z tonerem. Aby wymienić kasetę z tonerem, patrz Instrukcja konserwacji i bezpieczeństwa.</p>
	<p>Czy powstało zacięcie papieru?</p>	<p>Usuń zacięcie zgodnie z instrukcjami w komunikacie na panelu dotykowym. 🔧 <b>USUWANIE ZACIĘĆ</b> (strona 7-2)</p>
	<p>Czy taca odbiorcza jest pełna?</p>	<p>Kiedy taca odbiorcza będzie pełna, włączy się czujnik i drukowanie zostanie przerwane. Usuń wykonane prace z podajnika i dokończ drukowanie.</p>
	<p>Czy pojemnik na zużyty toner jest pełny?</p>	<p>Wymień pojemnik na zużyty toner wg instrukcji na panelu dotykowym. 🔧 Instrukcja konserwacji i bezpieczeństwa</p>
	<p>Czy w Ustawieniach Podajnika Papieru ustawień systemu, są nałożone ograniczenia na podajniki, że nie można ich używać w każdym trybie (kopiowanie, drukowanie, faks, Internetowy faks i przechowywanie dokumentów)?</p>	<p>Sprawdź Ustaw. Podajn. Papieru i zobacz, czy zaznaczenia znajdują się w polach wyboru każdego trybu (Zatwierdzone Zadanie Pobierania). Dla nie zaznaczonych funkcji drukowanie nie może się odbywać z tego podajnika. → Ustawienia Systemowe &gt; "Ustaw. Podajn. Papieru" &gt; "Ustawienia Podajnika" &gt; "Zmień" &gt; <input checked="" type="checkbox"/> (Každy tryb)</p>
<b>Wybrano nieprawidłowy format.</b>	<p>Czy został ustawiony właściwy format oryginału?</p>	<p>Kiedy oryginał zostanie włożony, zostanie wyświetlony wykryty format oryginału. Jeśli format oryginału wyświetlony przy tym przycisku różni się od formatu ułożonego oryginału, naciśnij ten przycisk i podaj prawidłowy format.</p>
<b>Wyświetlony format papieru w podajniku bocznym nie jest prawidłowy.</b>	<p>Czy przedłużenie podajnika bocznego jest wyciągnięte?</p>	<p>Gdy ładujesz papier do podajnika bocznego, wyciągnij przedłużenie podajnika, aby format papieru był prawidłowo wyświetlany.</p>

# PROBLEMY ZWIĄZANE Z PODAWANIEM PAPIERU I WYJŚCIEM

Problem	Sprawdź	Rozwiązanie
Zacięcia oryginału (automatyczny podajnik dokumentów).	Czy w podajniku dokumentów jest załadowane za dużo papieru?	Upewnij się, że stos papieru w podajniku nie jest wyższy niż linia wskazująca.
	Czy oryginał jest długi?	Używając automatycznego podajnika dokumentów do skanowania długich oryginałów, ustaw format skanowania na [Duża Długość]. (Pamiętaj, że długich oryginałów nie można kopiować za pomocą funkcji kopiowania.)
	Czy oryginał jest na cienkim papierze?	Użyj szyby oryginału do skanowania oryginału. Jeśli chcesz użyć automatycznego podajnika dokumentów, użyj tryb wolnego skanowania z trybów specjalnych.
	Czy rolka pobierająca jest zabrudzona?	Wyczyść powierzchnię rolki pobierającej. 📖 Instrukcja konserwacji i bezpieczeństwa
Zacina się papier.	Czy urwany kawałek papieru pozostaje w urządzeniu?	Upewnij się, że usunąłeś papier. 📖 <b>USUWANIE ZACIĘĆ</b> (strona 7-2)
	Czy w podajniku jest załadowane za dużo papieru?	Upewnij się, że stos papieru w podajniku nie jest wyższy niż linia wskazująca.
	Czy kilka arkuszy jest pobieranych jednocześnie?	Przetasuj dobrze papier przed załadowaniem go. 
	Czy używasz papieru zgodnego ze specyfikacją?	Używaj papieru zalecanego przez firmę SHARP. Korzystanie z nieodpowiedniego papieru może powodować zacięcia, gniecenie papieru lub smugi na kopiach. Należy użyć zalecanych przez firmę SHARP arkuszy papieru i naklejek. Aby uzyskać szczegółowe informacje, skontaktuj się z dealerem lub najbliższym autoryzowanym serwisem. Informacje na temat niedozwolonych lub zalecanych papierów można znaleźć w opisie " <b>UŻYWANY PAPIER</b> " (strona 1-26) w rozdziale "1. ZANIM ZACZNIESZ UŻYWAĆ".
	Czy papier znajdujący się w podajniku nie wchłonął wilgoci?	Jeśli papier w podajniku nie będzie używany przez dłuższy czas, należy go wyjąć i przechowywać w torbie w ciemnym i suchym pomieszczeniu.
	Czy prowadnice podajnika bocznego są dopasowane do szerokości papieru?	Dopasuj prowadnice podajnika bocznego do szerokości papieru.
	Czy przedłużenie podajnika bocznego jest wyciągnięte?	Gdy ładujesz papier dużego formatu, wyciągnij przedłużenie.
	Czy rolka podajnika bocznego jest zabrudzona?	Wyczyść powierzchnię rolki pobierającej podajnika bocznego. 📖 Instrukcja konserwacji i bezpieczeństwa

Problem	Sprawdź	Rozwiązanie
<b>Zacina się papier.</b>	Czy został ustawiony właściwy format papieru?	Jeśli używasz formatu specjalnego, upewnij się, że został wybrany format papieru. Jeśli format załadowanego w podajniku papieru został zmieniony, sprawdź ustawienie formatu papieru. → Ustawienia Systemu > "Ustawienia Podajnika Papieru" > "Ustawienia Podajnika"
	Czy został dołożony papier do podajnika bocznego ?	Gdy dodajesz papier, wyjmij papier pozostający w podajniku bocznym, połącz z nowym papierem i załaduj jako jeden stos. Jeśli tego nie zrobisz mogą powstawać zacięcia.
<b>Papier nie jest podawany z podajnika papieru.</b>	Czy papier jest prawidłowo załadowany w podajniku papieru?	Dopasuj prowadnice do formatu papieru. Upewnij się, że wysokość papieru nie przekracza linii wskazującej.
	Czy w Ustawieniach Podajnika Papieru ustawień systemu, są nałożone ograniczenia na podajniki, że nie można ich używać w każdym trybie (kopiowanie, drukowanie, faks, Internetowy faks i przechowywanie dokumentów)?	Sprawdź Ustaw. Podajn. Papieru i zobacz, czy zaznaczenia znajdują się w polach wyboru każdego trybu (Zatwierdzone Zadanie Pobierania). Dla nie zaznaczonych funkcji drukowanie nie może się odbywać z tego podajnika. → Ustawienia Systemowe > "Ustaw. Podajn. Papieru" > "Ustawienia Podajnika" > "Zmień" > <input checked="" type="checkbox"/> (Każdy tryb)
<b>Obraz na papierze jest przekrzywiony.</b>	Czy w podajniku bocznym jest załadowane za dużo papieru?	Nie ładuj więcej niż maksymalna ilość arkuszy. Maksymalna ilość arkuszy różni się w zależności od ustawienia typu papieru. Więcej informacji w Instrukcji bezpieczeństwa, rozdział "SPECYFIKACJE".
	Czy prowadnice podajnika bocznego są dopasowane do szerokości papieru?	Dopasuj prowadnice podajnika bocznego do szerokości papieru.
	Czy prowadnice oryginału są dopasowane do szerokości oryginału?	Dopasuj prowadnice oryginału do szerokości oryginału.
<b>Automatyczny podajnik dokumentów nie działa.</b>	Czy funkcja została wyłączona przez administratora?	Niektóre funkcje mogły zostać wyłączone w ustawieniach systemu (administrator). Zapytaj administratora.

## PROBLEMY ZWIĄZANE Z JAKOŚCIĄ / WYNIKAMI DRUKOWANIA

Problem	Sprawdź	Rozwiązanie
<b>Na skanowanym obrazie pojawiają się linie.</b>	Czy miejsca skanowania szyby oryginału lub automatycznego podajnika dokumentów są zabrudzone?	Wyczyść miejsca skanowania szyby oryginału lub automatycznego podajnika dokumentów.  Instrukcja konserwacji i bezpieczeństwa
	Czy rolka pobierająca papier lub rolka podajnika bocznego jest brudna?	Wyczyść powierzchnię rolki pobierającej lub rolki podajnika bocznego. Czy moduł lasera, główna korona lub korona PT są brudne?  Instrukcja konserwacji i bezpieczeństwa

Problem	Sprawdź	Rozwiązanie
<b>Na wydrukach pojawiają się smugi.</b>	Czy używasz papieru zgodnego ze specyfikacją?	Używaj papieru zalecanego przez firmę SHARP. Używanie nie obsługiwanego papieru może powodować zacięcia i smugi. Należy użyć zalecanych przez firmę SHARP arkuszy papieru i naklejek.
	Czy drukujesz na dziurkowanym papierze?	Jeśli drukowany obraz nachodzi na otwory, smugi mogą się pojawić na drugiej stronie papieru przy drukowaniu jednostronnym lub na obu stronach przy dwustronnym drukowaniu. Staraj się aby obraz nie nachodził na otwory.
	Czy moduł lasera, główna korona lub korona PT są brudne?	Jeśli te moduły są brudne, wydruk będzie rozmazany. Należy je regularnie czyścić. Informacje o sposobie czyszczenia - patrz "Instrukcja konserwacji i bezpieczeństwa".
	Czy pojawia się komunikat informujący o potrzebie konserwacji?	Skontaktuj się jak najszybciej z Twoim dealerem lub autoryzowanym serwisem.
<b>Toner nie przyczepia się dobrze do papieru lub pojawiają się zmarszczki.</b>	Czy używasz papieru zgodnego ze specyfikacją?	Używaj papieru zalecanego przez firmę SHARP. Używanie nie obsługiwanego papieru może powodować zacięcia i smugi. Należy użyć zalecanych przez firmę SHARP arkuszy papieru i naklejek.
	Czy został ustawiony prawidłowy format papieru?	Ustaw prawidłowy typ papieru w ustawieniach podajnika. Upewnij się, że nie występują następujące sytuacje: <ul style="list-style-type: none"> <li>• Jest używany gruby papier, ale w ustawieniach podajnika jest wybrany inny typ papieru niż gruby. (Przy pocieraniu obraz może zniknąć.)</li> <li>• Jest używany papier inny niż gruby, ale w ustawieniach podajnika jest wybrany gruby papier. (Może to powodować zmarszczki i zacięcia.)</li> </ul> → Ustawienia Systemu > "Ustawienia Podajnika Papieru" > "Ustawienia Podajnika"
	Czy papier jest tak załadowany, że drukowana jest druga strona papieru?	Jeśli drukowanie jest wykonywane na złej stronie papieru samoprzylepnego lub folii, toner może się nie przyczepiać dobrze i obraz może być niewyraźny.
<b>Niska jakość wydruku.</b>	Czy jest włączony "Tryb Oszczędzania Tонера"?	Jeśli jest włączony "Tryb Oszczędzania Tонера", drukowanie odbywa się przy zużyciu mniejszej ilości tonera, dlatego wydruk jest jaśniejszy. Zapytaj administratora.
<b>Część obrazu jest obcięta.</b>	Czy został ustawiony właściwy format papieru?	Jeśli używasz formatu specjalnego, upewnij się, że został wybrany format papieru. Jeśli format załadowanego w podajniku papieru został zmieniony, sprawdź ustawienie formatu papieru. → Ustawienia Systemu > "Ustawienia Podajnika Papieru" > "Ustawienia Podajnika"
	Czy oryginał był ułożony we właściwym miejscu?	Jeśli używasz szyby oryginału, ułóż oryginał w lewym górnym rogu szyby.  1. ZANIM ZACZNIESZ UŻYWAĆ "UKŁADANIE ORYGINAŁU NA SZYBIE" (strona 1-36)

Problem	Sprawdź	Rozwiązanie
Drukowanie na niewłaściwej stronie arkusza papieru.	Czy papier jest załadowany w odpowiednią stronę przeznaczoną do zadruku?	<ul style="list-style-type: none"> <li>• Podajnik 1 do 4: Załaduj papier stroną do zadruku skierowaną do góry*.</li> <li>• Podajnik boczny: Załaduj papier stroną do zadruku skierowaną do dołu*.</li> </ul> * Papier "Dziurkowany", "Pre-Print" i "Firmowy" załaduj odwrotnie. (Poza przypadkiem, kiedy w ustawieniach systemu jest włączone "Wyłączenie Dupleksu" (administrator). Zapytaj administratora o aktualne ustawienie.)
Okładka lub przekładka nie została wydrukowana na wybranej stronie.	Czy typ papieru został prawidłowo ustawiony?	Jeśli typ papieru ustawiony dla okładki lub przekładki nie jest taki sam, jak typ ustawiony dla podajnika, papier będzie podawany z innego podajnika. Ustaw prawidłowy typ papieru dla podajnika z papierem wybranym dla okładki lub przekładki. → Ustawienia Systemowe > "Ustaw. Podajn. Papieru" > "Ustawienia Podajnika"

## PROBLEMY ZWIĄZANE Z URZĄDZENIAMI OPCJONALNYMI

Problem	Sprawdź	Rozwiązanie
Podłączone urządzenie USB nie może być użyte.	Czy urządzenie USB jest kompatybilne z urządzeniem?	Zapytaj dealera, czy dane urządzenie jest kompatybilne z urządzeniem.
	Czy podłączone urządzenie USB zostało prawidłowo rozpoznane?	Użyj "Test sprzętu USB" w ustawieniach systemu, aby sprawdzić czy urządzenie może być rozpoznane. → Ustawienia Systemu > "Test sprzętu USB" Jeśli nie zostało rozpoznane, podłącz jeszcze raz.
Podłączona pamięć USB nie może być użyta	Czy format pamięci USB to FAT32?	Jeśli format pamięci USB jest inny niż FAT32, użyj komputera, aby zmienić go na format FAT32.
	Czy używasz pamięci USB o pojemności powyżej 32 GB?	Użyj pamięci USB o pojemności najwyżej 32 GB.
Finiszer / finiszer siodłowy nie działa.	Czy pojawia się komunikat proszący o usunięcie papieru z modułu zbierającego papier do zszywacza?	Usuń papier pozostający w tej części.
	Czy na panelu dotykowym pojawia się następujący komunikat? "Wezwij serwis. Kod:xx-xx. Problem z modułem finishera." *W xx-xx pojawiają się litery i cyfry.	Sprawdź kabel przyłączeniowy. Wyjmij i mocno włóż kabel, po czym zrestartuj urządzenie.
Nie można zszywać.	Czy pojawia się komunikat proszący o sprawdzenie modułu zszywacza?	Usuń zacięte zszywki. 🔧 "USUWANIE ZACIĘTYCH ZSZYWEK" (strona 7-6)
	Czy pojawia się komunikat proszący o dodanie zszywek?	Wymień pojemnik ze zszywkami. Nie zapomnij wymienić obudowy zszywek. 🔧 "USUWANIE ZACIĘTYCH ZSZYWEK" (strona 7-6)

Problem	Sprawdź	Rozwiązanie
Nie można zszywać.	Czy jest pomieszany papier o różnych szerokościach?	Zszywanie nie jest możliwe gdy jest pomieszany papier o różnych szerokościach. Aby wykonać zszywanie różnych formatów, użyj papieru o takiej samej szerokości. W czasie kopiowania wybierz [Oryginał o Różnych Formatach] w ustawieniach opcjonalnych.
	Czy arkuszy jest więcej niż może być jednorazowo zszytych?	Informację o maksymalnej ilości arkuszy jaką można zszyć znajdziesz w rozdziale "SPECYFIKACJE" w Instrukcji bezpieczeństwa.
	Czy jest format, którego nie można zszyć w zadaniu drukowania?	Informację o formatach papieru, które można zszyć znajdziesz w rozdziale "SPECYFIKACJE" w Instrukcji bezpieczeństwa.
	Czy ustawienie typu papieru wybranego podajnika w sterowniku drukarki jest wybrane na typ papieru, który nie może być zszywany?	Sprawdź ustawienia typu papieru w urządzeniu i wybierz podajnik, który ma papier odpowiedni do zszywania.* Kliknij przycisk [Status Podajnika] w "Wybór papieru" w zakładce [Papier] sterownika drukarki i sprawdź ustawienie typu papieru w każdym podajniku. * Zszywanie nie jest możliwe na papierze samoprzylepnym, papierze z zakładkami, foliach i kopertach. Dodatkowo jeżeli w typie użytkownika jest wybrane "Wyłącz zszywacz" zszywanie nie będzie możliwe.
	Czy funkcja została wyłączona przez administratora?	Niektóre funkcje mogły zostać wyłączone w ustawieniach systemu (administrator). Zapytaj administratora.
Pozycja zszywania jest nieprawidłowa.	Czy miejsce zszywania jest prawidłowo ustawione?	Sprawdź ustawienie miejsca zszywania. ☞ 2. KOPIARKA "TRYBY OBRÓBKİ KOŃCOWEJ" (strona 2-34)

## INNE PROBLEMY

Problem	Sprawdź	Rozwiązanie
Nie pojawia się podgląd obrazów lub miniatury.	Czy są obecne zadania oczekujące na wykonanie?	Poczekaj, aż kilka z tych zadań zostanie wykonanych.
Ekran panelu dotykowego jest trudno widoczny.	Czy kontrast wyświetlacza jest właściwie ustawiony?	Wskaż przycisk regulacji jasności (☀️) na pasku systemu na panelu dotykowym, aby ustawić jasność. ☞ 1. ZANIM ZACZNIESZ UŻYWAĆ "PASEK SYSTEMU" (strona 1-12)
Nastąpiło wylogowanie bez udziału użytkownika.	Czy Automatyczne Kasowanie się aktywowało?	Gdy jest włączona autoryzacja użytkownika, aktualnie zalogowany użytkownik zostanie automatycznie wylogowany gdy aktywuje się Automatyczne Kasowanie. (Poza trybem skanera PC.) Zaloguj się ponownie. Jeśli jesteś administratorem, możesz zmienić czas ustawienia automatycznego powrotu do ustawień fabrycznych lub wyłączyć tę funkcję w opcji "Powrót Do Ustawień Fabrycznych". → Ustawienia Systemowe (Administrator) > "Ustawienia Operacji" > "Inne Ustawienia" > "Powrót do Ustawień Fabrycznych"

Problem	Sprawdź	Rozwiązanie
<b>Zapomniałeś hasła administratora.</b>	Czy hasło administratora było zmienione z ustawienia fabrycznego?	Skontaktuj się z dealerem lub najbliższym autoryzowanym serwisem. Domyślne fabryczne hasło administratora znajdziesz w części "DO ADMINISTRATORA URZĄDZENIA" w Instrukcji konserwacji i bezpieczeństwa. Po zmianie hasła, zwracaj szczególną uwagę aby je pamiętać.



**SHARP**<sup>®</sup>

SHARP CORPORATION