

SHARP

INSTRUKCJA OBSŁUGI

Wyświetlacz wielkoformatowy

MultiSync[®]

PN-M652

PN-M552

PN-M502

PN-M432

PN-P656

PN-P556

PN-P506

PN-P436

HDMI[™]

MODEL: PN-M652, PN-M552, PN-M502, PN-M432, PN-P656, PN-P556, PN-P506, PN-P436

Nazwę modelu znajdziesz na etykiecie znajdującej się z tyłu monitora.

Spis treści

SZANOWNY KLIENCIE	2	Działania zaawansowane	53
Ważna informacja	3	Zaawansowana regulacja kolorów.....	54
Środki ostrożności i konserwacja.....	5	Zabezpieczenie ustawień i	
Zalecane użytkowanie i konserwacja.....	11	blokowanie sterowania monitorem.....	58
Znak towarowy i licencja na oprogramowanie.....	12	Ustawianie funkcji ID pilota.....	62
ŚRODKI OSTROŻNOŚCI PRZY MONTAŻU.....	12	Podłączanie wielu monitorów.....	63
Nazwy części	16	Połączenie wyjściowe wideo.....	66
Podłączanie urządzeń peryferyjnych	18	Sterowanie monitorem za pomocą	
Przygotowanie pilota	21	komputera (RS-232C)	67
Wkładanie baterii.....	21	Sterowanie monitorem za pomocą komputera (LAN) ... 68	
Zasięg działania pilota zdalnego sterowania.....	21	Polecenia.....	84
Włączanie/wyłączanie zasilania	22	Proof of Play.....	85
Włączanie zasilania.....	22	Rozwiązywanie problemów	86
Włączanie zasilania.....	22	Problemy z obrazem i sygnałem wideo.....	86
Wyłączanie zasilania.....	23	Problemy sprzętowe.....	87
WŁĄCZANIE i WYŁĄCZANIE zasilania.....	23	Specyfikacje	89
Korzystanie z zarządzania energią.....	24	Załącznik A Zasoby zewnętrzne	94
Działania podstawowe	25	Środki ostrożności dotyczące montażu (dla	
Korzystanie z przycisków i klawisza.....	25	dealerów i inżynierów serwisowych firmy SHARP)	96
Używanie pilota zdalnego sterowania.....	25	Informacje producenta dotyczące	
Elementy menu	29	recyklingu i zużycia energii	99
Otwieranie okna menu.....	29	Oszczędność energii.....	99
Szczegóły pozycji menu.....	30	Crestron Connected — informacje	100

SZANOWNY KLIENCIE

Dziękujemy za zakup naszego produktu. Aby zapewnić bezpieczeństwo i długie lata bezawaryjnej pracy swojego produktu, przed jego użyciem uważnie zapoznaj się z treścią „Środki ostrożności i konserwacja”.

Montaż monitora wymaga specjalistycznej wiedzy, a prace muszą być starannie wykonane przez przeszkolonego serwisanta zgodnie z sekcją „Środki ostrożności dotyczące montażu (dla dealerów i inżynierów serwisowych firmy SHARP)”.

UWAGA:

Gwarancja na produkt nie obejmuje uszkodzeń powstałych wskutek nieprawidłowego montażu. Niestosowanie się do tych zaleceń może skutkować unieważnieniem gwarancji.

Ważna informacja

WAŻNE:

Aby ułatwić sobie zgłoszenie zgubienia lub kradzieży urządzenia, zapisz model i numer seryjny produktu w przeznaczonym do tego miejscu. Numery znajdują się z tyłu produktu.

Numer modelu:

Numer seryjny:

TYLKO USA

Aby zachować zgodność z przepisami dotyczącymi kompatybilności elektromagnetycznej, do połączenia ze sobą poniższych złączy należy stosować kable ekranowane: Złącze wejściowe HDMI, złącze wejściowe DisplayPort, port USB Type-C1 (przesyłanie danych), port USB Type-C2 (odbieranie danych), złącze wejściowe RS-232C. Należy stosować kable ekranowane z rdzeniem ferrytowym, aby łączyć ze sobą poniższe złącza: port USB Type-A.

Deklaracja zgodności dostawcy

SHARP MONITOR LCD, PN-M652, PN-M552, PN-M502, PN-M432, PN-P656, PN-P556, PN-P506, PN-P436

Niniejsze urządzenie jest zgodne z Sekcją 15 Zasad FCC. Działanie urządzenia zależy od poniższych dwóch warunków: (1) Urządzenie nie może generować szkodliwych zakłóceń; (2) urządzenie musi zaakceptować wszystkie otrzymane zakłócenia, włączając zakłócenia, które mogą spowodować niepożądane działanie.

Strona odpowiedzialna:

SHARP ELECTRONICS CORPORATION
100 Paragon Drive, Montvale, NJ 07645
TEL: (630) 467-3000 www.sharppusa.com

TYLKO USA

OSTRZEŻENIE:

Przepisy FCC stanowią, że wszelkie nieautoryzowane zmiany lub modyfikacje tego sprzętu, które nie zostały wyraźnie zatwierdzone przez producenta, mogą spowodować, że użytkownik straci prawo do korzystania z tego urządzenia.

UWAGA:

Sprzęt ten przetestowano i uznano za zgodny z ograniczeniami dotyczącymi urządzeń cyfrowych klasy B, zgodnie z częścią 15 przepisów FCC. Ograniczenia te mają na celu zapewnienie odpowiedniej ochrony przed szkodliwymi zakłóceniami w instalacjach domowych.

Urządzenie to generuje, wykorzystuje i może emitować energię o częstotliwości radiowej. Jeśli nie zostanie zainstalowane ani nie będzie używane zgodnie z instrukcją, może powodować szkodliwe zakłócenia w komunikacji radiowej. Nie ma natomiast gwarancji, że w danej instalacji nie wystąpią zakłócenia.

Jeżeli urządzenie to powoduje szkodliwe zakłócenia w odbiorze sygnału radiowego lub telewizyjnego, co można stwierdzić poprzez wyłączenie i ponowne włączenie urządzenia, zalecamy podjęcie próby wyeliminowania tych zakłóceń, stosując co najmniej jedną z poniższych metod:

- zmienić orientację lub położenie anteny odbiorczej;
- zwiększyć odległość między urządzeniem a odbiornikiem;
- podłączyć sprzęt do gniazdka w obwodzie innym niż obwód, do którego podłączono odbiornik;
- skontaktować się ze sprzedawcą lub doświadczonym technikiem radiowo-telewizyjnym w celu uzyskania pomocy.

TYLKO USA

OSTRZEŻENIE:

Urządzenie o konstrukcji KLASY I należy podłączyć do gniazdka zasilającego z uziemieniem.

Ten produkt jest przeznaczony tylko do zastosowań w działalności gospodarczej i jako taki nie podlega Rozporządzeniu (UE) 2023/826 ustanawiającemu wymogi dotyczące ekoprojektu dla zużycia energii w trybie wyłączenia, czuwania i czuwania przy podłączeniu do sieci. Sharp nie poleca tego produktu do zastosowań domowych i nie przyjmuje jakiegokolwiek odpowiedzialności za używanie go w takich zastosowaniach.



Informacje dotyczące usuwania zużytego urządzenia i baterii

JEŚLI CHCĄ PAŃSTWO USUNĄĆ TO URZĄDZENIE LUB JEGO BATERIE, PROSIMY NIE UŻYWAĆ ZWYKŁYCH POJEMNIKÓW NA ŚMIECI! NIE WOLNO WRZUCAĆ ICH DO OGNI!

Zużyty sprzęt elektryczny i elektroniczny oraz baterie należy usuwać ODDZIELNIE, zgodnie z wymogami prawa.

Usunięcie produktu w sposób przyjazny dla środowiska zapewni poddanie materiałów recyklingowi, a tym samym zmniejszy ilość składowanych odpadów. Ponieważ produkt zawiera niebezpieczne substancje, NIEZGODNE Z PRAWEM USUNIĘCIE PRODUKTU może być szkodliwe dla zdrowia ludzkiego i środowiska! ZUŻYTY SPRZĘT należy przekazać do lokalnego, zazwyczaj komunalnego, punktu zbiórki odpadów.

Przed tą czynnością należy wyjąć z urządzenia baterie. ZUŻYTE BATERIE należy oddać do punktu zbiórki baterii; zazwyczaj znajduje się on w miejscu, w którym sprzedawane są nowe baterie.

W przypadku wątpliwości należy skontaktować się ze sprzedawcą urządzenia lub władzami lokalnymi w celu uzyskania informacji o prawidłowej metodzie pozbycia się zużytych baterii i zużytego sprzętu.

DOTYCZY UŻYTKOWNIKÓW W KRAJACH UNII EUROPEJSKIEJ I NIEKTÓRYCH INNYCH KRAJACH; NA PRZYKŁAD W NORWEGII I W SZWAJCARII: Obowiązujące przepisy nakładają obowiązek zwracania zużytego sprzętu i baterii do wyznaczonych punktów zbiórki odpadów.

Przypomina o tym ten symbol, umieszczony na sprzęcie elektrycznym i elektronicznym oraz bateriach (lub opakowaniu)!

Jeśli poniżej symbolu znajduje się oznaczenie „Hg” lub „Pb”, oznacza to, że bateria zawiera śladowe ilości rtęci (Hg) lub ołowiu (Pb).

PRYWATNE GOSPODARSTWA DOMOWE są zobowiązane do zwrotu zużytego sprzętu i baterii do istniejących punktów zbiórki odpadów.

Zużyte baterie można zwrócić w miejscu, w którym są sprzedawane. Ich zwrot jest bezpłatny.

Jeśli sprzęt używany jest do CELÓW BIZNESOWYCH, należy skontaktować się z dealerem firmy SHARP, który poinformuje o możliwości zwrotu wyrobu. Być może będą Państwo musieli ponieść koszty zwrotu produktu. Produkty niewielkich rozmiarów (i w małej liczbie) można zwrócić do lokalnych punktów zbiórki odpadów W Hiszpanii: W celu uzyskania informacji na temat zwrotu zużytego sprzętu należy skontaktować się z punktem zbiórki odpadów lub z lokalnymi władzami.



- UWAGA:**
- (1) Treść niniejszego dokumentu nie może być przedrukowywana częściowo ani w całości bez pozwolenia.
 - (2) Treść niniejszego dokumentu może ulec zmianie bez powiadomienia.
 - (3) Niniejszy dokument użytkownika przygotowano z dużą starannością. Prosimy o skontaktowanie się z nami w przypadku zauważenia jakichkolwiek niejasnych treści, błędów lub pominięć.
 - (4) Obrazy przedstawione w niniejszym dokumencie mają charakter wyłącznie orientacyjny. W przypadku niezgodności obrazów z rzeczywistym produktem rozstrzygający będzie rzeczywisty produkt.
 - (5) Niezależnie od postanowień sekcji (3) i (4) nie ponosimy odpowiedzialności za jakiegokolwiek roszczenia z tytułu utraty zysków lub innych kwestii wynikających z korzystania z tego urządzenia.
 - (6) Niniejszy podręcznik jest powszechnie dostarczany we wszystkich regionach, więc może zawierać opisy istotne dla innych krajów.
 - (7) Językiem menu OSD używanym w tym podręczniku w celach ilustracyjnych jest język angielski.

Środki ostrożności i konserwacja



ABY UZYSKAĆ OPTYMALNĄ WYDAJNOŚĆ, PODCZAS KONFIGURACJI I UŻYTKOWANIA KOLOROWEGO MONITORA LCD NALEŻY PRZESTRZEGAĆ PONIŻSZYCH ZALECEŃ:





Informacje o symbolach

Aby zapewnić bezpieczne i prawidłowe użytkowanie produktu, w niniejszym dokumencie zastosowano szereg symboli, których celem jest zapobieganie obrażeniom użytkownika i innych osób, a także uszkodzeniom mienia. Poniżej opisano symbole i ich znaczenie. Przed przeczytaniem niniejszego dokumentu należy dokładnie je zrozumieć.

 OSTRZEŻENIE	Nieprzestrzeganie tego symbolu i nieprawidłowe obchodzenie się z produktem może skutkować wypadkami skutkującymi poważnymi obrażeniami ciała lub śmiercią.
 PRZESTROGA	Nieprzestrzeganie tego symbolu i nieprawidłowe obchodzenie się z produktem może skutkować obrażeniami ciała lub uszkodzeniem znajdującego się w pobliżu mienia.

Przykłady symboli

	Ten symbol oznacza ostrzeżenie lub przestrożę.
	Ten symbol oznacza działanie zabronione.
	Ten symbol oznacza działanie wymagane.

 OSTRZEŻENIE	
 ODŁĄCZYĆ PRZEWÓD ZASILAJĄCY	<p>W przypadku nieprawidłowego działania produktu należy odłączyć kabel zasilający. Jeżeli z produktu wydobywa się dym lub dziwny zapach albo dźwięk lub jeżeli produkt upadł lub jego obudowa uległa uszkodzeniu, należy wyłączyć zasilanie produktu, a następnie odłączyć jego kabel zasilający od gniazdka elektrycznego.</p> <p>W celu dokonania naprawy należy się skontaktować ze sprzedawcą.</p> <p>Nigdy nie należy próbować samodzielnie naprawiać produktu. Jest to niebezpieczne.</p>
 NIE MODYFIKOWAĆ	<p>Nie otwierać ani nie zdejmować obudowy produktu.</p> <p>Nie rozmontowywać produktu.</p> <p>W produkcie znajdują się obszary pod wysokim napięciem. Otwieranie lub zdejmowanie obudowy produktu oraz dokonywanie w nim modyfikacji może narazić użytkownika na porażenie prądem elektrycznym, pożar lub inne zagrożenia.</p> <p>Wszelkie prace serwisowe należy powierzać wykwalifikowanemu personelowi.</p>
 ZAKAZ	<p>Nie używać produktu, jeśli ma uszkodzenia konstrukcyjne.</p> <p>W przypadku zauważenia jakichkolwiek uszkodzeń konstrukcyjnych, np. pęknięć lub nienaturalnego kołysania należy zlecić naprawę urządzenia wykwalifikowanemu personelowi serwisu. Jeżeli produkt będzie używany w takim stanie, istnieje ryzyko jego upadku lub spowodowania obrażeń ciała.</p>



OSTRZEŻENIE

Obsługa kabla zasilającego.



ZAKAZ

Nie drapać ani nie modyfikować kabla.

- Nie umieszczać ciężkich przedmiotów na kablu.
- Nie stawiać produktu na kablu.
- Nie należy przykrywać kabla dywanem itp.
- Nie zginaj, skręcaj ani nie ciągnij kabla z nadmierną siłą.
- Nie poddawać kabla działaniu ciepła.

Z kablem zasilającym należy się obchodzić ostrożnie. Uszkodzenie kabla może spowodować pożar lub porażenie prądem. Jeśli kabel ulegnie uszkodzeniu (przewody zostaną odsłonięte lub zerwane itp.), należy wyłączyć zasilanie produktu, a następnie odłączyć kabel zasilający od gniazdka elektrycznego. Należy poprosić dealera o wymianę kabla.



**NIE DOTYKAĆ
WILGOTNYMI
REKAMI**

Nie dotykać wtyczki zasilającej, jeśli słychać wyładowania elektryczne. Może to doprowadzić do porażenia prądem elektrycznym.



**NIE DOTYKAĆ
MOKRYMI
REKAMI**

Nie podłączać ani nie odłączać kabla zasilającego mokrymi rękami. Może to spowodować porażenie prądem elektrycznym.



**NALEŻY
WYKONAĆ**

Należy używać kabla zasilającego dostarczonego z tym produktem. Nie przekraczać podanego napięcia zasilania zainstalowanego produktu. Może to doprowadzić do pożaru lub porażenia prądem elektrycznym. Należy zapoznać się z podanymi w specyfikacji informacjami dotyczącymi napięcia zasilania.

Jeśli do produktu nie jest dołączony kabel zasilający, prosimy o kontakt. W pozostałych przypadkach należy używać kabla zasilającego, którego wtyczka pasuje do gniazdka elektrycznego pomieszczenia, w którym znajduje się produkt. Właściwy kabel zasilający jest kompatybilny z napięciem prądu przemiennego gniazdka elektrycznego oraz atestowany, czyli zgodny normami bezpieczeństwa obowiązującymi w kraju zakupu.



**NALEŻY
UZIEMIĆ**

To urządzenie może być użytkowane pod warunkiem, że kabel zasilający jest podłączony do uziemienia. Jeśli kabel zasilający nie jest podłączony do uziemienia, może to spowodować porażenie prądem. Upewnij się, że kabel zasilający jest podłączony bezpośrednio do gniazdka ściennego oraz odpowiednio uziemiony. Nie używać adaptera 2-stykowego.



**NALEŻY
WYKONAĆ**

W celu przeprowadzenia prawidłowej instalacji zdecydowanie zaleca się skorzystanie z usług przeszkolonego serwisanta.

Niedostosowanie się do standardowych procedur instalacyjnych może spowodować uszkodzenie produktu albo obrażenia użytkownika lub instalatora.



**NALEŻY
WYKONAĆ**

Produkt należy zainstalować zgodnie z poniższymi informacjami.

Niniejszy produkt nie może być używany ani montowany bez stojaka ani innego akcesorium montażowego, które zapewni mu wsparcie.

Urządzenie powinno być transportowane, przenoszone lub instalowane przez tyle osób, ile będzie konieczne (co najmniej dwie), aby można było unieść go za oba uchwyty bez powodowania urazów ciała ani uszkodzenia produktu.

- PN-M652, PN-P656: NIE używać tego produktu z podstawą na podłodze. Produkt musi być umieszczony na stole lub używany razem z akcesorium montażowym.

Szczegółowe informacje dotyczące montowania i demontażu opcjonalnego sprzętu montażowego można znaleźć w dołączonej do niego instrukcji.

Nie zakrywać otworów wentylacyjnych produktu. Nieprawidłowa instalacja produktu może prowadzić do jego uszkodzenia, porażenia prądem lub pożaru.

OSTRZEŻENIE



Nie instalować produktu w poniższych lokalizacjach:

- w słabo wentylowanych pomieszczeniach;
- w pobliżu kaloryfera lub innych źródeł ciepła albo w miejscach mających bezpośredni kontakt ze światłem słonecznym;
- w obszarach poddawanych ciągłym wibracjom;
- w miejscach wilgotnych, zakurzonych, parnych lub tłustych;
- Środowisko z gazami żrącymi (takimi jak dwutlenek siarki, siarkowodór, dwutlenek azotu, chlor, amoniak, ozon itp.).
- na zewnątrz;
- w środowiskach o wysokiej temperaturze, w którym szybko zmieniają się parametry wilgotności i istnieje duże prawdopodobieństwo wystąpienia kondensacji;
- na sufitach lub ścianach, które nie są wystarczająco wytrzymałe, aby utrzymać produkt wraz z akcesoriami montażowymi.

Nie montować produktu do góry nogami.

Zapobiec przewracaniu się i upadkom produktu podczas trzęsień ziemi lub innych wstrząsów. Aby zapobiec obrażeniom ciała lub uszkodzeniu produktu na skutek jego przewrócenia się podczas trzęsienia ziemi lub innych wstrząsów, należy zainstalować produkt w stabilnym miejscu i podjąć odpowiednie środki zapobiegające jego upadkowi.

Środki zapobiegające upadkowi i przewróceniu się produktu mają na celu zmniejszenie ryzyka obrażeń. Nie zapewniają natomiast pełnej ochrony przed wszystkimi trzęsieniami ziemi.

Może to spowodować jego przewrócenie się oraz urazy ciała.

- Podczas korzystania z produktu i opcjonalnej podstawy należy przymocować produkt do ściany za pomocą sznura lub łańcucha o wytrzymałości wystarczającej do utrzymania produktu i chronienia go przed jego upadkiem.
- W zależności od jej budowy podstawa może mieć konstrukcję zapobiegającą przewróceniu się.
- Więcej informacji można znaleźć w instrukcji obsługi podstawy.
- Przed przystąpieniem do przeniesienia produktu należy zdjąć kabel lub linkę ze ściany, aby zapobiec obrażeniom ciała lub uszkodzeniu produktu.

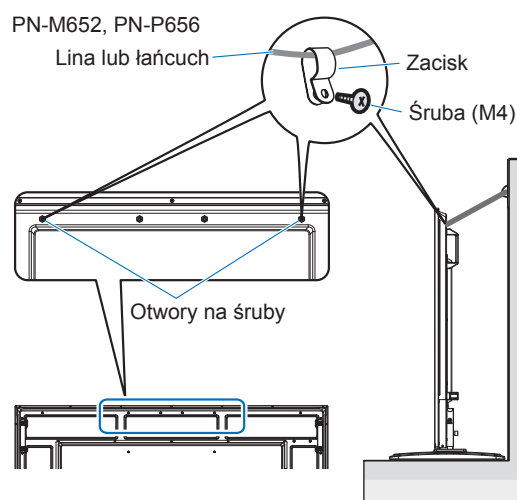







Może to spowodować jego upadek oraz urazy ciała.

- Nie należy próbować zawiesić produktu za pomocą linki zabezpieczającej.
- Produkt należy zamontować na ścianie lub suficie w miejscu wystarczająco wytrzymałym, aby utrzymać ciężar produktu.
- Przygotować produkt, korzystając z takich akcesoriów montażowych, jak hak, śruba oczkowa lub elementy montażowe, a następnie zabezpieczyć produkt linką zabezpieczającą. Linka zabezpieczająca nie może być napięta.
- Przed instalacją należy się upewnić, że akcesoria montażowe są wystarczająco wytrzymałe, aby utrzymać ciężar i rozmiar produktu.



OSTRZEŻENIE

 <p>NALEŻY WYKONAĆ</p>	<p>Zagrożenie związane ze stabilnością. Produkt może spaść, powodując poważne obrażenia ciała lub śmierć. Aby zapobiec obrażeniom, produkt musi być solidnie przymocowany do podłogi lub ściany zgodnie z instrukcją montażu. Wielu urazom, zwłaszcza u dzieci, można zapobiec, podejmując proste środki ostrożności:</p> <ul style="list-style-type: none">• Należy ZAWSZE stosować stojaki lub metody montażu zalecane przez producenta niniejszego produktu.• ZAWSZE używać mebli, które mogą bezpiecznie utrzymać produkt.• ZAWSZE upewniać się, że produkt nie wystaje poza krawędź mebla, na którym stoi.• ZAWSZE informować dzieci o niebezpieczeństwie związanym ze wspinaniem się na meble w celu dosięgnięcia produktu lub jego pilota.• ZAWSZE przeprowadzać przewody i kable podłączone do produktu tak, aby uniemożliwić potknięcie się o nie albo ich pociągnięcie lub chwycenie.• NIGDY nie umieszczać produktu w niestabilnym miejscu.• NIGDY nie umieszczać produktu na wysokich meblach (np. szafkach czy regałach na książki) bez przymocowania zarówno mebla, jak i produktu do odpowiedniego podparcia.• NIGDY nie umieszczać produktu na tkaninie ani innych materiałach, które mogą znajdować się między produktem a meblem.• NIGDY nie umieszczać na produkcie ani meblach, na których stoi produkt, przedmiotów, które mogłyby zachęcić dzieci do wspinaczki, takich jak zabawki czy piloty. <p>Jeżeli istniejący produkt ma być zachowany i przeniesiony w inne miejsce, należy stosować się tych samych zasad, co powyżej.</p>
 <p>ZAKAZ</p>	<p>Nie umieszczać tego produktu na pochyłym lub niestabilnym wózku, stojaku lub stole. Może to doprowadzić do upadku lub przewrócenia się produktu i spowodować obrażenia ciała.</p>
 <p>ZAKAZ</p>	<p>Nie wkładać żadnych przedmiotów do otworów w obudowie produktu. Może to spowodować porażenie prądem, pożar lub uszkodzenie produktu. Trzymać przedmioty poza zasięgiem dzieci i niemowląt. Jeżeli do otworu w obudowie produktu dostaną się jakieś przedmioty, wyłącz zasilanie produktu, a następnie odłącz jego kabel zasilający od gniazdka elektrycznego. W celu dokonania naprawy należy się skontaktować ze sprzedawcą.</p>
 <p>NIE NARAŻAĆ NA KONTAKT Z PŁYNAMI</p>	<p>Nie wlewać żadnych płynów do wnętrza obudowy ani nie używać produktu w pobliżu wody. Natychmiast wyłącz zasilanie i odłącz urządzenie od gniazdka elektrycznego. Następnie zlecić naprawę wykwalifikowanemu personelowi serwisu. Może to spowodować porażenie prądem lub pożar. Nie instalować produktu pod urządzeniami odprowadzającymi wodę, na przykład klimatyzatorami.</p>
 <p>ZAKAZ</p>	<p>Podczas czyszczenia produktu nie używać łatwopalnych gazów w celu usunięcia z niego kurzu. Może to doprowadzić do pożaru.</p>
 <p>NALEŻY WYKONAĆ</p>	<p>Solidnie zamocować płytkę opcjonalną. Upewnić się, że Płytkę opcjonalną jest prawidłowo zamocowana za pomocą oryginalnych śrub, aby nie wypadła z produktu. Wypadnięcie płytki opcjonalnej grozi niebezpieczeństwem.</p>
 <p>ZAKAZ</p>	<p>Produktu nie można używać w środowiskach, gdzie może występować ryzyko utraty życia lub zagrożenie, które mogłoby prowadzić bezpośrednio do śmierci, obrażeń ciała, poważnych uszkodzeń ciała lub innych strat, w tym kontroli reakcji jądrowej w obiekcie jądrowym, medycznym systemie podtrzymywania życia oraz kontroli wystrzelenia pocisku w systemie uzbrojenia.</p>



PRZESTROGA

Obsługa kabla zasilającego.

 NALEŻY WYKONAĆ	Monitor należy zainstalować w pobliżu łatwo dostępnego gniazdka elektrycznego.
 NALEŻY WYKONAĆ	Podłączając kabel zasilający do gniazda wejściowego AC produktu, upewnij się, że złącze jest całkowicie i mocno włożone. Niepełne połączenie przewodu zasilającego może spowodować przegrzanie wtyczki oraz pozwala na zbieranie się kurzu na połączeniu z wtyczką, co może doprowadzić do pożaru. Dotykanie pinów częściowo podłączonej wtyczki może doprowadzić do porażenia prądem elektrycznym. Jeśli do produktu dołączono opaskę kablową i wkręt, należy za ich pomocą przymocować przewód zasilający do produktu, aby zapobiec luźnemu połączeniu.
 NALEŻY WYKONAĆ	W celu uniknięcia pożaru lub porażenia prądem elektrycznym przewód zasilający należy obsługiwać zgodnie z poniższymi instrukcjami. <ul style="list-style-type: none">• Podłączając lub odłączając kabel zasilający, należy ciągnąć za jego wtyczkę.• Odłącz przewód zasilający od gniazda zasilania przed przystąpieniem do czyszczenia produktu lub gdy produkt nie będzie używany przez długi czas.• Gdy przewód zasilający lub wtyczka będą gorące lub zostaną uszkodzone, odłącz przewód zasilający od gniazda zasilania i skontaktować się z wykwalifikowanym serwisantem.
 NALEŻY WYKONAĆ	Regularnie usuwać kurz z kabla zasilającego za pomocą miękkiej, suchej ściereczki.
 NALEŻY WYKONAĆ	Przed przeniesieniem produktu należy się upewnić, że jego zasilanie jest wyłączone. Następnie odłącz kabel zasilający od gniazda elektrycznego i sprawdź, czy wszystkie kable łączące produkt z innymi urządzeniami są odłączone.
 ZAKAZ	Nie stosować przewodu zasilającego ze złączem powertap. Dodanie przedłużacza może doprowadzić do pożaru w wyniku przegrzania.
 ZAKAZ	Nie zawiązywać kabla zasilającego ani kabla USB. Może to zatrzymać ciepło i spowodować pożar.
 ZAKAZ	Nie podłączać urządzenia do sieci LAN, w której występuje zbyt wysokie napięcie. W przypadku korzystania z kabla LAN do urządzenia peryferyjnego nie należy podłączać przewodów, na których może występować nadmierne napięcie. Nadmierne napięcie na porcie LAN może spowodować porażenie prądem.
 ZAKAZ	Nie należy wspinać się na stół, na którym zainstalowany jest produkt. Nie należy instalować produktu na stole z kółkami, jeśli nie zostały prawidłowo zablokowane. Urządzenie może spaść, prowadząc do jego uszkodzenia lub obrażeń ciała.
 NALEŻY WYKONAĆ	Montaż, demontaż i regulacja wysokości opcjonalnej podstawy. <ul style="list-style-type: none">• Podczas montażu podstawy należy zachować ostrożność, aby nie przytrzasnąć sobie palców.• Zamontowanie produktu na niewłaściwej wysokości może spowodować jego przewrócenie. Urządzenie należy zainstalować na odpowiedniej wysokości, aby zapobiec jego uszkodzeniu i obrażeniom ciała.
 ZAKAZ	Nie pchać urządzenia ani nie wspinać się na niego. Nie chwytać urządzenia ani się o niego nie przytrzymywać. Nie przecierać ani dotykać urządzenia twardymi przedmiotami. Urządzenie może spaść, prowadząc do jego uszkodzenia lub obrażeń ciała.



PRZESTROGA

 ZAKAZ	Nie uderzać ekranu. Nie ekranu naciskać ekranu ostrym przedmiotem. Może to spowodować poważne uszkodzenie produktu lub obrażenia ciała.
 NALEŻY WYKONAĆ	Nieprawidłowe użytkowanie baterii może doprowadzić do ich pęknięcia lub wycieku elektrolitu. <ul style="list-style-type: none">• Należy używać wyłącznie zalecanych baterii.• Włóż baterie, dopasowując oznaczenia (+) i (-) na każdej z nich do oznaczeń (+) i (-) w komorze baterii.• Nie stosować baterii różnych marek.• Nie stosować nowych i starych baterii. Może to doprowadzić do wycieku z baterii lub skrócić ich żywotność.• Natychmiast wyjmij rozładowane baterie, aby zapobiec wyciekowi elektrolitu do komory baterii. W przypadku wycieku płynu z baterii i jego kontaktu ze skórą lub obraniem należy natychmiast dokładnie przemyć miejsce kontaktu z płynem. Jeżeli płyn dostanie się do oka, należy je obficie przemyć bez pocierania oraz natychmiast zasięgnąć pomocy lekarskiej. Jeśli płyn z baterii dostanie się do oka lub będzie miał kontakt ze skórą, może spowodować podrażnienia lub uszkodzić oko.• Jeżeli pilot nie będzie używany przez długi czas, należy wyjąć z niego baterie.• Pozostawienie akumulatora w bardzo wysokiej temperaturze otoczenia lub poddanie go bardzo niskiemu ciśnieniu powietrza, co może doprowadzić do wybuchu lub wycieku łatwopalnych substancji w stanie gazowym lub ciekłym.• Należy prawidłowo utylizować zużyte baterie. Wrzucenie baterii do wody, ognia lub włożenie ich do gorącego piekarnika albo ich mechaniczne zmiżdżenie lub przecięcie może doprowadzić do wybuchu.• Nie zwierać baterii.• Nie ładować baterii. Baterie dołączone do zestawu nie nadają się do ponownego ładowania.• W sprawie utylizacji baterii należy skontaktować się ze sprzedawcą lub lokalnymi władzami.
 ZAKAZ	Unikać kontaktu z częściami produktu, które pozostają gorące przez długi czas. Może to spowodować oparzenia.
 NALEŻY WYKONAĆ	Nadaje się do stosowania w celach rozrywkowych w kontrolowanych warunkach oświetleniowych w celu uniknięcia przeszkadzających odbić światła od ekranu.
 NALEŻY WYKONAĆ	Zalecamy przecieranie otworów wentylacyjnych co najmniej raz w miesiącu. Niestosowanie się do tego zalecenia może prowadzić do pożaru, porażenia prądem lub uszkodzenia produktu.
 NALEŻY WYKONAĆ	Aby zapewnić niezawodność produktu, należy przynajmniej raz w roku oczyścić znajdujący się z tyłu szafy otwór wentylacyjny, aby usuwać z niego kurz i pył. Niestosowanie się do tego zalecenia może prowadzić do pożaru, porażenia prądem lub uszkodzenia produktu.
 NALEŻY WYKONAĆ	Należy unikać miejsc o skrajnych temperaturach i wilgotności. Niestosowanie się do tego zalecenia może prowadzić do pożaru, porażenia prądem lub uszkodzenia produktu. Środowisko użytkowania niniejszego produktu jest następujące: <ul style="list-style-type: none">• Temperatura pracy: 0°C do 40°C/32°F do 104°F/ wilgotność: 20 do 80% (bez kondensacji)• Temperatura przechowywania: -20°C do 60°C/-4°F do 140°F/ wilgotność: Od 10 do 80% (bez kondensacji)

- UWAGA:**
- Ten produkt może być serwisowany wyłącznie w kraju, w którym go zakupiono.
 - Kiedy korzystasz z sieci, Twoje dane komunikacyjne, ktoś może je wykraść lub uzyskać do nich nielegalny dostęp.
Aby uniknąć tych zagrożeń, należy używać tego monitora w bezpiecznym środowisku sieciowym.

Zalecane użytkowanie i konserwacja

■Zalecane zastosowanie

Ergonomia

Aby osiągnąć maksymalne korzyści ergonomiczne, zaleca się:

- Odczekaj 20 minut na rozgrzanie się monitora, aby zapewnić jego optymalną pracę. Nie wyświetlaj na monitorze nieruchomych wzorów przez dłuższy czas, aby uniknąć utrwalenia obrazu (tzw. efektu wypalenia).
- Co jakiś czas dawaj oczom odpocząć, skupiając wzrok na przedmiocie oddalonym o co najmniej 150 cm. Często mrugaj.
- Ustaw monitor pod kątem 90° do okien i innych źródeł światła, aby zminimalizować odbłaski i odbicia.
- Wyreguluj jasność, kontrast i ostrość obrazu monitora, aby poprawić czytelność tekstów.
- Regularnie badaj wzrok.
- Używaj fabrycznych ustawień rozmiaru i położenia obrazu ze standardowymi sygnałami wejściowymi.
- Używaj fabrycznych ustawień kolorów.
- Używaj sygnałów bez przepłotu.
- Nie oglądaj podstawowego koloru niebieskiego na ciemnym tle. Obraz ten jest trudny do zobaczenia i może powodować zmęczenie oczu z powodu niewystarczającego kontrastu.

■Konserwacja

Czyszczenie ekranu LCD

- Jeśli ekran LCD jest zakurzony, należy go delikatnie przetrzeć miękką ściereczką.
- Wyczyść powierzchnię ekranu LCD niestrzępiącą się i nierysującą powierzchnią ściereczką. Unikaj stosowania jakichkolwiek środków czyszczących lub płynów do mycia szyb!
- Nie przecieraj ekranu LCD twardymi ani ściernymi materiałami.
- Nie naciskaj na powierzchnię ekranu LCD.
- Nie używaj kwasowych środków czyszczących, ponieważ mogą spowodować uszkodzenie lub odbarwienie powierzchni ekranu LCD.

Czyszczenie obudowy

- Odłącz kabel zasilający.
- Delikatnie przetrzyj obudowę miękką ściereczką.
- Aby wyczyścić obudowę, przetrzyj ją ściereczką zwilżoną neutralnym detergentem i wodą, a następnie suchą ściereczką.

UWAGA: NIE czyść rozcieńczalnikiem benzenowym, detergentem alkalicznym, detergentem na bazie alkoholu, środkiem do mycia szyb, woskiem, środkiem polerującym, mydłem w proszku ani środkiem owadobójczym. Guma lub winyl nie powinny pozostawać w kontakcie z obudową przez dłuższy czas. Płyny i materiały tego typu mogą powodować niszczenie, pękanie i łuszczenie się farby.

Znak towarowy i licencja na oprogramowanie

Microsoft® i Windows® są znakami towarowymi grupy firm Microsoft.

DisplayPort™ i logo DisplayPort™ są znakami towarowymi lub zastrzeżonymi znakami towarowymi stowarzyszenia Video Electronics Standards Association (VESA®) w Stanach Zjednoczonych i innych krajach.

Adobe i logo Adobe są znakami towarowymi lub zastrzeżonymi znakami towarowymi firmy Adobe Systems Incorporated w Stanach Zjednoczonych i/lub innych krajach.

MultiSync jest znakiem towarowym lub zastrzeżonym znakiem towarowym firmy Sharp NEC Display Solutions, Ltd. w Japonii oraz innych krajach.

Terminy HDMI i HDMI High-Definition Multimedia Interface, wizerunek handlowy HDMI oraz logo HDMI są znakami towarowymi lub zastrzeżonymi znakami towarowymi firmy HDMI Licensing Administrator, Inc.

Blu-ray jest znakiem towarowym stowarzyszenia Blu-ray Disc Association.

TILE COMP jest znakiem towarowym lub zastrzeżonym znakiem towarowym firmy Sharp NEC Display Solutions, Ltd. w Japonii oraz innych krajach.

Intel i logo Intel są znakami towarowymi firmy Intel Corporation lub jej spółek zależnych.

Crestron™, logo Crestron, Crestron Connected™, Crestron Fusion™ i Xio Cloud™ są znakami towarowymi lub zastrzeżonymi znakami towarowymi firmy Crestron Electronics, Inc. w Stanach Zjednoczonych i/lub innych krajach.

Wszystkie inne marki i nazwy produktów są znakami towarowymi lub zastrzeżonymi znakami towarowymi ich właścicieli.

ŚRODKI OSTROŻNOŚCI PRZY MONTAŻU

■ Informacja dla klienta

W celu otrzymania listy wykwalifikowanych instalatorów należy się skontaktować z dostawcą urządzenia. Odpowiedzialność za montaż na ścianie lub suficie i wynajęcie technika leży po stronie klienta.

Konserwacja

- Należy okresowo sprawdzać, czy w sprzęcie montażowym nie ma poluzowanych śrub, szczelin, odkształceń ani innych problemów. W przypadku wykrycia problemu należy zwrócić się o pomoc do wykwalifikowanego personelu.
- Regularnie sprawdzać miejsce montażu pod kątem oznak uszkodzeń lub słabych punktów, które mogą pojawić się z czasem.

UWAGA: W przypadku używania szklanej lub akrylowej osłony w celu zabezpieczenia powierzchni ekranu jednostki głównej, należy pamiętać, że ekran jest wtedy szczelnie zamknięty i wzrasta jego temperatura wewnętrzna. Należy zmniejszyć jasność monitora, aby nie dopuścić do nadmiernego zwiększenia się temperatury wewnętrznej monitora. Jeśli monitor jest podłączony do komputera, należy użyć jego funkcji zarządzania zużyciem energii w celu sterowania funkcją automatycznego wyłączenia monitora.

■ Informacja dla przeszkolonych instalatorów

Dla dilerów i inżynierów serwisowych SHARP — należy się zapoznać z sekcją „Środki ostrożności dotyczące montażu (dla dealerów i inżynierów serwisowych firmy SHARP)”. (Patrz [strona 96](#)).

Należy dokładnie sprawdzić miejsce, w którym urządzenie ma być zamontowane. Nie wszystkie ściany i sufity są w stanie utrzymać ciężar urządzenia. Waga tego monitora jest podana w specyfikacji (patrz „Specyfikacja produktu” na [stronie 90](#)).

Gwarancja na produkt nie obejmuje uszkodzeń powstałych wskutek nieprawidłowego montażu lub przebudowy urządzenia albo klęsk żywiołowych. Niestosowanie się do tych zaleceń może skutkować unieważnieniem gwarancji.

Aby urządzenie było zamontowane bezpieczne, do jego zamocowania należy użyć co najmniej dwóch uchwytów. Przymocować urządzenie do co najmniej dwóch punktów w miejscu instalacji.

Należy zapewnić odpowiednią wentylację lub klimatyzację wokół monitora, tak aby generowane ciepło było prawidłowo odprowadzane z monitora i sprzętu montażowego.

ŚRODKI OSTROŻNOŚCI PRZY MONTAŻU (ciąg dalszy)

■Wymagania dotyczące wentylacji

W przypadku montażu w przestrzeni zamkniętej lub wnęce należy pozostawić odpowiednią ilość miejsca między monitorem a zabudową, aby umożliwić rozpraszanie ciepła, jak pokazano poniżej.

- UWAGA:**
- Należy zapewnić odpowiednią wentylację lub klimatyzację wokół monitora, tak aby generowane ciepło było prawidłowo odprowadzane z urządzeń i sprzętu montażowego, zwłaszcza jeśli monitory są używane w konfiguracji wieloekranowej.
 - Ten monitor ma wewnętrzne czujniki temperatury. Jeśli monitor się przegrzeje, pojawi się ostrzeżenie „Caution” (Uwaga). Jeśli pojawi się ostrzeżenie „Caution” (Uwaga), należy zaprzestać korzystania z urządzenia, wyłączyć jego zasilanie i odczekać, aż ostygnie.
 - Monitora należy używać w temperaturze otoczenia od 32°F (0°C) do 104°F (40°C). Należy zapewnić wystarczającą ilość miejsca wokół monitora, aby zapobiec gromadzeniu się ciepła w jego wnętrzu.
 - Warunki temperaturowe mogą ulec zmianie w przypadku używania monitora wraz ze sprzętem opcjonalnym zalecanym przez firmę SHARP. W takich przypadkach należy sprawdzić warunki temperaturowe określone w sprzęcie opcjonalnym.

Monitor w orientacji poziomej

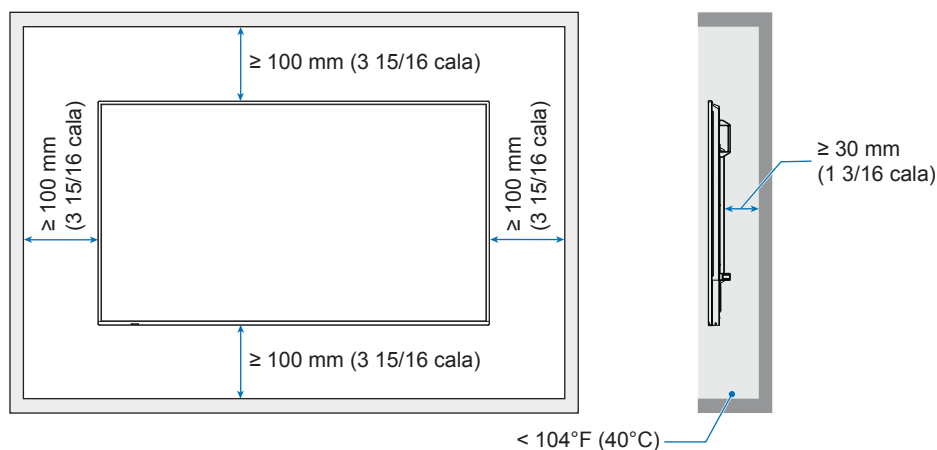

Monitor w orientacji pionowej

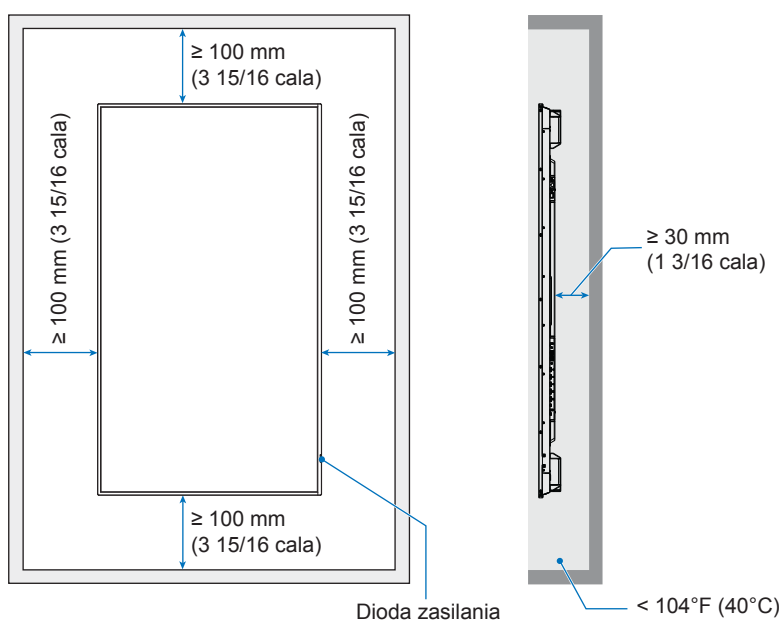

ŚRODKI OSTROŻNOŚCI PRZY MONTAŻU (ciąg dalszy)

UWAGA: W przypadku długotrwałego użytkowania monitorów w konfiguracji ściany wideo może dojść do nieznacznego rozszerzenia się obudów monitorów wskutek zmian temperatury. Zaleca się zachowanie odstępu wynoszącego co najmniej 1 milimetr między sąsiadującymi krawędziami monitora.

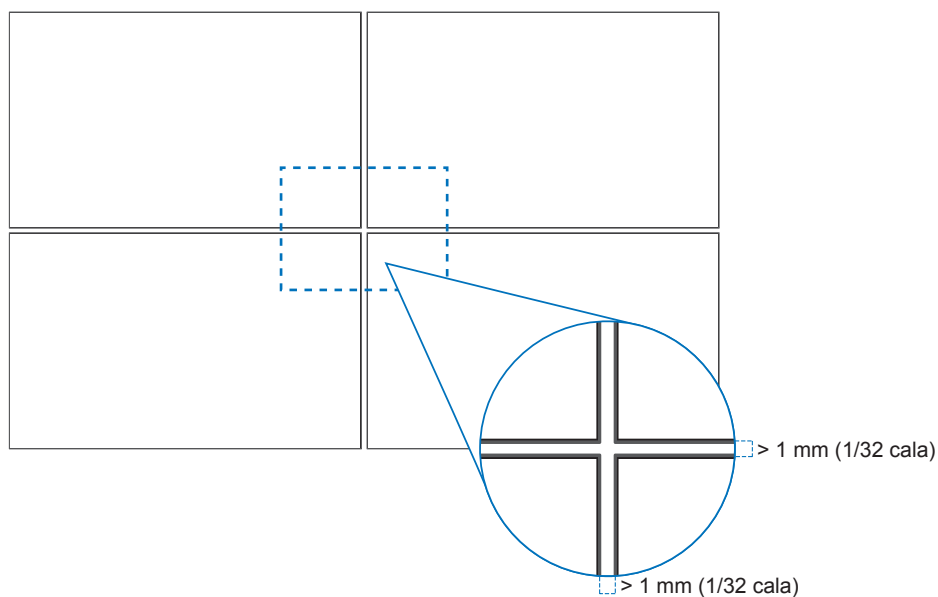

■Orientacja

- Używając monitora w pozycji pionowej (patrząc od przodu), należy go obrócić w lewo tak, aby jego prawa strona została przesunięta do góry, a lewa strona do dołu.
- W przypadku nieprawidłowego ułożenia ciepło może gromadzić się wewnątrz urządzenia, co może skrócić jego żywotność.
- Monitora nie można zainstalować do góry nogami.

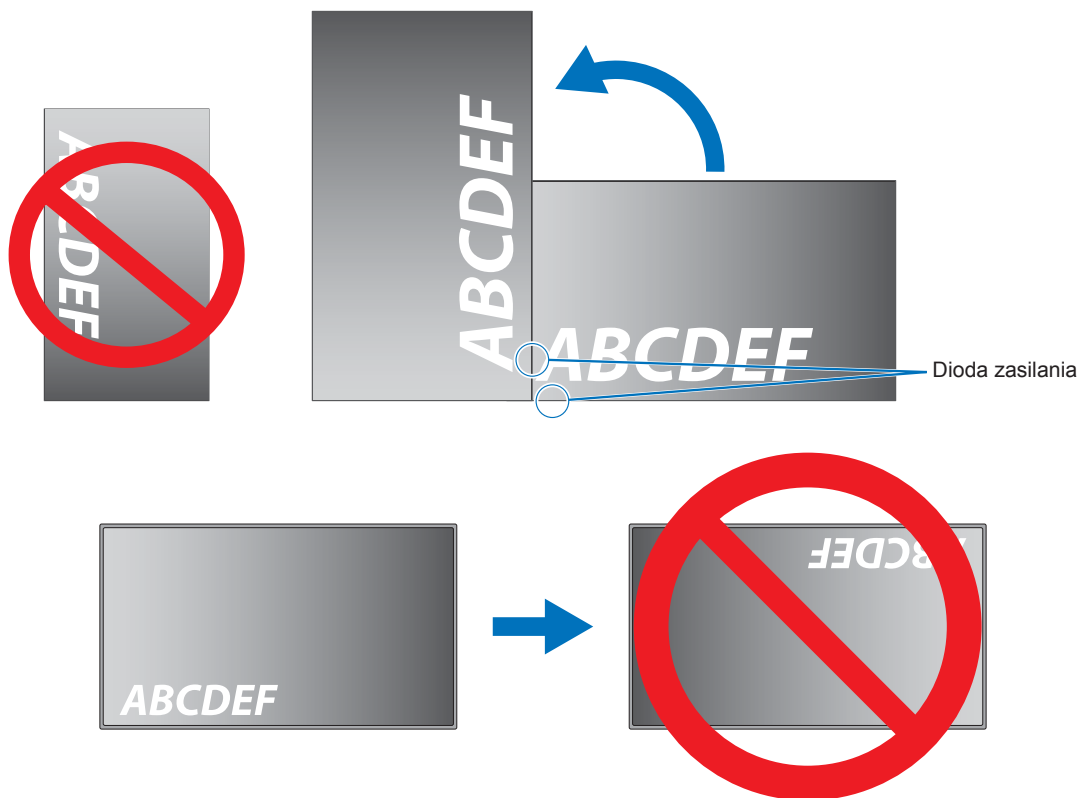

ŚRODKI OSTROŻNOŚCI PRZY MONTAŻU (ciąg dalszy)

Monitor powinien być przechylony o mniej niż 21°.

UWAGA: Zamontowanie monitora pod kątem 21° lub większym może spowodować jego uszkodzenie.

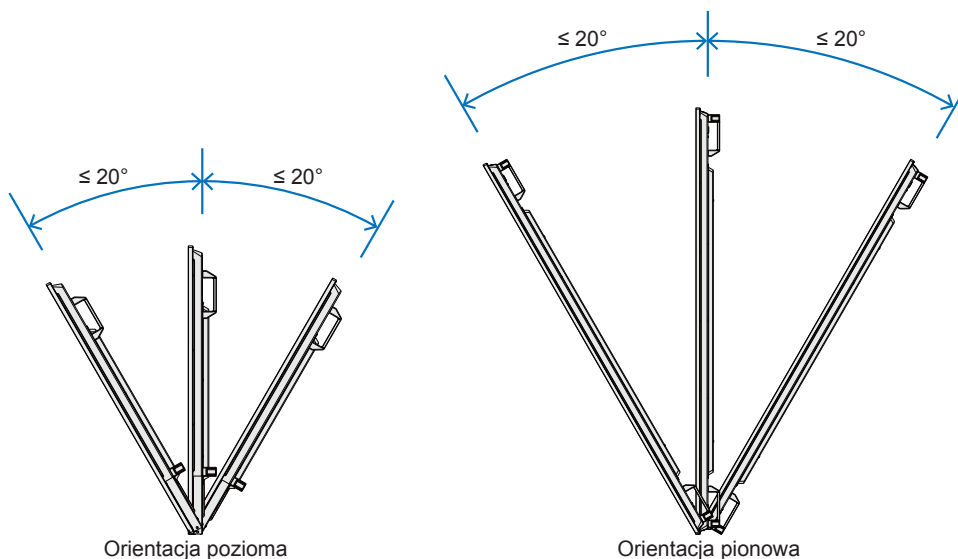

■ Zamocowanie kabla zasilającego

Należy pamiętać o zamocowaniu kabla zasilającego (w zestawie) za pomocą dołączonej opaski kablowej. Podczas zaciskania kabla zasilającego należy uważać, aby nie uszkodzić wtyku kabla. Nie należy nadmiernie zginać kabla zasilającego.

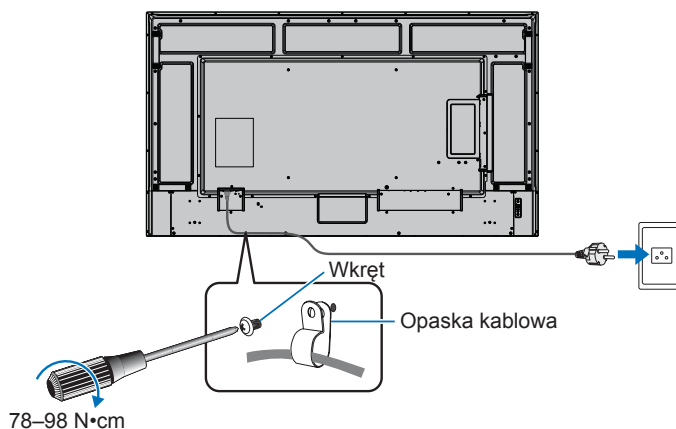

Dostarczone komponenty

Jeśli w zestawie brakuje jakiegoś elementu, należy się skontaktować ze sprzedawcą.

- | | | |
|---|---|---|
| <input type="checkbox"/> Monitor LCD: 1 | <input type="checkbox"/> Przewód zasilający | <input type="checkbox"/> Osłona gniazda: 1 zestaw |
| <input type="checkbox"/> Pilot zdalnego sterowania: 1 | <input type="checkbox"/> Bateria pilota zdalnego sterowania* ¹ : 2 | |
| <input type="checkbox"/> Opaska kablowa: 1 | <input type="checkbox"/> Podręcznik konfiguracji: 1 | |
| <input type="checkbox"/> Śruba (M4): 1 | <input type="checkbox"/> Kabel HDMI: 1 | |

*¹: W zależności od kraju, do którego wysyłany jest monitor LCD, opakowanie może nie zawierać baterii AAA.

Uwaga: aby chronić środowisko, nie wolno wyrzucać baterii razem z odpadami domowymi. Postępować zgodnie z instrukcjami utylizacji obowiązującymi w danym miejscu.

WSKAZÓWKA: Aby uzyskać informacje na temat procedury montażu osłony gniazda, należy zapoznać się z Instrukcją instalacji płytki opcjonalnej.

Nazwy części

■Widok z przodu

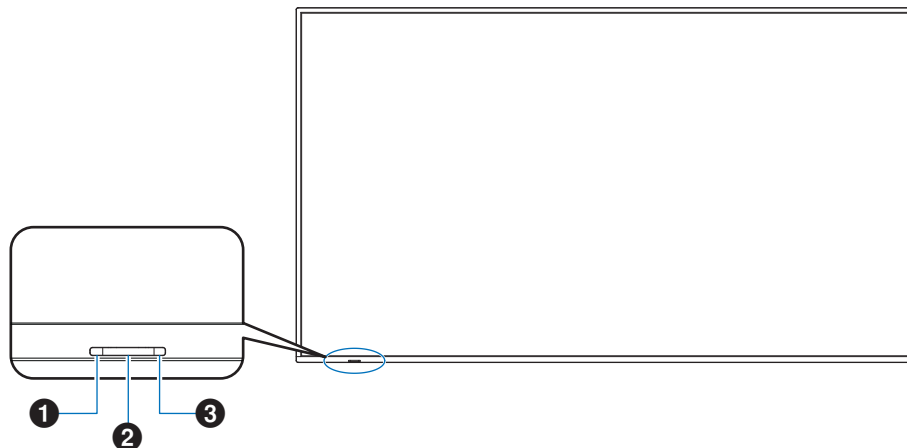

- 1 Dioda LED zasilania (patrz [strona 22](#))
- 2 Czujnik pilota zdalnego sterowania (patrz [strona 21](#))
- 3 Czujnik oświetlenia otoczenia (patrz [strona 37](#))

WSKAZÓWKA: Czujnik oświetlenia otoczenia wykrywa poziom oświetlenia otoczenia, umożliwiając monitorowi automatyczną regulację ustawień podświetlenia, co zapewnia większy komfort oglądania. Nie zakrywaj tego czujnika.

■Widok z tyłu

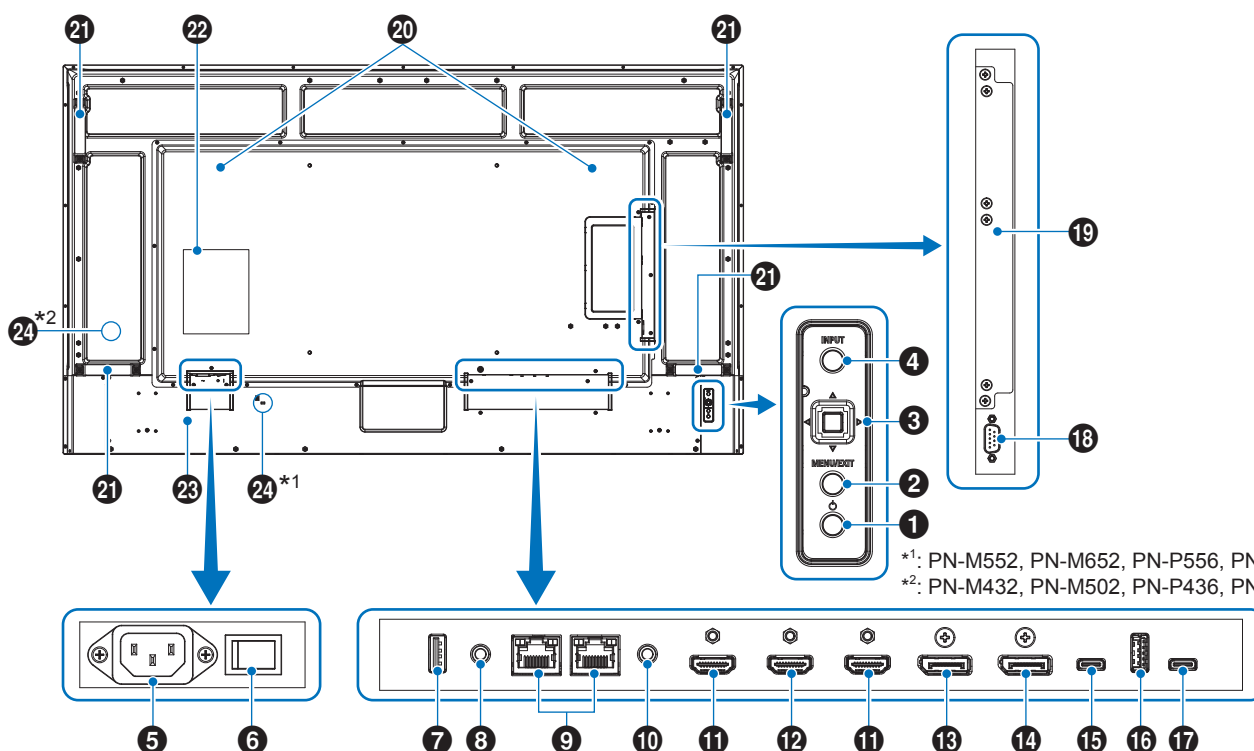

*1: PN-M552, PN-M652, PN-P556, PN-P656
 *2: PN-M432, PN-M502, PN-P436, PN-P506

- 1 Przycisk zasilania (patrz [strona 25](#))
- 2 Przycisk MENU/EXIT (patrz [strona 25](#))
- 3 Klawisz joysticka / przycisk SET (patrz [strona 25](#))
- 4 Przycisk Button (patrz [strona 25](#))
- 5 Gniazdo zasilające AC (patrz [strona 20](#))
- 6 Główny włącznik/wyłącznik zasilania (patrz [strona 22](#))
- 7 Port serwisowy (patrz [strona 18](#))
- 8 Złącze wyjściowe audio (patrz [strona 18](#))
- 9 Złącze LAN (patrz [strona 18](#))
- 10 Złącze wejściowe REMOTE (patrz [strona 18](#))
- 11 Złącze wejściowe HDMI 1/2 (HDMI1 (ARC)/HDMI2) (patrz [strona 18](#))
- 12 Złącze wyjściowe HDMI (patrz [strona 19](#))
- 13 Złącze wejściowe DisplayPort (patrz [strona 19](#))
- 14 Złącze wyjściowe DisplayPort (patrz [strona 19](#))
- 15 Port USB Type-C1 (przesyłanie danych) (patrz [strona 19](#))
- 16 Port USB Type-A (patrz [strona 19](#))
- 17 Port USB Type-C2 (pobieranie danych) (patrz [strona 19](#))
- 18 Terminal wejściowy RS-232C (patrz [strona 20](#))
- 19 Gniazdo modułu obliczeniowego Raspberry Pi/ gniazdo płytki opcjonalnej
- 20 Głośnik wewnętrzny
- 21 Uchwyt (dwa uchwyty w modelach PN-M552, PN-M502, PN-M432, PN-P556, PN-P506, PN-P436)
- 22 Etykieta
- 23 Otwory wentylacyjne
- 24 Gniazdo bezpieczeństwa

Gniazdo zgodne z rozwiązaniami Kensington, zapewniające bezpieczeństwo fizyczne i ochronę przed kradzieżą.

■ Pilot zdalnego sterowania

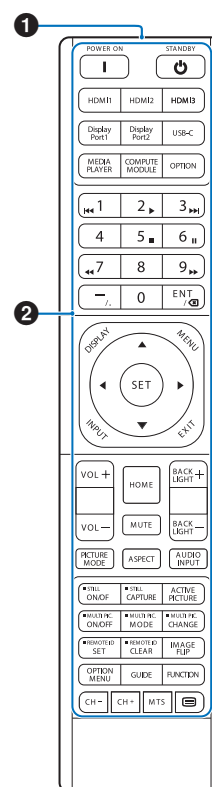

- 1 Nadajnik sygnału
- 2 Przyciski operacyjne (patrz [strona 25](#))

Podłączanie urządzeń peryferyjnych

■Widok z tyłu

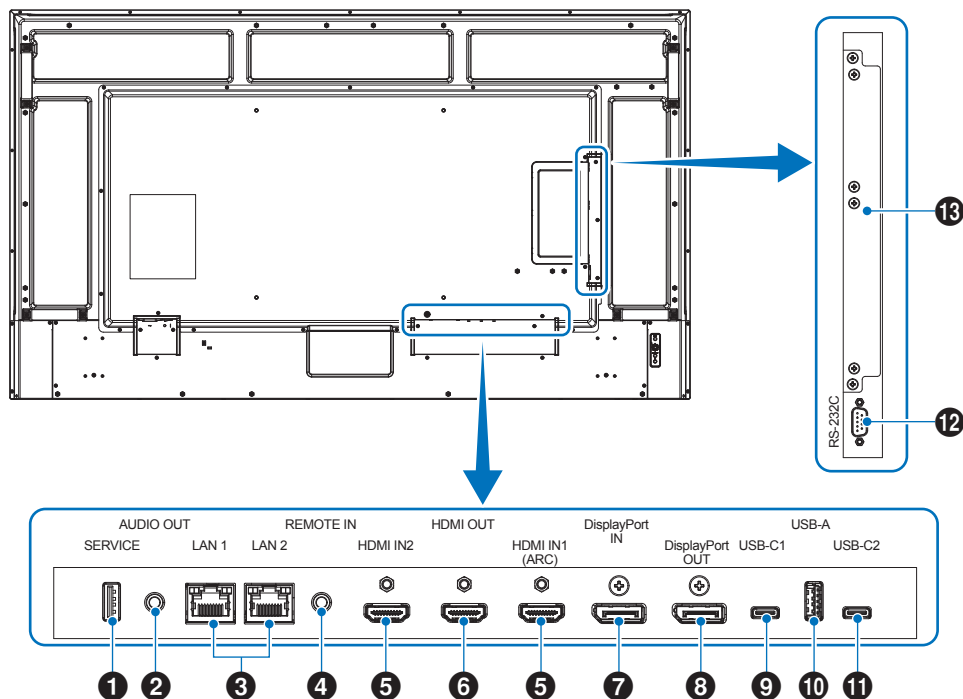

- WSKAZÓWKA:**
- Przed podłączeniem:
 - Przed podłączeniem urządzenia do monitora należy wyłączyć jego zasilanie.
 - Informacje na temat dostępnych typów połączeń i instrukcje znajdują się w instrukcji obsługi urządzenia.
 - Przed podłączeniem lub odłączeniem dysku flash USB zaleca się wyłączenie zasilania monitora w celu uniknięcia uszkodzenia danych.
 - W razie potrzeby sprawdzić dysk flash USB pod kątem wirusów.

1 Port serwisowy

Koncentrator USB / 0,5 A. Port serwisowy. Do uzyskiwania aktualizacji oprogramowania układowego.

2 Złącze wyjściowe audio

Wyjście sygnału audio do urządzenia zewnętrznego (odbiornika stereo, wzmacniacza itp.).

UWAGA: To złącze nie jest złączem słuchawkowym.

3 Złącze LAN (RJ-45)

Aby zarządzać monitorem i sterować nim za pośrednictwem sieci, należy połączyć się z siecią LAN. Istnieje możliwość sterowania wieloma monitorami przy użyciu połączenia szeregowego LAN.

- Podłącz przewód LAN do portu LAN1, aby uzyskać komunikację przez sieć LAN.
- Zapoznać się z sekcją Podłączanie wielu monitorów (patrz [strona 63](#)).

4 Złącze wejściowe REMOTE

Podłącz do monitora czujnik opcjonalny.

UWAGA: Nie używać tego złącza, chyba że wskazano inaczej.

- WSKAZÓWKA:**
- Po podłączeniu czujnika opcjonalnego czujnik zdalnego sterowania monitora jest wyłączony.
 - Do zdalnego sterowania należy używać pilota dołączonego do monitora.

5 Złącze wejściowe HDMI 1/2 (HDMI1 (ARC)/HDMI2)

Wejście sygnałów HDMI.

HDMI1 (ARC):

Obsługuje również ARC (kanał zwrotny audio) dla wyjścia audio.

ARC wysyła dźwięk monitora do sprzętu audio ze złączem HDMI1 (ARC).

Podłączanie urządzeń peryferyjnych

HDMI2:

- WSKAZÓWKA:**
- Użyj dołączonego kabla HDMI z obsługą ARC. Sprzęt audio będzie odtwarzał dźwięk monitora. Sprzętem audio można sterować za pomocą dołączonego pilota.
 - Należy używać kabla HDMI z logo HDMI. Jeśli sygnał wejściowy ma rozdzielczość 4K, należy użyć szybkiego kabla HDMI.
 - Niektóre kable i urządzenia HDMI mogą nie wyświetlać obrazu poprawnie ze względu na różne specyfikacje HDMI.
 - Ten monitor obsługuje kodowanie HDCP (High-bandwidth Digital Contents Protection). HDCP to system zapobiegający nielegalnemu kopiowaniu danych wideo przesyłanych sygnałem cyfrowym. Jeśli nie możesz oglądać materiału za pośrednictwem wejść cyfrowych, nie musi to oznaczać, że monitor nie działa prawidłowo.
 - Lista zgodnych sygnałów znajduje się na stronie [strona 89](#).

6 Złącze wyjściowe HDMI

Sygnał wyjściowy ze złącza HDMI2, gniazda modułu obliczeniowego Raspberry Pi lub gniazda płytki opcjonalnej.

7 Złącze wejściowe DisplayPort

Wejście sygnałów DisplayPort.

8 Złącze wyjściowe DisplayPort

Wyjście sygnałów ze złącza DisplayPort lub USB Type-C1 (przesyłanie danych).

9 Port USB Type-C1 (przesyłanie danych)

Zasilanie: 5 V/3 A, 9 V/3 A, 12 V/3 A, 15 V/3 A,
20 V/ 3,25 A
(5 V/3 A po podłączeniu płytki opcjonalnej)

Podczas podłączania kabla USB należy sprawdzić kształt złącza. W przypadku zasilania przez port USB typu C należy używać kabla USB obsługującego prąd 3,25 A.

Można podłączyć urządzenie obsługujące tryb alternatywny DisplayPort. Jeżeli podłączy się urządzenie, które nie obsługuje trybu alternatywnego DisplayPort, port ten będzie pełnił funkcję koncentratora USB. W celu zasilania podłączonych urządzeń wymagana jest obsługa standardu Power Delivery.

UWAGA: Nie należy zawiązywać kabla USB. Może to zatrzymać ciepło i spowodować pożar.

WSKAZÓWKA: Nie ma gwarancji, że funkcja Power Delivery będzie działać ze wszystkimi urządzeniami. Sprawdź instrukcję obsługi i specyfikacje podłączonego urządzenia pod kątem jego możliwości zasilania i wymagań.

10 Port USB Type-A

Zgodny ze standardem USB 2.0/USB 3.2 Gen1.

Za pośrednictwem tego portu komputer podłączony do portu USB Type-C1 może być sterowany za pomocą urządzeń zewnętrznych.

To połączenie może być również wykorzystywane przez zewnętrzne urządzenia USB (takie jak aparaty fotograficzne, pamięci flash, klawiatury itp.).

- UWAGA:**
- Podczas podłączania urządzenia USB lub kabla upewnij się, że kształt i orientacja złącza są prawidłowe.
 - Nie zaleca się podłączania/odłączania napędu flash USB, gdy monitor jest już włączony. Aby zapobiec uszkodzeniu monitora i możliwemu uszkodzeniu plików danych podłączonego urządzenia, przed podłączeniem lub rozłączeniem urządzeń główny włącznik/wyłącznik zasilania monitora powinien być wyłączony.

- WSKAZÓWKA:**
- Sformatuj dysk flash USB w formacie FAT32. Informacje na temat formatowania urządzenia pamięci flash USB można znaleźć w podręczniku użytkownika komputera lub pliku pomocy. Jeśli monitor nie rozpoznaje podłączonego urządzenia pamięci flash USB, należy wybrać system plików FAT32.
 - Nie ma gwarancji współpracy monitora ze wszystkimi dostępnymi na rynku urządzeniami pamięci flash USB.

11 Port USB Type-C2 (pobieranie danych)

Zgodny ze standardem USB 2.0/USB 3.2 Gen1.

Za pośrednictwem tego portu komputer podłączony do portu USB Type-C1 może być sterowany za pomocą urządzeń zewnętrznych.

To połączenie może być również wykorzystywane przez zewnętrzne urządzenia USB (takie jak aparaty fotograficzne, pamięci flash, klawiatury itp.).

- UWAGA:**
- Podczas podłączania urządzenia USB lub kabla upewnij się, że kształt i orientacja złącza są prawidłowe.
 - Nie zaleca się podłączania/odłączania napędu flash USB, gdy monitor jest już włączony. Aby zapobiec uszkodzeniu monitora i możliwemu uszkodzeniu plików danych podłączonego urządzenia, przed podłączeniem lub rozłączeniem urządzeń główny włącznik/wyłącznik zasilania monitora powinien być wyłączony.

- WSKAZÓWKA:**
- Sformatuj dysk flash USB w formacie FAT32. Informacje na temat formatowania urządzenia pamięci flash USB można znaleźć w podręczniku użytkownika komputera lub pliku pomocy. Jeśli monitor nie rozpoznaje podłączonego urządzenia pamięci flash USB, należy wybrać system plików FAT32.
 - Nie ma gwarancji współpracy monitora ze wszystkimi dostępnymi na rynku urządzeniami pamięci flash USB.

Podłączanie urządzeń peryferyjnych

12 Złącze wejściowe RS-232C (9-pinowe złącze D-Sub)

Podłącz złącze RS-232C do urządzenia zewnętrznego, np. komputera, w celu sterowania funkcjami RS-232C. Patrz [strona 67](#).

13 Gniazdo modułu obliczeniowego Raspberry Pi/ gniazdo płytki opcjonalnej

Gniazdo modułu obliczeniowego Raspberry Pi:

Gniazdo do zainstalowania płytki interfejsu modułu obliczeniowego Raspberry Pi i modułu obliczeniowego Raspberry Pi. Patrz [strona 94](#).

Instalację musi przeprowadzić wykwalifikowany technik. Nie podejmować samodzielnych prób instalacji płytki interfejsu modułu obliczeniowego ani modułu obliczeniowego Raspberry Pi.

Gniazdo płytki opcjonalnej:

Gniazdo do instalacji modułu Intel® SDM.

WSKAZÓWKA: Listę zgodnych płytek opcjonalnych można uzyskać od dostawcy.

Aby zachować zgodność z przepisami dotyczącymi kompatybilności elektromagnetycznej, do połączenia ze sobą poniższych złączy należy stosować kable ekranowane: Złącze wejściowe HDMI, złącze wejściowe DisplayPort, port USB Type-C1 (przesyłanie danych), port USB Type-C2 (odbieranie danych), złącze wejściowe RS-232C. Należy stosować kable ekranowane z rdzeniem ferrytowym, aby łączyć ze sobą poniższe złącza: port USB Type-A.

- WSKAZÓWKA:**
- Nie podłączać ani nie odłączać kabli podczas włączania zasilania monitora lub innych urządzeń zewnętrznych. Może to spowodować utratę obrazu.
 - Nie używać kabla audio z wbudowanym rezystorem. Użycie kabla audio z wbudowanym rezystorem obniży poziom dźwięku.

Podłączanie przewodu zasilającego

1. Podłącz kabel zasilający (w zestawie) do złącza wejściowego AC.
2. Podłącz kabel zasilający (w zestawie) do gniazdka elektrycznego.
3. Zamocować kabel zasilający (w zestawie) za pomocą dołączonej opaski kablowej.

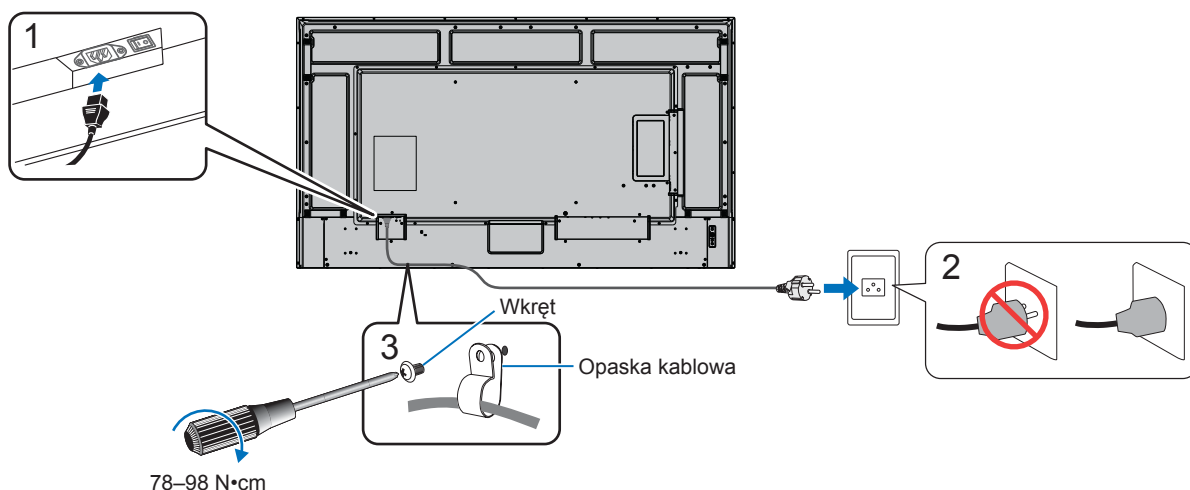

- UWAGA:**
- Należy używać wyłącznie kabla zasilającego dostarczonego wraz z monitorem.
 - Podłączając kabel zasilający do gniazda wejściowego AC produktu, upewnij się, że złącze jest całkowicie i mocno włożone.
 - Upewnij się, że do monitora jest dostarczane odpowiednie zasilanie. Zapoznać się z sekcją „Pobór mocy” w specyfikacji (patrz „Specyfikacja produktu” na stronie 90).
 - Należy pamiętać o zamocowaniu kabla zasilającego (w zestawie) za pomocą dołączonej opaski kablowej. Podczas zaciskania kabla zasilającego należy uważać, aby nie uszkodzić wtyku kabla. Nie należy nadmiernie zginać kabla zasilającego.

Przygotowanie pilota

Wkładanie baterii

Pilot zdalnego sterowania jest zasilany dwiema bateriami AAA 1,5 V.

Aby włożyć lub wymienić baterie:

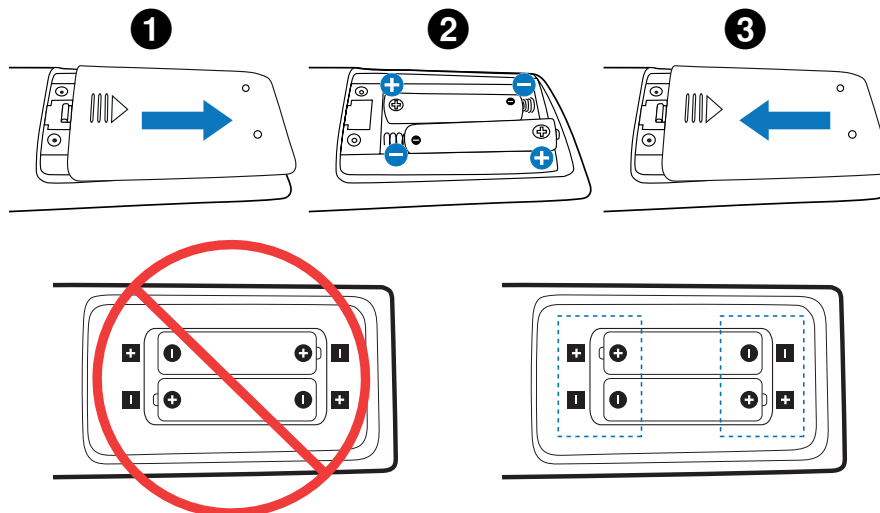

- UWAGA:**
- Jeżeli pilot nie będzie używany przez długi czas, należy wyjąć z niego baterie.
 - Stosować wyłącznie baterie alkaliczne lub manganowe.

Zasięg działania pilota zdalnego sterowania

Podczas używania pilota należy skierować jego górną część w stronę czujnika zdalnego sterowania monitora.

Używać pilota zdalnego sterowania w odległości do około 7 m (23 stóp) od czujnika pilota lub pod maksymalnym kątem 30° poziomo i pionowo oraz w odległości do około 3,5 m (10 stóp).

Obsługa pilota zdalnego sterowania

- Nie poddawać pilota silnym wstrząsoms.
- Nie dopuścić do zachlapania pilota wodą ani innymi płynami. Jeżeli pilot ulegnie zamoczeniu, należy go natychmiast wytrzeć do sucha.
- Nie narażać pilota na działanie ciepła ani pary.
- Za wyjątkiem przypadków, gdy konieczne jest włożenie lub wymienienie baterii, należy otwierać pilota zdalnego sterowania.

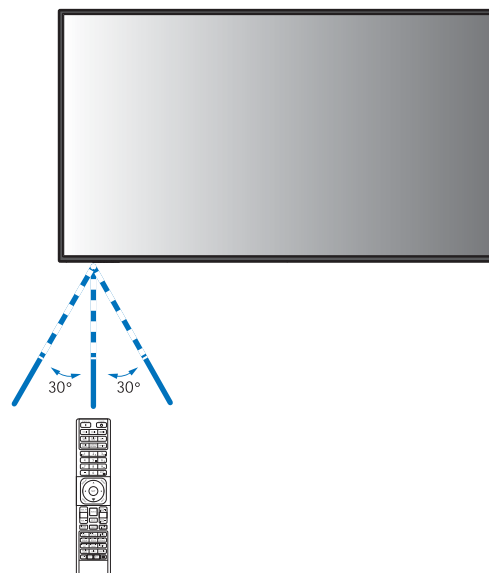

UWAGA: Jeśli pilot zdalnego sterowania nie działa, należy się zapoznać z poniższymi informacjami:

- Baterie mogą być rozładowane. Wymień baterie, a następnie sprawdź, czy pilot zdalnego sterowania działa.
- Sprawdź, czy baterie są włożone prawidłowo.
- Sprawdź, czy pilot jest skierowany w stronę czujnika zdalnego sterowania monitora.
- Sprawdź stan opcji [LOCK SETTINGS] (Ustawienia blokady). Patrz [strona 60](#).
- Sterowania za pomocą pilota może nie działać, jeśli bezpośrednio na czujnik zdalnego sterowania monitora będzie padać światło słoneczne lub silne oświetlenie albo jeśli na drodze sygnału znajdzie się jakaś przeszkoda.

Włączanie/wyłączanie zasilania

Włączanie zasilania

Upewnić się, że główny włącznik/wyłącznik zasilania jest w pozycji ON (I).

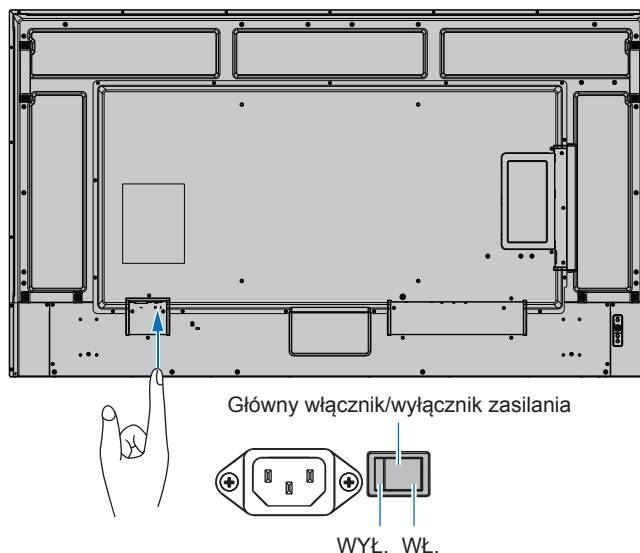

Włączanie zasilania

1. Naciśnij przycisk zasilania na pilocie lub monitorze, aby włączyć zasilanie.

Aby włączyć monitor za pomocą przycisku zasilania na pilocie lub na monitorze, główny włącznik/wyłącznik zasilania musi znajdować się w pozycji ON.

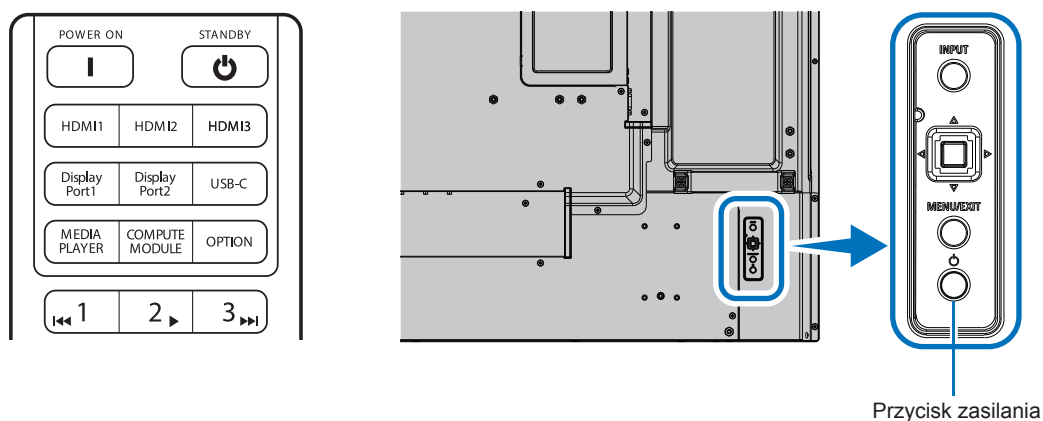

■ Działania po pierwszym włączeniu

Po włączeniu zasilania po raz pierwszy na wyświetlaczu monitora pojawi się ekran ustawień początkowych. Przejdź kursorem do opcji [Start] za pomocą przycisków ▲/▼ na pilocie i naciśnij przycisk SET, aby rozpocząć. Skonfiguruj ustawienia początkowe, np. ustawienie języka, daty i godziny itp.

Wyłączanie zasilania

1. Naciśnij ponownie przycisk zasilania na monitorze lub naciśnij przycisk STANDBY na pilocie. Prąd jest wyłączony. (Stan czuwania)

WŁĄCZANIE I WYŁĄCZANIE zasilania

Naciśnij przycisk zasilania na monitorze lub na pilocie, aby włączyć monitor.

Dioda LED zasilania monitora wskazuje jego aktualny stan. Informacje na temat diody LED zasilania znajdują się w poniższej tabeli.

Dioda LED	Stan monitora	Działanie
Świeci się na niebiesko	Normalny	<ol style="list-style-type: none"> 1. Włączono monitor za pomocą pilota lub przycisku monitora. 2. Wysyłanie sygnału wejściowego AV do monitora.
Miga na zielono* ²	<p>W żadnym z poniższych warunków monitor nie wykrył żadnego sygnału wejściowego w ustawionym okresie*¹:</p> <ul style="list-style-type: none"> • Opcjonalny czujnik nie jest podłączony do złącza wejściowego REMOTE lub opcja [HUMAN SENSING] (Wykrywanie osoby) ma ustawienie [DISABLE] (Wyłącz). • Opcja [INPUT SELECT] (Wybór wejścia) ma ustawienie [HDMI2], a kabel HDMI jest podłączony do złącza HDMI2. • Opcja [SLOT POWER] (Zasilanie gniazda) ma ustawienie [ON] (Włącz) lub [AUTO] (Automatyczne) i podłączona jest płytki opcjonalna. • W menu [AUTO INPUT CHANGE] (Automatyczna zmiana wejścia) jest wybrane dowolne ustawienie poza [NONE] (Brak). • W menu [USB POWER] (Zasilanie USB) jest wybrana opcja [ON] (Wł.). • W menu [SLOT POWER] (Zasilanie gniazda) jest wybrana opcja [ON] (Wł.). • W pozycji [POWER CONTROL LINK] (Łącze sterowania zasilaniem) menu [CEC] jest wybrana opcja [ENABLE] (Włącz). • W menu [DisplayPort VERSION] (Wersja DisplayPort) wybrana jest opcja [1.2 MST] lub [1.4 MST]. • W menu [QUICK START] (Szybki start) jest wybrana opcja [ENABLE] (Wł.). 	
Świeci na pomarańczowo* ² (Tryb czuwania sieciowego)	<ul style="list-style-type: none"> • Po upływie 20 sekund*³ bez spełnienia warunków migania na zielono, gdy monitor rozpozna połączenie LAN i minie określony czas bez wybranego wejścia sygnału. 	
Miga na pomarańczowo* ² (Tryb czuwania)	<ul style="list-style-type: none"> • Po upływie 3,5 minuty bez spełnienia warunków migania na pomarańczowo, gdy monitor przez określony czas nie rozpozna połączenia LAN i nie wybierze wejścia sygnału. 	
Świeci się na czerwono	Wyłączono monitor za pomocą pilota lub przycisku monitora.	Włączono monitor za pomocą pilota lub przycisku monitora.

*1: Ustawienie czasu pod kątem automatycznego oszczędzania energii jest dostępne w menu [POWER SAVE SETTINGS] (Ustawienia oszczędzania energii) (patrz [strona 45](#)).

*2: Opcja [POWER SAVE] (Oszczędzanie energii) ma ustawienie [ENABLE] (Włącz).

*3: 90 sekund, jeśli opcja [INPUT SELECT] (Wybór wejścia) ma ustawienie [HDMI2], gdy do złącza HDMI2 nie jest podłączony kabel HDMI. 3 minuty, jeśli opcja [INPUT SELECT] (Wybór wejścia) ma ustawienie [USB-C].

- WSKAZÓWKA:**
- Niebieską diodę LED zasilania, która informuje, że monitor jest włączony i działa normalnie, można wyłączyć w opcjach menu ekranowego monitora. Patrz [strona 51](#).
 - Dioda LED zasilania miga naprzemiennie na zielono i pomarańczowo, gdy funkcja [SCHEDULE] (Harmonogram) jest włączona.
 - Gdy główny włącznik/wyłącznik zasilania zostanie wyłączony w stanie gotowości, po ponownym włączeniu monitor przejdzie w tryb gotowości, a niebieska dioda LED zasilania zacznie migać.
 - Jeśli wejściem jest USB-C, a dioda LED zasilania świeci lub miga na pomarańczowo, nie można wyświetlić obrazu nawet wtedy, gdy przekazywany jest sygnał wejściowy. Jeżeli monitor ma być włączany za pomocą sygnału wejściowego, w menu [QUICK START] (Szybki start) należy wybrać opcję [ENABLE] (Wł.). Jeżeli opcja [QUICK START] (Szybki start) jest wyłączona, monitor należy włączać za pomocą pilota zdalnego sterowania lub przycisków na monitorze.

Włączanie/wyłączanie zasilania

- UWAGA:**
- Gdy wykryta zostanie awaria jednego z podzespołów monitora, dioda LED zasilania zacznie migać na czerwono lub naprzemiennie na czerwono i niebiesko.
 - Diody zastosowane w tym monitorze ma ograniczoną żywotność, a ich jasność będzie się z czasem zmniejszać.
 - Nie należy przez dłuższy czas wyświetlać nieruchomego obrazu, ponieważ może to spowodować powstanie obrazu szczałkowego.

Aby nie skrócić żywotności monitora, należy pamiętać o poniższych kwestiach:

- Gdy monitor nie jest używany, należy go wyłączyć za pomocą głównego włącznika/wyłącznika zasilania.
- Aby przełączyć urządzenie w tryb czuwania, naciśnij przycisk zasilania na monitorze lub przycisk STANDBY na pilocie zdalnego sterowania.
- Użyj opcji [POWER SAVE SETTINGS] (Ustawienia oszczędzania energii) w menu ekranowym [PROTECT] (Ochrona). W przypadku braku sygnału wejściowego monitor automatycznie przełączy się w tryb oszczędzania energii.
- Użyj opcji [SCHEDULE] (Harmonogram) w menu ekranowym, aby w razie potrzeby automatycznie sterować włączaniem i trybem bezczynności monitora. Podczas korzystania z funkcji harmonogramu ustaw [DATE & TIME] (Data i czas) w menu ekranowym [SYSTEM] (System).

Korzystanie z zarządzania energią

Funkcja ta zmniejsza zużycie energii przez monitor, gdy nie jest używany.

Po podłączeniu monitora do komputera zużycie energii zmniejsza się automatycznie, jeżeli klawiatura lub mysz nie są używane przez czas ustawiony w ustawieniach zarządzania zużyciem energii komputera. Więcej informacji można znaleźć w instrukcji obsługi komputera.

Po podłączeniu do źródła AV, np. odtwarzacza Blu-ray, DVD lub odtwarzacz strumieni wideo, pobór mocy monitora zmniejsza się automatycznie po upływie określonego czasu od rozpoznania przez monitor „braku sygnału wejściowego”. Tę opcję można włączyć lub wyłączyć w sekcji [POWER SAVE] (Oszczędzanie energii) menu [POWER SAVE SETTINGS] (Ustawienia oszczędzania energii) w menu ekranowym. Patrz [strona 45](#).

- WSKAZÓWKA:**
- Funkcja ta może nie działać, w zależności od używanego komputera i karty graficznej.
 - Po utracie sygnału wideo monitor automatycznie wyłącza się po upływie ustawionego czasu. Przejdź do opcji [TIME SETTING] (Ustawienia czasu) w [POWER SAVE SETTINGS] (Ustawienia oszczędzania energii). Patrz [strona 45](#).
 - Istnieje możliwość utworzenia harmonogramów włączania monitora lub przełączania go w tryb czuwania o określonych godzinach. Patrz [strona 53](#).
 - Informacje na temat funkcji zarządzania energią można znaleźć w sekcji [POWER SAVE] (Oszczędzanie energii) menu [POWER SAVE SETTINGS] (Ustawieniach oszczędzania energii).

Działania podstawowe

Korzystanie z przycisków i klawisza

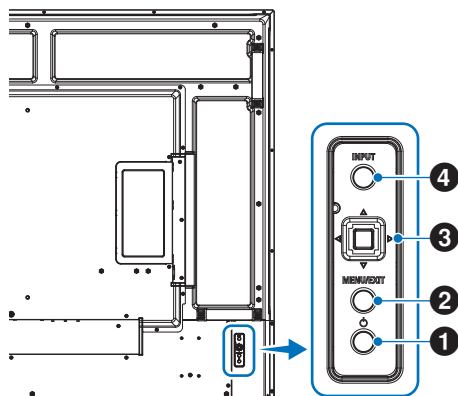

1 Przycisk zasilania

Przełącza między stanem włączenia a trybem czuwania.

2 Przycisk MENU/EXIT

- Otwiera menu ekranowe, gdy jest zamknięte.
- Działa jako przycisk powrotu w menu ekranowym i umożliwia przejście do poprzedniego menu ekranowego.
- Działa jako przycisk wyjścia, umożliwiający zamknięcie menu ekranowego z poziomu menu głównego.

3 Klawisz joysticka / przycisk SET*3

◀/▶: Wybór lewo/prawo.

- Powoduje przejście w lewo lub w prawo w menu ekranowym.
- Zwiększa lub zmniejsza wartości poszczególnych ustawień menu ekranowego.
- Reguluje głośność, gdy menu ekranowe jest wyłączone.

▽/△: Wybór góra/dół.

- Powoduje przejście w górę lub w dół w menu ekranowym.

SET: (naciśnięcie przycisku)

- Wybiera lub konfiguruje ustawienie zaznaczonej funkcji w menu ekranowym.

*3: Funkcje ◀, ▶, △ i ▽ zmieniają się w zależności od orientacji monitora (pozioma/pionowa).

4 Przycisk INPUT

INPUT: Przełącza między dostępnymi wejściami, gdy menu ekranowe jest zamknięte.

[DisplayPort], [USB-C], [HDMI1], [HDMI2], [OPTION] (Opcja)*1, [COMPUTE MODULE] (Moduł obliczeniowy)*2. Nazwy wejść są widoczne jako nazwy ustawione fabrycznie.

*1: Funkcja ta zależy od tego, jaką płytkę opcjonalną zainstalowano w monitorze.

*2: To wejście jest dostępne, gdy zainstalowana jest płytkę interfejsu modułu obliczeniowego Raspberry Pi wraz z modułem obliczeniowym Raspberry Pi. Patrz strona 94.

Używanie pilota zdalnego sterowania

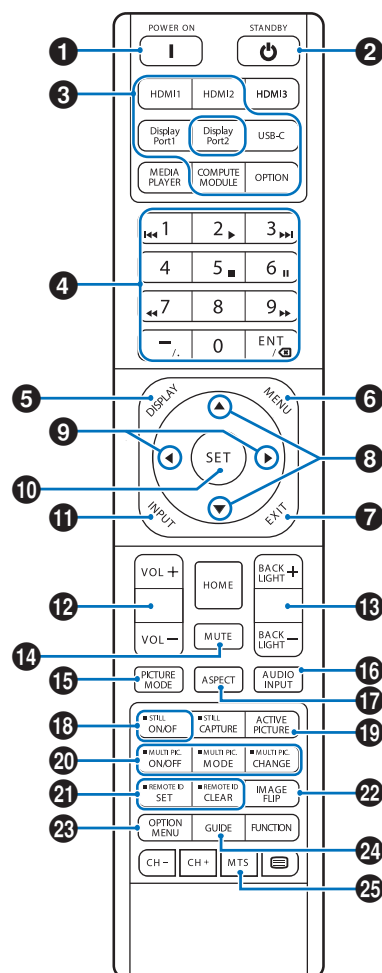

- WSKAZÓWKA:**
- Przyciski bez wyjaśnienia nie są używane w tym modelu monitora.
 - Niektóre przyciski na pilocie są używane do obsługi funkcji CEC (ang. Consumer Electronics Control). Patrz strona 33.
 - Odblokowuje przyciski pilota, jeśli zablokowano je w opcji [LOCK SETTINGS] (Ustawienia blokady) w menu [PROTECT] (Ochrona). Naciśnij i przytrzymaj przycisk DISPLAY przez ponad pięć sekund, aby odblokować pilota. Patrz strona 60.

1 POWER

Przycisk POWER wznawia działanie z trybu niskiego poboru mocy.

2 STANDBY

Przycisk STANDBY przełącza monitor w tryb niskiego poboru mocy. Patrz strona 23.

Działania podstawowe

3 DIRECT INPUT

Natychmiast zmienia wejście na jedno z podanych w nazwach przycisków.

Nazwy przycisków odzwierciedlają nazwy ustawień fabrycznych wejść.

WSKAZÓWKA: • Naciśnięcie przycisku USB-C przełącza wejście na port USB Type-C1 (przesyłanie danych).

4 Przyciski numeryczne

Naciskać przyciski w menu [SECURITY SETTINGS], aby ustawiać i zmieniać hasła, adres IP i kanał oraz ustawić REMOTE ID (ID PILOTA). Patrz [strona 62](#).

Niektóre przyciski są używane do obsługi funkcji CEC.

5 DISPLAY

Pokazuje/ukrywa informacje w menu ekranowym.

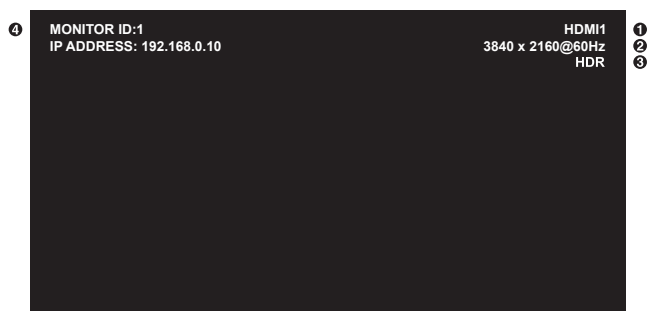

- 1 Nazwa wejścia
- 2 Informacje o sygnale wejściowym
- 3 Informacje HDR
- 4 Informacje o komunikacji*

* Pozycja ta staje się widoczna po zaznaczeniu opcji [COMMUNICATION INFORMATION] (Informacje o komunikacji).
Biały: Połączono z siecią LAN.
Czerwony: Nie podłączono z siecią LAN.

6 MENU

Otwiera i zamyka menu ekranowe. Patrz [strona 30](#).

7 EXIT

Działa jako przycisk powrotu w menu ekranowym i umożliwia przejście do poprzedniego menu ekranowego.

Działa jako przycisk wyjścia, umożliwiający zamknięcie menu ekranowego z poziomu menu głównego.

8 ▲/▼ (góra/dół)

Pełni funkcję przycisków nawigacyjnych umożliwiających przesuwanie zaznaczonego obszaru w górę lub w dół.

9 ◀/▶ (lewo/prawo)

Pełni funkcję przycisków nawigacyjnych umożliwiających przesuwanie zaznaczonego obszaru w lewo lub w prawo.

Zwiększa lub zmniejsza wartość regulacji w wybranym ustawieniu menu ekranowego.

10 SET

Gdy menu ekranowe jest otwarte, przycisk ten działa jako przycisk zatwierdzenia podczas dokonywania wyboru.

11 INPUT

Otwiera i zamyka menu INPUT.

Nazwy wejść odzwierciedlają nazwy ustawień fabrycznych wejść chyba że zmieniono je ręcznie w menu ekranowym.

12 VOL +/-

Zwiększa lub zmniejsza poziom dźwięku.

13 BACKLIGHT +/-

Regulacja ogólnej jasności obrazu i tła ekranu.

14 MUTE

Wycisza dźwięk i wyjście wideo.

Naciśnij ten przycisk ponownie, aby włączyć dźwięk i obraz monitora. Aby uzyskać szczegóły, patrz „MUTE SETTING (Ustawienia wyciszenia)” na stronie 51.

15 PICTURE MODE (TRYB OBRAZU)

Przełącza między trybami obrazu [NATIVE] (Natywny), [RETAIL] (Sklepowy), [CONFERENCING] (Konferencyjny), [HIGHBRIGHT] (Wysoka jasność), [TRANSPORTATION] (Transportowy) i [CUSTOM] (Niestandardowy). Patrz [strona 33](#).

PICTURE MODE (TRYB OBRAZU)	CEL
NATIVE (NATYWNY)	Standardowe ustawienie.
RETAIL (SKLEPOWY)	Jasne, żywe kolory, idealne do wyświetlania reklam i brandingów.
CONFERENCING (KONFERENCYJNY)	Niższa temperatura barwowa i obraz zoptymalizowany pod kątem naturalnej ludzkiej karnacji.
HIGHBRIGHT (WYSOKA JASNOŚĆ)	Maksymalna jasność podświetlenia z wysoką temperaturą barwowej do jasnego otoczenia.
TRANSPORTATION (TRANSPORTOWY)	Maksymalna jasność podświetlenia z wysokim kontrastem umożliwiającą czytanie tekstu w każdych warunkach.
CUSTOM (NIESTANDARDOWY)	Ustawienie niestandardowe.

WSKAZÓWKA: • Zmiana dowolnego ustawienia [PICTURE MODE] (Tryb obrazu) w menu ekranowym spowoduje zmianę ustawień tylko dla bieżącego wejścia.

16 AUDIO INPUT

Ta funkcja jest niedostępna.

17 ASPECT

Przełącza między współczynnikami proporcji obrazu [FULL] (Pełny ekran), [WIDE] (Szeroki), [1:1], [ZOOM] (Powiększenie) i [NORMAL] (Normalny). Patrz [strona 28](#).

18 STILL

ON/OFF: Włącza/wyłącza tryb nieruchomego obrazu.

UWAGA:

- Funkcja ta jest wyłączona, jeżeli częstotliwość sygnału wejściowego wynosi 50 Hz lub 60 Hz.
- Funkcja ta zostanie wyłączona, jeśli zmieni się którakolwiek z następujących funkcji: [ASPECT] (Proporcja), [MULTI PICTURE] (Wiele obrazów), [TILE MATRIX] (Matryca kafelków), [IMAGE FLIP] (Odwrócenie obrazu), [OVERSCAN], jeśli sygnał wejściowy ulegnie zmianie.
- Funkcja ta jest wyłączona, gdy aktywna jest jedna z następujących funkcji: [MULTI PICTURE] (Wiele obrazów), [TILE MATRIX] (Matryca kafelków), [IMAGE FLIP] (Odwrócenie obrazu), [ROTATE] (Obrót).
- Jeżeli sygnałem wejściowym jest [OPTION] (Opcja), działanie tego przycisku zależy od tego, jaką płytke opcjonalną zainstalowano w monitorze.

19 ACTIVE PICTURE (Aktywny obraz)

Wybiera aktywny obraz, gdy włączony jest tryb wielu obrazów. Patrz [strona 39](#).

20 MULTI PICTURE

ON/OFF (Wiele obrazów wł./wył.): Włącza lub wyłącza Tryb wielu obrazów.

MODE (Tryb): Przełącza pomiędzy dostępnymi trybami Picture-In-Picture (Obraz w obrazie, PIP) i Picture-By-Picture (Obraz przy obrazie, PBP).

CHANGE (Zmień): Zamienia wybrane wejścia pomiędzy Obrazem 1 i Obrazem 2, gdy włączony jest tryb PIP. Patrz [strona 39](#).

WSKAZÓWKA: Naciskając przycisk SET, gdy włączony jest tryb Multi Picture (Wiele obrazów), można zmienić rozmiar aktywnego obrazu.

21 REMOTE ID (Identyfikator pilota)

Aktywuje funkcję REMOTE ID. Patrz [strona 62](#).

22 IMAGE FLIP (Odwrócenie obrazu)

Przełącza między trybami obracania obrazu [NONE] (Brak), [H FLIP] (Odwrócenie w poziomie), [V FLIP] (Odwrócenie w pionie) i [180° ROTATE] (Obrót o 180°). Patrz [strona 38](#).

23 OPTION MENU (Menu opcji)

Zgodny ze wszystkimi wybranymi płytkami opcjonalnymi. Funkcjonalność zmienia się w zależności od zainstalowanej w monitorze płytki opcjonalnej.

24 GUIDE (Przewodnik)

Zgodny ze wszystkimi wybranymi płytkami opcjonalnymi. Funkcjonalność zmienia się w zależności od zainstalowanej w monitorze płytki opcjonalnej.

25 MTS

Zgodny ze wszystkimi wybranymi płytkami opcjonalnymi. Funkcjonalność zmienia się w zależności od zainstalowanej w monitorze płytki opcjonalnej.

Działania podstawowe

■ Ustawianie współczynnika proporcji

Naciśnij przycisk ASPECT na pilocie zdalnego sterowania, aby przełączać opcje dostępne dla bieżącego sygnału wejściowego.

W przypadku sygnału wejściowego DisplayPort, USB-C

- [FULL] (Pełny ekran) → [1:1] → [ZOOM] (Powiększenie) → [NORMAL] (Normalny)



W przypadku sygnału wejściowego HDMI1, HDMI2, OPTION (TMDS) (Płytkę opcjonalną (TMDS))*¹, COMPUTE MODULE (Moduł obliczeniowy)*²

- [FULL] (Pełny ekran) → [WIDE] (Szeroki) → [1:1] → [ZOOM] (Powiększenie) → [NORMAL] (Normalny)



*¹: Funkcja ta zależy od tego, jaką płytkę opcjonalną zainstalowano w monitorze.

*²: To wejście jest dostępne, gdy zainstalowana jest płytkę interfejsu modułu obliczeniowego Raspberry Pi wraz z modułem obliczeniowym Raspberry Pi.

Proporcje obrazu	Widok niezmieniony* ³	Zalecany wybór dla proporcji obrazu* ³		Opis
4:3		[Normal] (Normalny)		Odtwarza proporcje obrazu przesyłanego ze źródła.
Ściśnięty		[Full] (Pełny)		Wypełnia cały ekran.
Letterbox		[Wide] (Szeroki)		Rozszerza sygnał letterbox 16:9, aby wypełnić cały ekran.

*³: Szare obszary oznaczają nieużywane części ekranu.

[1:1]: Wyświetla obraz w formacie 1 na 1 piksel.

[ZOOM] (Powiększenie): Funkcja powiększenia zwiększa rozmiar obrazu, co powoduje, że obraz wykracza poza aktywny obszar ekranu. Części obrazu znajdujące się poza aktywnym obszarem ekranu nie są wyświetlane.

POWIĘKSZENIE

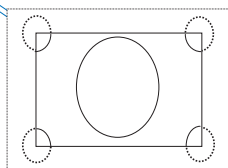

POWIĘKSZENIE

Elementy menu

Otwieranie okna menu

Menu monitora pozwala na bezpośrednią regulację różnych ustawień, w tym jasności, kontrastu, regulacji kolorów, sygnału wejściowego itp. W tej sekcji wyjaśniono, jak poruszać się po menu i dokonywać wyborów. Aby poznać opisy poszczególnych pozycji menu tego produktu, patrz [strona 30](#).

■Ekran menu

UWAGA: Niektóre menu mogą być niedostępne w zależności od modelu lub sprzętu opcjonalnego.

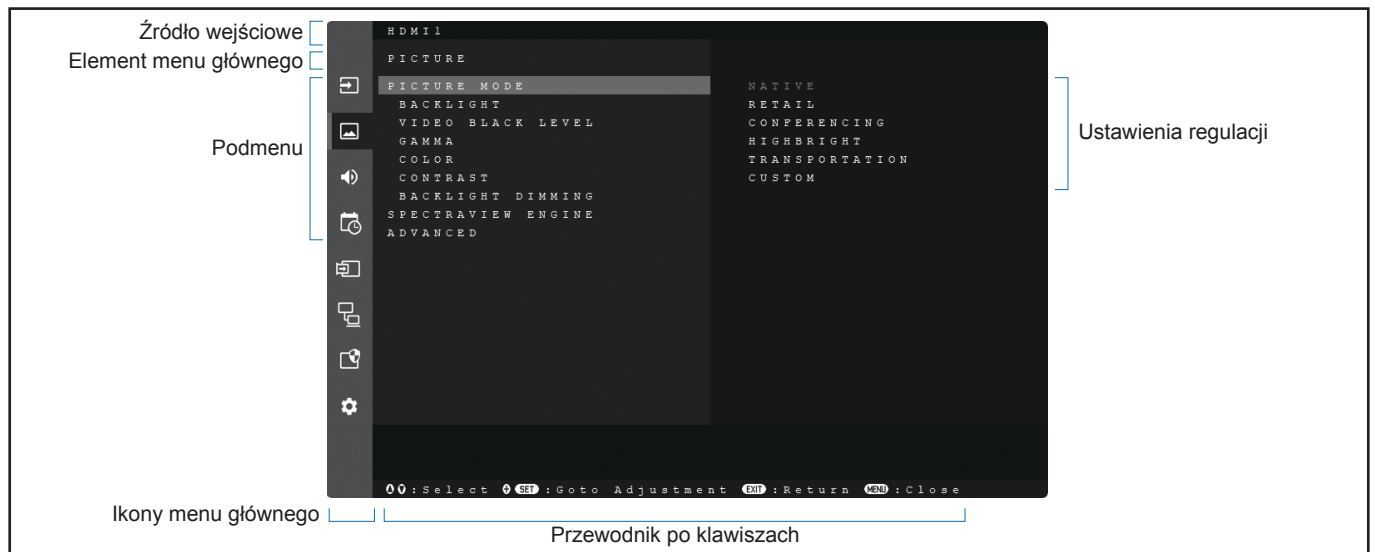

■Przykład działania

Poruszanie się po menu w celu wybrania opcji PICTURE MODE (Tryb obrazu).

1. Naciśnij przycisk MENU, aby otworzyć ekran menu.

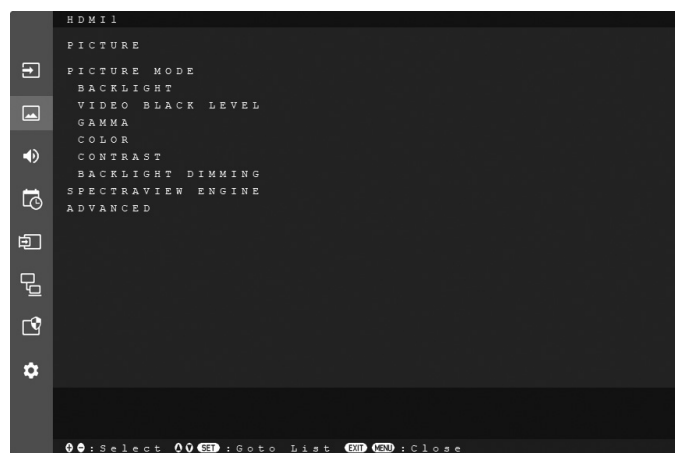

2. Za pomocą przycisków ▲ i ▼ wybrać ikonę PICTURE (Obraz), a następnie naciśnij przycisk SET.

Elementy menu

3. Za pomocą przycisków ▲ i ▼ wybrać ikonę PICTURE MODE (Tryb obrazu), a następnie naciśnij przycisk SET.

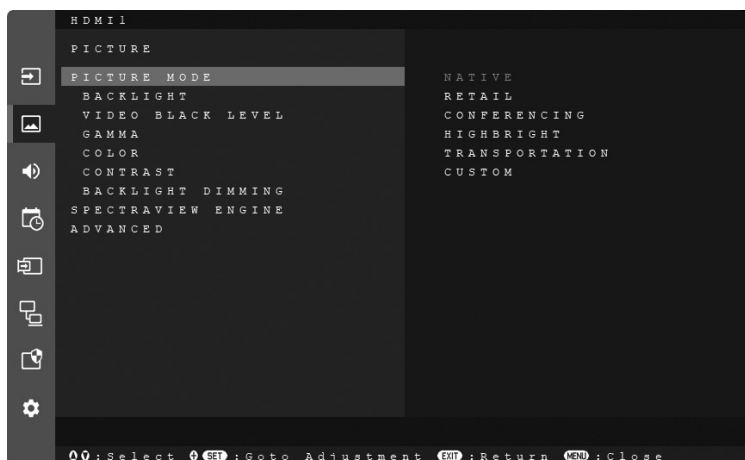

4. Naciśnij przycisk ►, aby wybrać opcję [NATIVE] (Natywny), a następnie naciśnij przycisk SET.
5. Naciśnij przycisk MENU, aby zamknąć ekran menu.

WSKAZÓWKA: • Ekran menu zamknie się automatycznie w przypadku braku aktywności przez około trzy minuty.

Szczegóły pozycji menu

Poniższe ustawienia są zgodne z „Normalną konfiguracją” określoną w „Rozporządzeniu w sprawie ekoprojektu (2019/2021)” i są ustawieniami zalecanymi.

- W ustawieniu [POWER SAVE] (Oszczędzanie energii) wybrana jest opcja [ENABLE] (Włącz).
- W ustawieniu [USB-POWER] (Zasilanie USB) wybrana jest opcja [AUTO] (Autom.).
- W ustawieniu [POWER SAVE MESSAGE] (Komunikat o oszczędzaniu energii) wybrana jest opcja [ON] (Wł.).
- W ustawieniu [QUICK START] (Szybki start) wybrana jest opcja [DISABLE] (Wyłącz).
- W ustawieniu [HUMAN SENSING] (Wykrywanie osoby) wybrana jest opcja [DISABLE] (Wyłącz).

Ze względu na różne możliwości oszczędzania energii różne tryby zasilania nazywane są „Standby state” (Stan gotowości). „Standby state” (Stan gotowości) oznacza „standby mode” (Tryb gotowości) lub „networked standby mode” (tryb czuwania sieciowego), jeśli używane są zalecane ustawienia. Monitor przejdzie w „standby mode” (tryb gotowości), jeśli użyjesz zalecanych ustawień i nie podłączysz sieci LAN. Przy zastosowaniu zalecanych ustawień i aktywnym połączeniu LAN „standby state” (stan gotowości) oznacza „networked standby mode” (tryb czuwania sieciowego).

■INPUT (Wejście)

INPUT SELECT (Wybór wejścia)

Wybiera źródło sygnału wejściowego.

DisplayPort, USB-C, HDMI1, HDMI2, COMPUTE MODULE (Moduł obliczeniowy)*¹ lub OPTION (Płytko opcjonalna)*².

INPUT SETTINGS (USTAWIENIA WEJŚCIOWE)

INPUT NAME (NAZWA WEJŚCIA)

Można ustawić niestandardowe nazwy składające się maksymalnie z 14 znaków (wliczając spacje). Znaki mogą być kombinacją liter (A–Z), cyfr (0–9) i symboli.

W celu zmiany nazwy wejścia:

1. Zaznacz pole nazwy. Naciśnij przycisk SET na pilocie w celu aktywowania pola.
2. Za pomocą przycisków ◀/▶ przejść do znaku, który ma ulec zmianie.
Za pomocą przycisków ▲/▼ można przewijać dostępne znaki (A–Z, 0–9, znaki specjalne oraz spacja).
3. Po wyborze litery można nacisnąć przycisk SET, aby zmienić jej wielkość.
4. Naciśnij przycisk EXIT, aby zapisać nazwę i wyjść z pola nazwy.

WSKAZÓWKA: Pole INPUT NAME (NAZWA WEJŚCIA) można łatwo zmienić za pomocą serwera HTTP (patrz [strona 71](#)).

NAME RESET (Reset nazwy)

Przywraca bieżącą nazwę wejścia do nazwy domyślnej. Zaznacz opcję [PROCEED] (Kontynuuj) i naciśnij przycisk SET na pilocie, aby zresetować nazwę wejścia.

AUTO INPUT CHANGE (Automatyczna zmiana wejścia)*3

Funkcja ta automatycznie wybiera złącze wejściowe z sygnałem wejściowym.

Po włączeniu tej opcji można wykrywać i zmieniać wejścia w przypadku dołączenia lub utraty sygnału. Umożliwia dostosowanie priorytetu wejścia.

WSKAZÓWKA: Gdy włączona jest funkcja [HUMAN SENSING] (Wykrywanie osoby), ta funkcja jest wyłączona.

- NONE (Brak)** Monitor nie szuka sygnału wideo na pozostałych złączach wejściowych. Jeśli sygnał wideo zostanie utracony przy bieżącym wejściu lub jeśli monitor zostanie ręcznie przełączony na wejście bez sygnału wideo, ekran zrobi się czarny. Jeśli włączona jest opcja [POWER SAVE] (Oszczędzanie energii), monitor przejdzie w tryb oszczędzania energii po upływie czasu ustawionego w opcji [POWER SAVE] (Oszczędzanie energii).
- FIRST DETECT** Monitor nie szuka sygnału wideo na pozostałych połączeniach wejściowych, jeśli na bieżącym (Pierwsze wykrycie) wejściu jest sygnał wideo. Jeśli w bieżącym połączeniu wejściowym nie ma sygnału wideo, monitor będzie szukał sygnału wideo na pozostałych połączeniach wejściowych wideo. W przypadku wykrycia sygnału wideo monitor automatycznie przełączy się z bieżącego wejścia na wejście z aktywnym źródłem wideo.
- LAST DETECT** Monitor aktywnie szuka sygnału wideo na pozostałych złączach wejściowych, nawet jeśli obecny (Ostatnie wykrycie) jest bieżący sygnał wideo. Po podłączeniu nowego źródła sygnału wideo do innego złącza wejściowego monitor automatycznie przełączy się na nowo znalezione źródło wideo. Jeśli sygnał wideo zostanie utracony na bieżącym połączeniu wejściowym, monitor będzie szukał sygnału wideo na pozostałych połączeniach wejściowych wideo. W przypadku wykrycia sygnału wideo monitor automatycznie przełączy się z bieżącego wejścia na wejście z aktywnym źródłem wideo.
- CUSTOM DETECT** Monitor szuka sygnału wideo jedynie na wejściach wybranych dla numerów priorytetowych. (Wykrywanie niestandardowe) W przypadku utraty sygnału monitor szuka sygnału w kolejności priorytetów i automatycznie przełączy się na wejście o najwyższym priorytecie, jakie znajdzie z aktywnym sygnałem wideo. Monitor aktywnie szuka tych wejść. Jeżeli bieżący sygnał wejściowy nie ma priorytetu 1 i wejście przypisane do priorytetu 1 będzie miało nowy sygnał, monitor automatycznie przełączy się na wejście o wyższym priorytecie.

WSKAZÓWKA: Jeżeli wybrana zostanie opcja [CUSTOM DETECT] (Wykrywanie niestandardowe), nie będzie można przełączyć się na sygnał wejściowy, dla którego nie ustawiono opcji [PRIORITY] (Priorytet).

INPUT SIGNAL INFORMATION (Informacje o sygnale wejściowym)

Wyświetla informacje o sygnale wejściowym.

CURRENT INPUT (Bieżące wejście)

Funkcje te wyświetlają swoje bieżące ustawienia w menu [INPUT SIGNAL INFORMATION] (Informacje na temat sygnału wejściowego) dla wybranego sygnału wejściowego.

WSKAZÓWKA: Wymienione tutaj funkcje nie mają ustawień dla wszystkich dostępnych złączy wejściowych.

RESOLUTION (Rozdzielczość)

FREQUENCY (Częstotliwość)

COLOR FORMAT (Format kolorów)

HDR EOTF

COLOR DEPTH (Głębina kolorów)

HDCP

VIDEO RANGE (Zakres wideo)

VIDEO ID CODE (Kod identyfikacyjny wideo)

OVERSCAN

Elementy menu

ADVANCED (Zaawansowane)

INPUT SIGNAL SETTINGS (Ustawienia sygnału wejściowego)

Konfiguracja ustawień specyficznych dla złącza wejściowego wideo.

DisplayPort (tylko wejścia DisplayPort, USB-C)

DisplayPort VERSION (Wersja DisplayPort)

W zależności od wybranego wejścia można dokonać następujących ustawień.

DisplayPort VERSION (Wersja DisplayPort): 1.1a, 1.2, 1.4

Wybrać [SST] lub [MST], jeśli ustawiono [1.2] lub [1.4].

- WSKAZÓWKA:**
- Ustawienie [1.2] jest dostępne tylko wtedy, gdy w ustawieniu [USB-C SETTING] (Ustawienie USB-C) w menu [USB] wybrana jest opcja [USB3.2].
 - Rozdzielczość sygnału wejściowego 4096 × 2160 można wybrać tylko wtedy, gdy w ustawieniu [DisplayPort VERSION] (Wersja DisplayPort) wybrana jest opcja [1.4].

HDCP VERSION (Wersja HDCP)

W zależności od opcji wybranej w ustawieniu [DisplayPort VERSION] (Wersja DisplayPort) należy ustawić elementy jak poniżej.

1.2: HDCP 1.3, HDCP 2.2

1.4: HDCP 1.3, HDCP 2.2

- WSKAZÓWKA:** Gdy ustawienie [DisplayPort VERSION] (Wersja DisplayPort) ma wartość [1.1a], ta funkcja automatycznie ustawia [HDCP1.3].

HDR

W zależności od opcji wybranej w ustawieniu [DisplayPort VERSION] (Wersja DisplayPort) należy ustawić elementy jak poniżej.

1.2: ENABLE (Włącz), DISABLE (Wyłącz)

1.4: ENABLE (Włącz), DISABLE (Wyłącz)

- WSKAZÓWKA:** Gdy ustawienie [DisplayPort VERSION] (Wersja DisplayPort) ma wartość [1.1a], ta funkcja jest wyłączona.

HDMI (tylko wejścia HDMI1, HDMI2, OPTION (TMDS) (Płytki opcjonalna (TMDS))*²)

HDMI MODE (Tryb HDMI)

Wybiera typ trybu HDMI (wersja) [MODE1] (Tryb1) lub [MODE2] (Tryb2).

MODE1 (TRYB1): Maksymalna rozdzielczość to 4096 × 2160 (30 Hz).

MODE2 (TRYB2): Maksymalna rozdzielczość to 4096 × 2160 (60 Hz).

- WSKAZÓWKA:** Jeżeli włączono HDR lub wybrano opcję [HDCP2.2] w menu [HDCP VERSION] (Wersja HDCP), należy wybrać [MODE2] (Tryb2).

HDCP VERSION (Wersja HDCP)

Wybrać [HDCP 1.4] lub [HDCP 2.2].

HDR

Wybiera opcję HDR [ENABLE] (Włącz) lub [DISABLE] (Wyłącz).

- WSKAZÓWKA:** Gdy w ustawieniu [HDMI MODE] (Tryb HDMI) wybrana jest opcja [MODE1], funkcja HDR jest wyłączona.

SIGNAL FORMAT (Format sygnału)

OVERSCAN (tylko wejścia HDMI1, HDMI2, OPTION (TMDS) (Płytki opcjonalna (TMDS))*², COMPUTE MODULE (Moduł obliczeniowy)*¹)

ON (Wł.): Obraz jest skalowany tak, aby był najlepiej dopasowany do ekranu bez zmieniania jego proporcji. Niektóre obrazy będą miały przycięte krawędzie. Około 95% obrazu będzie widoczne na ekranie.

OFF (Wył.): Cały obraz będzie widoczny na ekranie. To ustawienie może powodować, że obraz na krawędziach będzie zniekształcony.

AUTO (Autom.): Rozmiar obrazu jest ustawiany automatycznie.

- WSKAZÓWKA:** Jeśli korzystasz z komputera z wyjściem HDMI, wybierz opcję [OFF] (Wył.).

VIDEO RANGE (Zakres wideo)

Dostosowuje zakres tonalny zgodnie z sygnałem wideo w celu poprawienia jasnych i ciemnych obszarów obrazu.

FULL (Pełny): Ustawienie używane w komputerach. Wyświetla pełny zakres tonalny (0–255) sygnałów wejściowych.

LIMITED (Ograniczony): Ustawienie do używania w sprzęcie audiowizualnym. Rozszerza zakres tonalny sygnałów wejściowych z 16–235 do 0–255.

AUTO (Autom.): Ustawia sygnały wejściowe automatycznie poprzez wykrywanie podłączonego sprzętu.

COLORIMETRY (Kolorymetria)

Wybiera ustawienie przestrzeni barw: AUTO (Autom.), RGB, YCbCr (BT.601), YCbCr (BT.709), YCbCr (BT.2020).

CEC

Zapewnia możliwość komunikacji odtwarzaczom multimedialnym zgodnym ze standardem CEC (Consumer Electronics Control) podłączonym przez HDMI oraz pozwala na ograniczoną kontrolę pomiędzy urządzeniem a monitorem. Opcja dostępna tylko w przypadku wejść HDMI.

CEC

Po wybraniu opcji [MODE1] (Tryb1) lub [MODE2] (Tryb2) automatycznie aktywowane są poniższe funkcje:

Ponadto, gdy zgodne urządzenie zostanie uruchomione ze stanu gotowości, ten produkt również włączy zasilanie ze stanu gotowości.

- Gdy podłączone urządzenie multimedialne CEC zacznie odtwarzać, monitor włączy się i/lub przełączy na wejście HDMI z podłączonym urządzeniem multimedialnym.

- Za pomocą pilota monitora można sterować niektórymi funkcjami odtwarzacza multimedialnego.

Po wybraniu opcji [MODE1] (Tryb1) funkcje CEC pilota zdalnego sterowania są następujące:

1, 2, 3, 5, 6, 7, 9, ENT, EXIT, ▲, ▼, ◀, ▶, MUTE, VOL+, VOL-.

Po wybraniu opcji [MODE2] (Tryb2) funkcje CEC pilota zdalnego sterowania są następujące:

Od 0 do 9 oraz – na klawiaturze numerycznej, ENT, EXIT, ▲, ▼, ◀, ▶, GUIDE, MUTE, SET, VOL+, VOL-, CH-, CH+.

W zależności od typu podłączonego urządzenia funkcje CEC mogą nie działać zgodnie z opisem.

Nie wszyscy producenci zapewniają ten sam poziom integracji i kontroli CEC lub mogą zapewniać jedynie wsparcie dla swoich produktów.

POWER CONTROL LINK (Połączenie sterowania zasilaniem)

Urządzenie zgodne ze standardem HDMI-CEC przechodzi w tryb gotowości w tym samym czasie co monitor po naciśnięciu przycisku STANDBY na pilocie lub po naciśnięciu przycisku zasilania na monitorze.

WSKAZÓWKA: Podłączone urządzenie zgodne ze standardem HDMI-CEC może nie przejść w tryb gotowości podczas nagrywania.

AUDIO RECEIVER (Odbiornik audio)

ENABLE (Wł.): Głośnik wewnętrzny zostanie wyciszony, a dźwięk będzie odtwarzany przez podłączony sprzęt audio z funkcją ARC.

DISABLE (Wyłącz): Podłączony sprzęt audio z funkcją ARC zostanie wyciszony, a dźwięk będzie odtwarzany przez głośnik wewnętrzny monitora.

WSKAZÓWKA: Zmiana ustawień [AUDIO RECEIVER] (Odbiornik audio) może zająć trochę czasu. Nie jest to awaria monitora.

BACKGROUND COLOR (Kolor tła)

Dostosowuje kolor obramowań wyświetlanych, gdy obraz nie wypełnia całego ekranu.

Na przykład te krawędzie są widoczne, gdy wyświetlany jest obraz o proporcji 4:3 lub gdy włączona jest opcja Obraz w obrazie w trybie [MULTI PICTURE MODE] (Wiele obrazów), a wejścia nie wypełniają w pełni ekranu.

Naciskać przycisk ▶, aby rozjaśnić obramowanie. Poziom rozjaśnienia można zwiększać, aż do uzyskania białego koloru.

Naciskać przycisk ◀, aby przyciemnić obramowanie. Poziom przyciemnienia można zwiększać, aż kolor stanie się czarny.

RESET (Resetuj)

Przywraca wszystkie ustawienia INPUT (Wejście) do ustawień fabrycznych, z wyjątkiem opcji [INPUT SELECT] (Wybór wejścia), [INPUT NAME] (Nazwa wejścia) oraz [PRIORITY] (Priorytet) w menu [AUTO INPUT CHANGE] (Automatyczna zmiana wejścia).

*1: Funkcja ta będzie dostępna, gdy zainstalowana zostanie płytki interfejsu modułu obliczeniowego Raspberry Pi wraz z modulem obliczeniowym Raspberry Pi. Patrz [strona 94](#).

*2: Ta funkcja zależy od używanej płytki opcjonalnej. Ta funkcja jest dostępna tylko po zainstalowaniu płytki opcjonalnej.

*3: W zależności od urządzenia może nie być wykrywana prawidłowo.

■ PICTURE (OBRAZ)

PICTURE MODE (Tryb obrazu) (Gdy w ustawieniu [SPECTRAVIEW ENGINE] (Silnik SpectraView) wybrano opcję [OFF] (Wył.))

Zapewnia wstępnie skonfigurowane ustawienia obrazu odpowiednie do rozmaitych środowisk, w których może być używane to urządzenie, lub personalizuje ustawienia zgodnie z preferencjami użytkownika. Patrz [strona 34](#).

BACKLIGHT (Podświetlenie)

Regulacja ogólnej jasności obrazu i tła ekranu. Naciskać ◀ lub ▶, aby dostosować to ustawienie.

WSKAZÓWKA: Jeśli wybrano opcję [On] (Wł.) w pozycji [ADVANCED] (Zaawansowane) menu [AMBIENT LIGHT SENSING] (Wykrywanie oświetlenia otoczenia), tej funkcji nie można zmienić.

VIDEO BLACK LEVEL (Poziom czerni w filmach)

Reguluje luminancję czerni.

Elementy menu

GAMMA

- NATIVE (Natywny)..... Korekcją gamma zajmuje się panel LCD.
- 2.2..... Typowa korekcja gamma monitora do użytku z komputerem.
- 2.4..... Typowe ustawienie korekcji gamma do użytku z filmami, np. DVD i Blu-ray.
- S GAMMA..... Specjalna korekcja gama dla niektórych typów filmów. Uwydatnia jasne części obrazu i redukuje ciemne części obrazu (krzywa S).
- DICOM SIM. Krzywa DICOM GSDF symulowana dla typu LCD.
- HDR-ST2084 (PQ) Ustawienie krzywej gamma dla trybu HDR, zwykle w przypadku dysków UHD i filmów przesyłanych strumieniowo.
- HDR-HYBRID LOG Ustawienie krzywej gamma dla trybu HDR, zwykle w przypadku transmisji UHD.
- PROGRAMMABLE1, 2, 3..... Za pomocą naszego opcjonalnego oprogramowania można wgrać programowalną (Programowalna 1, 2, 3) krzywą gamma.
- AUTO HDR SELECT (tylko wejście HDMI) .. Korekcja GAMMA sygnału HDR automatycznie zmienia się na [HDR-ST2084 (PQ)] (Automatyczny wybór HDR) ub [HDR-HYBRID LOG].

COLOR (Kolor)

- COLOR (Kolor)..... Reguluje nasycenie kolorów ekranu. Naciskać przycisk ◀ lub ▶, aby dostosować to ustawienie.
- COLOR TEMP Dostosowuje temperaturę barw całego ekranu. Niska temperatura barwowa spowoduje, że ekran będzie miał odcień czerwony. Wysoka temperatura barwowa sprawi, że ekran będzie miał odcień niebieski.
- (Temperatura barwowa)
- Ustawienie suwaka jeden krok dalej niż najwyższe widoczne ustawienie temperatury włącza opcję [NATIVE] (Natywna), inicjując domyślną wartość balansu bieli bez potrzeby regulacji temperatury barwowej.
- Jeśli temperatura barwowa wymaga dalszej regulacji, możesz to zrobić, dostosowując ustawienia poszczególnych kolorów: R/G/B GAIN. Użyj suwaków poszczególnych poziomów R/G/B GAIN, aby dostosować temperaturę barwową. Ustawienie [COLOR TEMP] (Temperatura barwowa) zmieni się na [CUSTOM] (Indywidualne), gdy dostosujesz któryś z suwaków poziomów wzmocnienia barw.

WSKAZÓWKA: Gdy w ustawieniu [GAMMA CORRECTION] (Korekcja gamma) wybrano opcję [PROGRAMMABLE1] (Programowalna1), [PROGRAMMABLE2] (Programowalna2) lub [PROGRAMMABLE3] (Programowalna3), tej funkcji nie można zmienić.

- COLOR CONTROL Indywidualnie dostosowuje odcień koloru czerwonego, żółtego, zielonego, cyjanowego, (Sterowanie kolorami) niebieskiego i magenta. Na przykład można zmienić kolor czerwony na żółty lub fioletowy.

CONTRAST (Kontrast)

Dostosowuje jasność obrazu w zależności od sygnału wejściowego. Naciskać przycisk ◀ lub ▶, aby dostosować to ustawienie.

BACKLIGHT DIMMING (Przyciemnianie podświetlenia)

Automatycznie dostosowuje poszczególne z kłastrów podświetlenia ekranu LCD, zależnie od sygnału wejściowego.

- WSKAZÓWKA:**
- Jeżeli w ustawieniu [AUTO BRIGHTNESS] (Automatyczna jasność) wybrano opcję [MODE2] (Tryb2), tej funkcji nie można zmienić na [OFF] (Wył.).
 - Domyślnie ta funkcja urządzenia jest wyszarzona i nie można jej zmienić na [OFF] (Wył.). Aby ją wyłączyć, należy wybrać w ustawieniu [AUTO BRIGHTNESS] (Automatyczna jasność) inną opcję niż [MODE2] (Tryb2).

PICTURE MODE (Tryb obrazu) (Gdy w ustawieniu [SPECTRAVIEW ENGINE] (Silnik SpectraView) wybrano opcję [ON] (Wł.))

Zapewnia wstępnie skonfigurowane ustawienia obrazu odpowiednie do rozmaitych środowisk, w których może być używane to urządzenie, lub personalizuje ustawienia zgodnie z preferencjami użytkownika.

PICTURE MODE (Tryb obrazu)

Pamięć pięciu spersonalizowanych ustawień trybu obrazu: [1], [2], [3], [4] lub [5]. Patrz [strona 54](#).

EMULATION (Emulacja)

COLOR VISION EMU (Emulacja widzenia kolorów).

Wyświetla podgląd różnych typowych wad wzroku u ludzi i przydaje się do oceny, jak osoby z takimi wadami postrzegają kolory. Dostępne są poniższe opcje podglądu:

- P (Protanopia)
- D (Deuteranopia)
- T (Tritanopia)

Skalę szarości można stosować do oceny czytelności kontrastu.

WSKAZÓWKA: W zależności od wzroku użytkownika, w tym u osób z zaburzeniami widzenia barw, kolory na ekranie będą postrzegane i odbierane w różny sposób. Symulacja ma na celu zobrazowanie widzenia osób z zaburzeniami widzenia barw. Nie jest to rzeczywisty pogląd barw. Symulacja jest reprodukcją obrazu postrzeganego przez osoby z silnym upośledzeniem widzenia barw typu P, D lub T. Osoby z niewielkim upośledzeniem widzenia barw nie zauważą żadnej różnicy w porównaniu do osób z prawidłowym widzeniem barw.

6 AXIS COLOR TRIM (6-osiowe przycinanie kolorów)

Dzięki tym elementom sterującym standardowe koło kolorów zostaje podzielone na 6 oddzielnych zakresów/obszarów: Odcienie czerwone, żółte, zielone, cyjanu, niebieskie i magenty. Każdy zakres można indywidualnie dostosować pod względem odcienia, nasycenia i kompensacji (jasności) w celu uzyskania konkretnych rezultatów. Kolory neutralne (odcienie szarości) nie ulegną zmianie.

RED (HUE/SAT./OFFSET) (CZERWONY (ODCIEŃ/NASYCENIE/KOMPENSACJA))

YELLOW (HUE/SAT./OFFSET) (ŻÓŁTY (ODCIEŃ/NASYCENIE/KOMPENSACJA))

GREEN (HUE/SAT./OFFSET) (ZIELONY (ODCIEŃ/NASYCENIE/KOMPENSACJA))

CYAN (HUE/SAT./OFFSET) (CYJAN (ODCIEŃ/NASYCENIE/KOMPENSACJA))

BLUE (HUE/SAT./OFFSET) (NIEBIESKI (ODCIEŃ/NASYCENIE/KOMPENSACJA))

MAGENTA (HUE/SAT./OFFSET) (MAGENTA (ODCIEŃ/NASYCENIE/KOMPENSACJA))

HUE (ODCIEŃ): Zmienia rzeczywisty kolor w swoim zakresie na kole kolorów, nie zmieniając nasycenia ani kompensacji. Na przykład, zakres kolorów czerwonych przesuwają odcienie koloru czerwonego w stronę żółtego lub magenty, zakres kolorów żółtych przesuwają odcienie koloru żółtego w stronę czerwonego lub zielonego itd.

SAT. (Nasycenie): Zmienia intensywność zakresu kolorów bez zmiany odcienia ani kompensacji.

OFFSET (Kompensacja): Zmienia jasność zakresu kolorów bez zmiany odcienia i nasycenia.

np.: Jest to zmiana koloru, gdy kolor czerwony będzie ustawiony na wartość minimalną lub maksymalną w opcji HUE/SAT./OFFSET (Odcień/Nasycenie/Kompensacja).

	Wartość minimalna	0	Wartość maksymalna
Domyślna			
HUE (ODCIEŃ)			
SAT. (NASYCENIE)			
OFFSET (Kompensacja)			

UNIFORMITY (Jednolitość)

Funkcja ta poprawia odwzorowanie kolorów i wyrównuje nierówności w jasności monitora.

WSKAZÓWKA: Wyższa liczba zapewnia lepszy efekt, ale może mieć też wpływ na zużycie energii i żywotność monitora.

BACKLIGHT DIMMING (Przyciemnianie podświetlenia) (Gdy w ustawieniu [SPECTRAVIEW ENGINE] (Silnik SpectraView) wybrano opcję [ON] (Wł.))

Automatycznie dostosowuje poszczególne z klastrów podświetlenia ekranu LCD, zależnie od sygnału wejściowego.

SPECTRAVIEW ENGINE (Silnik SpectraView)

SPECTRAVIEW ENGINE (Silnik SpectraView)

Wybrać opcję [ON] (Wł.), aby aktywować [SPECTRAVIEW ENGINE] (Silnik SpectraView) (patrz [strona 54](#)).

NUMBER OF PICT. MODES (Liczba trybów obrazu)

Ogranicza liczbę możliwych do wyboru trybów obrazu.

Ograniczenie liczby dostępnych trybów obrazu można wykorzystać w poniższych celach:

- Zablokowanie.
- Ustawienie wartości [1] uniemożliwi dostęp do innych trybów obrazu i ich regulację.
- Pominięcie.

Jeśli istnieją nieużywane tryby obrazu, które nie są potrzebne, można je pominąć, używając przycisku Picture Mode na pilocie zdalnego sterowania do przełączania trybów. Na przykład, jeżeli wybrano [3] w ustawieniu [NUMBER OF PICT. MODES] (Liczba trybów obrazu), dostępne tryby obrazu to [1, 2, 3], a pozostałe tryby zostaną pominięte.

METAMERISM (Metameryzm)

Poprawia dopasowanie punktów bieli w przypadku używania obok siebie monitorów wyświetlających standardową gamę kolorów. Funkcja ta kompensuje nieco inny sposób postrzegania kolorów przez ludzkie oko w porównaniu ze sprzętem naukowym używanym do regulacji monitora podczas kalibracji. Funkcję tę należy wyłączyć w aplikacjach, w których kolor ma szczególne znaczenie.

Elementy menu

ADVANCED

UHD UPSCALING (Zaawansowane skalowanie UHD)

Zapewnia efekt wysokiej rozdzielczości.

SHARPNESS (Ostrość)

Reguluje ostrość obrazu. Naciskać przycisk ◀ lub ▶, aby dostosować to ustawienie.

ASPECT (Proporcja)

Wybierz współczynnik proporcji obrazu na ekranie.

- WSKAZÓWKA:**
- Jeśli podczas uruchamiania matrycy kafelków w instalacjach z wieloma monitorami w menu [ASPECT] (Proporcja) wybrana jest opcja [ZOOM] (Powiększenie), zostanie ona zmieniona na [FULL] (Pełny ekran) przed uruchomieniem matrycy kafelków. Po zakończeniu tworzenia matrycy kafelków proporcja powróci do ustawienia [ZOOM] (Powiększenie).
 - Jeśli zmienisz ustawienia [H POS] (Położenie w poziomie) i [V POS] (Położenie w pionie) przy zmniejszonym obrazie, obraz nie ulegnie zmianie.
 - Jeśli w menu [ASPECT] (Proporcja) wybrana jest ustawienie [ZOOM] (Powiększenie), gdy matryca kafelków jest aktywna, po jej wyłączeniu w menu [ASPECT] (Proporcja) wybrane będzie ustawienie [ZOOM] (Powiększenie).

NORMAL (Normalny) Pokazuje proporcje obrazu przesyłanego ze źródła.

FULL (Pełny ekran) Wypełnia cały ekran.

WIDE (Szeroki)..... Rozszerza sygnał letterbox 16:9, aby wypełnić cały ekran.

1:1..... Wyświetla obraz w formacie 1 na 1 piksel. (jeśli rozdzielczość wejściowa jest wyższa niż zalecana, obraz zostanie zmniejszony w celu dopasowania go do ekranu).

ZOOM (Powiększenie) ... Powiększa/zmniejsza obraz.

- WSKAZÓWKA:**
- Obszary powiększonego obrazu, które znajdują się poza aktywnym obszarem ekranu, nie są wyświetlane. Na pomniejszonym obrazie może być widoczne pogorszenie jakości obrazu.
 - Jeśli sygnał wejściowy ma częstotliwość 4K50Hz lub 4K60Hz, możliwe jest tylko pomniejszenie obrazu.

ZOOM (Powiększenie):	Zachowuje proporcje podczas powiększania.
HZOOM (Powiększenie w poziomie):	Wartość powiększenia poziomego.
VZOOM (Powiększenie w pionie):	Wartość powiększenia pionowego.
H POS:	Położenie w poziomie.
V POS:	Położenie w pionie.

ADAPTIVE CONTRAST (Kontrast adaptacyjny) (tylko wejścia HDMI1, HDMI2, OPTION (TMD5) (Płyta opcjonalna (TMD5))*2, COMPUTE MODULE (Moduł obliczeniowy)*1)

Ustawia poziom regulacji kontrastu dynamicznego.

Jeśli ustawiona jest opcja [HIGH] (Wysoki), obraz jest wyraźny, ale jasność jest niestabilna ze względu na dużą różnicę w zmianach kontrastu.

WSKAZÓWKA: Ta funkcja jest wyłączona, gdy ustawienie [SPECTRAVIEW ENGINE] (Silnik SpectraView) ma wartość [ON] (Wł.).

UNIFORMITY (Jednolitość)

Funkcja ta poprawia odwzorowanie kolorów i wyrównuje nierówności w jasności monitora.

WSKAZÓWKA: Ta funkcja jest wyłączona, gdy ustawienie [SPECTRAVIEW ENGINE] (Silnik SpectraView) ma wartość [ON] (Wł.). Zamiast tego włączona i zapisana zostanie funkcja [UNIFORMITY] (Jednolitość) w ustawieniach SpectraView trybu [PICTURE MODE] (Tryb obrazu). Patrz [strona 33](#).

AUTO DIMMING (Automatyczne przyciemnianie)

Automatycznie dostosowuje podświetlenie ekranu LCD w zależności od ilości światła otoczenia.

AUTO BRIGHTNESS (Automatyczna jasność)..... Dostosowuje poziom jasności w zależności od sygnału wejściowego.

MODE1 (TRYB1):	Automatycznie obniża poziom jasności ekranu, gdy powiększą się jasne obszary obrazu.
MODE2 (TRYB2):	Automatycznie obniża poziom jasności ekranu, gdy powiększą się ciemne obszary obrazu.

- WSKAZÓWKA:**
- [MODE1] (Tryb1) jest wyłączony, gdy w ustawieniu [AMBIENT LIGHT SENSING] (Wykrywanie oświetlenia otoczenia) jest wybrana opcja [ON] (Wł.).
 - Ta funkcja jest wyłączona, gdy ustawienie [SPECTRAVIEW ENGINE] (Silnik SpectraView) ma wartość [ON] (Wł.).

AMBIENT LIGHT SENSING Podświetlenie panelu LCD można ustawić, aby się zwiększało lub zmniejszało w zależności od intensywności światła otoczenia w pomieszczeniu. Jeśli pomieszczenie jest jasne, monitor staje się odpowiednio jasny.

Jeśli w pomieszczeniu jest ciemno, monitor zostanie odpowiednio przyciemniony. Celem tej funkcji jest zwiększenie komfortu oglądania w różnych warunkach oświetleniowych.

Ustawienie parametrów otoczenia:

Gdy wybrana jest opcja [ON] (Wł.), należy skonfigurować ustawienia [LUMINANCE] (Luminancja) i [BACKLIGHT] (Podświetlenie).

IN BRIGHT (W jasnym pomieszczeniu): Ustawienie do użytku w jasnym pomieszczeniu.

ILLUMINANCE (Natężenie oświetlenia) — Poziom natężenia oświetlenia w jasnym pomieszczeniu.

BACKLIGHT (Podświetlenie) — Maksymalny poziom podświetlenia w jasnym pomieszczeniu.

IN DARK (W ciemnym pomieszczeniu): Ustawienie do użytku w ciemnym pomieszczeniu.

ILLUMINANCE (Natężenie oświetlenia) — Poziom natężenia oświetlenia w ciemnym pomieszczeniu.

BACKLIGHT (Podświetlenie) — Minimalny poziom podświetlenia w ciemnym pomieszczeniu.

STATUS (Stan): Pokazuje bieżący poziom ustawień [ILLUMINANCE (Natężenie oświetlenia) i [BACKLIGHT] (Podświetlenie).

Kiedy w tym ustawieniu będzie wybrana opcja [ON], poziom podświetlenia ekranu będzie się zmieniać automatycznie w zależności od warunków oświetlenia w pomieszczeniu (patrz rysunek poniżej).

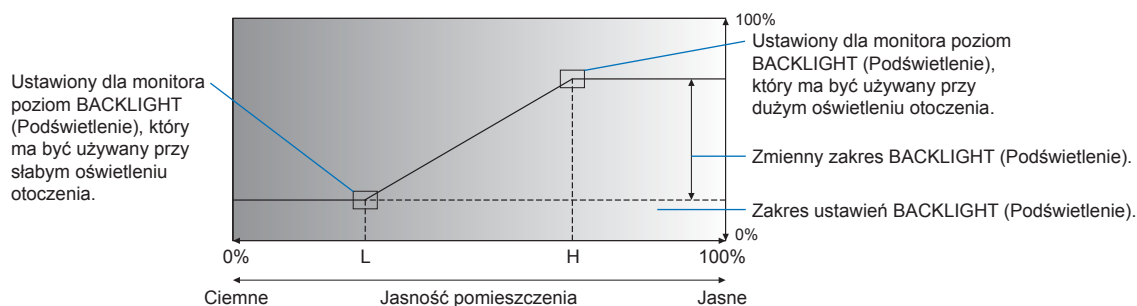

L — Ustawiony dla monitora poziom ILLUMINANCE (Natężenie oświetlenia), który ma być używany przy słabym oświetleniu otoczenia.

H — Ustawiony dla monitora poziom ILLUMINANCE (Natężenie oświetlenia), który ma być używany przy dużym oświetleniu otoczenia.

- WSKAZÓWKA:**
- Gdy ustawiona jest opcja [AMBIENT LIGHT SENSING] (Wykrywanie oświetlenia otoczenia), funkcje [BACKLIGHT] (Podświetlenie) i [MODE1] (Tryb1) w menu [AUTO BRIGHTNESS] (Jasność automatyczna) są wyłączone.
 - Nie należy wybierać tej funkcji, gdy w ustawieniu [AUTO BRIGHTNESS] (Automatyczna jasność) jest wybrana opcja [MODE1] (Tryb1).
 - Nie zakrywać opcjonalnego modułu czujnika, gdy włączona jest funkcja [AMBIENT LIGHT SENSING] (Wykrywanie światła otoczenia). Funkcja [AMBIENT LIGHT SENSING] (Wykrywanie światła otoczenia) jest włączona, jeśli wybrano opcję [ON] (Wł.).
 - Ta funkcja jest wyłączona, gdy ustawienie [SPECTRAVIEW ENGINE] (Silnik SpectraView) ma wartość [ON] (Wł.).

HUMAN SENSING*3....Automatycznie dostosowuje poziom podświetlenia i głośności w zależności od tego, czy przed monitorem wykryta została osoba.

WSKAZÓWKA: Jeżeli w ustawieniu [AUTO INPUT CHANGE] (Automatyczna zmiana wejścia) wybrana jest inna wartość niż [NONE] (Brak), ta funkcja ma wybraną opcję [DISABLE] (Wyłącz).

DISABLE (Wyłącz): Funkcja wykrywania obecności osoby jest wyłączona.

AUTO OFF: (Automatyczne wyłączenie) Podświetlenie monitora wyłącza się automatycznie, a głośność zostaje wyciszona, jeśli w okresie ustawionym w opcji [WAITING TIME] (Czas oczekiwania) nie zostanie wykryta żadna osoba. Gdy osoba ponownie znajdzie się w pobliżu monitora, monitor automatycznie powróci do trybu normalnego.

CUSTOM: (NIESTANDARDOWY) Sygnał wejściowy, podświetlenie i poziom głośności monitora automatycznie przełączają się na ustawienia z menu [INPUT SELECT] (Wybór wejścia), [BACKLIGHT] (Podświetlenie) i [VOLUME] (Głośność), jeśli w okresie ustawionym w opcji [WAITING TIME] (Czas oczekiwania) nie zostanie wykryta żadna osoba.

Gdy osoba ponownie znajdzie się w pobliżu monitora, monitor automatycznie przywróci normalne poziomy podświetlenia i głośności oraz zacznie wyświetlać sygnał wejściowy wybrany w opcji [INPUT SELECT] (Wybór wejścia).

WSKAZÓWKA: Funkcja [BACKLIGHT] (Podświetlenie) jest wyłączona, gdy ustawienie [SPECTRAVIEW ENGINE] (Silnik SpectraView) ma wartość [ON] (Wł.). Ustawienia podświetlenia nie mogą być regulowane automatycznie, gdy włączona jest opcja SpectraView Engine, ponieważ ustawienie jest zapisywane w trybie obrazu.

Elementy menu

AUTO TILE MATRIX (Automatyczna matryca kafelków)

Funkcja AUTO TILE MATRIX (Automatyczna matryca kafelków) automatycznie konfiguruje ustawienia matrycy kafelków dla wszystkich monitorów w połączeniu szeregowym, zaczynając od monitora głównego. Informacje na temat funkcji AUTO TILE MATRIX (Automatyczna matryca kafelków) znajdują się w rozdziale „Podłączanie wielu monitorów” na stronie 63.

TILE MATRIX (Matryca kafelków)

TILE MATRIX (Matryca kafelków)Umożliwia powiększenie jednego obrazu i pokazanie go na wielu ekranach (do 100) za pośrednictwem wzmacniacza dystrybucyjnego. Ta opcja umożliwia ręczną konfigurację ustawień TILE MATRIX (Matryca kafelków), które są automatycznie konfigurowane podczas korzystania z opcji [AUTO TILE MATRIX SETUP] (Konfiguracja automatycznej matrycy kafelków).

- WSKAZÓWKA:**
- Niska rozdzielczość nie nadaje się do wyświetlania kafelkowego na dużej liczbie monitorów. Ograniczenia wynikające z rozdzielczości sygnału wejściowego podano poniżej.
3840 × 2160: [H MONITOR] (Monitor poziomo) 10, [V MONITOR] (Monitor pionowo) maks. 10.
1920 × 1080: [H MONITOR] (Monitor poziomo) 5, [V MONITOR] (Monitor pionowo) maks. 5.
640 × 480: [H MONITOR] (Monitor poziomo) 1, [V MONITOR] (Monitor pionowo) maks. 1.
 - Matryca kafelków działa tak, że wykorzystuje wbudowany wzmacniacz dystrybucyjny do przesyłania sygnałów do podłączonych monitorów za pośrednictwem złącza wyjściowego DisplayPort lub HDMI.
 - Następujące funkcje są niedostępne, gdy włączona jest opcja [TILE MATRIX] (Matryca kafelków): [MULTI PICTURE MODE] (Tryb wielu obrazów) oraz przyciski STILL na pilocie zdalnego sterowania.
 - Matryca kafelków wyłącza się automatycznie po wybraniu opcji [IMAGE FLIP] (Obrócenie obrazu) w menu [IMAGE FLIP] (Obrócenie obrazu) (oprócz opcji [NONE] (Brak)).
 - Jeżeli wybranym ustawieniem proporcji jest [ZOOM] (Powiększenie), funkcjonuje ono jako [FULL] (Pełny ekran), gdy aktywna jest matryca kafelków. Po dezaktywacji matrycy kafelków, aspekt zmienia się na [ZOOM] (Powiększenie).

H MONITORS (Monitory poziomo).....Liczba monitorów ułożonych poziomo.

V MONITORS (Monitory pionowo)Liczba monitorów ustawionych pionowo.

POSITION (Położenie)Wybiera sekcję obrazu z kafelkami do wyświetlenia na bieżącym monitorze.

TILE COMP (Kompensacja kafelków) Dostosowuje obraz w celu kompensacji odstępu między monitorami.

Po aktywacji rozmiar i położenie obrazu można dostosować, naciskając przycisk ◀ lub ▶ na pilocie zdalnego sterowania.

TILE CUT (Wycinek z kafelków).....Wybiera część obrazu i wyświetla ją na pełnym ekranie.

Należy dostosować rozmiar ramki za pomocą opcji [H MONITORS] (Monitory poziomo) i [V MONITORS] (Monitory pionowo), a następnie wybrać ramkę [POSITION] (Położenie).

Położenie ramki można zmienić, naciskając przycisk ◀ lub ▶ na pilocie zdalnego sterowania.

IMAGE FLIP (Odwrocenie obrazu)

IMAGE FLIP (Odwrocenie obrazu).....Zmienia orientację obrazu (lewo/prawo lub góra/dół) albo go obraca.

Odpowiednią opcję należy wybrać za pomocą przycisku ◀ lub ▶.

NONE (BRAK):

Tryb normalny. 

H FLIP (Odwrocenie w poziomie):

Odwraca obraz w lewo/prawo. 

V FLIP (Odwrocenie w pionie):

Odwraca obraz w górę/w dół. 

180°ROTATE (Obrót o 180°):

Obraca obraz o 180 stopni. 

- WSKAZÓWKA:**
- Gdy wybrana jest opcja IMAGE FLIP (Odwrocenie obrazu), następujące funkcje są wyłączone, z wyjątkiem [NONE] (Brak): [MULTI PICTURE MODE] (Tryb wielu obrazów), STILL (Nieruchomy obraz) i [TILE MATRIX] (Matryca kafelków).
 - Funkcja ta zostanie wyłączona w przypadku sygnału wejściowego jest przeplotem. Funkcja ta pozostanie włączona w przypadku sygnału wejściowego bez przeplotu.
 - Ta funkcja będzie wyłączona, gdy w ustawieniu IMAGE FLIP (Odwrocenie obrazu) wybrana będzie jakakolwiek inna opcja niż [NONE] (Brak), a sygnałem wejściowym będzie DisplayPort1 lub USB-C o rozdzielczości 4K 50 Hz 10 bitów lub 4K 60 Hz 10 bitów.

MULTI PICTURE (Wiele obrazów)

MULTI PICTURE MODE (Tryb wielu obrazów) Po wybraniu opcji [OFF] (Wył.) wyświetlany jest jeden obraz.

Należy wybrać opcję [PIP] (Obraz w obrazie) lub [PBP] (Obraz przy obrazie), a następnie ustawić źródło wejściowe dla każdego obrazu.

PIP (Obraz w obrazie) PBP (Obraz przy obrazie)



- WSKAZÓWKA:**
- Po wybraniu opcji „PIP” (Obraz w obrazie) obraz „PICTURE 2” (Obraz 2) (B na rysunku) nie może zostać umieszczony pośrodku ekranu, ani nie może być rozszerzony poza środek ekranu.
 - Po wybraniu opcji „PIP” (Obraz w obrazie) obrazów „PICTURE1” (Obraz 1) i „PICTURE2” (Obraz 2) nie można rozszerzyć poza środek ekranu.
 - Funkcja ta jest wyłączana z wyborem opcji [IMAGE FLIP] (Odwrócenie obrazu) (oprócz opcji [NONE] (Brak)), [TILE MATRIX] (Matryca kafelków).
 - Funkcja STILL nie będzie działać, gdy ta funkcja będzie aktywna.
 - Jeżeli w ustawieniu [CEC] wybrana jest opcja [MODE1] (Tryb1) lub [MODE2] (Tryb2), ustawianie opcji [MULTI PICTURE] (Wiele obrazów) za pomocą pilota zdalnego sterowania może mieć pewne ograniczenia.
 - W przypadku korzystania z wejść [HDMI2], [COMPUTE MODULE] (Moduł obliczeniowy) lub [OPTION] (Płytko opcjonalna) w trybie MULTI PICTURE MODE (Tryb wielu obrazów) można wybrać tylko jedno z nich w przypadku obrazu [PICTURE1] (Obraz1) lub [PICTURE2] (Obraz2) w trybie PIP lub PBP. Drugie wybrane wejście musi być jednym z wejść, których nie wymieniono tutaj.
 - W przypadku wyświetlania sygnału z przeplotem i [PICTURE1] (Obraz1) i [PICTURE2] (Obraz2) obraz może być zniekształcony.

AUDIO Wybiera źródło dźwięku, które ma być używane, gdy włączona jest opcja [MULTI PICTURE] (Wiele obrazów).

Dźwięk dla sygnału wejściowego wybranego obrazu [PICTURE] jest dźwiękiem wyjściowym w konfiguracji z wieloma obrazami.

ACTIVE PICTURE (Aktywny obraz) Wybiera wejście, które jest aktualnie konfigurowane dla ustawień [MULTI PICTURE MODE] (Tryb wielu obrazów). Po zamknięciu menu ekranowego to wejście jest sterowane za pomocą pilota zdalnego sterowania. Gdy ustawienie [MULTI PICTURE MODE] (Tryb wielu obrazów) ma wartość [OFF] (Wył.), aktywnym obrazem jest [PICTURE1] (Obraz 1). Gdy włączona jest jedna z funkcji [MULTI PICTURE MODE] (Tryb wielu obrazów), ustawia, który obraz ma być aktywny.

ACTIVE FRAME (Aktywna rama) Aktywny obraz wyświetlany jest w białej ramce.

PICTURE SIZE (Rozmiar obrazu) Ustawia rozmiar aktywnego obrazu.

Naciśnij przycisk SET, aby dostosować rozmiar obrazu. Naciśnij przycisk ► lub BACKLIGHT +, aby poszerzyć obraz.

Naciśnij przycisk ► lub BACKLIGHT –, aby zmniejszyć obraz.

WSKAZÓWKA: Gdy opcja [MULTI PICTURE MODE] (Tryb wielu obrazów) jest ustawiona na [PBP], ta funkcja jest wyłączona.

PICTURE POSITION (Położenie obrazu) ... Ustawia pozycję okna aktywnego obrazu na ekranie.

Naciśnięcie przycisku ► powoduje przesunięcie aktywnego obrazu w prawo, a naciśnięcie przycisku ◀ przesunięcie w lewo.

Naciśnięcie przycisku ▲ powoduje przesunięcie aktywnego obrazu w górę, a naciśnięcie przycisku ▼ przesunięcie w dół.

ROTATE (Obrót)

Ustawia obrót wielu ekranów.

ROTATE ALL (Obrót wszystkie) Obraca wszystkie obrazy.

PICTURE1 (Obraz 1) Obraca [PICTURE1] (Obraz 1).

PICTURE2 (Obraz 2) Obraca [PICTURE2] (Obraz 2).

RESET (Resetuj)

Resetuje wszystkie ustawienia PICTURE (Obraz) do wartości fabrycznych z wyjątkiem ustawienia [PICTURE MODE] (Tryb obrazu) i [SPECTRAVIEW ENGINE] (Silnik SpectraView).

*1: Funkcja ta będzie dostępna, gdy zainstalowana zostanie płytko interfejsu modułu obliczeniowego Raspberry Pi wraz z modułem obliczeniowym Raspberry Pi. Patrz [strona 94](#).

*2: Ta funkcja zależy od używanej płytki opcjonalnej. Ta funkcja jest dostępna tylko po zainstalowaniu płytki opcjonalnej.

*3: Ta funkcja dostępna tylko po podłączeniu opcjonalnego modułu czujnika.

Elementy menu

■AUDIO (DŹWIĘK)

AUDIO MODE (Tryb dźwięku)

Zapewnia wstępnie skonfigurowane ustawienia dźwięku odpowiednie do rozmaitych środowisk, w których może być używane to urządzenie, lub personalizuje ustawienia zgodnie z preferencjami użytkownika.

NATIVE (Natywny)..... Standardowe ustawienie.

RETAIL (Sklepowy)..... Dźwięk przestrzenny zapewniający wyraźny dźwięk w sklepach detalicznych.

CONFERENCING (Konferencyjny) Zoptymalizowane ustawienia zapewniające wyraźny dźwięk w salach konferencyjnych.

HIGHBRIGHT (Wysoka jasność)..... Najniższy poziom głośności, pozwalający skupić się na przekazie wizualnym (domyślnie dźwięk jest wyciszony).

TRANSPORTATION (Transportowy) .. Najniższy poziom głośności pozwalający uniknąć zakłóceń w przestrzeniach publicznych (domyślnie dźwięk jest wyciszony).

CUSTOM (Niestandardowy)..... Ustawienia z możliwością dostosowania.

VOLUME (Głośność)

Zwiększa lub zmniejsza poziom głośności wyjścia.

BALANCE (Balans)

STEREO/MONO..... Wybierz [STEREO] lub [MONO] jako wyjście audio.

STEREO: Niezależne kanały audio do przekazywania sygnału audio. Można regulować balans dźwięku między lewym i prawym głośnikiem wewnętrznym monitora.
Naciśnij przycisk ◀ lub ▶, aby przesunąć sygnał audio w lewo lub w prawo.

MONO: Sygnały audio przesyłane są przez pojedynczy kanał audio. Nie można zmieniać balansu, a suwak będzie niedostępny.

SURROUND (Przestrzenny) .. Sztucznie wytwarza dźwięk przestrzenny.

EQUALIZER (Korektor dźwięku)

TREBLE (Tony wysokie)..... Wzmacnia lub zmniejsza zakres wysokich częstotliwości sygnałów audio.

Naciśnij przycisk ◀ lub ▶, aby zwiększyć lub zmniejszyć wartość ustawienia [TREBLE] (Tony wysokie).

BASS (Tony niskie)..... Wzmacnia lub zmniejsza zakres niskich częstotliwości sygnałów audio.

Naciśnij przycisk ◀ lub ▶, aby zwiększyć lub zmniejszyć wartość ustawienia [BASS] (Tony niskie).

ADVANCED (Zaawansowane)

LINE OUT (Wyjście liniowe)

Wybór opcji [VARIABLE] umożliwia sterowanie głośnością sygnału audio na złączu wyjściowym audio za pomocą przycisku VOLUME na pilocie lub klawiszy </> na panelu sterowania monitora.

AUDIO INPUT (Wejście audio)

Ta funkcja jest niedostępna.

INTERNAL SPEAKER (Głośnik wewnętrzny)

Włącza lub wyłącza głośnik wewnętrzny.

RESET (Resetuj)

Resetuje wszystkie ustawienia menu dźwięku do wartości fabrycznych z wyjątkiem ustawienia [AUDIO MODE] (Tryb audio).

*1: Funkcja ta będzie dostępna, gdy zainstalowana zostanie płytką interfejsu modułu obliczeniowego Raspberry Pi wraz z modułem obliczeniowym Raspberry Pi. Patrz [strona 94](#).

*2: Ta funkcja zależy od używanej płytki opcjonalnej. Ta funkcja jest dostępna tylko po zainstalowaniu płytki opcjonalnej.

■SCHEDULE (HARMONOGRAM)

SCHEDULE SETTINGS (Ustawienia harmonogramu)

Tworzy harmonogram pracy monitora (patrz [strona 53](#)).

Aby poruszać się po ustawieniach harmonogramu i je zmieniać, należy naciskać przyciski ▲, ▼, ◀, ▶. Naciśnij przycisk SET na pilocie zdalnego sterowania lub przyciski zmiany wejścia na monitorze, aby wybrać ustawienia.

SETTINGS (Ustawienia)

Podświetl numer i naciśnij przycisk SET, aby aktywować harmonogram. Pole wyboru obok numeru jest zaznaczone, gdy harmonogram jest włączony. Można utworzyć i włączyć maksymalnie 14 harmonogramów. Naciskać przycisk ◀ lub ▶, aby przełączać się między numerami harmonogramów.

POWER (Zasilanie)

Ustawia stan zasilania monitora, jaki ma obowiązywać w harmonogramie. Wybrać opcję [ON] (Wł.), aby harmonogram włączał monitor o określonej godzinie. Wybrać opcję [OFF] (Wył.), aby harmonogram wyłączał monitor o określonej godzinie.

TIME (Czas)

Ustawia godzinę rozpoczęcia harmonogramu.

WSKAZÓWKA: Wypełnić oba pola dla ustawienia TIME (Czas). Jeżeli w którymkolwiek polu znajduje się wartość [--], harmonogram nie zostanie uruchomiony.

INPUT (Wejście)

Wybrać, które wejście wideo ma być użyte w harmonogramie. Aby zachować aktywne wejście po uruchomieniu harmonogramu, należy się upewnić, że ustawienie to [--].

Jeżeli wybierzesz konkretne wejście, wybrać opcję [ON] (Wł.) w ustawieniu [POWER] (Zasilanie).

DATE (Data)

Wybrać opcję [YEAR] (Rok), [MONTH] (Miesiąc), [DAY] (Dzień), jeśli harmonogram będzie uruchomiony tylko w jeden dzień lub jest nieregularny.

EVERY WEEK (Co tydzień)

Wybrać tę opcję, aby harmonogram powtarzał się co tydzień.

OFF TIMER (Wyłącznik czasowy)

Wyłącza monitor po upływie czasu wyświetlanego obok suwaka. Naciśnij przycisk ◀ lub ▶ na pilocie, aby ustawić wyłącznik czasowy w zakresie od 1 do 24 godzin.

WSKAZÓWKA: Harmonogramy nie są uruchamiane, gdy ustawienie [OFF TIMER] (Wyłącznik czasowy) ma wartość [ON] (Wł.).

RESET (Resetuj)

Przywraca wszystkie ustawienia SCHEDULE (Harmonogram) do wartości domyślnych, z wyjątkiem ustawienia [OFF TIMER] (Wyłącznik czasowy).

■ SLOT (Gniazdo)

OPTION (Opcja)*2

Skonfiguruj ustawienia podłączonej płytki opcjonalnej. Szczegółowe informacje na temat ustawień można znaleźć w Przewodniku dotyczącym modułu obliczeniowego (patrz [strona 42](#)).

POWER CONTROL (Sterowanie zasilaniem)

POWER BUTTON Zapewnia takie samo działanie jak przycisk zasilania na zainstalowanej płytce opcjonalnej. (Przycisk zasilania)

FORCE SHUTDOWN..... Naciśnij przycisk SET, aby wymusić wyłączenie zainstalowanej płytki opcjonalnej. (Wymuszenie zamknięcia)

WSKAZÓWKA: Tej funkcji należy użyć tylko wtedy, gdy systemu operacyjnego nie można wyłączyć ręcznie.

RESET..... Naciśnij przycisk SET, aby wymusić wyłączenie i ponowne uruchomienie zainstalowanej płytki opcjonalnej, jeśli nie reaguje na wyłączenie za pomocą przycisku [POWER BUTTON] (Przycisk zasilania) lub [FORCE SHUTDOWN] (Wymuszenie zamknięcia).

WSKAZÓWKA:

- Funkcja ta może uszkodzić pliki danych na karcie opcjonalnej lub urządzeniu pamięci masowej podłączonym do zainstalowanej płytki opcjonalnej.
- Należy używać tej funkcji wyłącznie w przypadku, gdy nie można wykonać operacji [POWER BUTTON] (Przycisk zasilania) ani [FORCE SHUTDOWN] (Wymuszenie zamknięcia).

Connection Status*3..... Pokazuje stan połączenia płytki opcjonalnej. Jeśli status jest inny niż „Connected” (Połączono), (Status połączenia) urządzenie nie jest zainstalowane.

Power Status (Stan zasilania)*3 Pokazuje stan działania zainstalowanej płytki opcjonalnej.

Module (Moduł)*3 Wyświetla informacje o zainstalowanej płytce opcjonalnej, łącznie z modułem inteligentnego wyświetlacza.

Elementy menu

POWER SETTING (Ustawienie zasilania)

AUTO SHUTDOWN (Automatyczne wyłączenie)*4 .. Zainstalowana płytki opcjonalna zostanie wyłączona, gdy monitor przełączy się w tryb czuwania.

COMPUTE MODULE (Moduł obliczeniowy)*1

Skonfiguruj ustawienia płytki interfejsu modułu obliczeniowego Raspberry Pi i modułu obliczeniowego Raspberry Pi.

POWER CONTROL (Sterowanie zasilaniem)

POWER BUTTON (Przycisk zasilania) Zapewnia takie samo działanie jak przycisk zasilania na zainstalowanym module obliczeniowym.

RESET.....Naciśnij przycisk SET, aby wymusić wyłączenie i ponowne uruchomienie modułu obliczeniowego, jeśli nie reaguje na wyłączenie za pomocą przycisku [POWER BUTTON] (Przycisk zasilania).

WSKAZÓWKA: Ta funkcja może uszkodzić pliki danych na module obliczeniowym i pliki danych na urządzeniu pamięci masowej podłączonym do karty interfejsu modułu obliczeniowego.

Connection Status (Status połączenia)*3 Pokazuje stan połączenia modułu obliczeniowego. Jeśli status jest inny niż „Connected” (Połączono), urządzenie nie jest zainstalowane.

Power Status (Stan zasilania)*3 Pokazuje stan działania zainstalowanego modułu obliczeniowego.

Module (Moduł)*3 Wyświetla informacje o płytce interfejsu modułu obliczeniowego.

POWER SETTING (Ustawienie zasilania)

AUTO SHUTDOWN (Automatyczne wyłączenie)*4 .. Zainstalowany moduł obliczeniowy zostanie wyłączony, gdy monitor przełączy się w tryb czuwania.

ADVANCED SETTING (Ustawienia zaawansowane)

SHUTDOWN SIGNAL (Sygnał wyłączenia zasilania) ... Włącza lub wyłącza użycie GPIO 23 do sygnalizowania, że zasilanie modułu obliczeniowego zostanie wyłączone.

IR SIGNAL (Sygnał IR)..... Włącza lub wyłącza przekazywanie sygnałów z pilota zdalnego sterowania.

MONITOR CONTROL (Sterowanie monitorem)..... Włącza lub wyłącza wewnętrzne połączenie szeregowo pomiędzy monitorem a modulem obliczeniowym.

WDT Włącza lub wyłącza wbudowaną funkcję Watchdog Timer monitora dla modułu obliczeniowego. Po włączeniu tej opcji monitor będzie oczekiwał okresowego polecenia resetu z modułu obliczeniowego poprzez wewnętrzny port UART. Jeśli polecenie nie zostanie odebrane przez trzy kolejne okresy przekroczenia limitu czasu, monitor uruchomi ponownie moduł obliczeniowy.

START UP TIME (Czas uruchomienia): Ustawia opóźnienie, po którym monitor powinien zacząć odbierać polecenia resetowania WDT po uruchomieniu modułu obliczeniowego.

PERIOD TIME (Okres): Ustawia maksymalny czas, w którym monitor musi odbierać polecenia resetu WDT od modułu obliczeniowego.

SLOT POWER (Zasilanie gniazda)

Umożliwia monitorowi dostarczanie energii do gniazda płytki opcjonalnej w trybie oszczędzania energii lub w stanie czuwania.

WSKAZÓWKA: Aby aktywować funkcję zarządzania energią bez sygnału wejściowego z urządzenia podłączonego do płytki opcjonalnej, należy w ustawieniu [OPTION POWER] (Zasilanie płytki opcjonalnej) wybrać opcję [AUTO] (Autom.) lub [ON] (Wł.).

AUTO (Autom.)..... Zasilanie jest stale dostarczane do gniazda płytki opcjonalnej, nawet w trybie oszczędzania energii lub w stanie czuwania.

Zasilanie gniazda płytki opcjonalnej zostaje przerwane w trybie oszczędzania energii i czuwania w przypadku braku zainstalowanego urządzenia.

ON (Wł.)..... Zasilanie jest stale dostarczane do gniazda płytki opcjonalnej, nawet w trybie oszczędzania energii lub w stanie czuwania.

OFF (Wyt.)..... Zasilanie gniazda płytki opcjonalnej zostaje przerwane w trybie oszczędzania energii i czuwania.

RESET (Resetuj)

Przywraca wszystkie ustawienia SLOT (Gniazdo) do wartości domyślnych, z wyjątkiem opcji „ADVANCED SETTING” (Ustawienia zaawansowane) i „SLOT POWER” (Zasilanie gniazda).

*1: To wejście jest dostępne, gdy zainstalowana jest płytki interfejsu modułu obliczeniowego Raspberry Pi wraz z modulem obliczeniowym Raspberry Pi. Patrz [strona 94](#).

*2: Ta funkcja zależy od używanej płytki opcjonalnej. Ta funkcja jest dostępna tylko po zainstalowaniu płytki opcjonalnej.

*3: Niektóre płytki opcjonalne mogą nie pokazywać tej informacji poprawnie.

*4: Jeśli płytką opcjonalną jest komputer, należy sprawdzić ustawienia po stronie komputera.

■ NETWORK (SIEĆ)

NETWORK INFORMATION (Informacje o sieci)

Konfiguruje ustawienia sieciowe monitora automatycznie lub ręcznie.

IP SETTING (Ustawienia IP)

AUTO (Autom.).....Adres IP i inne ustawienia sieciowe są automatycznie pobierane z serwera DHCP.

MANUAL (Ręczne).....Ustawienia sieciowe należy wprowadzić ręcznie. Aby uzyskać więcej informacji, należy się skontaktować z administratorem sieci.

WSKAZÓWKA: Jeśli w ustawieniu [IP SETTING] (Ustawianie adresu IP) wybrano opcję [MANUAL] (Ręczne), skontaktuj się z administratorem sieci w celu uzyskania adresu IP.

IP ADDRESS (Adres IP)

Ustaw adres IP monitora podłączonego do sieci, gdy w ustawieniu [IP SETTING] (Ustawianie adresu IP) wybrano opcję [MANUAL] (Ręczne).

SUBNET MASK (Maska podsieci)

Ustaw dane maski podsieci monitora podłączonego do sieci, gdy w ustawieniu [IP SETTING] (Ustawianie adresu IP) wybrano opcję [MANUAL] (Ręczne).

DEFAULT GATEWAY (Brama domyślna)

Ustaw bramę domyślną monitora podłączonego do sieci, gdy w ustawieniu [IP SETTING] (Ustawianie adresu IP) wybrano opcję [MANUAL] (Ręczne).

WSKAZÓWKA: Wprowadź [0.0.0.0], aby usunąć ustawienie.

DNS

Ustawia adresy IP serwerów DHCP.

AUTO (Autom.).....Serwer DNS podłączony do monitora automatycznie przypisze mu swój adres IP.

MANUAL (Ręczny).....Wprowadź ręcznie adres IP serwera DNS, który jest podłączony do monitora.

WSKAZÓWKA: Jeśli w ustawieniu [DNS] wybrano opcję [MANUAL] (Ręczny), skontaktuj się z administratorem sieci w celu uzyskania adresu IP.

DNS PRIMARY (DNS PODSTAWOWY)

Konfiguruje ustawienia podstawowego serwera DNS sieci podłączonej do monitora.

WSKAZÓWKA: Wprowadź [0.0.0.0], aby usunąć ustawienie.

DNS SECONDARY (DNS ZAPASOWY)

Konfiguruje ustawienia zapasowego serwera DNS sieci podłączonej do monitora.

WSKAZÓWKA: Wprowadź [0.0.0.0], aby usunąć ustawienie.

MAC ADDRESS (Adres MAC)

Pokazuje [MAC Address] (Adres MAC) monitora.

EXECUTE (Wykonaj)

Wykonuje ustawienia informacji sieciowych.

NETWORK INTERFACE (interfejs sieciowy)

Włącza lub wyłącza funkcję sieciową umożliwiającą zdalne sterowanie monitorem.

INTERFACE (Interfejs)

Po wyłączeniu opcji [DISPLAY] (Wyświetlacz) przestaną działać następujące funkcje: Sterowanie zewnętrzne, poczta, funkcje połączenia szeregowego, NETWORK SERVICES (Usługi sieciowe), NAVISET SECURE, IEEE802.1X, AKTUALIZACJA OPROGRAMOWANIA UKŁADOWEGO (SIEĆ).

Wyłączenie ustawienia [COMPUTE MODULE] (Moduł obliczeniowy) powoduje wyłączenie możliwości sterowania połączeniami sieciowymi i monitorami za pomocą opcji [COMPUTE MODULE] (Moduł obliczeniowy). Naciśnij przycisk SET, aby aktywować ustawienia.

WSKAZÓWKA: Jeśli wyłączysz opcję [DISPLAY] (Wyświetlacz), sterowanie monitorem w konfiguracji szeregowej nie będzie dostępne.

Przed wyłączeniem tej opcji należy wziąć pod uwagę jej wpływ na instalacje z wieloma monitorami.

NETWORK SERVICES (Usługi sieciowe)

Włącza lub wyłącza port sieciowy wybranego elementu. Wyłączenie tej opcji powoduje zamknięcie portu i wyłączenie wszystkich usług.

Podczas aktualizacji oprogramowania sprzętowego za pośrednictwem sieci należy włączyć wszystkie ustawienia.

Elementy menu

NAVISET SECURE

Zapewnia szyfrowane, bezpieczne połączenie typu peer-to-peer w celu zdalnego zarządzania i kontroli monitora za pośrednictwem sieci LAN lub Internetu.

WSKAZÓWKA: To menu zawiera adres IP monitora, nazwę modelu i numer seryjny.

START PAIRING (Rozpocznij parowanie)

Spowoduje to otwarcie monitora do parowania. Monitor pozostaje otwarty na parowanie przez 72 godziny. Jeśli sparowanie nie powiedzie się w tym czasie, tryb parowania zostanie automatycznie zamknięty.

PAIRING MODE (Tryb parowania)Ustawia typ połączenia używany z monitorem.

LOCAL (Lokalne): Łączy się z aplikacją działającą w tej samej sieci co monitor. Nie jest wymagane połączenie z Internetem.

REMOTE (Zdalne): Łączy się z aplikacją działającą w innej sieci niż monitor przez Internet. Wymagane jest połączenie z Internetem.

PAIRING CODE (Kod parowania) Po włączeniu wymaga kodu podczas parowania monitora z aplikacją. Gdy ustawienie [PAIRING MODE] (Tryb parowania) ma wybraną opcję [LOCAL] (Lokalny), ta funkcja jest opcjonalna i można ją wyłączyć. Umożliwia szybkie i mniej bezpieczne połączenie z monitorem, gdy jest on otwarty w celu lokalnego parowania.

WSKAZÓWKA: Kod jest zawsze wymagany, gdy ustawienie [PAIRING MODE] (Tryb parowania) ma wybraną opcję [REMOTE].

RESET PAIRING DATA (Resetuj dane parowania)

Usuwa uzyskane dane parowania.

NAVISET SECURE REMOTE (Pilot NaViSet Secure)

Zapewnia bezpieczny zdalny dostęp do monitora w celu zarządzania przez Internet. Gdy opcja jest wyłączona, dostępny jest wyłącznie bezpieczny dostęp lokalny przez sieć LAN.

Po włączeniu tej funkcji musisz zaakceptować umowę użytkownika. Określone w tym menu informacje identyfikujące urządzenie są wysyłane do bezpiecznego serwera rejestracji zdalnej, który jest wymagany do zdalnego dostępu.

WSKAZÓWKA:

- To ustawienie wymaga aktywnego połączenia z Internetem.
- „STATUS” (Stan) wskazuje stan połączenia monitora z internetowym serwerem w chmurze po włączeniu [NAVISET SECURE REMOTE] (Pilot NaViSet Secure) i zaakceptowaniu umowy użytkownika. Stan ten nie dotyczy komunikacji poprzez połączenie LAN.

PING

Potwierdza pomyślne połączenie z siecią, komunikując się z ustawionym adresem IP.

IP ADDRESS (Adres IP)

Ustawia [IP ADDRESS] (Adres IP) do wysłania polecenia [PING].

EXECUTE (Wykonaj)

Sprawdza, czy odpowiedź może zostać wysłana do monitora z [IP ADDRESS] (Adres IP) poprzez wysłanie polecenia [PING].

HOSTNAME (Nazwa hosta)

Ustawia nazwę hosta.

IEEE802.1X

Włącza IEEE802.1X, jeśli zaznaczono pole wyboru. Dzięki uwierzytelnianiu IEEE802.1X autoryzowanym urządzeniom można zezwolić na korzystanie z sieci. Można zapobiec korzystaniu z sieci przez urządzenia nieupoważnione przez osoby trzecie. Ustawienia IEEE802.1X są dostępne w serwerze HTTP (patrz [strona 78](#)).

RESET (Resetuj)

Przywraca wszystkie ustawienia NETWORK (Sieć) do wartości domyślnych, z wyjątkiem [NAVISET SECURE] i funkcji związanych z siecią w menu [NETWORK SERVICES] (Usługi sieciowe).

■ PROTECT (OCHRONA)

POWER SAVE SETTINGS (Ustawienia oszczędzania energii)

POWER SAVE (Oszczędzanie energii)

Włącza lub wyłącza przełączanie monitora w tryb oszczędzania energii. Po wybraniu opcji [ENABLE] (Włącz) monitor przechodzi w tryb oszczędzania energii po upływie czasu, w którym nie wykryto żadnego sygnału wejściowego lub nastąpiła jego utrata. Gdy monitor znajduje się w trybie oszczędzania energii, wskaźnik zasilania LED zmieni kolor. Zapoznaj się z tabelą diod LED zasilania (patrz [strona 88](#)). Po wybraniu opcji [DISABLE] (Wyłącz) monitor nie przechodzi w tryb oszczędzania energii.

Zapoznaj się ze specyfikacją monitora (patrz „Specyfikacja produktu” na [strona 90](#)) w celu uzyskania informacji o zużyciu energii.

- WSKAZÓWKA:**
- Gdy monitor jest podłączony do komputera, karta graficzna komputera może nie przestać wysyłać danych cyfrowych, nawet jeśli na ekranie nie ma obrazu. W takim przypadku monitor nie przejdzie w stan gotowości.
 - Jeśli opcja [AUTO OFF] (Autom. wył.) lub [CUSTOM] (Niestandardowe) jest wybrana w ustawieniu [HUMAN SENSING] (Wykrywanie osoby)*¹, funkcja oszczędzania energii nie działa.

*¹: Ta funkcja dostępna tylko po podłączeniu opcjonalnego modułu czujnika.

TIME SETTINGS (Ustawienia czasu)..... Ustawia czas, przez jaki monitor powinien czekać na sygnał wejściowy, zanim przejdzie w tryb oszczędzania energii.

POWER SAVE MESSAGE (Komunikat o oszczędzaniu energii)

Wyświetla komunikat, gdy monitor przechodzi w tryb niskiego zużycia energii.

QUICK START (Szybki start)

Po wybraniu opcji [ENABLE] (Włącz) monitor szybko powróci do stanu [ON] (Wł.) po wykryciu sygnału. Włączenie tej opcji zwiększa zużycie energii w trybie gotowości.

THERMAL MANAGEMENT (Zarządzanie temperaturami)

FAN CONTROL (Sterowanie wentylatorem)

Steruje działaniem wentylatora chłodzącego.

AUTO (Autom.).....Wentylator włącza się, gdy temperatura wewnętrzna monitora przekroczy dopuszczalną wartość maksymalną, aby chronić jego komponenty wewnętrzne. Wentylator wyłączy się automatycznie, gdy temperatura monitora powróci do normalnych wartości temperatury działania.

ON (Wł.).....Wentylator monitora jest zawsze włączony.

WSKAZÓWKA: Nie można nim sterować ręcznie. Wentylator jest włączony zawsze po wybraniu opcji [ON] (Wł.) w menu ekranowym lub gdy po wybraniu opcji [AUTO] (Autom.) temperatura wewnętrzna monitora przekroczy dopuszczalną wartość maksymalną.

FAN SPEED (Prędkość wentylatora)

Pozwala wybrać opcję [LOW] (Niska) lub [HIGH] (Wysoka).

DISPLAY (Wyświetlacz)

FAN STATUS (Stan wentylatora)

Pokazuje stan wewnętrznego wentylatora monitora.

INTERNAL TEMPERATURE (Temperatura wewnętrzna)Wyświetla stan temperatury wewnętrznej monitora.

SLOT (Gniazdo)

Wyświetla stan temperatury wewnętrznej płytki opcjonalnej.

FAN STATUS (Stan wentylatora)

Pokazuje stan wentylatora gniazda płytki opcjonalnej.

INTERNAL TEMPERATURE (Temperatura wewnętrzna)Wyświetla stan temperatury wewnętrznej gniazda płytki opcjonalnej.

SYSTEM FAN REQUIREMENT (Wymagane dotyczące wentylatora systemowego)

Pokaż wymaganą operację z gniazda płytki opcjonalnej.

OPTION (Płytki opcjonalna)

COMPUTE MODULE (Moduł obliczeniowy)

Elementy menu

SCREEN SAVER (Wygaszacz ekranu)

Zmniejsza ryzyko utrwalenia obrazu.

GAMMA

W przypadku wybrania opcji [ON] (Wł.) następuje przełączenie na gammę, co zmniejsza prawdopodobieństwo i ryzyko wystąpienia utrwalenia obrazu.

WSKAZÓWKA: Funkcja ta jest dostępna, gdy w ustawieniu [SPECTRAVIEW ENGINE] (Silnik SpectraView) jest wybrana opcja [OFF] (Wył.), a ustawienie [GAMMA] w menu [PICTURE MODE] (Tryb obrazu) ma wybraną którąkolwiek opcję za wyjątkiem opcji [PROGRAMMABLE1,2,3] (Programowalny 1,2,3).

MOTION (Ruch)

Nieznacznie przesuwają obraz w czterech kierunkach (w górę, w dół, w prawo, w lewo) w ustalonych odstępach.

INTERVAL (Interwał) Za pomocą przycisku ◀ lub ▶ na pilocie można ustawić czas na suwaku [INTERVAL] (Interwał).

RANGE (Zakres) Pozwala ustawić, jak bardzo ma się poruszać obraz. Wyższa liczba oznacza większy efekt redukcji utrwalenia obrazu. Boki obrazu zostają tymczasowo odcinane podczas przesuwania się obrazu po ekranie, a następnie ponownie na niego przywracane.

POWER ON DELAY (Opóźnienie włączenia zasilania)

Opóźnia włączenie monitora o czas ustawiony po naciśnięciu przycisku POWER.

DELAY TIME (Czas opóźnienia)

Opóźnienie można ustawić w zakresie od 0 do 50 sekund.

LINK TO ID (Połączenie z identyfikatorem)

Łączy [DELAY TIME] (Czas opóźnienia) z identyfikatorem monitora. Pomaga to zapobiec skokom napięcia, które mogą wystąpić, jeśli wszystkie monitory w instalacji wielomonitorowej zostaną włączone w tym samym czasie. Im wyższy identyfikator monitora, tym dłuższe opóźnienie przed włączeniem monitora.

Na przykład, jeśli identyfikator monitora to 20, a [DELAY TIME] (Czas opóźnienia) ma wartość 5 s, to czas między naciśnięciem przycisku Power a faktycznym włączeniem zasilania wynosi 95 sekund.

Umożliwia to włączanie 19 monitorów w instalacji wielomonitorowej w 5-sekundowych odstępach pomiędzy każdym włączeniem.

WSKAZÓWKA: Jeśli [DELAY TIME] (Czas opóźnienia) wynosi 0 s, nie będzie żadnego opóźnienia w opcji [LINK TO ID] (Połączenie z identyfikatorem). Aby opóźnić włączanie zasilania, czas opóźnienia musi wynosić co najmniej 1 s.

SECURITY SETTINGS (Ustawienia zabezpieczeń)

Ustawia funkcje zabezpieczające monitora.

PASSWORD (Hasło)

Wprowadź aktualne hasło, aby zmienić ustawienia w tym menu. Domyślne hasło to 0000.

SECURE MODE (Tryb bezpieczny)

Określa, czy do korzystania z monitora wymagane jest podanie hasła bezpieczeństwa.

START-UP LOCK (Blokada uruchomienia) Hasło jest wymagane podczas włączania monitora.

CONTROL LOCK (Blokada sterowania) Hasło jest wymagane przy naciskaniu przycisków i klawiszy na monitorze lub przycisków na pilocie zdalnego sterowania.

CHANGE PASSWORD (Zmień hasło)

Pozwala zmienić hasło.

Hasło domyślne to [0000].

CURRENT PASSWORD (Aktualne hasło) Wprowadź aktualne hasło.

NEW PASSWORD (Nowe hasło) Wprowadź nowe hasło.

CONFIRM PASSWORD (Potwierdź hasło) Wprowadź nowe hasło ponownie, aby potwierdzić zmianę hasła.

LOCK SETTINGS (Zablokuj ustawienia)

Uniemożliwia sterowanie monitorem za pomocą zdalnego sterowania, przycisków na monitorze lub obu tych opcji. Patrz „Blokowanie sterowania przyciskami” (strona 60 i strona 61).

RESET (Resetuj)

Resetuje wszystkie ustawienia w menu SECURITY (Zabezpieczenia) do wartości domyślnych, z wyjątkiem [POWER ON DELAY] (Opóźnienie włączenia zasilania) i [SECURITY SETTINGS] (Ustawienia zabezpieczeń).

■SYSTEM

MONITOR INFORMATION (Informacje o monitorze)

Pokazuje nazwę modelu, numer seryjny i wersję oprogramowania układowego monitora.

MODEL

SERIAL (Numer seryjny)

CARBON SAVINGS (Oszczędność węgla)

Pokazuje informacje o szacunkowej oszczędności węgla w kg-CO₂. Współczynnik śladu węglowego w obliczeniach oszczędności emisji opiera się na OECD (wydanie z 2008 r.).

CARBON USAGE (Zużycie węgla):

Pokazuje informacje o szacunkowym zużyciu węgla w kg-CO₂. Jest to ocena arytmetyczna, a nie rzeczywista wartość pomiaru. To oszacowanie opiera się na braku jakichkolwiek opcji.

FIRMWARE (Oprogramowanie układowe)

Pokazuje aktualną wersję oprogramowania układowego monitora.

MAC ADDRESS (Adres MAC)

Pokazuje [MAC Address] (Adres MAC) monitora.

DATE & TIME (Data i godzina)

WSKAZÓWKA: Jeśli zasilanie główne monitora wyłączono na około 2 tygodnie, funkcja zegara przestaje działać. W takim przypadku należy ponownie skonfigurować ustawienie [DATE & TIME] (Data i czas).

TIME ZONE (Strefa czasowa)

Ustawia różnicę czasu między regionem, w którym używany jest monitor, a czasem UTC (Universal Time, Coordinated Time).

WSKAZÓWKA: Menu serwera HTTP zawiera dodatkowe informacje regionalne UTC, dzięki czemu można łatwo zmienić ustawienie TIME ZONE (Strefa czasowa) (patrz [strona 71](#)).

INTERNET TIME SERVER (Internetowy serwer czasu)

Automatycznie ustawia datę i czas dzięki synchronizacji z serwerem NTP sieci.

Wybierz opcję [ON] (Wł.), a następnie wprowadź adres IP lub nazwę hosta na serwerze NTP. Wybierz opcję [UPDATE] (Aktualizuj).

YEAR (Rok)

Ustawia bieżący rok. Naciśnij przycisk ◀ lub ▶ na pilocie, aby przejść do bieżącego roku. Naciśnij opcję [UPDATE] (Aktualizuj), aby zastosować zmianę.

MONTH (Miesiąc)

Ustawia bieżący miesiąc. Naciśnij przycisk ◀ lub ▶ na pilocie, aby przejść do bieżącego miesiąca. Naciśnij opcję [UPDATE] (Aktualizuj), aby zastosować zmianę.

DAY (Dzień)

Ustawia aktualny dzień miesiąca. Naciśnij przycisk ◀ lub ▶ na pilocie, aby przejść do bieżącego dnia. Naciśnij opcję [UPDATE] (Aktualizuj), aby zastosować zmianę.

TIME (Czas)

Ustawia aktualny czas. Zaznacz pole godziny, a następnie naciśnij przycisk ◀ lub ▶ na pilocie, aby przejść do bieżącej godziny. Powtórz tę czynność dla pola minut. Naciśnij opcję [UPDATE] (Aktualizuj), aby zastosować zmianę.

WSKAZÓWKA:

- Jeśli monitor znajduje się w miejscu, w którym obowiązuje czas letni, należy ustawić pole TIME (Czas) na bieżącą godzinę, która obowiązywałaby bez czasu letniego. Następnie włącz funkcję [DAYLIGHT SAVING] (Czas letni), aby zegar automatycznie dostosował się do aktualnej godziny.

- Ta funkcja jest wyłączona, gdy ustawienie [INTERNET TIME SERVER] (Internetowy serwer czasu) ma wartość [ON] (Wł.).

CURRENT DATE TIME (Bieżąca data i godzina)

Pokazuje aktualną datę i godzinę. Te dane nie odzwierciedlają zmian ustawień daty i godziny do momentu naciśnięcia przycisku SET na pilocie zdalnego sterowania.

UPDATE (AKTUALIZUJ)

Ustawia datę i godzinę. Aktualizuje czas, gdy ustawienie [INTERNET TIME SERVER] (Internetowy serwer czasu) ma wartość [ON] (Wł.).

Elementy menu

DAYLIGHT SAVING (Czas letni)

Automatycznie zmienia zegar czasu rzeczywistego, aby dostosować go do czasu letniego.

WSKAZÓWKA: Ustaw [DATE & TIME] (Data i godzina) przed włączeniem ustawienia [DAYLIGHT SAVING] (Czas letni).

DAYLIGHT SAVING (Czas letni)

Automatycznie dostosowuje bieżący czas, gdy obowiązuje czas letni, na podstawie wybranej w tym menu daty rozpoczęcia i zakończenia.

BEGIN MONTH/DAY/TIME (Miesiąc/dzień/czas rozpoczęcia)

Ustaw miesiąc, dzień i godzinę rozpoczęcia czasu letniego.

END MONTH/DAY/TIME (Miesiąc/dzień/czas zakończenia)

Ustaw miesiąc, dzień i godzinę zakończenia czasu letniego.

TIME DIFFERENCE (Różnica czasu)

Ustaw różnicę czasu w celu dostosowania zegara czasu rzeczywistego. Będzie to wartość, o jaką zmieni się czas rzeczywisty po rozpoczęciu obowiązywania czasu letniego

EXTERNAL CONTROL (Sterowanie zewnętrzne)

Ustawia numer identyfikacyjny monitora, przypisuje monitor do grup.

PORT (Port)

Wybierz port sterujący monitorem zewnętrznym [RS-232C] lub [USB], a następnie naciśnij przycisk SET.

Po wybraniu opcji „USB” monitor będzie sterowany za pomocą komputera podłączonego do portu USB Type-C1 (przesyłanie danych).

MONITOR ID (Identyfikator monitora)

Ustawia numer identyfikacyjny monitora w zakresie od 1 do 100. Numer ten jest również używany przez pilota w trybie ID.

WSKAZÓWKA: Zdecydowanie zaleca się, aby monitor mógł być indywidualnie identyfikowany i kontrolowany.

GROUP ID (Identyfikator grupy)

Funkcja ta przypisuje monitory do grup, co umożliwia wysyłanie poleceń do wszystkich monitorów. Jednak polecenie zostanie wykonane tylko przez monitory o pasującym identyfikatorze grupy. Identyfikatory grup pozwalają na przypisanie określonych grup monitorów do jednej komendy, zapewniając tym samym szybką pracę równoległą. Jest to przydatne w sytuacjach takich jak szybkie przełączanie wejść wideo lub konfiguracje matryc kafelków w obrębie ściany wideo. Funkcja [GROUP ID] (ID grupy) może być używana wyłącznie za pośrednictwem poleceń RS-232C z oprogramowania lub systemu sterowania. Monitory można przypisać do dowolnego z 10 dostępnych identyfikatorów grup oznaczonych literami od A do J. Kody poleceń monitorów znajdują się w pliku External_Control.pdf (patrz [strona 94](#)).

AUTO ID/IP SETTING (Autom. ustawianie ID/IP)

Automatycznie ustawia wszystkie identyfikatory monitorów i/lub adresy IP w połączeniu szeregowym LAN. Zaznacz opcję [START] (Rozpocznij) i naciśnij przycisk SET na pilocie, aby wyświetlić menu [AUTO ID/IP SETTING] (Autom. ustawianie ID/IP).

- WSKAZÓWKA:**
- Wszystkie zmiany w menu [AUTO ID/IP SETTING] (Autom. ustawianie ID/IP) należy wprowadzać na monitorze głównym, który jest pierwszym monitorem w połączeniu szeregowym LAN. Numerowanie automatyczne liczy kolejne wartości co 1, zaczynając od monitora głównego.
 - Nie ustawiaj głównego włącznika/wyłącznika zasilania monitora w pozycji wyłączenia ani nie przełączaj go w tryb czuwania, gdy trwa [AUTO ID/IP SETTING] (Autom. ustawianie ID/IP) lub [AUTO ID/IP RESET] (Autom. resetowanie ID/IP).
 - Nie należy przerywać połączenia szeregowego LAN monitorów poprzez podłączanie urządzeń sieciowych między monitorami.

SETTING ITEM (Element ustawienia).... Wybiera, które funkcje mają być automatycznie numerowane w połączeniu szeregowym LAN. Każdej funkcji przypisywany jest kolejno numer, zaczynając od numerów bazowych ustawionych w tym menu.

- MONITOR ID (Identyfikator monitora): Numery identyfikacyjne monitorów są automatycznie przypisywane wszystkim monitorom w połączeniu szeregowym LAN, zaczynając od numeru ustawionego jako [BASE NUMBER] (Numer bazowy).
Opcja ta nie zmienia bieżących adresów IP.
- IP ADDRESS (Adres IP): Adresy IP są automatycznie przypisywane wszystkim monitorom w połączeniu szeregowym LAN. Pierwsze trzy oktety są ustawiane przy użyciu formatu podanego w ustawieniu [BASE ADDRESS] (Adres bazowy). Czwarty oktet zaczyna się od numeru bazowego (BASE NUMBER) i każdemu kolejnemu monitorowi w połączeniu szeregowym LAN przypisywany jest numer większy o 1.
Opcja ta nie zmienia bieżących identyfikatorów monitora.
- ID and IP (Identyfikator i adres IP): Zarówno identyfikatory, jak i adresy IP są przypisywane wszystkim monitorom w połączeniu szeregowym LAN, zaczynając od ustawień [BASE NUMBER] (Numer bazowy) i [BASE ADDRESS] (Adres bazowy).

BASE NUMBER (Numer podstawowy) ... Ustawia numer bazowy identyfikatora monitora i/lub adresu IP.

Jest to numer przypisany do monitora głównego. Numerowanie automatyczne przypisuje kolejne numery, zaczynając od tego numeru i zwiększając je o 1, do każdego monitora w połączeniu szeregowym LAN.

Podczas działania funkcji AUTO ID (Autom. przypisywanie ID):

- Numery monitorów muszą się mieścić w przedziale od 1 do 99. Numer początkowy monitora głównego musi być na tyle niski, aby numeracja mogła obejmować wszystkie monitory w połączeniu szeregowym LAN. Numerowanie automatyczne zaczyna się od 1, aż do osiągnięcia liczby 99. Na przykład, jeśli w połączeniu szeregowym LAN znajduje się 20 monitorów, NUMER BAZOWY musi wynosić 80 lub mniej.

Podczas działania funkcji AUTO IP (Autom. przypisywanie adresów IP):

- Jest to czwarty oktet w adresie IP. Oktety od pierwszego do trzeciego są przypisywane w ustawieniu BASE ADDRESS (Adres bazowy). Wartość BASE NUMBER (Numer bazowy) jest automatycznie przypisywana do monitora głównego i zwiększana o 1 aż do końca połączenia szeregowego LAN.
- Jeśli monitor główny jest podłączony do sieci, przed uruchomieniem funkcji AUTO IP (Autom. przypisywanie adresów IP) należy się upewnić, że nie występują żadne konflikty adresów IP.

Podczas działania funkcji IP i ID:

- BASE NUMBER (Numer bazowy) jest numerem początkowym zarówno identyfikatora monitora, jak i czwartego oktetu adresu IP. Z tego powodu, jeśli monitor główny ma być podłączony do sieci, a blok adresów IP nie jest dostępny pod liczbą wystarczająco niską do rozpoczęcia automatycznego przydzielania identyfikatorów, zaleca się oddzielne uruchomienie funkcji AUTO ID (Autom. przypisywanie ID) i AUTO IP (Autom. przypisywanie adresów IP) zamiast korzystania z automatycznej funkcji grupowej ID and IP (Identyfikator i adres IP).

BASE ADDRESS Ustawia od pierwszego do trzeciego oktetu adresów IP przypisanych podczas automatycznego numerowania. Jeśli monitor główny jest podłączony do sieci, pola te muszą odpowiadać numerom IP sieci, aby można było uzyskać dostęp do monitorów przez sieć LAN, np. 192.168.0 lub 10.0.0. Czwarty oktet jest określany w ustawieniu [BASE NUMBER] (Numer bazowy) i zwiększa się go o 1, zaczynając od monitora głównego.

WSKAZÓWKA: Opcja [BASE ADDRESS] (Adres bazowy) jest dostępna tylko wtedy, gdy opcja [IP ADDRESS] (Adres IP) lub [ID and IP] (Identyfikator i adres IP) jest wybrana w ustawieniu [SETTING ITEM] (Element ustawienia).

ID/IP SETTING START Zaznacz opcję YES (Tak), a następnie naciśnij przycisk SET na pilocie zdalnego sterowania, aby aktywować funkcję automatycznego numerowania, która przed kontynuowaniem wykryje liczbę monitorów w połączeniu szeregowym LAN.

DETECTED MONITORS ... Pokazuje liczbę wykrytych monitorów w połączeniu szeregowym LAN. Jeżeli numer jest poprawny, zaznacz opcję CONTINUE (Kontynuuj), a następnie naciśnij przycisk SET na pilocie, aby rozpocząć automatyczne numerowanie.

Jeśli liczba monitorów jest nieprawidłowa, należy sprawdzić, czy wszystkie monitory są włączone oraz sprawdzić połączenie kablowe LAN pomiędzy monitorami. Następnie zaznacz opcję RETRY (Spróbuj ponownie) i naciśnij przycisk SET, aby ponownie uruchomić wykrywanie monitorów. Po zakończeniu działania funkcji [AUTO ID/IP SETTING] (Autom. ustawianie ID/IP) na ekranie wyświetli się status FINISH! (Ukończono).

WSKAZÓWKA: Nie ustawiaj głównego włącznika/wyłącznika zasilania monitora w pozycji wyłączenia ani nie przełączaj go w tryb czuwania, gdy trwa [AUTO ID/IP SETTING] (Autom. ustawianie ID/IP).

AUTO ID/IP RESET (Reset autom. ustawiania ID/IP)

Resetuje wszystkie identyfikatory monitorów i/lub adresy IP w połączeniu szeregowym LAN. Zaznacz opcję START (Rozpocznij) i naciśnij przycisk SET na pilocie, aby wyświetlić menu [AUTO ID/IP RESET] (Reset autom. ustawiania ID/IP).

RESET ITEM (Zresetuj element) Wybrać element, który ma być zresetowany dla wszystkich monitorów w połączeniu szeregowym LAN.

ID/IP RESET START Opcja [MONITOR ID] (Identyfikator monitora) zmieni wszystkie identyfikatory monitorów na 1 (ustawienie domyślne).

Opcja [IP ADDRESS] (Adres IP) przywróci wszystkie adresy IP monitorów do poprzednich ustawień.

Opcja [ID and IP] (ID i IP) zresetuje zarówno identyfikatory monitora, jak i adresy IP. Zaznacz pole [PRESS (SET) TO EXECUTE] (Naciśnij (SET), aby wykonać), a następnie naciśnij klawisz SET.

DETECTED MONITORS (Wykryte monitory)

Pokazuje liczbę wykrytych monitorów.

COMMAND TRANSFER (Przekazanie poleceń)

Po wybraniu opcji [ON] (Wł.) polecenia wysyłane do monitora głównego są przesyłane do pozostałych monitorów w łańcuchu LAN.

LANGUAGE (Język)

Umożliwia wybór języka używanego przez menu ekranowe.

Elementy menu

OSD (Menu ekranowe)

OSD POSITION (Położenie menu ekranowego)

Określa miejsce, w którym menu ekranowe pojawi się na ekranie.

INFORMATION OSD (Menu ekranowe z informacjami)

Wybiera, czy automatycznie wyświetlać informacje o monitorze po jego włączeniu, zmianie wejścia lub zmianie bieżącego sygnału wejściowego.

Informacje obejmują bieżące wejście, źródło dźwięku, współczynnik proporcji, rozdzielczość i częstotliwość odświeżania. Wyświetlane są także identyfikator i adres IP monitora, chyba że ich ustawienie jest wyłączone.

Należy pamiętać, że informacje w menu ekranowym są wyświetlane także po naciśnięciu przycisku DISPLAY na pilocie.

Funkcji zdalnego sterowania nie można wyłączyć.

COMMUNICATION INFO (Informacje o komunikacji)

Wybiera, czy wyświetlać [MONITOR ID] (Identyfikator monitora) i [IP ADDRESS] (Adres IP), gdy w ustawieniu [INFORMATION OSD] (Menu ekranowe z informacjami) jest wybrana opcja [ON] (Wł.) lub gdy naciśnięty zostanie przycisk DISPLAY na pilocie zdalnego sterowania.

Informacje wybiera się w sekcji [EXTERNAL CONTROL] (Sterowanie zewnętrzne) lub [NETWORK INFORMATION] (Informacje sieciowe) menu [NETWORK] (Sieć).

OSD TRANSPARENCY (Przezroczystość menu ekranowego)

Sprawia, że menu ekranowe staje się częściowo przezroczyste.

OSD ROTATION (Obrót menu ekranowego)

Zmienia orientację menu ekranowego między trybem poziomym i pionowym.

LANDSCAPE (Orientacja pozioma) Wyświetla menu ekranowe w orientacji poziomej.

PORTRAIT (Orientacja pionowa) Wyświetla menu ekranowe w orientacji pionowej.

KEY GUIDE (Przewodnik po klawiszach)

Wyświetla poradnik dotyczący sterowania za pomocą przycisków monitora po otwarciu menu ekranowego.

Przewodnik po przyciskach jest wyrównany z przyciskami i klawiszami monitora i nie zmienia położenia wraz ze zmianą OSD POSITION (Położenie menu ekranowego). Jest to wizualny przewodnik wskazujący położenie przycisków, dzięki któremu można łatwo dostosować funkcje, gdy nie jest używany pilot zdalnego sterowania.

CLONE SETTING (Klonuj ustawienie)

Pozwala na eksportowanie i importowanie niektórych ustawień menu ekranowego między monitorami.

CLONE SETTING (Klonuj ustawienie)

Wybiera opcję do zaimportowania lub wyeksportowania ustawień menu ekranowego.

USB WRITE (Zapis USB) Eksportuje ustawienia monitora do podłączonego urządzenia pamięci flash USB.

USB READ (Odczyt USB) Importuje ustawienia monitora z podłączonego urządzenia pamięci flash USB.

LAN..... Eksportuje ustawienia monitora do innego monitora za pośrednictwem przewodu LAN.

WSKAZÓWKA: Podczas importowania ustawień za pomocą dysku flash USB:

- Sformatuj dysk flash USB w systemie FAT32.
- Podłącz dysk flash USB do portu serwisowego USB (patrz [strona 18](#)).

TARGET INPUT (Wejście docelowe)

Wybiera importowanie ustawień dla wszystkich wejść ([ALL]) lub tylko dla bieżącego wejścia ([CURRENT]).

Wybierz poszczególne funkcje każdego menu ekranowego do zaimportowania. Ustawienia są importowane z wybranego urządzenia [CLONE SETTING] (Klonuj ustawienie).

Elementy opcjonalne to: INPUT (Wejście), PICTURE (Obraz), AUDIO (Dźwięk), SCHEDULE (Harmonogram), SLOT (Gniazdo), NETWORK (Sieć), PROTECT (Ochrona), SYSTEM, HTTP.

WSKAZÓWKA: • Opcje te będą wyłączone, jeśli wybranym ustawieniem funkcji [CLONE SETTING] (Klonuj ustawienie) jest [USB WRITE] (Zapis USB).

- Opcja [HTTP] służy do kopiowania ustawień interfejsu sieciowego monitora. W tym procesie eksportowane i importowane są wyłącznie ustawienia, które nie dotyczą wyłącznie monitora.

COPY START (Rozpocznij kopiowanie)

Zaznacz pole [PRESS (SET) TO EXECUTE] (Naciśnij (SET), aby wykonać), a następnie naciśnij klawisz SET, aby rozpocząć importowanie lub eksportowanie ustawień menu ekranowego.

Pole to będzie włączone, gdy:

- Ustawieniem funkcji [CLONE SETTING] (Klonuj ustawienie) będzie [USB WRITE] (Zapis USB). Naciśnięcie klawisza SET rozpocznie eksportowanie ustawień menu ekranowego do podłączonego dysku flash USB.
- Ustawieniem funkcji [CLONE SETTING] (Klonuj ustawienie) będzie [USB READ] (Odczyt USB) lub [LAN] oraz wybrana zostanie co najmniej jedna opcja menu ekranowego w opcji [TARGET INPUT] (Wejście docelowe). Naciśnięcie klawisza SET rozpocznie importowanie wybranych ustawień menu ekranowego do wybranego [TARGET INPUT] (Wejście docelowe).

WSKAZÓWKA: Gdy ten proces zostanie rozpoczęty, nie da się go cofnąć.

POWER INDICATOR (Wskaźnik zasilania)

Włącza lub wyłącza diodę LED zasilania wskazującą, że monitor jest włączony i znajduje się w trybie aktywnym. Dioda zasilania monitora nie będzie się świecić, gdy to ustawienie będzie miało wartość [OFF] (Wył.).

MUTE SETTING (Ustawienia wyciszenia)

Umożliwia wyciszenie wyjścia audio i wideo monitora.

AUDIO (Dźwięk): Wycisza wyjście audio po naciśnięciu przycisku MUTE na pilocie.

VIDEO (Wideo): Wycisza wyjście wideo po naciśnięciu przycisku MUTE na pilocie.

AUDIO & VIDEO (Dźwięk i wideo): Wycisza wyjścia audio i wideo po naciśnięciu przycisku MUTE na pilocie.

WSKAZÓWKA: Ustawienie MUTE (Wycisz) jest wyłączone w następujących przypadkach:

- Zmiana ustawienia [INPUT] (Wejście).
- Wyłączenie/włączenie monitora za pomocą głównego włącznika/wyłącznika zasilania.
- Wyłączenie/włączenie monitora za pomocą przycisku zasilania na pilocie zdalnego sterowania lub na monitorze.
- Wyjście z trybu oszczędzania energii.
- Zmiana ustawienia [MUTE SETTING] (Ustawienie wyciszenia).
- Zmiana ustawienia [AUDIO MODE] (Tryb audio).
- Zmiana głośności za pomocą pilota lub klawisza jednostki głównej.
- Zmiana sygnału wideo (rozdzielczości/częstotliwości skanowania).

USB

PC SOURCE (Źródło PC)

Wybierz urządzenie, którego chcesz użyć do sterowania monitorem oraz urządzenie podłączone do portu USB Type-C1 (przesyłanie danych).

AUTO (Autom.)..... Automatycznie wybiera typ ŹRÓDŁA PC.

EXTERNAL PC (Zewnętrzny PC)..... Należy wybrać tę opcję, aby używać komputera PC podłączonego do portu USB Type-C1 (przesyłanie danych).

OPTION (Płytki opcjonalna) Należy wybrać tę pozycję, aby użyć płytki opcjonalnej. Jeśli płytki opcjonalnej nie jest zainstalowana, pozycja OPTION (Płytki opcjonalna) nie będzie dostępna do wyboru.

COMPUTE MODULE (Moduł obliczeniowy).... Należy wybrać tę opcję, jeśli zainstalowano moduł obliczeniowy i płytę interfejsu Raspberry Pi. Jeśli moduł obliczeniowy Raspberry Pi nie jest zainstalowany, opcja COMPUTE MODULE (Moduł obliczeniowy) nie będzie dostępna do wyboru.

WSKAZÓWKA: • Dostępne opcje zależą od tego, czy w monitorze zainstalowano wewnętrzne źródła PC oraz czy do gniazda płytki opcjonalnej podłączono jakieś urządzenie.

- Wewnętrzny koncentrator USB Type-C1 do przesyłania danych przełącza się na urządzenie podłączone do portu USB Type-C1 (przesyłanie danych), gdy ustawiona jest opcja [EXTERNAL PC] (Komputer zewnętrzny).

USB Power (Zasilanie USB)

Zasila port USB Type-A i port USB Type-C2 (odbieranie danych). Należy wybrać opcję [ON] (Wł.), aby zapewnić zasilanie w trybie czuwania.

WSKAZÓWKA: Zużycie energii przez urządzenia podłączone do tego portu zależy od urządzeń USB.

USB-C SETTING (Ustawienie USB-C)

Ustawia prędkość transferu dla portu USB Type-C1 (przesyłanie danych).

USB2.0 Maksymalna prędkość transferu odpowiada USB 2.0.

USB3.2 Maksymalna prędkość transferu odpowiada USB 3.2.

- WSKAZÓWKA:**
- Aby uniknąć utraty danych, przed zmianą ustawienia upewnij się, że system operacyjny nie korzysta z żadnych dysków flash USB.
 - Jeżeli wybrano opcję [USB3.2], opcja [MST] w menu [DisplayPort VERSION] (Wersja DisplayPort) jest niedostępna.
 - Gdy wybrana jest opcja „USB3.2”, opcja „1.2” jest dostępna tylko w menu „DisplayPort VERSION” (Wersja DisplayPort).

Elementy menu

UPDATE FIRMWARE (USB) (Aktualizacja oprogramowania układowego (USB))

Aktualizuje oprogramowanie układowe po podłączeniu dysku flash USB (sformatowanego w systemie FAT32) zawierającego plik obrazu oprogramowania układowego (plik PAC) do portu serwisowego monitora (patrz [strona 18](#)).

UPDATE FIRMWARE (NETWORK) (Aktualizacja oprogramowania układowego (Sieć))

Umożliwia sprawdzenie dostępności nowych wersji oprogramowania sprzętowego i, w przypadku ich znalezienia, aktualizację oprogramowania układowego za pośrednictwem sieci.

UWAGA: Podczas aktualizacji oprogramowania układowego nie wolno odłączać monitora od sieci ani go wyłączać. Jeśli aktualizacja oprogramowania układowego się nie powiedzie, należy spróbować ponownie uruchomić aktualizację.

UPDATE METHOD (Metoda aktualizacji)

Ustawia metodę aktualizacji oprogramowania układowego sieci.

AUTO (Autom.)..... Wybór tej opcji spowoduje, że oprogramowanie układowe zostanie zaktualizowane do najnowszej wersji za pośrednictwem Internetu o określonej godzinie. Jeśli zostanie wykryta najnowsza wersja oprogramowania układowego, zostanie ona przeprowadzona jego aktualizacja.

MANUAL (Ręczna)..... Wybór tej opcji spowoduje sprawdzanie, czy w ustawionym czasie będzie dostępna przez Internet najnowsza wersja oprogramowania układowego. Jeśli zostanie wykryta najnowsza wersja oprogramowania układowego, opcja „MANUAL UPDATE” (Aktualizacja ręczna) będzie oznaczać, że dostępna jest aktualizacja oprogramowania układowego. Aktualizacja oprogramowania układowego nie zostanie wykonana.

OFF (Wył.)..... Wybór tej opcji spowoduje, że oprogramowanie układowe nie zostanie zaktualizowane do najnowszej wersji za pośrednictwem Internetu.

UPDATE SCHEDULE (Harmonogram aktualizacji)

Jeżeli w ustawieniu „UPDATE METHOD” (Metoda aktualizacji) wybrana będzie opcja „AUTO” (Autom.) lub „MANUAL” (Ręczna), należy sprawdzić, czy w ustawionym czasie będzie dostępna najnowsza wersja oprogramowania układowego.

MANUAL UPDATE (Aktualizacja ręczna)

Wybór tej opcji spowoduje sprawdzenie dostępności najnowszej wersji oprogramowania układowego przez Internet. Jeśli zostanie wykryta najnowsza wersja oprogramowania układowego, będzie można je zaktualizować.

WSKAZÓWKA: Funkcja ta nie jest dostępna, jeśli w ustawieniu „UPDATE METHOD” (Metoda aktualizacji) wybrana jest jakakolwiek inna opcja niż „MANUAL” (Ręczna).

LATEST UPDATE (Najnowsza aktualizacja)

Pokazuje datę i wersję ostatniej aktualizacji oprogramowania układowego przez Internet.

RESET (Resetuj)

Resetuje wszystkie ustawienia SYSTEM do wartości domyślnych, z wyjątkiem pozycji [LANGUAGE] (Język), [OSD ROTATION] (Obrót menu ekranowego), [KEY GUIDE] (Przewodnik po klawiszach), [DATE & TIME] (Data i godzina) oraz [DAYLIGHT SAVING] (Czas letni).

FACTORY RESET (Przywracanie ustawień fabrycznych)

Wszystkie pozycje menu są przywracane do wartości fabrycznych z wyjątkiem:

- [ADVANCED SETTING] (Ustawienia zaawansowane) w menu [SLOT] (Gniazdo) → [COMPUTE MODULE] (Moduł obliczeniowy).
- [PASSWORD] (Hasło) w menu [PROTECT] (Ochrona) → [SECURITY SETTINGS] (Ustawienia zabezpieczeń).
- [DATE & TIME] (Data i godzina) oraz [DAYLIGHT SAVING] (Czas letni) w menu SYSTEM.

WSKAZÓWKA: Spowoduje to przywrócenie ustawień fabrycznych we wszystkich monitorach połączonych szeregowo. Należy uważać, aby nie zresetować pozycji przypadkowo.

Działania zaawansowane

Funkcja harmonogramu umożliwia automatyczne przełączanie monitora między stanem włączenia i gotowości w różnych momentach.

Aby zaprogramować harmonogram:

1. Przejdź do menu [SCHEDULE] (Harmonogram).

- 1 Naciśnij przycisk MENU na pilocie.
- 2 Zaznacz opcję [SCHEDULE SETTINGS] (Ustawienia harmonogramu) w menu [SCHEDULE] (Harmonogram) za pomocą przycisków ▲ i ▼.
- 3 Naciśnij przycisk SET lub przycisk ►, aby wejść do menu Ustawienia.
- 4 Zaznacz żądany numer harmonogramu i naciśnij przycisk SET.
- 5 Pole obok numeru będzie zaznaczone. Teraz można zaprogramować harmonogram.

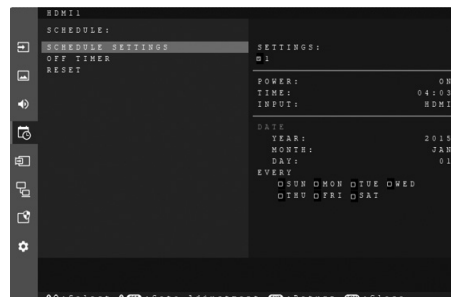

2. Ustaw harmonogram włączania/wyłączania.

- 1 Za pomocą przycisku ▼ zaznacz opcję [POWER] (Zasilanie). Za pomocą przycisków ◀ i ▶ wybierz opcję [ON] (Wł.). Aby ustawić harmonogram wyłączania zasilania, wybierz opcję [OFF] (Wył.).
- 2 Za pomocą przycisku ▼ zaznacz opcję [TIME] (Czas). Ustaw czas za pomocą przycisków ◀ i ▶.
- 3 Za pomocą przycisków ▲ i ▼ zaznacz opcję [INPUT] (Wejście). Za pomocą przycisków ◀ i ▶ wybierz źródło sygnału wejściowego.
- 4 Za pomocą przycisku ▼ wybierz opcję [DATE] (Data) lub [EVERY WEEK] (Co tydzień). Naciśnij przycisk SET w menu odpowiadającym harmonogramowi.
 - Jeżeli harmonogram ma być uruchomiony w określonym dniu, wybierz opcję [DATE] (Data) i naciśnij przycisk SET.
 - Jeżeli chcesz ustawić harmonogram tygodniowy, wybierz opcję [EVERY WEEK] (Co tydzień) za pomocą przycisków ▲ i ▼, a następnie naciśnij przycisk SET, aby potwierdzić wybór. Następnie wybierz konkretny dzień i naciśnij przycisk SET.
- 5 Po zaprogramowaniu harmonogramu można ustawić pozostałe harmonogramy. Naciśnij przycisk MENU, aby opuścić menu ekranowe lub naciśnij przycisk EXIT, aby powrócić do poprzedniego menu.

- WSKAZÓWKA:**
- Przed dodaniem harmonogramów należy ustawić opcję [DATE & TIME] (Data i godzina).
 - Skonfigurowane harmonogramy zostaną zapisane po zamknięciu okna [SCHEDULE SETTINGS] (Ustawienia harmonogramu).
 - Jeżeli ustawiono wiele harmonogramów, które mają rozpocząć się o tej samej porze, priorytet ma harmonogram o wyższym numerze.
 - Harmonogramy nie będą uruchamiane, gdy w ustawieniu [OFF TIMER] (Wyłącznik czasowy) będzie wybrana opcja [ON] (Wł.).
 - Jeśli wprowadzone dane nie są już prawidłowe, tekst wyświetla się na czerwono. Na przykład, jeżeli poniższe ustawienia zostaną zmienione po ustawieniu danych wejściowych dla harmonogramu, tekst zmieni się na czerwony, a zmiana danych wejściowych nie nastąpi:
 - W ustawieniu [AUTO INPUT CHANGE] (Automatyczna zmiana wejścia) będzie wybrana opcja [CUSTOM DETECT] (Wykrywanie niestandardowe), ale wejście wybrane w harmonogramie nie jest wybrane w opcji [CUSTOM DETECT] (Wykrywanie niestandardowe).
 - Harmonogramy nie są uruchamiane, gdy otwarte jest menu [SCHEDULE SETTINGS] (Ustawienia harmonogramu).

Ustawianie daty i godziny na monitorze:

TIME ZONE (Strefa czasowa): Ustawia różnicę czasu między regionem, w którym używany jest monitor, a czasem UTC (Universal Time, Coordinated Time).

- Wartość początkowa: +00:00.
- W przypadku korzystania z monitora w Japonii należy ustawić czas na [+09:00].

INTERNET TIME SERVER (Internetowy serwer czasu) Automatycznie ustawia datę i czas dzięki synchronizacji z serwerem NTP sieci.

Podczas synchronizacji czasu z serwerem NTP w sieci, aby uzyskać prawidłowy czas, należy wybrać w ustawieniu [INTERNET TIME SERVER] (Internetowy serwer czasu) opcję [ON] (Wł.). Wprowadź adres IP serwera NTP lub [Hostname] (Nazwa hosta), a następnie wybierz [UPDATE] (Aktualizuj) i naciśnij przycisk SET, aby rozpocząć aktualizację.

WSKAZÓWKA: Gdy po odłączeniu kabla zasilającego monitora upłynie okres około dwóch tygodni, czas zostanie zresetowany i funkcja zegara zatrzyma się. Po zresetowaniu data zmienia się na [JAN.01.2025] (1 stycznia 2025), a godzina na [00:00]. Jeśli funkcja zegara została zatrzymana, skonfiguruj ponownie opcję [DATE & TIME] (Data i godzina).

Zaawansowana regulacja kolorów

SpectraView Engine (SVE) to niestandardowy procesor kolorów zintegrowany z monitorem. Łączy indywidualną charakterystykę i kalibrację monitora w trakcie produkcji z monitorowaniem temperatury i czasu, aby zapewnić niezrównany poziom kontroli kolorów, dokładności i stabilności.

Dostępna jest regulowana korekcja jednolitości kolorów wykorzystująca szczegółowe indywidualne fabryczne pomiary ekranu wraz z SVE w celu uzyskania możliwie najlepszych dopasowanych wyświetlaczy.

SVE zapewnia maksymalną wszechstronność: od szybszej i bardziej zaawansowanej kalibracji kolorów po możliwość dokładnej emulacji przestrzeni kolorów, np. Adobe® RGB i sRGB, po emulację wydruku przy użyciu profili ICC i wewnętrznych tabel LUT 3D. Patrz [strona 94](#), aby uzyskać informacje na temat oprogramowania zgodnego z SVE.

SVE może pracować w jednym z dwóch trybów: Włączony lub wyłączony.

Aby włączyć lub wyłączyć silnik SpectraView za pomocą pilota:

1. Naciśnij przycisk MENU na pilocie.
2. Przejdź do menu [PICTURE] (Obraz), a następnie do pozycji [SPECTRAVIEW ENGINE] (Silnik SpectraView).
Do poruszania się po menu OSD używaj przycisków ▲▼◀▶.
3. Zaznacz opcję [ON] (Wł.) lub [OFF] (Wył.) i naciśnij przycisk SET, aby włączyć lub wyłączyć silnik SpectraView.
4. Naciśnij przycisk EXIT, aby powrócić do menu głównego [PICTURE] (Obraz).

■ Korzystanie z silnika SpectraView

Po włączeniu funkcji SVE wewnętrzny procesor monitora przejmie obsługę wielu funkcji zarządzania kolorami, a funkcje sterowania kolorami pozwalają na osiągnięcie wyjątkowego poziomu precyzji ich odwzorowania. Punkt bieli jest regulowany za pomocą sterowania CIE x, y, a reakcja wyświetlacza w skali szarości jest obliczana i zarządzana przez sam monitor.

Funkcja SVE obejmuje funkcję korekcji jednolitości, w której można wybrać różny poziom kompensacji, aby uzyskać kompromis między najbardziej równomierną jasnością i odwzorowaniem kolorów a maksymalną jasnością.

SVE ma pięć pamięci trybów obrazu, które można indywidualnie konfigurować i wybierać. Każdy indywidualny tryb obrazu może przechowywać w pełni spersonalizowane ustawienia kolorów. Dzięki temu można się szybko przełączać pomiędzy różnymi ustawieniami, po prostu zmieniając tryb obrazu.

Korzystając z SVE, użytkownik uzyska również dostęp do innych zaawansowanych funkcji, w tym możliwości emulacji kilku typów zaburzeń widzenia barw u ludzi, a także możliwość wyboru wyjściowej gamy kolorów monitora.

Aby zmienić ustawienia w każdym trybie obrazu SVE:

Ustawienia wstępne są skonfigurowane z ustawieniami do użytku ogólnego, jak opisano w tabeli „[Typy ustawień fabrycznych](#)” na następnej stronie. Po wybraniu ustawienia wstępnego dla trybu obrazu SVE wszystkie ustawienia zostaną natychmiast dostosowane do tego ustawienia. Każde ustawienie można indywidualnie dostosować do własnych potrzeb.

1. Naciśnij przycisk MENU na pilocie.
2. Przejdź do menu [PICTURE] (Obraz), a następnie do pozycji [PICTURE MODE] (Tryb obrazu).
Do poruszania się po menu OSD używaj przycisków ▲▼◀▶.
3. Użyj przycisku ▶, aby przejść do pola [PICTURE MODE] (Tryb obrazu).
4. Wybierz ustawienie od 1 do 5 w menu [PICTURE MODE] (Tryb obrazu).

1 → 2 → 3 → 4 → 5
↑

5. Wybierz wstępnie ustawiony element w pozycji [PRESET] (Ustawienie fabryczne).

Wybierz [PRESET] (Ustawienie fabryczne), które najbardziej odpowiada typowi wyświetlanej zawartości lub zastosowaniu aplikacji.

Każdy tryb obrazu w menu [PICTURE MODE] obejmuje ustawienia [LUMINANCE] (Luminancja), [BLACK] (Czerń) (Poziom czerni), [GAMMA], [WHITE (K)] (Biel (K)) (temperatura kolorów), [WHITE (x, y)] (Biel (x, y)) (Punkt bieli CIE x, y), [RED] (Czerwień) (Kolor podstawowy czerwony CIE x, y), [GREEN] (Zieleń) (Kolor podstawowy zielony CIE x, y) oraz [BLUE] (Błękit) (Kolor podstawowy niebieski CIE x, y). Ustawienia te można zmienić w menu [PICTURE MODE] (Tryb obrazu).

Jeśli jakiegokolwiek ustawienia wymagają zmiany, naciśnij przycisk **▼**, aby poruszać się po ustawieniach i dokonać niezbędnych zmian za pomocą przycisków **◀ ▶**.

6. Naciśnij przycisk EXIT, aby powrócić do menu głównego [PICTURE] (Obraz).

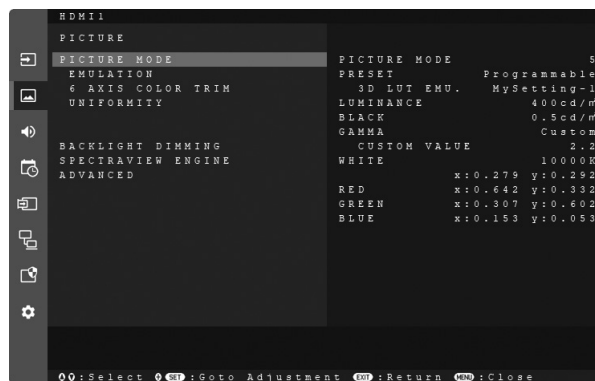

- WSKAZÓWKA:**
- Zmiana ustawień w menu [PICTURE MODE] (Tryb obrazu) nie zmienia domyślnych ustawień pozycji [PRESET] (Ustawienie fabryczne).
 - Symbol „*” jest wyświetlany, jeśli ustawienia trybu obrazu zostały zmienione z domyślnych ustawień fabrycznych.

Typy ustawień fabrycznych

USTAWIENIE FABRYCZNE	CEL
sRGB	Standardowe ustawienie kolorów w Internecie, systemach operacyjnych Windows® oraz wielu smartfonach i aparatach cyfrowych. Zalecane ustawienie do ogólnego zarządzania kolorami.
AdobeRGB	Szersza gama kolorów używana w zaawansowanych zastosowaniach graficznych, takich jak profesjonalne aparaty cyfrowe i drukarki.
eciRGB_v2	Ustawienia kolorów zalecane przez europejską grupę drukarską ECI (The European Color Initiative).
DCI-P3	Ustawienia kolorów dla kina cyfrowego.
Rec.709	Ustawienia kolorów dla telewizji HD.
Rec.2100 (HLG)	Ustawienia kolorów dla transmisji HDR (High Dynamic Range).
Rec.2100 (PQ)	Ustawienia kolorów dla filmów cyfrowych HDR (High Dynamic Range) dostępnych na płytach i w streamingu internetowym.
Low Blue (Niskie natężenie światła niebieskiego)	Redukuje natężenie światła niebieskiego emitowanego przez monitor. Ustawienie kolorów powodujące, że ekran przypomina kartkę papieru. (Funkcja obniżania natężenia światła niebieskiego pomaga zmniejszyć zmęczenie oczu).
Signage (Oznakowanie cyfrowe)	Ustawienie kolorów do zastosowań w systemach oznakowania cyfrowego przy silnym oświetleniu otoczenia, w których pożądanym może być jasny punkt bieli o wysokiej temperaturze barwowej.
TV Studio (Studio telewizyjne)	Ustawienie kolorów do wykorzystania podczas „zjęć na planie”, gdy ekran monitora będzie rejestrowany przez kamerę i powinien być odpowiadać intensywnemu oświetleniu w studio.
Full (Pełny ekran)	Natywna gama kolorów panelu LCD. Nadaje się do stosowania w aplikacjach obsługujących zarządzanie kolorami.
DICOM sim.	Ustawienie kolorów do obrazowania medycznego zgodne ze standardem DICOM GSDF (Grayscale Standard Display Function). UWAGA: Nie używać w celach diagnostycznych.
Programmable (Programowalny)	Nazwę ustawienia wstępnego można zmienić za pomocą oprogramowania.

Działania zaawansowane

Ustawienia SpectraView

USTAWIENIA SVE	CEL
LUMINANCE (Luminancja)	Regulacja ogólnej jasności obrazu i luminancji tła ekranu. Gdy ustawienie jest zbyt wysokie, aby można było je wyświetlić, znaki w menu ekranowym zmieniają kolor na żółty.
BLACK (Czerń)	Reguluje luminancję czerni. Gdy ustawienie jest zbyt niskie, aby można było je wyświetlić, znaki w menu ekranowym zmieniają kolor na żółty.
GAMMA	Umożliwia ręczny wybór poziomu jasności skali szarości.
	sRGB: Ustawienie współczynnika gamma dla sRGB.
	L Star: Ustawienie współczynnika gamma dla przestrzeni kolorów CIE Lab.
	Rec.1886: Ustawienie współczynnika gamma dla transmisji HDTV.
	HDR-Hybrid Log: Ustawienie krzywej gamma dla trybu HDR, zwykle w przypadku transmisji UHD. Można dostosować współczynnik gamma systemu. SYSTEM GAMMA: Systemowy współczynnik gamma jest regulowany w zakresie 0,5–2,0. Po wybraniu opcji „Auto” (Autom.) systemowy współczynnik gamma jest automatycznie wybierany zgodnie z ustawieniem „Luminance” (Luminancja).
	HDR-ST2084 (PQ): Ustawienie krzywej gamma dla trybu HDR, zwykle w przypadku dysków UHD i filmów przesyłanych strumieniowo. Wartość luminancji szczytowej jest regulowana. PEAK LUMI. (Luminancja szczytowa): Ustawia wartość luminancji szczytowej, aby pokazać zakres luminancji HDR-ST2084 (PQ). Większa wartość poprawi nasycenie bieli, ale obraz stanie się ciemniejszy. Gdy wybrano opcję „Auto” (Autom.), a jako ustawienie jasności szczytowej użyto „Luminance” (Luminancja).
	DICOM: Standard DICOM GSDF (Grayscale Standard Display Function) jest zazwyczaj używany w obrazowaniu medycznym.
	Programmable (Programowalny): Za pomocą naszego opcjonalnego oprogramowania można wgrać programowalną krzywą gamma.
	Custom (Niestandardowy): CUSTOM VALUE (Wartość niestandardowa): Wartość współczynnika gamma jest wybierana z zakresu od 0,5 do 4,0, co 0,1. Do obrazów ogólnych używa się wartości 2,2. Zwiększenie wartości spowoduje, że kolor pośredni stanie się ciemniejszy, a obniżenie wartości sprawi, że kolor pośredni stanie się jaśniejszy.
<p style="text-align: center;">SAMPLE OF PRESET GAMMA</p>	

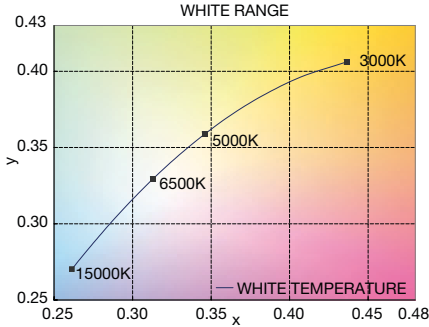
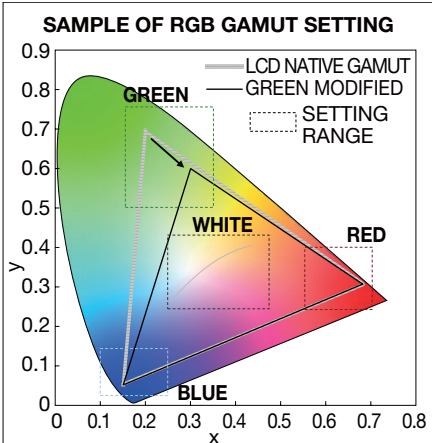
USTAWIENIA SVE	CEL
WHITE (K) (BIEL (K)) WHITE (x, y) (Biel (x, y))	<p>Dostosowuje biel według temperatury barwowej (K) lub ustawienia CIE x, y. Niższa temperatura barwowa spowoduje, że ekran będzie miał bardziej czerwony odcień, a wyższa, że będzie bardziej niebieski. Większa wartość x spowoduje, że ekran będzie miał bardziej czerwony odcień, większa wartość y zmieni odcień ekranu na zielonkawy, a mniejsze wartości x,y zmienią ekran na niebiesko-biały.</p> 
RED (x,y) (Czerwień (x, y)) GREEN (x,y) (Zieleń (x, y)) BLUE (x,y) (Błękit (x, y))	<p>Dostosowuje gamę kolorów. Ustaw chromatyczność za pomocą współrzędnych CIE x, y. Dotyczy wszystkich kolorów poza kolorami achromatycznymi, takimi jak biel czy szarość.</p> 

- UWAGA:**
- Wartości opcji [EMULATION] (Emulacja), [6 AXIS COLOR TRIM] (6-osiowe przycinanie kolorów)) i [UNIFORMITY] (Jednolitość) są również zapisywane w każdym ustawieniu [PICTURE MODE] (Tryb obrazu).
 - Jeśli profil ICC na Twoim komputerze nie odpowiada ustawieniom monitora, odwzorowanie kolorów może być niedokładne.

Działania zaawansowane

Zabezpieczenie ustawień i blokowanie sterowania monitorem

Podczas normalnej pracy monitorem może sterować dowolna osoba przy użyciu pilota zdalnego sterowania lub przycisków/klawisza na monitorze. Możesz zapobiec nieautoryzowanemu użyciu i zmianom ustawień monitora, włączając opcje Ustawień zabezpieczeń i blokady.

W tej sekcji omówione zostaną poniższe funkcje zabezpieczeń i blokady:

- Ustawianie hasła.
- Włączanie zabezpieczenia hasłem.
- Blokowanie przycisków pilota zdalnego sterowania (patrz [strona 16](#)).
- Blokowanie przycisków i klawisza monitora (patrz [strona 17](#)).

Lokalizacja ustawień

Instrukcje w tej sekcji przeprowadzą Cię przez proces konfiguracji funkcji zabezpieczeń i blokowania w menu ekranowym monitora. Ustawienia te można również skonfigurować przy pomocy sieciowych elementów sterujących monitora. Patrz [strona 71](#).

Opcje menu dotyczące ustawień zabezpieczeń i blokady znajdują się w menu [PROTECT] (Ochrona) zarówno w menu ekranowym, jak i sieciowych elementach sterujących.

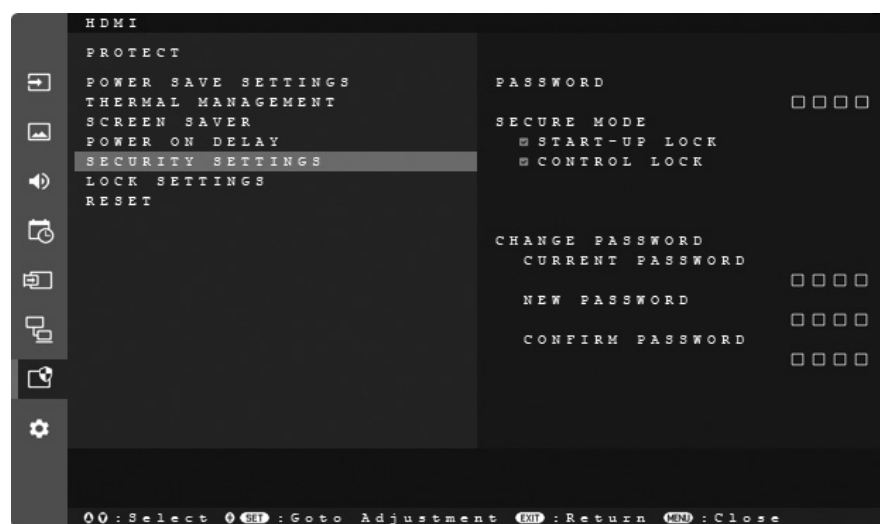

■Zabezpieczenie hasłem

Gdy włączone jest zabezpieczenie hasłem, podczas włączania zasilania głównego i/lub uzyskiwania dostępu do menu ekranowego wymagane jest podanie czterocyfrowego hasła (patrz [strona 46](#)). Po wprowadzeniu hasła monitor będzie działał normalnie. Jeśli w ciągu 3 minut nie zostanie naciśnięty żaden przycisk, monitor automatycznie powróci do trybu SECURE MODE (Tryb bezpieczny) i konieczne będzie ponowne podanie hasła.

WSKAZÓWKA: Jeśli zmienisz hasło, zanotuj je w bezpiecznym miejscu. Jeśli zapomnisz hasła, skontaktuj się z pomocą techniczną, aby uzyskać hasło odzyskiwania umożliwiające dostęp do menu OSD monitora.

Ustaw hasło dla monitora

Ten krok jest wymagany tylko w przypadku chęci zmiany hasła.

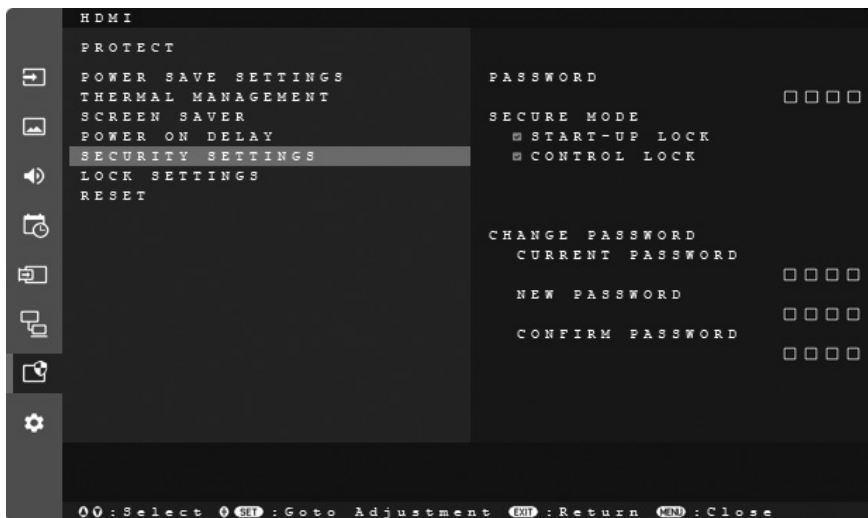

1. Za pomocą pilota przejdź do menu [PROTECT] (Ochrona), a następnie do menu [SECURITY SETTINGS] (Ustawienia zabezpieczeń).
2. W obszarze [CHANGE PASSWORD] (Zmień hasło) wprowadź hasło w polu [CURRENT PASSWORD] (Aktualne hasło). (Domyślne hasło to: 0 0 0 0).
3. Wprowadź nowe hasło w polu [NEW PASSWORD] (Nowe hasło), a następnie wprowadź je ponownie w polu [CONFIRM PASSWORD] (Potwierdź hasło).
4. Nowe hasło zostanie natychmiast zapisane.

Włączanie zabezpieczenia hasłem

1. Za pomocą pilota przejdź do menu [PROTECT] (Ochrona), a następnie do menu [SECURITY SETTINGS] (Ustawienia zabezpieczeń).
2. Wprowadź hasło w polu [PASSWORD] (Hasło), aby uzyskać dostęp do ustawień [SECURE MODE] (Tryb bezpieczny).
3. Wybierz typ [SECURE MOD] (Tryb bezpieczny), którego chcesz użyć:

[START-UP LOCK] (Blokada uruchomienia) — hasło jest wymagane przy włączaniu monitora za pomocą głównego włącznika/wyłącznika zasilania.

Po wybraniu tej opcji podanie hasła będzie wymagane tylko po wyłączeniu i ponownym włączeniu zasilania za pomocą włącznika/wyłącznika głównego lub po awarii zasilania. Ta opcja nie powoduje wyświetlenia prośby o podanie hasła po naciśnięciu przycisków POWER i STANDBY na pilocie lub przycisku zasilania na monitorze.

[CONTROL LOCK] (Blokada sterowania) — aby użyć któregoś z przycisków pilota zdalnego sterowania lub przycisków na monitorze, wymagane jest podanie hasła.

4. Naciśnij przycisk MENU, aby zamknąć menu ekranowe.

Ustawienia zostaną zapisane po zamknięciu menu ekranowego.

Działania zaawansowane

■Blokowanie sterowania przyciskami

Ustawienia blokady uniemożliwiają monitorowi reagowanie na naciśnięcia przycisków na pilocie lub z tyłu monitora. Po zablokowaniu przycisków sterujących niektóre z nich można skonfigurować tak, aby pozostały odblokowane, umożliwiając użytkownikom zmianę ustawień. Do blokowania i odblokowywania przycisków sterujących nie jest wymagane podanie hasła.

Blokowanie przycisków pilota IR

Blokowanie

Opcja [IR] w menu [LOCK SETTINGS] (Ustawienia blokady) uniemożliwia sterowanie monitorem za pomocą pilota. Włączenie opcji [IR] nie blokuje przycisków ani klawisza na monitorze.

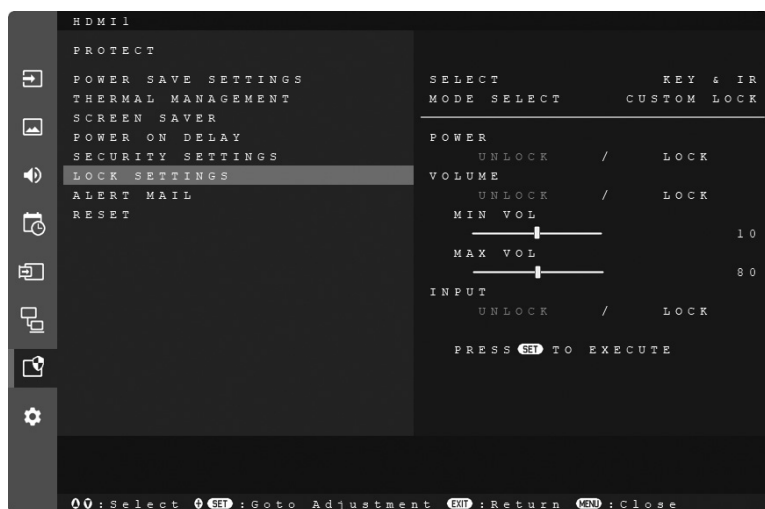

1. Za pomocą pilota przejdź do menu [PROTECT] (Ochrona), a następnie do menu [LOCK SETTINGS] (Ustawienia blokady).
2. W obszarze [SELECT] (Wybierz) naciśnij przyciski ▲, ▼, aby zmienić ustawienie na [IR].
3. W obszarze [MODE] (Tryb) wybierz tryb blokady, który chcesz włączyć.

[UNLOCK] (Odblokuj) — wszystkie przyciski są odblokowane.

[ALL LOCK] (Zablokuj wszystkie) — wszystkie przyciski są zablokowane.

[CUSTOM LOCK] (Blokada niestandardowa) — wszystkie przyciski pilota są zablokowane, z wyjątkiem poniższych przycisków, które można indywidualnie ustawić jako zablokowane lub odblokowane.

[POWER] (Zasilanie) — wybierz opcję [UNLOCK] (Odblokuj), aby mieć możliwość używania tego przycisku, gdy pilot jest zablokowany. Wybierz opcję [LOCK] (Zablokuj), aby zablokować ten przycisk.

[VOLUME] (głośność) — wybierz opcję [UNLOCK] (Odblokuj), aby mieć możliwość regulowania głośności za pomocą przycisków VOL+, VOL-, gdy pilot na podczerwień jest zablokowany. Wybierz opcję [LOCK] (Zablokuj), aby uniemożliwić regulację głośności.

[MIN VOL] (Głośność min.) i [MAX VOL] (Głośność maks.) — przyciski głośności są odblokowane, a poziom głośności można regulować jedynie w ustawionym zakresie [MIN] (Min.) i [MAX] (Maks.).

Aby to ustawienie mogło działać, w obszarze [VOLUME] (Głośność) musi być wybrana opcja [UNLOCK] (Odblokuj).

WSKAZÓWKA: Blokada głośności [MIN VOL] (Głośność min.) / [MAX VOL] (Głośność maks.) działa tylko w przypadku głośnika wewnętrznego i złącza wyjściowego audio (złącze 3,5 mm). Nie działa natomiast, gdy w opcji [AUDIO RECEIVER] (Odbiornik audio) wybrano ustawienie [ENABLE] (Włącz.).

[Input] (Wejście) — wybierz opcję [UNLOCK] (Odblokuj), aby odblokować wszystkie przyciski wejściowe. Wybierz opcję [LOCK] (Zablokuj), aby zablokować wszystkie przyciski wejść.

4. Wybierz opcję [SET] (Ustaw), aby aktywować wszystkie ustawienia.

Odblokowywanie

- Pilot zdalnego sterowania — aby powrócić do normalnego działania, naciśnij przycisk DISPLAY i przytrzymaj go przez co najmniej 5 sekund.

Blokowanie przycisków tylnych i klawisza

Blokowanie

Opcja [KEY] (Klawisz) w obszarze [LOCK SETTINGS] (Zablokuj ustawienia) uniemożliwia sterowanie monitorem za pomocą przycisków i klawisza na monitorze. Włączenie opcji [KEY] (Klawisz) nie blokuje przycisków na pilocie.

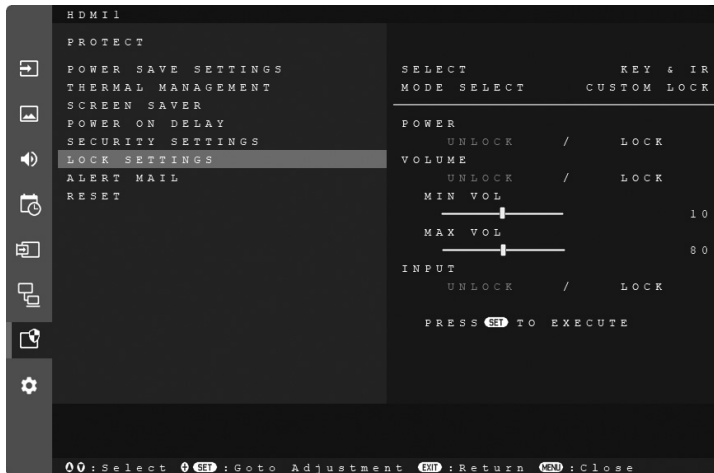

1. Za pomocą pilota przejdź do menu [PROTECT] (Ochrona), a następnie do menu [LOCK SETTINGS] (Ustawienia blokady).
2. W obszarze [SELECT] (Wybierz) naciśnij przyciski ▲, ▼, aby zmienić ustawienie na [KEY] (Klawisz).
3. W obszarze [MODE] (Tryb) wybierz tryb blokady, który chcesz włączyć.

[UNLOCK] (Odblokuj) — wszystkie klawisze są odblokowane.

[ALL LOCK] (Zablokuj wszystkie) — wszystkie klawisze są zablokowane.

[CUSTOM LOCK] (Blokada niestandardowa) — wszystkie klawisze pilota są zablokowane, z wyjątkiem poniższych przycisków, które można indywidualnie ustawić jako zablokowane lub odblokowane.

[POWER] (Zasilanie) — wybierz opcję [UNLOCK] (Odblokuj), aby mieć możliwość używania tego przycisku, gdy klawisze są zablokowane.

[VOLUME] (Głośność) — wybierz opcję [UNLOCK] (Odblokowane), aby mieć możliwość regulowania głośności za pomocą klawiszy </>, gdy klawisze są zablokowane. Wybierz opcję [LOCK] (Zablokuj), aby uniemożliwić regulację głośności.

[MIN VOL] (Głośność min.) i [MAX VOL] (Głośność maks.) — klawisze </> głośności są odblokowane, a poziom głośności można regulować jedynie w ustawionym zakresie [MIN] (Min.) i [MAX] (Maks.).

Aby to ustawienie mogło działać, w obszarze [VOLUME] (Głośność) musi być wybrana opcja [UNLOCK] (Odblokuj).

WSKAZÓWKA: Blokada głośności [MIN VOL] (Głośność min.) / [MAX VOL] (Głośność maks.) działa tylko w przypadku głośnika wewnętrznego i złącza wyjściowego audio (złącze 3,5 mm). Nie działa natomiast, gdy w opcji [AUDIO RECEIVER] (Odbiornik audio) wybrano ustawienie [ENABLE] (Włącz.).

[INPUT] (Wejście) — wybierz opcję [UNLOCK] (Odblokowane), aby mieć możliwość zmiany wejścia za pomocą przycisku INPUT.

4. Wybierz opcję [SET] (Ustaw), aby aktywować wszystkie ustawienia.

Odblokowywanie

Klawisze/przyciski — aby powrócić do normalnego działania, należy odblokować wszystkie przyciski/klawisze na monitorze, naciskając na nim jednocześnie przyciski SET i MENU/EXIT i przytrzymując je przez co najmniej 3 sekundy.

- Jeśli odblokowujesz monitor, gdy jest wyłączony, naciśnij przycisk zasilania z tyłu monitora, a następnie naciśnij jednocześnie przyciski SET i MENU/EXIT i przytrzymaj je przez co najmniej 3 sekundy. Przyciski i klawisz z tyłu monitora zostaną odblokowane.
- Jeśli ustawienie [MODE] (Tryb) ma wybraną opcję [CUSTOM LOCK] (Blokada niestandardowa), a ustawienie [POWER] (Zasilanie) ma wybraną opcję [ENABLE] (Włącz), naciśnij przycisk zasilania z tyłu monitora i poczekaj, aż monitor się włączy. Naciśnij jednocześnie przyciski SET i MENU/EXIT i przytrzymaj je przez co najmniej 3 sekundy. Przyciski i klawisz z tyłu monitora zostaną odblokowane.

Menu OSD — aby powrócić do normalnego działania, za pomocą pilota przejdź do sekcji [PROTECT] (Ochrona), a następnie do obszaru [LOCK SETTINGS] (Zablokuj ustawienia). W obszarze [SELECT] (Wybierz) zmień ustawienie na [KEY] (Klawisz). W obszarze [MODE] (Tryb) wybierz opcję [UNLOCK] (Odblokuj), a następnie [SET] (Ustaw).

Działania zaawansowane

Blokowanie przycisków pilota i przycisków tylnych

Wybierz z menu OSD kolejno opcje [PROTECT] (Ochrona) → [LOCK SETTINGS] (Zablokuj ustawienia) → [SELECT] (Wybierz) → [KEY & IR] (Klawisz i podczerwień).

Aby uzyskać informacje na temat dalszej procedury konfiguracji, klawiszy/przycisków, w przypadku których zastosowana jest blokada, a także metody odblokowywania, patrz „Blokowanie przycisków pilota IR” oraz „Blokowanie przycisków tylnych i klawisza”.

Ustawianie funkcji ID pilota

Za pomocą pilota zdalnego sterowania można sterować maksymalnie setką oddzielnych monitorów MultiSync, korzystając z trybu REMOTE CONTROL ID (ID pilota). Tryb REMOTE CONTROL ID (ID pilota) działa w połączeniu z Monitor ID, umożliwiając sterowanie maksymalnie setką oddzielnych monitorów MultiSync. Na przykład, jeśli w tym samym obszarze używanych jest wiele monitorów, pilot w trybie normalnym wysyłałaby sygnały do każdego monitora w tym samym czasie (patrz **Rysunek 1**). Użycie pilota w trybie REMOTE CONTROL ID (ID pilota) umożliwi obsługę tylko jednego konkretnego monitora w grupie (patrz **Rysunek 2**).

Ustawianie identyfikatora pilota (przechodzenie w tryb REMOTE CONTROL ID (ID pilota))

Przytrzymując przycisk REMOTE ID SET na pilocie zdalnego sterowania, za pomocą KŁAWIATURY wprowadź identyfikator monitora (1–100), który ma być sterowany za pomocą pilota. Następnie za pomocą pilota można obsługiwać monitor o danym numerze identyfikacyjnym.

Po wybraniu wartości 0 lub gdy pilot zdalnego sterowania znajduje się w trybie normalnym, obsługiwane będą wszystkie monitory.

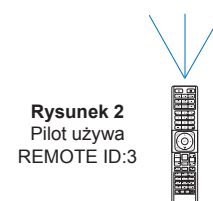
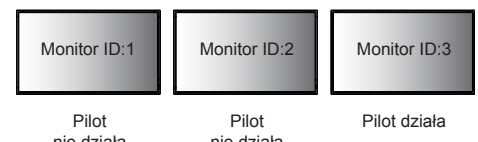
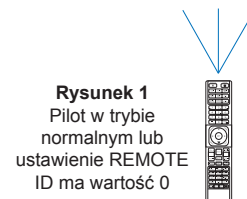
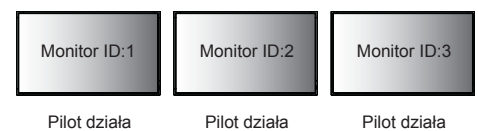

Do tej funkcji potrzebny jest pilot zdalnego sterowania.

Resetowanie trybu REMOTE CONTROL ID (ID pilota)

Tryb normalny — aby powrócić do trybu normalnego, naciśnij przycisk REMOTE ID CLEAR i przytrzymaj go przez 5 sekund.

- WSKAZÓWKA:**
- Aby ta funkcja działała prawidłowo, monitorowi musi zostać przypisany numer identyfikacyjny. Numer Monitor ID (ID monitora) można przypisać w menu [SYSTEM] (System) w menu ekranowym. Patrz [strona 48](#).
 - Skieruj pilota zdalnego sterowania w stronę czujnika zdalnego sterowania wybranego monitora i naciśnij przycisk REMOTE ID SET. Numer MONITOR ID (ID monitora) zostanie wyświetlany na ekranie, gdy pilot zdalnego sterowania będzie w trybie ID.

Sterowanie wszystkimi monitorami w zasięgu za pomocą pilota

1. Na pilocie zdalnego sterowania naciśnij i przytrzymaj przycisk REMOTE ID SET, jednocześnie wprowadzając za pomocą klawiatury numer „0” REMOTE CONTROL ID (ID pilota).
2. Wszystkie monitory znajdujące się w zasięgu pilota zaczną teraz reagować na naciśnięcia przycisków na pilocie.

WSKAZÓWKA: Gdy ustawienie REMOTE ID (ID pilota) ma wartość „0”, naciśnięcie przycisku REMOTE ID SET spowoduje, że wszystkie monitory znajdujące się w zasięgu sygnału pilota wyświetlą na ekranie swój identyfikator. W ten sposób możesz łatwo sprawdzić identyfikator monitora, jeśli chcesz sterować pojedynczym monitorem, jak opisano poniżej.

Sterowanie za pomocą pilota monitorem, który ma przypisany określony numer MONITOR ID

1. Ustaw numer [MONITOR ID] (Identyfikator monitora) monitora (patrz [strona 48](#)). Numer [MONITOR ID] (Identyfikator monitora) może się mieścić w zakresie 1–100.

Ten numer [MONITOR ID] (Identyfikator monitora) pozwala na zdalne sterowanie tym konkretnym monitorem bez wpływu na inne monitory.

2. Na pilocie zdalnego sterowania naciśnij i przytrzymaj przycisk **REMOTE ID SET**, jednocześnie wprowadzając za pomocą klawiatury numer „1-100” **REMOTE CONTROL ID (ID pilota)**.

Numer REMOTE ID NUMBER powinien odpowiadać numerowi MONITOR ID monitora, którym chcesz sterować.

3. Skieruj pilota zdalnego sterowania w stronę czujnika zdalnego sterowania wybranego monitora i naciśnij przycisk **REMOTE ID SET**.

Numer MONITOR ID jest podany na monitorze w kolorze czerwonym.

Jeśli ustawienie REMOTE CONTROL ID ma wartość „0”, wszystkie monitory w zasięgu będą wyświetlać swój numer MONITOR ID (ID monitora) na czerwono.

Jeżeli numer MONITOR ID (ID monitora) jest wyświetlany na monitorze w kolorze białym, oznacza to, że numer MONITOR ID (ID monitora) i REMOTE CONTROL ID (ID pilota) nie są ze sobą zgodne.

Podłączanie wielu monitorów

W instalacjach wielomonitorowych monitory można ze sobą łączyć, zarówno w celach komunikacyjnych, jak i wideo. Połączenie szeregowo sygnałów wideo tworzy ścianę wideo, na której jeden obraz można wyświetlać kafelkowo na wszystkich monitorach. Podczas podłączania wielu monitorów do ściany wideo należy zastosować kablowe połączenia komunikacyjne i wideo, a ich konfiguracja musi być starannie przemyślana. Patrz „[Podłączanie urządzeń peryferyjnych](#)” na stronie 18.

Ustawienia monitora służące do konfiguracji ściany wideo w ustawieniach menu ekranowego i strony internetowej monitora znajdują się odpowiednio w menu [PICTURE] (Obraz) i [SYSTEM] (System).

■AUTO TILE MATRIX (Automatyczna matryca kafelków)

Opcja [AUTO TILE MATRIX] (Automatyczna matryca kafelków) w menu [PICTURE-ADVANCED] (Zaawansowane ustawienia obrazu) automatycznie konfiguruje ustawienia wielu monitorów, gdy porty komunikacyjne i wideo są połączone ze sobą. Ta opcja automatycznie ustawia [MONITOR ID] (ID monitora) i pozycję monitorów na ścianie wideo zgodnie z fizycznym okablowaniem między monitorami.

Wprowadź na monitorze głównym liczbę monitorów ustawionych poziomo i pionowo. Poniższe ustawienia zostaną skonfigurowane automatycznie po uruchomieniu automatycznej konfiguracji: Menu ekranowe [H MONITORS] (Monitory poziome), [V MONITORS] (Monitory pionowe), [POSITION] (Położenie), [DisplayPort VERSION] (wersja DisplayPort), [HDMI MODE] (Tryb HDMI) i sygnał wejściowy.

WSKAZÓWKA: • Ustawienie [MONITOR ID] (ID monitora) w menu [AUTO ID/IP SETTING] (Autom. ustawianie ID/IP) zostanie zrealizowane automatycznie.

Przykład instalacji przez sieć LAN:
 H MONITORS (Monitory poziomo) 3
 V MONITORS (Monitory pionowo) 3

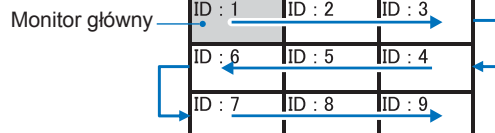

Działania zaawansowane

■ TILE MATRIX (Matryca kafelków)

Opcja [TILE MATRIX] (Matryca kafelków) w menu [PICTURE-ADVANCED] (Zaawansowane ustawienia obrazu) umożliwia powiększenie jednego obrazu i pokazanie go na wielu ekranach (do 100) za pośrednictwem wzmacniacza dystrybucyjnego. Ręcznie wprowadź liczbę monitorów poziomych i pionowych na ścianie wideo oraz położenie monitora na ścianie, a także włącz lub wyłącz kompensację kafelków. Podczas przechylenia zawartości HDCP należy zapoznać się z sekcją „[Połączenie wyjściowe wideo](#)” na stronie 66.

WSKAZÓWKA: Zdecydowanie zalecamy używanie monitorów tego samego modelu w połączeniu szeregowym.

Opcję [POSITION] (Położenie) należy zmienić ręcznie. Patrz **Rysunek 1**.

W konfiguracji pionowej kolejność połączeń kablowych i położenie obrazu na matrycy kafelków są takie same.

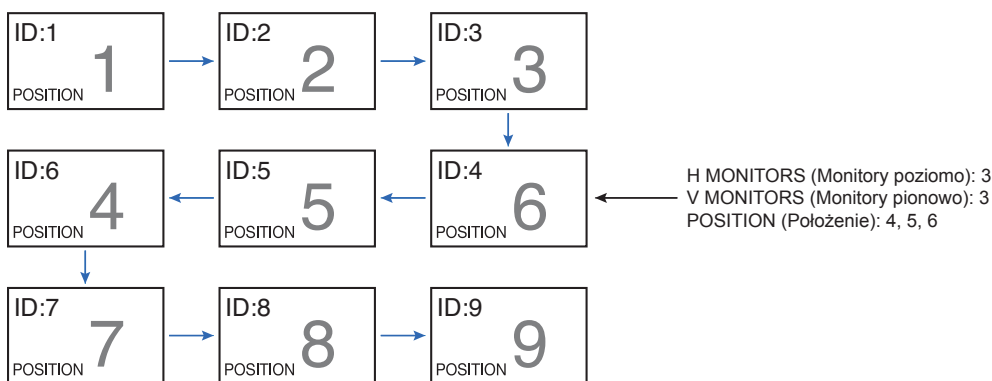

Rysunek 1

- [TILE COMP] (Kompensacja kafelków) — skaluje obraz, aby skompensować szerokość ramki ekranu i utworzyć płynny obraz.
- [TILE CUT] (Wycinek z kafelków) — zaznacza część obrazu, aby wyświetlić ją na pełnym ekranie.

Przykładowy wycinek z kafelków: 1×2 (konfiguracja pionowa)

W przypadku monitora na górze:

1. Ustawić opcje H MONITORS [2] i V MONITORS [2].

Jeden obraz zostanie podzielony przez 4, a następnie wstawiony zostanie numer od 1 do 4.

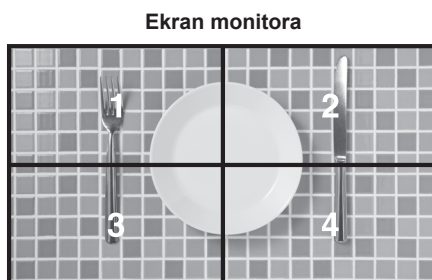
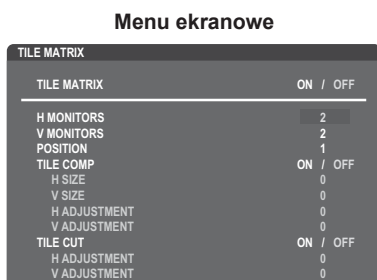

2. Wybierz cyfrę od 1 do 4 w opcji [POSITION] (Położenie).

np. wybierz 1

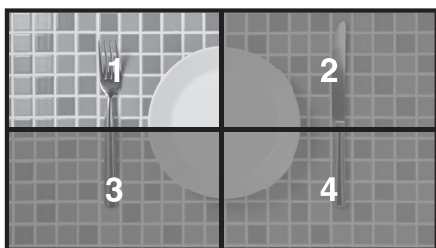

3. Za pomocą opcji [H ADJUSTMENT] (Regulacja w poziomie) i [V ADJUSTMENT] (Regulacja w pionie) w menu [TILE CUT] (Wycinek z kafelków) możesz przesunąć wybrany kwadrat dokładnie w miejsce, które chcesz wyświetlić.

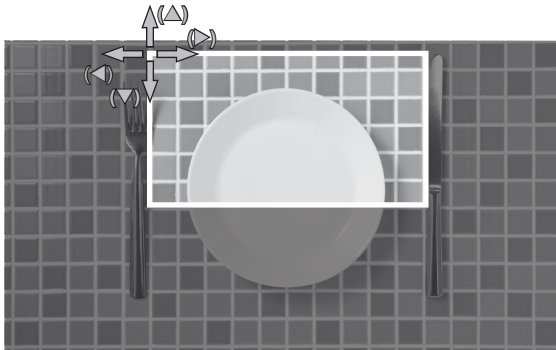

4. Wybierz opcję [ON] (Wł.) w ustawieniu [TILE MATRIX] (Matryca kafelków).

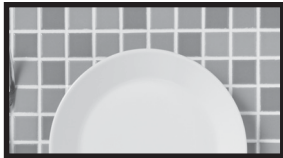

W przypadku monitora na dole:
Powtórz te same kroki.

np. wybierz 3 w opcji [POSITION] (Położenie)

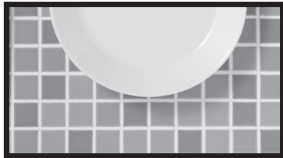

Po indywidualnym ustawieniu obraz 1x2 (konfiguracja portretowa) będzie wyświetlany tak jak poniżej.



■EXTERNAL CONTROL (Sterowanie zewnętrzne)

Opcja [EXTERNAL CONTROL] (Sterowanie zewnętrzne) w menu [SYSTEM] (System) ustawia identyfikator i adres IP grupy bieżącego monitora. Gdy porty LAN monitorów są połączone, identyfikator i adres IP mogą być automatycznie przypisane do wszystkich monitorów.

■CLONE SETTING (Klonuj ustawienie)

Opcja [CLONE SETTING] (Ustawienie klonowania) w menu [SYSTEM] (System) kopiuje niektóre kategorie menu ekranowego do innych monitorów w ścianie wideo, gdy są ze sobą połączone.

Połączenie wyjściowe wideo

Złącze	DisplayPort	USB Type-C1 (przesyłanie danych)	HDMI1 (ARC)	HDMI2	Płytki opcjonalna	Moduł obliczeniowy Raspberry Pi
Wyjściowe DisplayPort	Tak	Tak	Nie	Nie	Nie	Nie
Wyjściowe HDMI	Nie	Nie	Nie	Tak*1	Tak*1	Tak*1

*1: Gdy w menu [MULTI PICTURE MODE] (Tryb wielu obrazów) wybrana jest opcja [PIP] lub [PBP], wyjście sygnału jest wyłączone.

WSKAZÓWKA: • Użyj tego samego modelu monitorów.

W przypadku podłączania wielu monitorów

Podłączanie za pomocą kabla HDMI

- Ustaw ten sam tryb ([MODE1] (Tryb1) lub [MODE2]) (Tryb1) w pozycji [HDMI MODE] (Tryb HDMI) menu [INPUT-ADVANCED] (Wejście-Zaawansowane) we wszystkich podłączonych monitorach.
- Jeżeli sygnał wyjściowy pochodzi ze złącza wyjściowego HDMI, należy ustawić złącze wejściowe „HDMI2”, „OPTION” (Płytki opcjonalna) lub „COMPUTE MODULE” (Moduł obliczeniowy).

W przypadku zawartości HDCP

Funkcja wyjścia sygnału tego monitora obsługuje zawartość zabezpieczoną protokołem HDCP.

Zawartość HDCP może być dystrybuowana na wielu podłączonych monitorach, jak opisano poniżej:

- HDCP1.3: Do 8 monitorów (wraz z tym monitorem)
- HDCP2.2: Do 5 monitorów (wraz z tym monitorem)

WSKAZÓWKA: • Nie należy przełączać głównego włącznika/wyłącznika zasilania ani podłączać/odłączać kabla podczas odtwarzania zawartości wideo chronionej protokołem HDCP w połączeniu szeregowym. Odtwarzanie materiału wideo może zostać przerwane. Jeśli odtwarzanie zostanie przerwane, spróbuj odtworzyć je ponownie.

- W zależności od używanego urządzenia liczba obsługiwanych połączeń monitorów ulegnie zmianie.
- Nie odłączaj kabli od monitorów podczas wyświetlania obrazu na wielu monitorach. Aby odłączyć kable, należy najpierw wyłączyć zasilanie główne.

W przypadku zawartości innej niż HDCP

- Można podłączyć maksymalnie 9 monitorów (łącznie z tym monitorem).
- Czas wyświetlania obrazu zależy od liczby podłączonych monitorów.

Sterowanie monitorem za pomocą komputera (RS-232C)

Tym monitorem można sterować za pomocą komputera osobistego podłączonego za pomocą złącza RS-232C (typ odwrotny).

Do sterowania RS-232C należy używać kabla odwrotnego (kabel null modem) (nie znajduje się w zestawie).

Niektóre z funkcji, którymi można sterować przy użyciu komputera osobistego to:

- Włączenie zasilania lub przejście w tryb czuwania.
- Przelączenie pomiędzy sygnałami wejściowymi.
- Włączenie lub wyłączenie wyciszenia dźwięku.

Podłączanie monitora i komputera

- Przed podłączeniem komputera do monitora należy wyłączyć jego zasilanie główne.
- Najpierw włącz podłączony komputer, a następnie włącz zasilanie główne monitora.

Jeśli włączysz komputer i monitor w odwrotnej kolejności, port COM może nie działać.

Aby sterować monitorem za pomocą poleceń wysyłanych z komputera podłączonego kablem RS-232C, użyj polecenia sterującego. Instrukcje dotyczące polecenia sterującego można znaleźć w pliku „External_Control.pdf”. Patrz [strona 94](#).

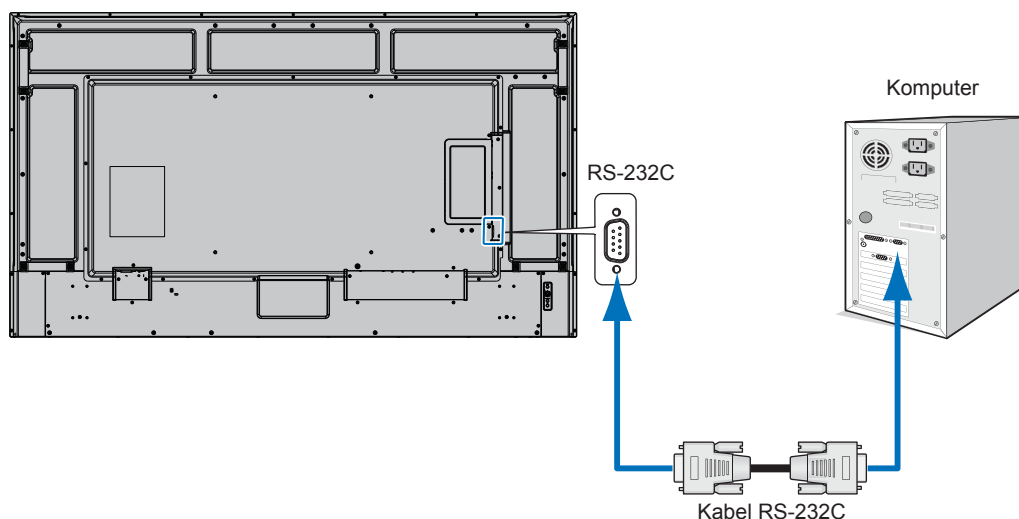

- WSKAZÓWKA:**
- Jeśli komputer jest wyposażony wyłącznie w 25-stykowe złącze portu szeregowego, wymagany jest adapter 25-stykowego portu szeregowego. Aby uzyskać szczegółowe informacje, skontaktuj się z dostawcą.
 - Informacje na temat przyporządkowania pinów znajdują się w sekcji „Wejście/wyjście RS-232C” na [stronie 67](#).

PRZYPORZĄDKOWANIE PINÓW

Wejście/wyjście RS-232C

Nr pinu	Nazwa
1	NC
2	RXD
3	TXD
4	NC
5	GND
6	NC
7	NC
8	NC
9	NC

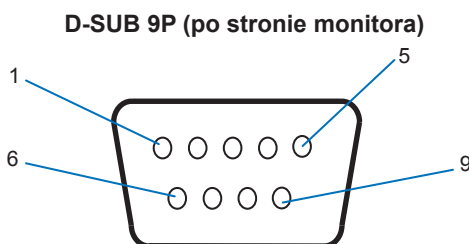

Do sterowania za pośrednictwem złącza RS-232C ten monitor używa linii RXD, TXD i GND.

Sterowanie monitorem za pomocą komputera (LAN)

Łączenie się z siecią

Użycie kabla LAN (RJ-45 kat. 5 lub wyższej) umożliwia określenie ustawień monitora przy użyciu funkcji serwera HTTP.

WSKAZÓWKA: Aby korzystać z połączenia LAN, należy przypisać adres IP (patrz [strona 43](#)). Monitor uzyska adres IP automatycznie po podłączeniu z siecią DHCP.

Przykłady połączenia LAN:

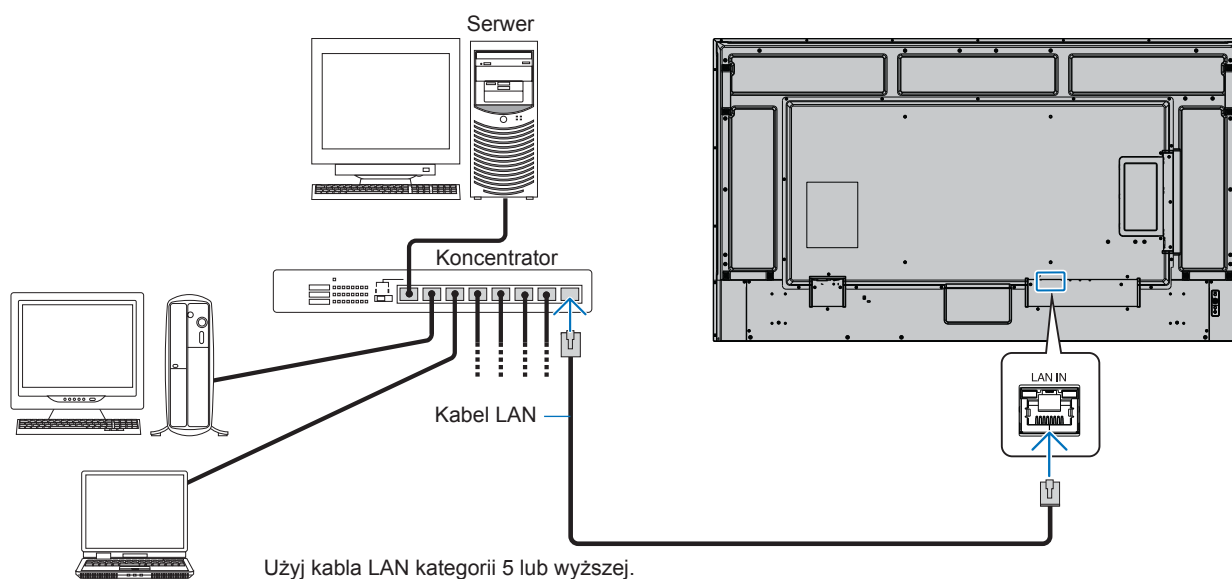

Ochrona danych osobowych: Na monitorze mogą być zapisane pewne dane osobowe, np. adresy IP. Przed przekazaniem lub utylizacją monitora należy usunąć te dane, korzystając z funkcji FACTORY RESET.

Sterowanie monitorem za pomocą komputera (LAN)

■ Podłączanie wielu monitorów

Istnieje możliwość sterowania wieloma monitorami przy użyciu połączenia szeregowego RS-232C, REMOTE lub LAN.

- UWAGA:**
- Można połączyć szeregowo maksymalnie 100 monitorów.
 - Wykonaj działanie [AUTO ID/IP SETTING] (Autom. ustawianie ID/IP), aby automatycznie przypisać unikatowe identyfikatory do każdego monitora (patrz [strona 48](#)) przed podjęciem próby sterowania monitorem poprzez ręczne określenie numeru identyfikacyjnego.

Uważaj, aby nie utworzyć zapętłonego połączenia w sieci. Zapętłone połączenie występuje wtedy, gdy połączenia LAN 1 i LAN 2 na jednym monitorze są podłączone do tej samej sieci.

UWAGA: W przypadku połączenia szeregowego LAN do sieci powinien być podłączony tylko pierwszy monitor. Wszystkie pozostałe monitory powinny być ze sobą połączone. Do portu LAN 2 ostatniego monitora w połączeniu szeregowym LAN nie powinien być podłączony żaden kabel.

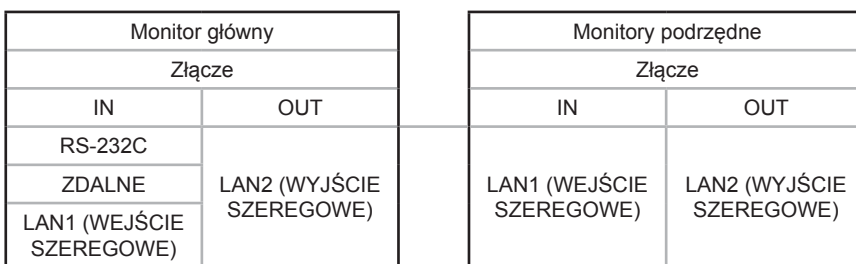

Połączenie

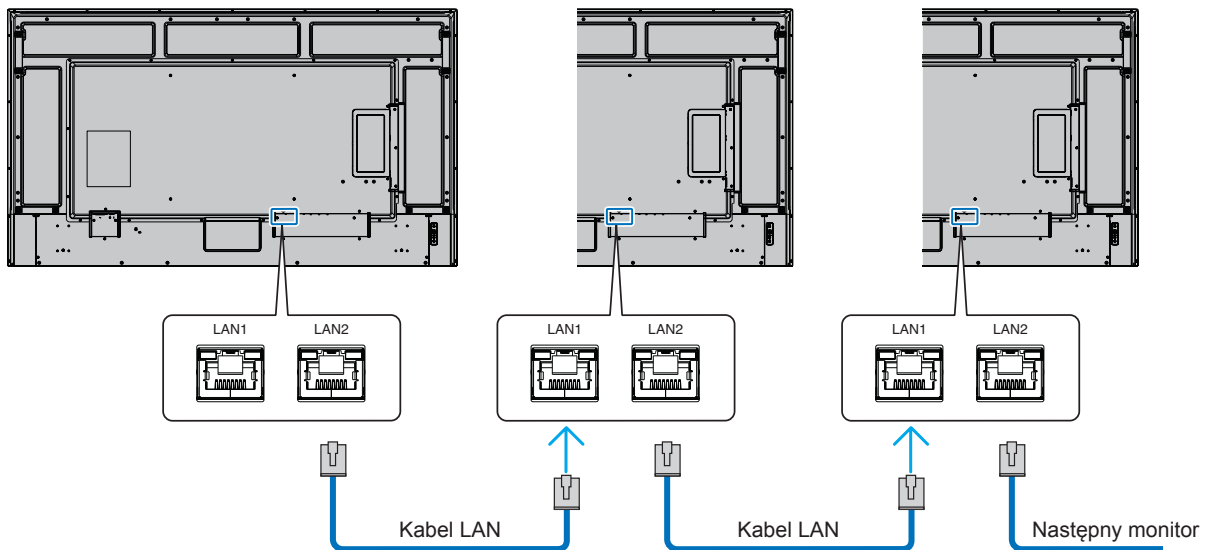

Sterowanie monitorem za pomocą komputera (LAN)

■Przeglądarka HTTP

Przegląd

Podłączenie monitora do sieci umożliwia zdalne sterowanie nim z komputera podłączonego do tej samej sieci.

To urządzenie używa języka „JavaScript” i plików „Cookie”, a przeglądarka powinna być ustawiona tak, aby akceptowała te funkcje. Aby zmienić ustawienia umożliwiające korzystanie z języka JavaScript i plików cookie, zapoznaj się z plikami pomocy przeglądarki internetowej.

Aby uzyskać dostęp do serwera HTTP, uruchom przeglądarkę internetową na komputerze podłączonym do tej samej sieci co monitor i wpisz następujący adres URL w polu adresu internetowego: `https://<adres IP monitora>/index.html`

Ustawienia sieciowe

- WSKAZÓWKA:**
- Do monitora automatycznie przypisywany jest domyślny adres IP.
 - Zalecane jest oprogramowanie NaViSet Administrator do zarządzania monitorami przez sieć.
 - Jeśli w przeglądarce internetowej nie pojawi się ekran MONITOR NETWORK SETTINGS (Monitoruj ustawienia sieciowe), naciśnij klawisze Ctrl+F5, aby odświeżyć przeglądarkę (lub wyczyścić pamięć podręczną).
 - Jeśli monitor reaguje powoli na polecenia lub kliknięcia przycisków w przeglądarce bądź ogólna szybkość działania jest nie do zaakceptowania, przyczyną może być ruch sieciowy lub ustawienia sieci. Jeżeli tak się zdarzy, skonsultuj się z administratorem sieci.
 - Monitor może nie reagować, jeżeli przyciski wyświetlane w przeglądarce są naciskane wielokrotnie w krótkich odstępach czasu. Jeżeli tak się stanie, należy odczekać chwilę i powtórzyć czynność. Jeśli nadal nie możesz uzyskać odpowiedzi, wyłącz monitor i włącz go ponownie.

Przygotowanie przed użyciem

W zależności od typu serwera proxy i metody jego konfiguracji korzystanie z przeglądarki wykorzystującej serwer proxy może być niemożliwe. Mimo że typ serwera proxy ma znaczenie, możliwe jest, że ustawione elementy nie zostaną wyświetlone (zależnie od skuteczności pamięci podręcznej), a zawartość ustawiona z poziomu przeglądarki może nie zostać uwzględniona w działaniu. Zaleca się nieużywanie serwera proxy, chyba że wymaga tego środowisko sieciowe.

Obsługa adresu w celu wykonania działania za pośrednictwem przeglądarki

Nazwę hosta można wykorzystać w następujących przypadkach (odpowiadających adresowi IP monitora):

Nazwa hosta musi zostać zarejestrowana w systemie nazw domen (DNS) przez administratora sieci. Następnie możesz uzyskać dostęp do ustawień sieciowych monitora za pośrednictwem zarejestrowanej nazwy hosta, używając zgodnej przeglądarki.

Jeżeli nazwa hosta została skonfigurowana w pliku „HOSTS” używanego komputera, można uzyskać dostęp do ustawień sieciowych monitora za pośrednictwem tej nazwy hosta, korzystając ze zgodnej przeglądarki.

Przykład 1: Jeśli nazwa hosta monitora to „pd.xxx.co.jp”, dostęp do ustawień sieci można uzyskać, wpisując `https://pd.xxx.co.jp/index.html` w polu adresu URL.

Przykład 2: Jeśli adres IP monitora to „192.168.73.1”, dostęp uzyskuje się poprzez wpisanie `https://192.168.73.1/index.html` w polu adresu URL.

Konfiguracja przed pierwszym użyciem serwera HTTP

Okno ENTER NEW HTTP PASSWORD (Wprowadź nowe hasło HTTP) otwiera się z chwilą uzyskania pierwszego dostępu do serwera HTTP.

Ustaw hasło dla serwera HTTP. Hasło może mieć maksymalnie 32 znaki.

Sterowanie monitorem za pomocą komputera (LAN)

Działanie

Wejdź na poniższy adres, aby wyświetlić HOME (Strona główna),

<https://<adres IP monitora>/index.html>

Kliknij każdy link w lewej kolumnie poniżej HOME (Strona główna).

PILOT

Włącz funkcję sterowania monitorem odpowiadającą przyciskom na pilocie zdalnego sterowania.

■ Ustawienia menu ekranowego w interfejsie sterowania monitorem przez Internet

Wybierz jeden z linków znajdujących się po lewej stronie interfejsu sterowania monitorem przez Internet, aby skonfigurować ustawienia dostępne w menu ekranowym monitora. Pełną listę elementów sterujących menu OSD znajdziesz tutaj: [strona 29](#).

[INPUT] (Wejście), [PICTURE] (Obraz), [AUDIO] (Dźwięk), [SCHEDULE] (Harmonogram), [SLOT] (Gniazdo), [NETWORK] (Sieć), [PROTECT] (Ochrona), [SYSTEM] (System)

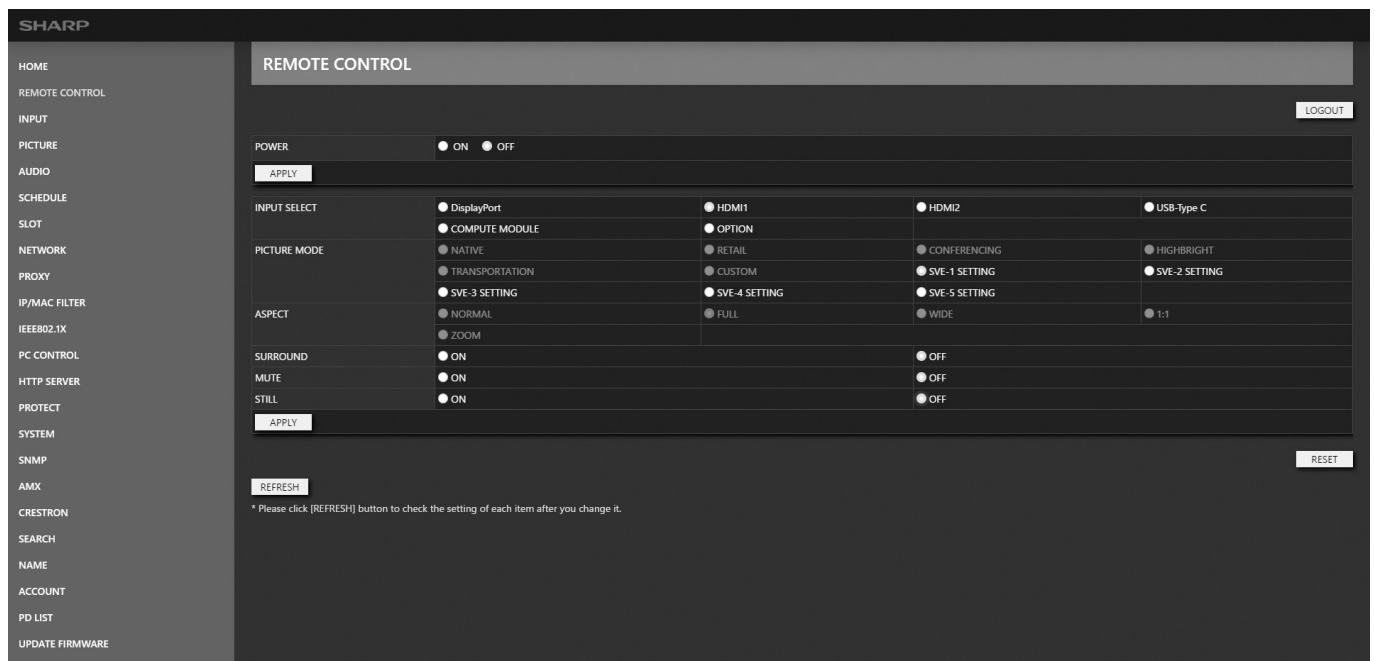

WSKAZÓWKA: Przyciski sterujące monitorem przez Internet działają w poniższy sposób:

APPLY (ZASTOSUJ): Zapisuje ustawienia.

CANCEL (Anuluj): Powraca do poprzednich ustawień.

WSKAZÓWKA: Opcja CANCEL (ANULUJ) jest wyłączona po kliknięciu opcji APPLY (ZASTOSUJ).

RELOAD (ODŚWIEŻ): Ponownie ładuje ustawienia.

RESET (Resetuj): Przywraca ustawienia domyślne.

Sterowanie monitorem za pomocą komputera (LAN)

■ Network Settings (Ustawienia sieci)

Na tym ekranie możesz skonfigurować [Network Settings] (Ustawienia sieciowe).

- IP SETTING (Ustawianie IP)Wybierz opcję ustawienia IP ADDRESS (Adres IP).
AUTO (Autom.): Automatyczne przypisywanie adresu IP.
MANUAL (Ręczne): Ręczne ustawienie adres IP monitora podłączonego do sieci.
WSKAZÓWKA: Jeśli masz jakiegokolwiek problemy, skontaktuj się z administratorem sieci.
- IP ADDRESS (Adres IP).....Ustaw adres IP monitora podłączonego do sieci, gdy wybrano opcję [MANUAL] (Ręczne) w ustawieniu [IP SETTING] (Ustawianie IP).
- SUBNET MASK (Maska podsieci).....Ustaw dane maski podsieci dla monitora podłączonego do sieci, gdy wybrano opcję [MANUAL] (Ręczne) w ustawieniu [IP SETTING] (Ustawianie IP).
- DEFAULT GATEWAY (Brama domyślna) ...Ustaw bramę domyślną dla monitora podłączonego do sieci, wybrano opcję [MANUAL] (Ręczne) w ustawieniu [IP SETTING] (Ustawianie IP).
WSKAZÓWKA: Ustaw jako [0.0.0.0], aby usunąć ustawienie.
- DNS Skonfiguruj dla ustawienia IP ADDRESS (Adres IP) serwera DNS.
AUTO (Autom.): Serwer DNS podłączony do monitora automatycznie przypisze mu swój adres IP.
MANUAL (Ręczne): Wprowadź ręcznie adres IP serwera DNS podłączonego do monitora.
- DNS PRIMARY (DNS podstawowy).....Konfiguruje ustawienia podstawowego serwera DNS sieci podłączonej do monitora.
WSKAZÓWKA: Wprowadź [0.0.0.0], aby usunąć ustawienie.
- DNS SECONDARY (DNS zapasowy)Konfiguruje ustawienia zapasowego serwera DNS sieci podłączonej do monitora.
WSKAZÓWKA: Wprowadź [0.0.0.0], aby usunąć ustawienie.

Sterowanie monitorem za pomocą komputera (LAN)

■PROXY (Serwer proxy)

Na tym ekranie można określić ustawienia [PROXY] (Serwer proxy).

PROXY		<input type="radio"/> ON <input type="radio"/> OFF
HTTP	ADDRESS	host name or IP address
	PORT	8080
	USER NAME	USER NAME
	PASSWORD	PASSWORD
HTTPS	ADDRESS	host name or IP address
	PORT	8080
	USER NAME	USER NAME
	PASSWORD	PASSWORD
EXCEPTION ADDRESS	separator is ','	
<input type="button" value="APPLY"/>		

PROXY (Serwer proxy) Skonfiguruj to ustawienie, jeśli PROXY (Serwer proxy) wymaga autoryzacji podczas łączenia się z Internetem. Po podłączeniu z Internetem dostępna jest funkcja sieciowej aktualizacji oprogramowania sprzętowego.

HTTP: Skonfiguruj ustawienia serwera proxy HTTP wymagane do uzyskania dostępu do Internetu.

HTTPS: Skonfiguruj ustawienia serwera proxy HTTPS wymagane do uzyskania dostępu do Internetu.

EXCEPTION ADDRESS (Adres wyjątku): Ustaw adresy, dla których nie jest używany serwer proxy. Wprowadzając wiele adresów, rozdzielaj je znakiem „,”.

Sterowanie monitorem za pomocą komputera (LAN)

■ IP/MAC FILTER (Filtr IP/Mac)

Na tym ekranie można skonfigurować ustawienia [FILTER SETTING] (Ustawienia filtra), [IP ADDRESS FILTER SETTING] (Ustawienia filtra adresów IP) i [MAC ADDRESS FILTER SETTING] (Ustawienia filtra adresów MAC).

FILTER SETTING

FILTER: DISABLE

IP ADDRESS FILTER SETTING

FILTER MODE: ALLOW

Please input "0.0.0.0" if you don't use it.

	START OF IP ADDRESS	END OF IP ADDRESS
FILTER ADDRESS 1	0 . 0 . 0 . 0	0 . 0 . 0 . 0
FILTER ADDRESS 2	0 . 0 . 0 . 0	0 . 0 . 0 . 0
FILTER ADDRESS 3	0 . 0 . 0 . 0	0 . 0 . 0 . 0
FILTER ADDRESS 4	0 . 0 . 0 . 0	0 . 0 . 0 . 0
FILTER ADDRESS 5	0 . 0 . 0 . 0	0 . 0 . 0 . 0

MAC ADDRESS FILTER SETTING

Please input "000000000000" if you don't use it.

	MAC ADDRESS
FILTER ADDRESS 1	000000000000
FILTER ADDRESS 2	000000000000
FILTER ADDRESS 3	000000000000
FILTER ADDRESS 4	000000000000
FILTER ADDRESS 5	000000000000

APPLY

FILTER SETTING..... Ustaw, czy używać filtra IP/MAC.
(USTAWIANIE FILTRA)

IP ADDRESS FILTER SETTING Dopuszcza lub blokuje adresy IP pomiędzy adresem początkowym a końcowym.
(Ustawienia filtra adresów IP)

Tryb [ALLOW] (Zezwól) określa adresy, które mają być dozwolone, a [DENY] (Zablokuj) określa niedozwolone adresy.

MAC ADDRESS FILTER SETTING..... W menu [MAC ADDRESS FILTER SETTING] (Ustawienia filtra adresów MAC) można ustawić 5 dozwolonych adresów MAC.

- WSKAZÓWKA:**
- Jeżeli opcja [MAC ADDRESS FILTER SETTING] (Ustawienia filtra adresów MAC) jest używana wraz z opcją [ALLOW] (Zezwól) w menu [IP ADDRESS FILTER SETTING] (Ustawienia filtra adresów IP), oba określone adresy mogą nawiązywać połączenia.
 - Jeżeli opcja [MAC ADDRESS FILTER SETTING] (Ustawienia filtra adresów MAC) jest używana wraz z opcją [DENY] (Zablokuj) w menu [IP ADDRESS FILTER SETTING] (Ustawienia filtra adresów IP), połączenia są dozwolone tylko wtedy, gdy IP ADDRESS (Adres IP) przypisany do ADRESU MAC znajduje się poza zakresem ustawienia [IP ADDRESS FILTER SETTING] (Ustawienia filtra adresów IP) spośród określonych ADRESÓW MAC.

Sterowanie monitorem za pomocą komputera (LAN)

■ USTAWIENIA PROTOKOŁU UWIERZYTELNIANIA IEEE802.1X

Na tym ekranie można ustawić [IEEE802.1X].

Protokół [IEEE802.1X] może służyć do uwierzytelniania użytkownika, aby umożliwić mu korzystanie z urządzenia.

Użyj uwierzytelniania IEEE802.1X, aby zezwolić na korzystanie z sieci wyłącznie uwierzytelnionym urządzeniom i zapewnić ochronę sieci przed nadużyciami ze strony osób trzecich.

WSKAZÓWKA: Ustawienia menu ekranowego [IEEE802.1X] w obszarze [SYSTEM] (System) i [AUTHENTICATION] (Uwierzytelnianie) w obszarze [IEEE802.1X] są zsynchronizowane. Jeżeli opcja [AUTHENTICATION] (Uwierzytelnianie) jest przypadkowo włączona na serwerze HTTP, a następnie zablokowana w sieci, należy wybrać opcję [DISABLE] (Wyłącz) w menu ekranowym [IEEE802.1X] w obszarze [SYSTEM] (System).

IEEE802.1X

LOGOUT

IEEE802.1X SETTINGS

AUTHENTICATION	<input type="radio"/> Disable	<input type="radio"/> Enable
METHOD	<input type="radio"/> EAP-PEAP	<input type="radio"/> EAP-TLS
EAP-PEAP	USER NAME	<input type="text"/>
		* MAX 64 characters(MAX Length is shorter if use Non ASCII characters)
	PASSWORD	<input type="password"/>
		* MAX 64 ASCII characters
	VERIFY CERTIFICATE	<input type="radio"/> Disable <input type="radio"/> Enable
EAP-TLS	USER NAME	<input type="text"/>
		* MAX 64 characters(MAX Length is shorter if use Non ASCII characters)
	VERIFY CERTIFICATE	<input type="radio"/> Disable <input type="radio"/> Enable

APPLY

MANAGE CERTIFICATES

CLIENT CERTIFICATE and PRIVATEKEY	STATUS	----	
	VALID FROM	----	
	VALID TO	----	
	FILE SELECT	<input type="button" value="Choose File"/> No file chosen	
	PASSWORD	<input type="password"/>	
		* MAX 32 ASCII characters	
	IMPORT/DELETE	<input type="button" value="IMPORT"/> <input type="button" value="DELETE"/>	
CA CERTIFICATE	STATUS	----	
	VALID FROM	----	
	VALID TO	----	
	FILE	<input type="button" value="Choose File"/> No file chosen	
	IMPORT/DELETE	<input type="button" value="IMPORT"/> <input type="button" value="DELETE"/>	

REFRESH

RESET

* Please click [REFRESH] button to check the setting of each item after you change it.

AUTHENTICATION (Uwierzytelnianie)

Ustaw, czy używać uwierzytelniania przy użyciu protokołu IEEE802.1X.

METHOD (Metoda)

Ustaw metodę uwierzytelniania EAP w IEEE802.1X.

Sterowanie monitorem za pomocą komputera (LAN)

EAP-PEAP

EAP-PEAP (Protected Extensible Authentication Protocol) — hermetyzuje protokół EAP w tunelu TLS, zapewniając bezpieczne uwierzytelnianie. Jest powszechnie używany, gdy po stronie serwera wdrażany jest certyfikat w celu uwierzytelnienia serwera wobec klienta, ale certyfikaty po stronie klienta nie są wymagane.

USER NAME (Nazwa użytkownika) Wprowadź nazwę użytkownika EAP-PEAP w celu uwierzytelnienia.

PASSWORD (Hasło) Wprowadź hasło EAP-PEAP w celu uwierzytelnienia.

VERIFY CERTIFICATE (Zweryfikuj certyfikat) Ustawia, czy certyfikaty serwera EAP mają być weryfikowane przy użyciu certyfikatów CA.

EAP-TLS

EAP-TLS (Transport Layer Security) — wykorzystuje wzajemne uwierzytelnianie za pomocą certyfikatów klienta i serwera. Wymaga posiadania certyfikatów zarówno przez serwer, jak i klienta, co może utrudnić konfigurację, ale zapewnia większe bezpieczeństwo.

USER NAME (Nazwa użytkownika) Wprowadź hasło EAP-TLS w celu uwierzytelnienia.

VERIFY CERTIFICATE (Zweryfikuj certyfikat) Ustawia, czy certyfikaty serwera EAP-TLS mają być weryfikowane przy użyciu certyfikatów CA.

MANAGE CERTIFICATE (Zarządzaj certyfikatami)

Istnieją dwa rodzaje certyfikatów.

CLIENT CERTIFICATE (Certyfikat klienta) jest zgodny z formatem PFX (PKCS#12). Ten certyfikat jest używany w przypadku protokołu EAP-TLS.

CERTYFIKAT CA jest przeznaczony do instalacji serwera IEEE802.1X.

Certyfikat CA wykorzystuje plik w formacie PEM (z rozszerzeniem .pem) zakodowanym w standardzie BASE64.

WSKAZÓWKA: Na monitorze zapisywany jest tylko jeden certyfikat. Jeśli zainstalujesz oba certyfikaty, dostępny będzie tylko ten, który zainstalowano jako ostatni.

CERTYFIKAT KLIENTA I KLUCZ PRYWATNY

STATUS (Stan) Pokazuje stan instalacji certyfikatu klienta.

VALID FROM (Ważny od)

VALID TO (Ważny do) Pokazuje datę ważności certyfikatu klienta.

Aby ta funkcja działała, należy skonfigurować ustawienie [DATE & TIME] (Data i godzina) w menu [SYSTEM] (System).

FILE SELECT (Wybór pliku) Naciśnij przycisk [Choose File] (Wybierz plik), aby otworzyć Eksploratora i wybrać plik do zaimportowania.

PASSWORD (Hasło) Wprowadź hasło, aby zainstalować certyfikat. Można użyć maksymalnie 32 znaków alfanumerycznych.

IMPORT/DELETE (Importuj/usuń) Importuje wybrany plik do monitora lub usuwa wybrany plik.

CERTYFIKAT CA

STATUS (Stan) Pokazuje stan instalacji certyfikatu CA.

VALID FROM (Ważny od)

VALID TO (Ważny do) Pokazuje datę ważności certyfikatu CA.

Aby ta funkcja działała, należy skonfigurować ustawienie [DATE & TIME] (Data i godzina) w menu [SYSTEM] (System).

FILE (Plik) Naciśnij przycisk [Choose File] (Wybierz plik), aby otworzyć Eksploratora i wybrać plik do zaimportowania.

IMPORT/DELETE (Importuj/usuń) Importuje wybrany plik do monitora lub usuwa wybrany plik.

Sterowanie monitorem za pomocą komputera (LAN)

■ STEROWANIE ZA POMOCĄ KOMPUTERA

Na tym ekranie można skonfigurować ustawienie [PC CONTROL] (Sterowanie za pomocą komputera).

PC CONTROL

LOGOUT

PC CONTROL SETTINGS

PC CONTROL

N-FORMAT PORT 7142 (* from 1024 to 65535)

S-FORMAT PORT 10008 (* from 1024 to 65535)

LOGIN AUTH Disable Enable

USER NAME * MAX 64 ASCII characters

PASSWORD * MAX 64 ASCII characters

AUTO LOGOUT Disable Enable

PC CONTROL SECURE

PORT 10022 (* from 1 to 65535)

AUTO LOGOUT Disable Enable

USER 1 * MAX 64 ASCII characters

USER 2 * MAX 64 ASCII characters

APPLY

MANAGE PUBLIC KEYS (PC CONTROL SECURE)

USER 1 STATUS NOT INSTALLED

FILE SELECT Choose File No file chosen

IMPORT/DELETE

USER 2 STATUS NOT INSTALLED

FILE SELECT Choose File No file chosen

IMPORT/DELETE

RESET

REFRESH

* Please click [REFRESH] button to check the setting of each item after you change it.

STEROWANIE ZA POMOCĄ KOMPUTERA

Ustaw, czy polecenia sterujące mają być używane w sieci LAN.

N-FORMAT

PORT (Port).....Ustawia numer portu, który ma być używany przez polecenie N-FORMAT podczas korzystania ze standardowego sterowania komunikacją.

S-FORMAT

PORT (Port).....Ustawia numer portu, który ma być używany przez polecenie S-FORMAT podczas korzystania ze standardowego sterowania komunikacją.

LOGIN AUTHENTICATIONUstawia, czy uwierzytelnianie logowania jest używane podczas korzystania z polecenia S-FORMAT.
(Uwierzytelnianie logowania)

W przypadku użycia uwierzytelnienia logowania wartość ustawiona w opcji [USER NAME/PASSWORD] (Nazwa użytkownika/hasło) służy do uwierzytelniania użytkownika.

USER NAME (Nazwa użytkownika).....Ustawia nazwę użytkownika używaną do uwierzytelniania użytkownika.

PASSWORD (Hasło)Ustawia hasło używane do uwierzytelniania użytkownika.

W ustawieniach początkowych hasło jest ustawiane przy pierwszym włączeniu zasilania.

AUTO LOGOUT (Autom. wylogowanie)Określa, czy połączenie zostanie rozłączone, jeżeli w ciągu 15 minut od nawiązania połączenia nie zostaną odebrane żadne polecenia sterujące.

Sterowanie monitorem za pomocą komputera (LAN)

ZABEZPIECZENIA STEROWANIA ZA POMOCĄ KOMPUTERA

Określa, czy uwierzytelnianie użytkownika i komunikacja szyfrowana są realizowane za pomocą kryptografii klucza publicznego.

PORT (Port).....Ustawia numer portu, który ma być używany przez polecenia N-FORMAT/S-FORMAT podczas korzystania ze sterowania komunikacją przez bezpieczny protokół.

AUTO LOGOUT (Autom. wylogowanie)Określa, czy połączenie zostanie rozłączone, jeżeli w ciągu 15 minut od nawiązania połączenia nie zostaną odebrane żadne polecenia sterujące.

USER NAME (Nazwa użytkownika)Ustawia nazwę użytkownika używaną do uwierzytelniania użytkownika.

ZARZĄDZANIE KLUCZAMI PUBLICZNYMI (ZABEZPIECZENIA STEROWANIA ZA POMOCĄ KOMPUTERA)

Zarządza kluczami publicznymi w celu wykorzystania bezpiecznego protokołu.

FILE SELECT (Wybór pliku).....Ustaw klucz publiczny, który ma zostać zarejestrowany w tym monitorze.

IMPORT/DELETE (Importuj/usuń)Importuje wybrany plik do monitora lub usuwa wybrany plik.

■HTTP SERVER (Serwer HTTP)

Na tym ekranie możesz zainstalować „certyfikaty” dla ustawień HTTP SERVER (Serwer HTTP) i HTTP CLIENT (Klient HTTP)

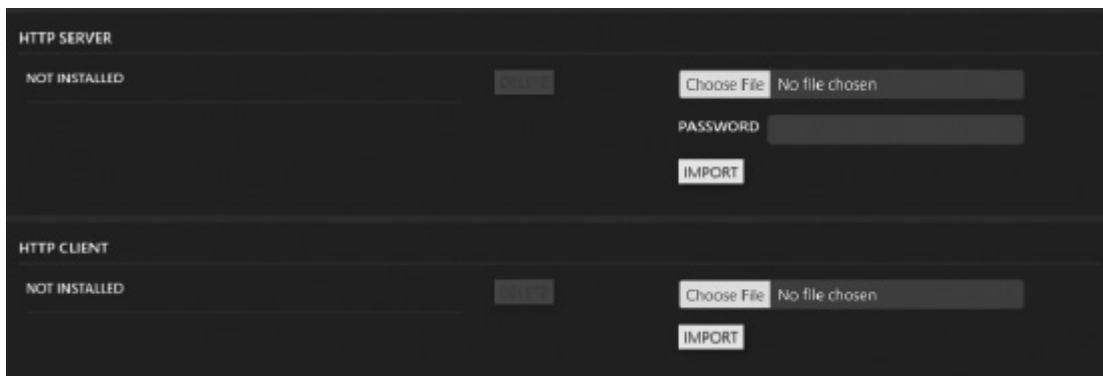

USTAWIENIA SERWERA HTTP

Ustaw, czy używać protokołu HTTP, HTTPS czy REST API.

MANAGE CERTIFICATE (Zarządzaj certyfikatami)

HTTP SERVER (Serwer HTTP)Domyślnie serwer HTTP używa fikcyjnego certyfikatu serwera i wyświetlane jest ostrzeżenie dotyczące bezpieczeństwa.

Certyfikat może zostać zainstalowany po uzyskaniu certyfikatu przez użytkownika. Format pliku to PKCS#12 (rozszerzenie .pfx).

HTTP CLIENT (Klient HTTP).....Zainstaluj certyfikat CA, jeśli w środowisku połączenia internetowego używany jest certyfikat serwera CA. Format jest PEM (rozszerzenie .pem).

Sterowanie monitorem za pomocą komputera (LAN)

■SNMP SETTINGS (Ustawienia SNMP)

Na tym ekranie można skonfigurować ustawienia protokołu SNMP.
SNMP to protokół zarządzania siecią używany do komunikacji z monitorem.
Ustaw, czy używać funkcji SNMP.

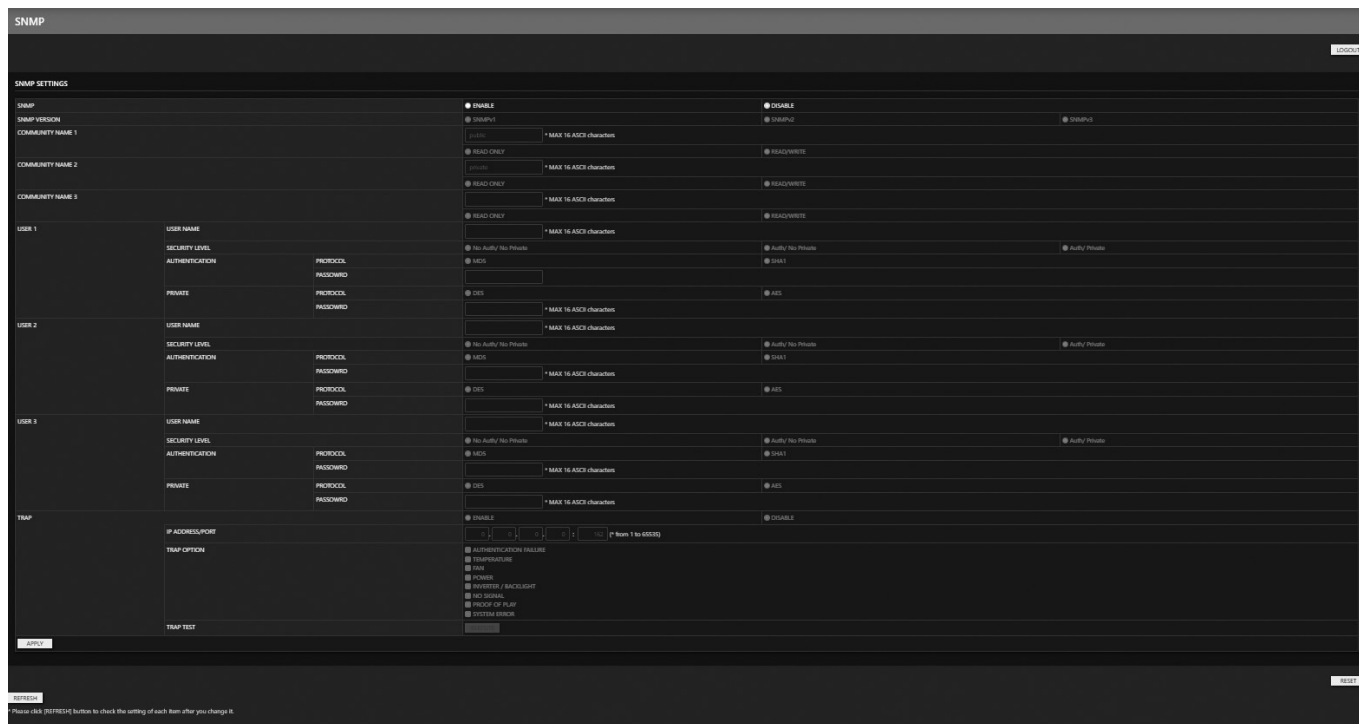

WERSJA SNMP

SNMP v1, SNMP v2c: Nie uwierzytelnia ani nie szyfruje wiadomości wysyłanych przez społeczność.

SNMP v3: Uwierzytelnianie użytkowników i szyfrowanie wiadomości odbywa się przy użyciu protokołu uwierzytelniania.

NAZWA SPOŁECZNOŚCI

Ustaw nazwę i typ dostępu grupy, która ma być zarządzana przez protokół SNMP.
Domyślna nazwa społeczności to „public”.

READ ONLY (Tylko do odczytu)..... Opcja READ ONLY (Tylko do odczytu) pozwala wyłącznie na odczyt informacji.

READ/WRITE (Odczyt/zapis)..... Opcja READ/WRITE (Odczyt/zapis) umożliwia odczytywanie i zapisywanie informacji.

Jeśli w polu „Version” (Wersja) wybrano opcję „ SNMP v3 ”, skonfiguruj poniższe ustawienia.

NAZWY UŻYTKOWNIKA od 1 do 3

Można zarejestrować użytkowników od 1 do 3.

USER NAME (Nazwa użytkownika) Skonfiguruj nazwę użytkownika, która będzie używana w protokole SNMPv3.

SECURITY LEVEL (Poziom bezpieczeństwa) ... Ustaw poziom bezpieczeństwa.

POZIOM BEZPIECZEŃSTWA	Protokół uwierzytelniania	Szyfrowanie wiadomości
No Auth/No Private (Brak uwierzytelniania/brak prywatności)	Brak (Nazwa użytkownika)	Brak
Auth/No Private (Uwierzytelnianie/brak prywatności)	MD5 lub SHA1	Brak
Auth/Private (Uwierzytelnianie/prywatność)	MD5 lub SHA1	DES lub AES

Sterowanie monitorem za pomocą komputera (LAN)

AUTHENTICATION (Uwierzytelnianie)

Ustaw protokół uwierzytelniania i hasło.

PRIVATE (PRYWATNOŚĆ)

Ustaw protokoły prywatności i hasła.

TRAP (PRZECHWYTYWANIE)

Włącza lub wyłącza funkcję przechwytywania.

Po włączeniu tej opcji element ustawiony za pomocą funkcji TRAP OPTION (Opcja przechwytywania) zostanie powiadomiony.

IP/ADDRESS/PORT (Adres IP/Adres/Port).....Ustaw adres docelowy powiadomień i numer portu dla funkcji przechwytywania.

TRAP OPTION (Opcja przechwytywania)Ustawia zdarzenia, o których ma powiadamiać funkcja przechwytywania.

TRAP TEST (Test przechwytywania).....Wyślij testy do odbiorców.

■Ustawienia AMX

Na tym ekranie możesz skonfigurować ustawienia AMX.

AMX BEACON (Nadajnik AMX).....Określ, czy używać wykrywania przez AMX Device Discovery podczas łączenia się z siecią obsługiwaną przez system sterowania NetLinx firmy AMX.

WSKAZÓWKA:

Podczas korzystania z urządzenia obsługującego funkcję AMX Device Discovery wszystkie systemy sterowania AMX NetLinx rozpoznają urządzenie i pobierają odpowiedni moduł Device Discovery Module z serwera AMX. Wybranie opcji [ENABLE] (Włącz) AMX Device Discovery spowoduje wykrycie urządzenia.

Wybranie opcji [DISABLE] (Wyłącz) AMX Device Discovery spowoduje, że urządzenie nie zostanie wykryte.

Sterowanie monitorem za pomocą komputera (LAN)

■ USTAWIENIA WYSZUKIWANIA

Na tym ekranie możesz ustawić [SEARCH SETTINGS] (Ustawienia wyszukiwania).

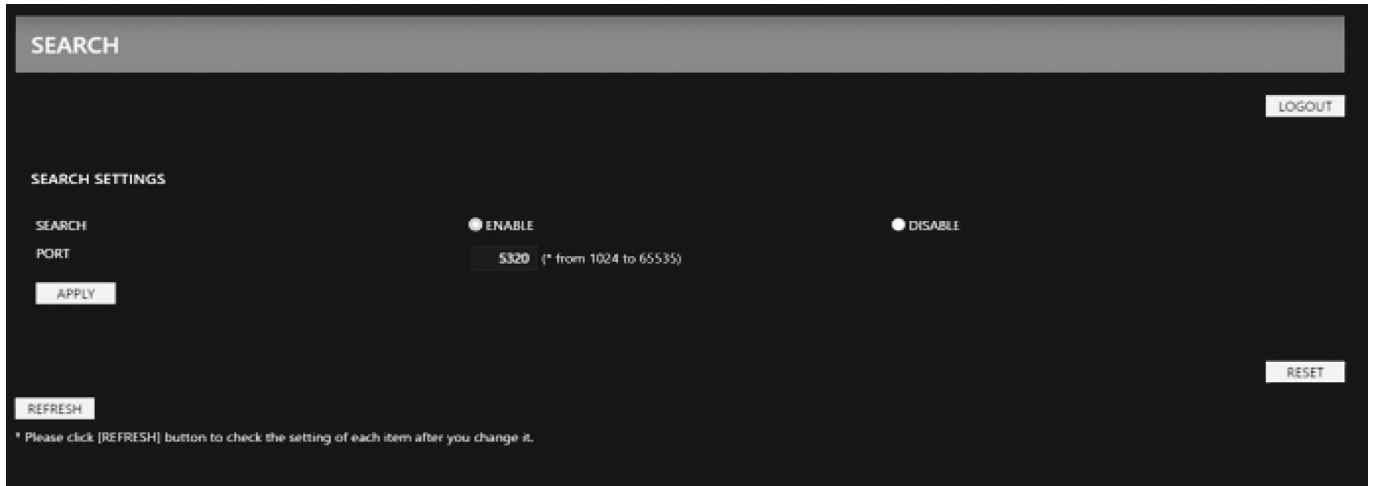

SEARCH (Szukaj) Ustaw, czy chcesz użyć funkcji [SEARCH] (Szukaj).

Włącz tę funkcję, jeśli używasz opcji [AUTO ID/IP SETTING] (Autom. ustawianie ID/IP) lub podczas wyszukiwania w aplikacji urządzeń w tej samej sieci.

PORT (Port)..... Ustaw numer portu UDP, który ma być przeszukany.

Zazwyczaj należy używać wartości domyślnej.

■ USTAWIENIA nazw

Na tym ekranie możesz ustawić USTAWIENIA nazw.

MONITOR NAME (Nazwa monitora).....Umożliwia dostosowanie nazwy monitora — nazwa może mieć maksymalnie 16 znaków. Nazwa jest wyświetlana podczas wyszukiwania urządzeń w sieci przy użyciu aplikacji takiej jak NaViSet Administrator. Nadanie monitorowi unikalnej nazwy pozwala na jego łatwą identyfikację podczas przeglądania listy monitorów w sieci. Nazwą domyślną jest nazwa modelu monitora.

HOST NAME (Nazwa hosta)Wpisz nazwę hosta sieci, którą chcesz monitorować.

Można użyć maksymalnie 15 znaków alfanumerycznych.

DOMAIN NAME (Nazwa domeny).....Wpisz nazwę domeny sieci, do której podłączony jest monitor.

Można użyć maksymalnie 60 znaków alfanumerycznych.

Sterowanie monitorem za pomocą komputera (LAN)

■ACCOUNT (Konto)

Na tym ekranie możesz skonfigurować ustawienia [ACCOUNT] (Konto).

ACCOUNT

LOGOUT

LOGIN PASSWORD SETTINGS

LOGIN PASSWORD ENABLE DISABLE

APPLY

HTTP PASSWORD SETTINGS

INPUT PASSWORD * MAX 64 ASCII characters

ENTER NEW PASSWORD * MAX 64 ASCII characters

CONFIRM PASSWORD * MAX 64 ASCII characters

APPLY

LOGIN PASSWORD SETTINGS (Ustawienia hasła logowania)..... To ustawienie umożliwia konfigurację ustawienia PASSWORD (Hasło).

LOGIN PASSWORD (Hasło logowania)..... Włącza lub wyłącza hasło zabezpieczające dostęp do tego monitora.

HTTP PASSWORD SETTINGS (Ustawienia hasła HTTP) Ustawia hasło dostępu do tego monitora.

■Informacje o liście PD

Na tym ekranie wyświetlana jest lista identyfikatorów monitorów i adresów IP wielu monitorów połączonych szeregowo.

UWAGA: Listę można wyświetlić tylko na monitorze głównym.

Sterowanie monitorem za pomocą komputera (LAN)

■ AKTUALIZACJA OPROGRAMOWANIA UKŁADOWEGO

Na tym ekranie można skonfigurować ustawienia [UPDATE FIRMWARE] (Aktualizacja oprogramowania układowego). Aktualizuj oprogramowanie układowe do najnowszej wersji za pośrednictwem Internetu.

UPDATE FIRMWARE (NETWORK) (Aktualizacja oprogramowania układowego (Sieć))

UPDATE METHOD (Metoda aktualizacji)

METHOD (Metoda)

AUTO (Autom.).....Wybór tej opcji spowoduje, że oprogramowanie układowe zostanie zaktualizowane do najnowszej wersji za pośrednictwem Internetu o określonej godzinie. Jeśli zostanie wykryta najnowsza wersja oprogramowania układowego, zostanie ona przeprowadzona jego aktualizacja.

MANUAL (Ręczna)...Wybór tej opcji spowoduje sprawdzenie, czy w ustawionym czasie będzie dostępna przez Internet najnowsza wersja oprogramowania układowego. Jeśli zostanie wykryta najnowsza wersja oprogramowania układowego, opcja „MANUAL UPDATE” (Aktualizacja ręczna) będzie oznaczać, że dostępna jest aktualizacja oprogramowania układowego. Aktualizacja oprogramowania układowego nie zostanie wykonana.

OFF (Wył.).....Wybór tej opcji spowoduje, że oprogramowanie układowe nie zostanie zaktualizowane do najnowszej wersji za pośrednictwem Internetu.

SCHEDULE (Harmonogram)

Jeżeli w ustawieniu „METHOD” (Metoda) wybrana będzie opcja „AUTO” (Autom.) lub „MANUAL” (Ręczna), należy sprawdzić, czy w ustawionym czasie będzie dostępna najnowsza wersja oprogramowania układowego.

MANUAL UPDATE (Aktualizacja ręczna)..... Wybór tej opcji spowoduje sprawdzenie dostępności najnowszej wersji oprogramowania układowego przez Internet.

Jeśli zostanie wykryta najnowsza wersja oprogramowania układowego, będzie można je zaktualizować.

Sterowanie monitorem za pomocą komputera (LAN)

LATEST UPDATE (Najnowsza aktualizacja) .. Pokazuje datę i wersję ostatniej aktualizacji oprogramowania układowego przez Internet.

UPDATE HISTORY (Historia aktualizacji) Pokazuje historię 3 ostatnich aktualizacji oprogramowania układowego przez Internet.

UPDATE FIRMWARE (FILE UPLOAD) (Aktualizacja oprogramowania układowego (Przesłanie plików))

FILE SELECT (Wybór pliku) Możesz przesłać najnowszy plik z oprogramowaniem układowym, aby przeprowadzić aktualizację tego oprogramowania.

Najnowszy plik oprogramowania układowego jest dostępny w naszej witrynie internetowej.

Polecenia

Po podłączeniu monitora za pomocą złącza RS-232C lub podłączeniu do sieci za pomocą złącza LAN, polecenia sterujące są przesyłane i odbierane pomiędzy monitorem a podłączonym urządzeniem. Umożliwia zdalne sterowanie monitorem z podłączonego urządzenia.

Instrukcje dla obu typów poleceń sterujących można znaleźć w dokumentach zewnętrznych.

Szczegółowe informacje na temat każdego polecenia można znaleźć w podręczniku na następującej stronie internetowej.

<https://www.sharp-nec-displays.com/global/index.html>

Interfejs RS-232C

PROTOCOL (Protokół)	RS-232C
BAUD RATE (Prędkość transmisji)	9600 [bps]
DATA LENGTH (Długość danych)	8 [bitów]
PARITY (Parytet)	NONE (Brak)
STOP BIT (Bit stopu)	1 [bit]
FLOW CONTROL (Kontrola przepływu)	NONE (Brak)

Interfejs LAN

PROTOCOL (Protokół)	TCP
PORT NUMBER (Numer portu)	7142
COMMUNICATION SPEED (Prędkość komunikacji)	Ustawienie AUTO (10/100 Mb/s)

Polecenie sterujące ASCII

Ten monitor obsługuje polecenia sterujące wymienione w pliku „External_Control.pdf” (patrz [strona 94](#)), ale obsługuje również standardowe polecenia sterujące ASCII, które służą do sterowania monitorem z podłączonego komputera. Więcej informacji można znaleźć w naszej witrynie internetowej.

Parametr

Polecenie wejściowe

Nazwa sygnału wejściowego	Reakcja	Parametr
HDMI1	hdmi1	hdmi1 lub hdmi
HDMI2	hdmi2	hdmi2
DisplayPort	displayport	displayport
USB Type-C1 (upstream) (USB Type-C1 (przesyłanie danych))	usb-c	usb-c
OPTION (Płytko opcjonalna)*	plytka opcjonalna	plytka opcjonalna
COMPUTE MODULE (Moduł obliczeniowy)*	compute_module	compute_module

Polecenie dotyczące stanu

Reakcja	Stan błędu
error:temp (błąd: temp.)	Temperatura nieprawidłowa
error:fan (błąd: went.)	Nieprawidłowa praca wentylatora chłodzącego
error:light (błąd: światło)	Nieprawidłowe działanie inwertera lub podświetlenia
error:system (błąd: system)	Błąd systemu

*1: Funkcja ta zależy od tego, jaką płytkę opcjonalną zainstalowano w monitorze.

*2: To wejście jest dostępne, gdy zainstalowana jest płytko interfejsu modułu obliczeniowego Raspberry Pi wraz z modułem obliczeniowym Raspberry Pi.

Sterowanie monitorem za pomocą komputera (LAN)

Proof of Play

Ta funkcja umożliwia wysyłanie komunikatów o aktualnym stanie monitora poprzez autodiagnostykę.

Informacje na temat funkcji Proof of Play, w tym autodiagnostyki, można znaleźć w pliku „External_Control.pdf”.

Patrz [strona 94](#).

Element kontroli	Wiadomość
① INPUT (Wejście)	DisplayPort/USB-C/HDMI1/HDMI2/OPTION*/COMPUTE MODULE (DisplayPort/USB-C/HDMI1/HDMI2/PŁYTKA OPCJONALNA*/MODUŁ OBLICZENIOWY)* ¹
② Resolution (Rozdzielczość)	np. (H)1920, (V)1080, (H)3840, (V)2160, Brak sygnału lub Nieprawidłowy sygnał
③ Audio signal (Sygnał audio)	Dźwięk, Brak dźwięku lub Nd.
④ Picture Image (Obraz)	Normalny obraz lub Brak obrazu
⑤ AUDIO OUT (wyjście audio)	Normalny dźwięk lub Brak dźwięku
⑥ TIME (Czas)	(rok)/(miesiąc)/(dzień)/(godzina)/(minuty)/(sekunda)
⑦ EXPANSION DATA (Dane rozszerzenia)	00h: Normalne zdarzenie Proof of Play 01h: Zdarzenie Proof of Play „ostatniego włączenia zasilania” 20h: Kopiowanie zawartości z USB 21h: Kopiowanie zawartości z folderu sieciowego 30h: Powodzenie kopiowania zawartości 31h: Błąd kopiowania zawartości (brak nośnika) 32h: Błąd kopiowania zawartości (błąd połączenia) 33h: Błąd kopiowania zawartości (brak miejsca na dysku) 34h: Błąd kopiowania zawartości (błąd odczytu/zapisu) 40h: Wykryto człowieka (stan czujnika obecności człowieka) 41h: Usunięto wykrycie człowieka (stan czujnika obecności człowieka)

*: Funkcja ta zależy od tego, jaką płytke opcjonalną zainstalowano w monitorze.

*1: To wejście jest dostępne, gdy zainstalowana jest płytka interfejsu modułu obliczeniowego Raspberry Pi wraz z modułem obliczeniowym Raspberry Pi.

Przykład:

- ① HDMI1
- ② 3840 × 2160
- ③ Audio in
- ④ Normalny obraz
- ⑤ Normalny dźwięk
- ⑥ 2024/1/1/0 godz./0 min/0 s
- ⑦ 30h: Powodzenie kopiowania zawartości

Rozwiązywanie problemów

Problemy z obrazem i sygnałem wideo

Brak obrazu

- Kabel sygnałowy powinien być prawidłowo podłączony do karty graficznej/komputera.
- Karta graficzna powinna być prawidłowo osadzona w gnieździe.
- Sprawdź główny włącznik/wyłącznik zasilania. Powinien być w pozycji włączonej.
- Upewnij się, że komputer i monitor są włączone.
- Upewnij się, że na używanej karcie graficznej lub w używanym systemie wybrano obsługiwaną rozdzielczość. W razie wątpliwości zapoznaj się z instrukcją obsługi kontrolera wyświetlania lub systemu, aby zmienić rozdzielczość.
- Sprawdź monitor oraz kartę graficzną pod kątem ich zgodności oraz zalecanych taktowań sygnałów.
- Sprawdź, czy w złączu kabla sygnałowego nie ma wygiętych ani wciśniętych pinów.
- Monitor automatycznie przechodzi do trybu gotowości po upływie określonego czasu od utraty sygnału wideo. Naciśnij przycisk zasilania na pilocie zdalnego sterowania lub monitorze.
- Jeśli odłączysz kabel sygnałowy podczas uruchamiania komputera, obrazy mogą się nie wyświetlać. Wyłącz monitor i komputer, a następnie podłącz kabel sygnałowy oraz włącz komputer i monitor.
- Sprawdź zawartość HDCP (High-bandwidth Digital Content Protection). HDCP to system zapobiegający nielegalnemu kopiowaniu danych wideo przesyłanych sygnałem cyfrowym. Jeśli nie możesz oglądać materiału za pośrednictwem wejść cyfrowych, nie musi to oznaczać, że monitor nie działa prawidłowo. Po wdrożeniu standardu HDCP mogą zdarzyć się przypadki, w których pewne treści będą chronione przez HDCP i nie zostaną wyświetlone z powodu decyzji/zamiaru społeczności HDCP (Digital Content Protection, LLC).
- Niektóre płytki opcjonalne nie są zgodne z tym monitorem. Listę zgodnych płytek opcjonalnych można uzyskać od dostawcy.
- Upewnij się, że kabel USB-C jest podłączony do portu USB Type-C1 (przesyłanie danych). Jeśli kabel jest podłączony do portu USB Type-C2 (odbieranie danych), obraz nie będzie wyświetlany.
- Jeśli wejściem jest USB Type-C1 (przesyłanie danych), a dioda LED zasilania świeci lub miga na pomarańczowo, nie można wyświetlić obrazu, nawet jeśli przekazywany jest sygnał wejściowy. Jeżeli monitor ma być włączany za pomocą sygnału wejściowego, w menu [QUICK START] (Szybki start) należy wybrać opcję [ENABLE] (Wł.). Jeżeli opcja [QUICK START] (Szybki start) jest wyłączona, monitor należy włączać za pomocą pilota zdalnego sterowania lub przycisków na monitorze.

Utrwalenie obrazu

- Nie należy przez dłuższy czas wyświetlać nieruchomego obrazu, ponieważ może to spowodować powstanie obrazu szczałkowego.

WSKAZÓWKA: Tak jak w przypadku wyświetlaczy konsumenckich zalecamy wyświetlanie ruchomych obrazów lub zmianę zdjęć w regularnych odstępach czasu, gdy ekran będzie w stanie bezczynności albo przełączanie monitora w tryb czuwania lub wyłączenie go, gdy nie będzie używany.

Obraz miga

- Jeśli używasz wzmacniacza lub rozdzielacza sygnału albo długiego kabla, może to spowodować chwilowe nierówne wyświetlanie obrazu lub jego migotanie. W takim przypadku podłącz kabel bezpośrednio do monitora, nie używając wzmacniacza ani rozdzielacza, lub wymień kabel na kabel lepszej jakości. W zależności od środowiska, w którym znajduje się monitor, lub używanego kabla, użycie przedłużacza przez skrętkę może powodować nierówności w wyświetlanym obrazie. Więcej informacji uzyskasz u swojego dostawcy.
- Niektóre kable HDMI mogą nie wyświetlać prawidłowego obrazu. Jeśli rozdzielczość wejściowa wynosi 3840 × 2160 lub 4096 × 2160, należy użyć kabla HDMI, który obsługuje rozdzielczość 4K.
- Jeżeli występują zakłócenia zewnętrzne, należy używać kabli ekranowanych.

Rozwiązywanie problemów

Obraz jest niestabilny, nieostry lub faluje

- Kabel sygnałowy powinien być prawidłowo podłączony do komputera.
- Dostosuj ustawienia w menu [PICTURE MODE] (Tryb obrazu), sprawdzając obraz na ekranie.
- Po zmianie trybu wyświetlania może zaistnieć konieczność ponownej regulacji ustawień obrazu menu ekranowego.
- Sprawdzić monitor oraz kartę graficzną pod kątem ich zgodności oraz zalecanych taktowań sygnałów.
- Jeśli tekst jest niewyraźny, zmień tryb wideo na bez przeplotu i ustaw częstotliwość odświeżania na 60 Hz.
- Obraz może być zniekształcony podczas włączania zasilania lub zmiany ustawień.

Obraz nie jest poprawnie odtworzony

- Użyj elementów regulujących obraz menu ekranowego, aby dostosować regulację zgrubną.
- Upewnij się, że na używanej karcie graficznej lub w używanym systemie wybrano obsługiwaną rozdzielczość.
- W razie wątpliwości zapoznaj się z instrukcją obsługi karty graficznej lub systemu, aby zmienić rozdzielczość.

Wybrana rozdzielczość nie jest wyświetlana prawidłowo

- Sprawdź w menu ekranowym z informacjami, czy wybrano odpowiednią rozdzielczość.

W zależności od konkretnego wzoru na obrazie mogą pojawić się jasne pionowe lub poziome paski. Nie jest to wada ani pogorszenie jakości produktu.

- Jeżeli ustawiona rozdzielczość jest wyższa lub niższa od zakresu, pojawi się okno ostrzegawcze „OUT OF RANGE” (Poza zakresem). Ustaw rozdzielczość obsługiwaną na podłączonym komputerze.

Kontrast obrazu wideo jest za wysoki lub za niski

- Sprawdź, czy wybrano właściwą opcję [VIDEO RANGE] (Zakres wideo) dla sygnału wejściowego (patrz [strona 32](#)). Dotyczy to wyłącznie sygnałów wideo wejść HDMI i USB Type-C1.

Czernie są pozbawione szczegółów, a biele zbyt intensywne.

Zmień ustawienie [VIDEO RANGE] (Zakres wideo) na [FULL] (Pełny).

Czernie mogą być pozbawione szczegółów, a biele zbyt intensywne, gdy zakres wideo w ustawieniu [VIDEO RANGE] (Zakres wideo) to [LIMITED] (Ograniczony), a zakres tonalny sygnału materiału źródłowego będzie pełny (RGB 0–255), co spowoduje utratę szczegółów w cieniach i rozjaśnieniach. W takiej sytuacji kontrast obrazu będzie wyglądał na zbyt wysoki.

Czernie są ciemniejsze, a biele zbyt mało intensywne. Zmień ustawienie [VIDEO RANGE] (Zakres wideo) na [LIMITED] (Ograniczony).

Monotonne czernie i biele pojawiają się wtedy, gdy zakres wideo w opcji [VIDEO RANGE] (ZAKRES WIDEO) jest ustawiony jako [FULL] (PEŁNY), a zakres tonalny sygnału materiału źródłowego będzie ograniczony (RGB 16–235), co uniemożliwia monitorowi osiągnięcie pełnego zakresu jasności. W takiej sytuacji wydaje się, jakby brakowało kontrastu w obrazie.

Problemy sprzętowe

Przyciski i klawisze nie reagują

- Aby wyłączyć i zresetować monitor, odłącz kabel zasilający monitora od gniazdka sieciowego.
- Sprawdź główny włącznik/wyłącznik zasilania monitora.
- Uruchomienie monitora po ustawieniu głównego włącznika/wyłącznika zasilania w pozycji włączenia zajmuje co najmniej 30 sekund. Podczas uruchamiania obsługa nie jest możliwa. Poczekaj, aż uruchamianie zostanie zakończone.

Brak dźwięku

- Sprawdź, czy kabel audio jest podłączony prawidłowo.
- Sprawdź, czy opcja [MUTE] (Wycisz) jest włączona. Użyj pilota, aby włączyć lub wyłączyć funkcję wyciszenia.
- Sprawdź, czy opcja [VOLUME] (Głośność) nie jest ustawiona na minimum.
- Sprawdź, czy komputer obsługuje sygnał audio. W razie wątpliwości skontaktuj się z dostawcą.

- Jeśli urządzenie audio HDMI-CEC nie jest podłączone, ustaw opcję [AUDIO RECEIVER] (Odbiornik audio) na [OFF] (Wyt.) (patrz [strona 33](#)).

Pilot zdalnego sterowania nie działa

- Baterie mogą być rozładowane. Wymień baterie, a następnie sprawdź, czy pilot zdalnego sterowania działa.
- Sprawdź, czy baterie są włożone prawidłowo.
- Sprawdź, czy pilot jest skierowany w stronę czujnika zdalnego sterowania monitora.
- Sprawdź stan opcji [LOCK SETTINGS] (Ustawienia blokady) (patrz [strona 60](#)).
- Sterowania za pomocą pilota może nie działać, jeśli bezpośrednio na czujnik zdalnego sterowania monitora będzie padać światło słoneczne lub silne oświetlenie albo jeśli na drodze sygnału znajdzie się jakaś przeszkoda.

Rozwiązywanie problemów

Funkcja SCHEDULE/OFF TIMER (Harmonogram/Wyłącznik czasowy) nie działa prawidłowo

- Funkcja [SCHEDULE] (Harmonogram) zostanie wyłączona po ustawieniu opcji [OFF TIMER] (Wyłącznik czasowy).
- Jeżeli opcja [OFF TIMER] (Wyłącznik czasowy) jest włączona, a zasilanie monitora zostanie wyłączone, gdy nastąpi nieoczekiwana przerwa w dostawie prądu, wówczas opcja [OFF TIMER] (Wyłącznik czasowy) zostanie zresetowana.

Śnieżnobiały obraz, słaby dźwięk w telewizorze

- Sprawdź połączenie antenowe/kablowe. W razie konieczności użyj nowego kabla.

Koncentrator USB nie działa

- Sprawdź, czy kabel USB jest podłączony prawidłowo. Zapoznaj się z instrukcją obsługi urządzenia USB.
- Sprawdź, czy port przesyłania danych USB monitora jest podłączony do portu pobierania danych USB w komputerze. Upewnij się, że komputer jest włączony ([ON]) lub funkcja [USB POWER] (Zasilanie przez USB) ma wybraną opcję [ON] (Wł.).

Urządzenie USB Type-C nie działa

W menu ekranowym pojawił się komunikat „Warning: Remove USB-C cable” (Uwaga: Odłącz kabel USB-C).

- Monitor wykrył nieprawidłowe napięcie lub prąd na porcie USB Type-C1 (przesyłanie danych). Natychmiast odłącz kabel USB-C.

■Wzory diod LED

Dioda LED zasilania na monitorze się nie świeci (nie widać żadnego koloru niebieskiego ani czerwonego) (patrz [strona 23](#))

- Sprawdź, czy kabel zasilający jest prawidłowo podłączony do monitora i do gniazdka ściennego, a także czy główny włącznik/wyłącznik zasilania monitora jest w pozycji ON (Wł.).
- Upewnij się, że komputer nie znajduje się w trybie oszczędzania energii (dotknij klawiatury lub porusz myszą).
- Sprawdź, czy w pozycji [POWER INDICATOR] (Wskaźnik zasilania) wybrana jest opcja [ON] (Wł.) w menu [PROTECT] (Ochrona) w ustawieniach menu ekranowego (patrz [strona 51](#)).

Ładowanie nie rozpocznie się lub będzie niestabilne w przypadku korzystania z urządzeń ze złączem USB Type-C.

- Gdy dioda LED zasilania świeci na czerwono, pomarańczowo lub miga na pomarańczowo, zasilanie nie jest dostępne. Spróbuj ponownie, gdy monitor będzie w stanie normalnym (patrz [strona 23](#)).
- Sprawdź, czy podłączone urządzenie USB Type-C jest zgodne ze standardem USB Power Delivery.
- Sprawdź, czy kabel USB-C jest zgodny ze standardem USB Power Delivery.
- W monitorze może występować nadmierne napięcie lub nadmierny prąd w porcie USB Type-C1. Natychmiast odłącz kabel USB-C (patrz [strona 19](#)).
- Po podłączeniu płytki opcjonalnej zasilanie przesyłane do portu USB Type-C1 (przesyłanie danych) jest ograniczone do 5 V/3 A (patrz [strona 90](#) i [strona 91](#)).

Występują zakłócenia w sygnale telewizyjnym

- Sprawdź, czy jakieś przedmioty nie zakłócają sygnału, i w razie potrzeby odsuń je od monitora.

Sterowanie przez USB, RS-232C lub LAN nie jest dostępne

- Sprawdź RS-232C (odwrotny) lub kabel LAN. Do połączenia wymagany jest kabel LAN kategorii 5 lub wyższej.

Monitor automatycznie przechodzi w tryb czuwania

- Sprawdź ustawienie [OFF TIMER] (Wyłącznik czasowy) (patrz [strona 41](#)).
- Wybierz w ustawieniu [CEC] opcję [OFF] (Wył). Monitor może przejść w stan gotowości, gdy podłączone urządzenie obsługujące standard HDMI-CEC przejdzie w tryb gotowości.
- Sprawdź opcję [POWER] (Zasilanie) w menu [SCHEDULE SETTINGS] (Ustawienia harmonogramu).

Dioda LED miga lub świeci w różnych kolorach, z wyjątkiem niebieskiego

- Mogła wystąpić pewna awaria, skontaktuj się z dostawcą.
- Jeżeli zasilanie monitora zostanie wyłączone z powodu wyższej temperatury wewnętrznej niż normalna temperatura robocza, dioda LED zasilania mignie sześć razy na czerwono. Pozostaw monitor na kilka minut do ostygnięcia, a następnie włącz go ponownie.
- Monitor może znajdować się w trybie czuwania. Naciśnij przycisk zasilania na pilocie zdalnego sterowania lub monitorze.

Specyfikacje

■Lista zgodnych sygnałów

Rozdzielczość ekranu		Częstotliwość	Poziomy	Pionowy	HDMI		DisplayPort/USB-C (USB2.0)					USB-C (USB3.2)	Uwaga
					MODE2	MODE1	1.4SST	1.4MST	1.2SST	1.2MST	1.1a		
VGA	640 × 480	25,18 MHz	31,5 kHz	60 Hz	Tak	Tak	Tak	Tak	Tak	Tak	Tak	Tak	
US TEXT	720 X 400	28,32 MHz	31,5 kHz	70 Hz	Tak	Tak	Tak	Tak	Tak	Tak	Tak	Tak	
SVGA	800 × 600	40,00 MHz	37,9 kHz	60 Hz	Tak	Tak	Tak	Tak	Tak	Tak	Tak	Tak	
XGA	1024 × 768	65,00 MHz	48,4 kHz	60 Hz	Tak	Tak	Tak	Tak	Tak	Tak	Tak	Tak	
HD	1280 × 720	74,25 MHz	45,0 kHz	60 Hz	Tak	Tak	Tak	Tak	Tak	Tak	Tak	Tak	
WXGA	1280 × 800	83,50 MHz	49,7 kHz	60 Hz	Tak	Tak	Tak	Tak	Tak	Tak	Tak	Tak	
SXGA	1280 × 1024	108,00 MHz	64,0 kHz	60 Hz	Tak	Tak	Tak	Tak	Tak	Tak	Tak	Tak	
WXGA	1360 × 768	85,50 MHz	47,7 kHz	60 Hz	–	Tak	Tak	Tak	Tak	Tak	Tak	Tak	
	1366 × 768	85,50 MHz	47,7 kHz	60 Hz	Tak	Tak	Tak	Tak	Tak	Tak	Tak	Tak	
SXGA+	1400 × 1050	121,75 MHz	65,3 kHz	60 Hz	Tak	Tak	Tak	Tak	Tak	Tak	Tak	Tak	
WXGA+	1440 × 900	106,50 MHz	55,9 kHz	60 Hz	Tak	Tak	Tak	Tak	Tak	Tak	Tak	Tak	
UXGA	1600 × 1200	162,00 MHz	75,0 kHz	60 Hz	Tak	Tak	Tak	Tak	Tak	Tak	Tak	Tak	
WSXGA+	1680 × 1050	146,25 MHz	65,3 kHz	60 Hz	Tak	Tak	Tak	Tak	Tak	Tak	Tak	Tak	
Full HD	1920 × 1080	148,50 MHz	67,5 kHz	60 Hz	Tak	Tak	Tak	Tak	Tak	Tak	Tak	Tak	
WUXGA	1920 × 1200	193,25 MHz	74,6 kHz	60 Hz	Tak	Tak	Tak	Tak	Tak	Tak	Tak	Tak	
4K/2	1920 × 2160	277,25 MHz	133,3 kHz	60 Hz	Tak	Tak	Tak	Tak	Tak	Tak	Tak	Tak	
4K	3840 × 2160	209,75 MHz	52,4 kHz	24 Hz	–	–	–	Tak	–	–	Tak	Tak	
	3840 × 2160	297,00 MHz	54,0 kHz	24 Hz	Tak	Tak	–	–	–	–	–	–	
	3840 × 2160	297,00 MHz	56,3 kHz	25 Hz	Tak	Tak	–	–	–	–	–	–	
	3840 × 2160	262,75 MHz	65,7 kHz	30 Hz	–	–	Tak	Tak	Tak	Tak	Tak	Tak	
	3840 × 2160	297,00 MHz	67,5 kHz	30 Hz	Tak	Tak	–	–	–	–	–	–	
	3840 × 2160	594,00 MHz	112,5 kHz	50 Hz	Tak	–	–	–	–	–	–	–	
	3840 × 2160	533,25 MHz	133,3 kHz	60 Hz	–	–	Tak	–	Tak	–	–	–	Zalecane taktowanie sygnału
	3840 × 2160	594,00 MHz	135 kHz	60 Hz	Tak	–	–	–	–	–	–	–	Zalecane taktowanie sygnału
	4096 × 2160	223,00 MHz	52,4 kHz	24 Hz	–	–	Tak	Tak	–	–	–	–	Skompresowany obraz
	4096 × 2160	297,00 MHz	54,0 kHz	24 Hz	Tak	Tak	–	–	–	–	–	–	Skompresowany obraz
	4096 × 2160	297,00 MHz	56,3 kHz	25 Hz	Tak	–	–	–	–	–	–	–	Skompresowany obraz
	4096 × 2160	279,50 MHz	65,7 kHz	30 Hz	–	–	Tak	Tak	–	–	–	–	Skompresowany obraz
	4096 × 2160	297,00 MHz	67,5 kHz	30 Hz	Tak	–	–	–	–	–	–	–	Skompresowany obraz
	4096 × 2160	594,00 MHz	112,5 kHz	50 Hz	Tak	–	–	–	–	–	–	–	Skompresowany obraz
	4096 × 2160	567,25 MHz	133,3 kHz	60 Hz	–	–	Tak	–	–	–	–	–	Skompresowany obraz
4096 × 2160	594,00 MHz	135 kHz	60 Hz	Tak	–	–	–	–	–	–	–	Skompresowany obraz	
HDTV (1080p)	1920 × 1080	74,25 MHz	27,0 kHz	24 Hz	Tak	Tak	Tak	Tak	Tak	Tak	Tak	Tak	
	1920 × 1080	74,25 MHz	28,1 kHz	25 Hz	Tak	Tak	Tak	Tak	Tak	Tak	Tak	Tak	
	1920 × 1080	74,25 MHz	33,8 kHz	30 Hz	Tak	Tak	Tak	Tak	Tak	Tak	Tak	Tak	
	1920 × 1080	148,50 MHz	56,3 kHz	50 Hz	Tak	Tak	Tak	Tak	Tak	Tak	Tak	Tak	
	1920 × 1080	148,50 MHz	67,5 kHz	60 Hz	Tak	Tak	Tak	Tak	Tak	Tak	Tak	Tak	
HDTV (1080i)	1920 × 1080 (z przeplotem)	74,25 MHz	28,1 kHz	50 Hz	Tak	Tak	–	–	–	–	–	–	
	1920 × 1080 (z przeplotem)	74,25 MHz	33,8 kHz	60 Hz	Tak	Tak	–	–	–	–	–	–	
HDTV (720p)	1280 × 720	74,25 MHz	37,5 kHz	50 Hz	Tak	Tak	Tak	Tak	Tak	Tak	Tak	Tak	
	1280 × 720	74,25 MHz	45,0 kHz	60 Hz	Tak	Tak	Tak	Tak	Tak	Tak	Tak	Tak	
SDTV (576p)	720 × 576	27,00 MHz	31,3 kHz	50 Hz	Tak	Tak	Tak	Tak	Tak	Tak	Tak	Tak	
SDTV (480p)	720 × 480	27,03 MHz	31,5 kHz	60 Hz	Tak	Tak	Tak	Tak	Tak	Tak	Tak	Tak	
SDTV (576i)	720 × 576 (z przeplotem)	27,00 MHz	15,6 kHz	50 Hz	Tak	Tak	–	–	–	–	–	–	
SDTV (480i)	720 × 480 (z przeplotem)	27,03 MHz	15,8 kHz	60 Hz	Tak	Tak	–	–	–	–	–	–	

Specyfikacje

■Specyfikacja produktu

Model	PN-M652	PN-P656	PN-M552	PN-P556
Komponenty LCD	Ekran TFT LCD o przekątnej 65 cali [64-1/2 cala (163,9 cm)]		Ekran TFT LCD o przekątnej 55 cali [54-5/8 cala (138,8 cm)]	
Maks. rozdzielczość (piksele)	3840 × 2160			
Maks. liczba kolorów	Okolo. 1073 miliony kolorów			
Rozstaw pikseli	0,372 mm (poz.) × 0,372 mm (pion.)		0,315 mm (poz.) × 0,315 mm (pion.)	
Jasność (typowa)	550 cd/m ^{2*} 1	700 cd/m ^{2*} 1	550 cd/m ^{2*} 1	700 cd/m ^{2*} 1
Współczynnik kontrastu (typowy)	1200:1			
Kąt widzenia	178° w prawo/w lewo/w górę/w dół (współczynnik kontrastu ≥ 10)			
Powierzchnia czynna ekranu w calach (mm)	56-1/4 (szer.) × 31-5/8 (wys.) (1428,48 × 803,52)		47-5/8 (szer.) × 26-13/16 (wys.) (1209,60 × 680,40)	
Czas reakcji	8 ms (od szarego do szarego, średnio)			
Plug and play	VESA			
Złącza wejściowe				
	Wideo/audio	HDMI (zgodnie z sygnałem PC/AV) × 2 DisplayPort × 1 USB Type-C × 1		
	Szeregowe (RS-232C)	D-sub 9-pinowe × 1		
	Zdalne	Mini jack stereo Φ3,5 mm × 1		
Złącza wyjściowe				
	Wideo/audio	HDMI × 1 DisplayPort × 1		
	Audio (Dźwięk)	Mini jack stereo Φ3,5 mm × 1		
Złącze USB	USB 2.0/USB 3.2 Gen 1 (USB Type-A) × 1 USB 2.0/USB 3.2 Gen 1 (USB Type-C2 odbieranie danych) × 1 SERVICE (USB Type-A) × 1			
Złącze LAN	10 BASE-T/100 BASE-TX			
Złącze zasilania	5 V, 0,9 A (USB Type-A) 5 V, 1,5 A (USB Type-C2 odbieranie danych) 5 V/3 A, 9 V/3 A, 12 V/3 A, 15 V/3 A, 20 V/3,25 A (5 V/3 A po podłączeniu płytki opcjonalnej) (USB Type-C1 przesyłanie danych) 5 V, 0,5 A (SERVICE (USB Type-A))			
Gniazdo				
	Gniazdo płytki opcjonalnej	12 V, 5,5 A (zasilanie dostarczane przy rozbudowie funkcji o część opcjonalną)		
	Gniazdo modułu obliczeniowego	12 V, 1,67 A (zasilanie dostarczane przy rozbudowie funkcji o moduł obliczeniowy)		
Wyjście głośnikowe	10 W + 10 W			
Pobór mocy	AC 100–240 V, 4,6–1,9 A, 50/60 Hz	AC 100–240 V, 5,0–2,1 A, 50/60 Hz	AC 100–240 V, 4,0–1,7 A, 50/60 Hz	AC 100–240 V, 4,1–1,7 A, 50/60 Hz
Temperatura pracy*2	Od 32°F do 104°F (od 0°C do 40°C)			
Wilgotność robocza	Od 20 do 80% (bez kondensacji)			
Wysokość pracy	3000 m lub mniej			
Temperatura przechowywania	Od -4°C do 140°C (od -20°F do 60°F)			
Wilgotność przechowywania	Od 10 do 80% (bez kondensacji)			
Pobór mocy*3 (maks. / tryb gotowości sieciowej*4 / tryb gotowości*5 / tryb wyłączony)	135 W (400 W/2,0 W/0,5 W/0,0 W)	160 W (435 W/2,0 W/0,5 W/0,0 W)	105 W (355 W/2,0 W/0,5 W/0,0 W)	115 W (365 W/2,0 W/0,5 W/0,0 W)
Wymiary (bez wystających elementów) w calach (mm)	Okolo 57-1/4 (szer.) × 2-5/16 (gł.) × 32-3/4 (wys.) (1454,5 × 59,5 × 832,4)		Okolo 48-5/8 (szer.) × 2-5/16 (gł.) × 27-15/16 (wys.) (1235,6 × 59,5 × 709,3)	
Waga w funtach (kg)	Ok. 57,3 (26,0)		Ok. 45,2 (20,5)	

*1: Jasność będzie zależała od trybu wejściowego i innych ustawień obrazu.

Poziom jasności będzie się zmniejszał z biegiem czasu. Ze względu na charakter sprzętu nie jest możliwe precyzyjne utrzymanie stałego poziomu jasności.

*2: Warunki temperaturowe mogą ulec zmianie w przypadku używania monitora wraz ze sprzętem opcjonalnym zalecanym przez firmę SHARP. W takich przypadkach należy sprawdzić warunki temperaturowe określone w sprzęcie opcjonalnym.

*3: Ustawienie fabryczne. (Gdy nie jest dołączona żadna opcjonalna część).

*4: Gdy nie jest dołączona żadna opcjonalna część. Czas na funkcję zarządzania energią: 20 s

Tylko wtedy, gdy wejście to USB-C czas na funkcję zarządzania energią: 3 minuty.

*5: Gdy nie jest dołączona żadna opcjonalna część. Czas na funkcję zarządzania energią: 3,5 minuty.

Zgodnie z polityką ciągłego doskonalenia firma SHARP zastrzega sobie prawo do wprowadzania zmian w konstrukcji i specyfikacji w celu udoskonalenia produktu bez wcześniejszego powiadomienia. Podane wartości dotyczące wydajności są wartościami nominalnymi jednostek produkcyjnych. Mogą występować pewne odchylenia od tych wartości w poszczególnych jednostkach.

Specyfikacje

Model	PN-M502	PN-P506	PN-M432	PN-P436
Komponenty LCD	Ekran TFT LCD o przekątnej 50 cali [49-1/2 cala (125,7 cm)]		Ekran TFT LCD o przekątnej 43 cali [42-1/2 cala (108,0 cm)]	
Maks. rozdzielczość (piksele)	3840 × 2160			
Maks. liczba kolorów	Okolo. 1073 miliony kolorów			
Rozstaw pikseli	0,285 mm (poz.) × 0,285 mm (pion.)		0,245 mm (poz.) × 0,245 mm (pion.)	
Jasność (typowa)	550 cd/m ^{2*}	700 cd/m ^{2*}	550 cd/m ^{2*}	700 cd/m ^{2*}
Współczynnik kontrastu (typowy)	4000:1		1200:1	
Kąt widzenia	178° w prawo/w lewo/w górę/w dół (współczynnik kontrastu ≥ 10)			
Powierzchnia czynna ekranu w calach (mm)	43-1/2 (szer.) × 24-1/4 (wys.) (1095,84 × 616,41)		37-1/16 (szer.) × 20-13/16 (wys.) (941,18 × 529,42)	
Czas reakcji	8 ms (od szarego do szarego, średnio)			
Plug and play	VESA			
Złącza wejściowe				
	Wideo/audio	HDMI (zgodnie z sygnałem PC/AV) × 2 DisplayPort × 1 USB Type-C × 1		
	Szeregowe (RS-232C)	D-sub 9-pinowe × 1		
	Zdalne	Mini jack stereo Φ3,5 mm × 1		
Złącza wyjściowe				
	Wideo/audio	HDMI × 1 DisplayPort × 1		
	Audio (Dźwięk)	Mini jack stereo Φ3,5 mm × 1		
Złącze USB	USB 2.0/USB 3.2 Gen 1 (USB Type-A) × 1 USB 2.0/USB 3.2 Gen 1 (USB Type-C2 odbieranie danych) × 1 SERVICE (USB Type-A) × 1			
Złącze LAN	10 BASE-T/100 BASE-TX			
Złącze zasilania	5 V, 0,9 A (USB Type-A) 5 V, 1,5 A (USB Type-C2 odbieranie danych) 5 V/3 A, 9 V/3 A, 12 V/3 A, 15 V/3 A, 20 V/3,25 A (5 V/3 A po podłączeniu płytki opcjonalnej) (USB Type-C1 przesyłanie danych) 5 V, 0,5 A (SERVICE (USB Type-A))			
Gniazdo				
	Gniazdo płytki opcjonalnej	12 V, 5,5 A (zasilanie dostarczane przy rozbudowie funkcji o część opcjonalną)		
	Gniazdo modułu obliczeniowego	12 V, 1,67 A (zasilanie dostarczane przy rozbudowie funkcji o moduł obliczeniowy)		
Wyjście głośnikowe	10 W + 10 W			
Pobór mocy	AC 100–240 V, 3,4–1,4 A, 50/60 Hz	AC 100–240 V, 3,9–1,6 A, 50/60 Hz	AC 100–240 V, 3,4–1,4 A, 50/60 Hz	AC 100–240 V, 3,6–1,5 A, 50/60 Hz
Temperatura pracy ^{*2}	Od 32°F do 104°F (od 0°C do 40°C)			
Wilgotność robocza	Od 20 do 80% (bez kondensacji)			
Wysokość pracy	3000 m lub mniej			
Temperatura przechowywania	Od -4°C do 140°C (od -20°F do 60°F)			
Wilgotność przechowywania	Od 10 do 80% (bez kondensacji)			
Pobór mocy ^{*3} (maks. / tryb gotowości sieciowej ^{*4} / tryb gotowości ^{*5} / tryb wyłączony)	85 W (305 W/2,0 W/0,5 W/0,0 W)	95 W (345 W/2,0 W/0,5 W/0,0 W)	75 W (305 W/2,0 W/0,5 W/0,0 W)	80 W (320 W/2,0 W/0,5 W/0,0 W)
Wymiary (bez wystających elementów) w calach (mm)	Okolo 44-3/16 (szer.) × 2-5/8 (gt.) × 25-3/8 (wys.) (1121,6 × 66,5 × 645,2)		Okolo 38 (szer.) × 2-5/8 (gt.) × 21-15/16 (wys.) (965,0 × 66,5 × 557,2)	
Waga w funtach (kg)	Ok. 39,7 (18,0)		Ok. 29,8 (13,5)	

*1: Jasność będzie zależała od trybu wejściowego i innych ustawień obrazu.

Poziom jasności będzie się zmniejszał z biegiem czasu. Ze względu na charakter sprzętu nie jest możliwe precyzyjne utrzymanie stałego poziomu jasności.

*2: Warunki temperaturowe mogą ulec zmianie w przypadku używania monitora wraz ze sprzętem opcjonalnym zalecanym przez firmę SHARP. W takich przypadkach należy sprawdzić warunki temperaturowe określone w sprzęcie opcjonalnym.

*3: Ustawienie fabryczne. (Gdy nie jest dołączona żadna opcjonalna część).

*4: Gdy nie jest dołączona żadna opcjonalna część. Czas na funkcję zarządzania energią: 20 s

Tylko wtedy, gdy wejście to USB-C czas na funkcję zarządzania energią: 3 minuty.

*5: Gdy nie jest dołączona żadna opcjonalna część. Czas na funkcję zarządzania energią: 3,5 minuty.

Zgodnie z polityką ciągłego doskonalenia firma SHARP zastrzega sobie prawo do wprowadzania zmian w konstrukcji i specyfikacji w celu udoskonalenia produktu bez wcześniejszego powiadomienia. Podane wartości dotyczące wydajności są wartościami nominalnymi jednostek produkcyjnych. Mogą występować pewne odchylenia od tych wartości w poszczególnych jednostkach.

Specyfikacje

■ Rysunki techniczne

Podane wartości są przybliżone.

[PN-M652/PN-P656]

(Jednostka: mm)

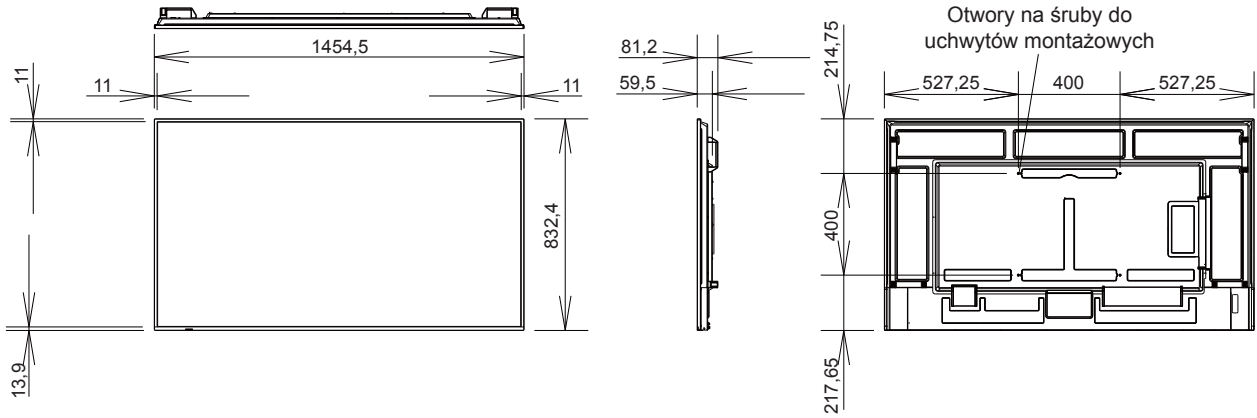

[PN-M552/PN-P556]

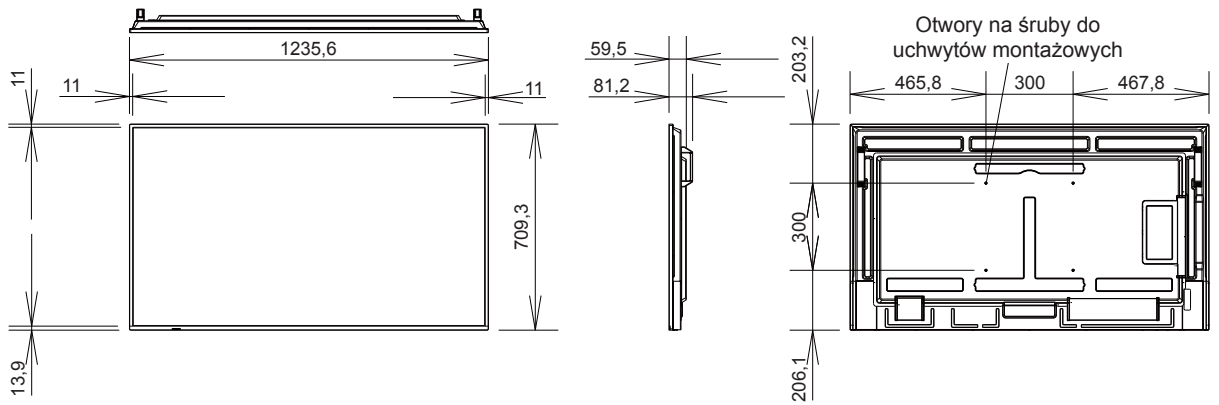

[PN-M502/PN-P506]

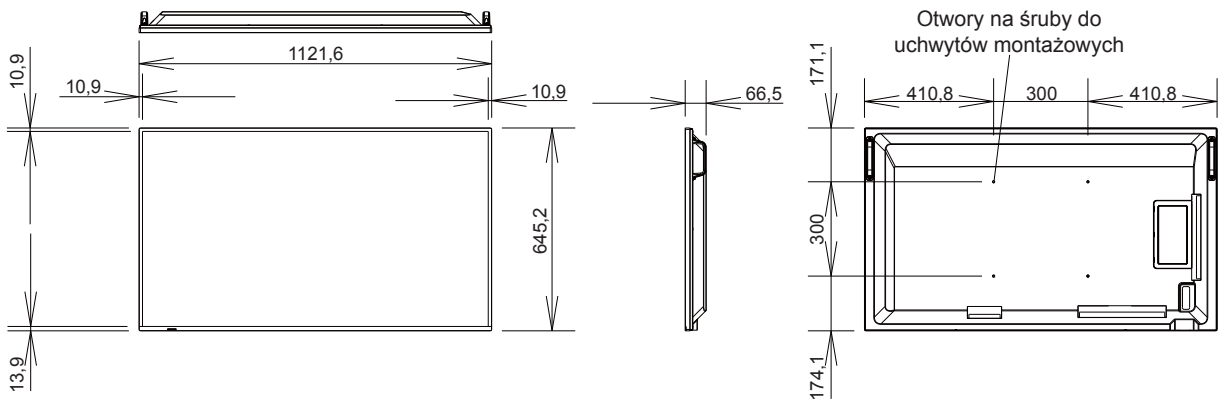

[PN-M432/PN-P436]

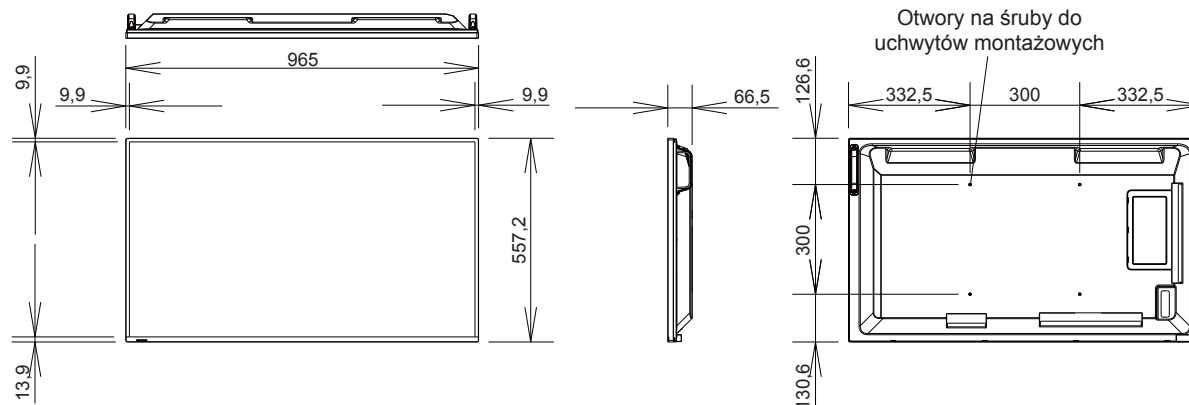

* Podczas montażu monitora należy użyć uchwytu ściennego zgodnego ze standardem VESA.

Firma SHARP zaleca użycie śrub M6 i ich prawidłowe dokręcenie.

Należy pamiętać, że głębokość otworu na śrubę monitora wynosi 1/2 cala (12 mm). Zbyt luźne zamocowanie może spowodować upadek produktu, co może skutkować poważnymi obrażeniami ciała oraz uszkodzeniem produktu. Śruba i otwór powinny mieć gwint o długości ponad 3/8 cala (10 mm). Należy używać uchwytu zgodnego z normą UL1678, który wytrzyma ciężar co najmniej czterokrotnie większy od ciężaru monitora.

Załącznik A Zasoby zewnętrzne

Poniżej wymieniono dodatkowe dokumenty ze specyfikacjami oraz akcesoria i opcjonalne aplikacje, do których odwołuje się niniejsza instrukcja produktu.

■Regionalne witryny internetowe

Witryna globalna: <https://www.sharp-nec-displays.com/global/>

Ameryka Północna: <https://www.sharppusa.com/>

Europa, Rosja, Bliski Wschód i Afryka: <https://www.sharppnecdisplays.eu>

■Dokumentacja dodatkowa

Dokument PDF „Sterowanie zewnętrzne”

W niniejszym dokumencie zdefiniowano protokół komunikacyjny umożliwiający zewnętrzne sterowanie monitorem i wysyłanie do niego zapytań za pośrednictwem interfejsu RS-232C lub sieci LAN. Protokół ten wykorzystuje zakodowane dane binarne i wymaga obliczenia sum kontrolnych. Większością funkcji monitora można sterować za pomocą tych poleceń. Dostępny jest również prostszy protokół przeznaczony do mniej wymagających zastosowań (patrz poniżej).

Dokument ten jest dostępny do pobrania z naszej witryny w danym regionie.

Dostępny jest również oparty na języku Python zestaw SDK (Software Development Kit), który hermetyzuje ten protokół komunikacyjny w bibliotece Python, umożliwiając szybki rozwój.

<https://github.com/SharpNECDisplaySolutions/necpdsdk>

Dokument PDF „Polecenie sterujące ASCII — podręcznik referencyjny”

W niniejszym dokumencie zdefiniowano protokół komunikacyjny umożliwiający zewnętrzne sterowanie podstawowymi funkcjami monitora za pośrednictwem sieci LAN, wykorzystując prostą składnię przypominającą składnię języka angielskiego. Protokół ten można łatwo zintegrować z istniejącymi systemami sterowania. Dostępne są w nim funkcje takie jak sterowanie czy sprawdzanie stanu zasilania, wejść wideo, głośności i stanu. Protokół korzysta z szyfrowania ASCII i nie wymaga obliczania sum kontrolnych.

Dokument ten jest dostępny do pobrania z naszej witryny w danym regionie.

Dokument PDF „Moduł obliczeniowy Raspberry Pi — przewodnik po konfiguracji”



W niniejszym dokumencie opisano funkcje, instalację, łączność i konfigurację modułu obliczeniowego Raspberry Pi, który jest opcjonalnym komponentem dostępnym dla tego modelu. Wymagana płyta interfejsu modułu obliczeniowego i moduł obliczeniowy Raspberry Pi są dostępne osobno. Informacje na temat zakupu i dostępności można uzyskać od autoryzowanego dealera lub w naszej lokalnej witrynie internetowej.

Dokument ten można pobrać ze strony:

<https://www.sharp-nec-displays.com/dl/en/manual/raspberrypi/>

NaViSet Secure — instrukcja obsługi

W tym dokumencie opisano funkcje technologii NaViSet Secure dostępnej w monitorze. Dokument ten jest dostępny do pobrania. Więcej informacji można uzyskać u dealera.

■Oprogramowanie



Oprogramowanie Display Wall Calibrator

Oprogramowanie to umożliwia zaawansowaną konfigurację ściany wideo i dokładne dopasowanie kolorów poprzez kalibrację monitorów przy użyciu zewnętrznego czujnika koloru. Jest to przydatne podczas konfiguracji instalacji z wieloma monitorami, takich jak ściany wideo, w celu uzyskania jak najlepszej jasności i dopasowania kolorów między ekranami oraz skonfigurowania ustawień mających zastosowanie do ściany wideo. Oprogramowanie jest dostępne w systemach Microsoft Windows i macOS. Można je nabyć za dodatkową opłatą. Może być konieczne użycie obsługiwanego zewnętrznego czujnika koloru. Informacje na temat zakupu i dostępności można uzyskać od autoryzowanego dealera lub w naszej lokalnej witrynie internetowej.



Oprogramowanie NaViSet Administrator

To bezpłatne oprogramowanie jest opartym na sieci zaawansowanym i rozbudowanym systemem sterowania, monitorowania oraz zarządzania zasobami monitorów i projektorów. Oprogramowanie jest dostępne dla systemów Microsoft Windows i macOS.

Dostępna jest najnowsza wersja oprogramowania NaViSet Administrator. Więcej informacji można uzyskać u dealera.



Oprogramowanie NaViSet Administrator Server Edition

Wersja NaViSet Administrator Server Edition opiera się na zaawansowanych funkcjach swojego podstawowego oprogramowania, z dodatkową bezpieczną obsługą wielu użytkowników na poziomie korporacyjnym, interfejsem internetowym dostępnym za pośrednictwem urządzeń mobilnych oraz obsługą innowacyjnej funkcji sieciowej NaViSet Secure zintegrowanej z tym modelem.

Wersja NaViSet Administrator Server Edition dla systemu Windows jest dostępna jako usługa subskrypcji. Więcej informacji można uzyskać u dealera.

Information Display Downloader

To oprogramowanie zapewnia najnowsze aplikacje i oprogramowanie układowe, dzięki którym monitor jest zawsze aktualny. To oprogramowanie jest dostępne dla systemu Microsoft Windows. Oprogramowanie Information Display Downloader można pobrać z poniższej strony firmy SHARP.

<https://business.sharpusa.com/product-downloads>

<https://www.sharp.eu/download-centre>

Środki ostrożności dotyczące montażu (dla dealerów i inżynierów serwisowych firmy SHARP)

Przed przystąpieniem do instalacji należy uważnie przeczytać „Środki ostrożności i konserwacja”.

Montaż monitora wymaga specjalistycznej wiedzy, a prace muszą być starannie wykonane przez przeszkolonego serwisanta zgodnie z niniejszą sekcją.

Przy montażu na ścianie lub suficie należy zwrócić uwagę na poniższe kwestie:

- Zalecamy stosowanie systemów montażowych zgodnych ze standardem UL1678 w Ameryce Północnej.
- Szczegółowe informacje znajdziesz w instrukcji dołączonej do sprzętu montażowego.

Zdecydowanie zalecane jest stosowanie wkrętów wyszczególnionych poniżej.

W przypadku stosowania śrub dłuższych niż podane poniżej należy sprawdzić głębokość otworu.

- Monitor wraz z uchwytem należy zamontować na ścianie, której udźwig wynosi co najmniej czterokrotność wagi monitora. Produkt należy zainstalować z użyciem metody najbardziej odpowiedniej do zastosowanych materiałów i struktury budynku.
- Nie używać wkrętarki udarowej.
- Po zamontowaniu należy się dokładnie upewnić, że monitor jest bezpiecznie zamocowany i nie może odpaść od ściany lub uchwyty.

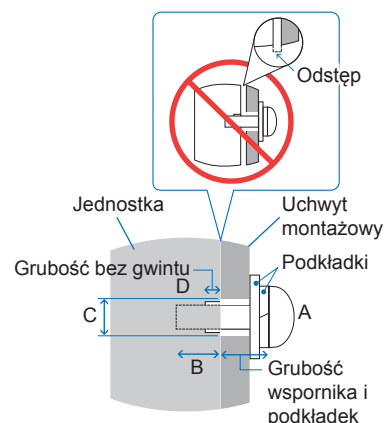

Model	Rozmiar śruby		Otwór wspornika	Grubość bez gwintu	Zalecana siła dokręcania
	(A)	(B)			
PN-M432/PN-P436	M6 (4 elementy)	10–12 mm (3/8–1/2 cala)	≤ Ø 8,5 mm (5/16 cala)	4 mm (3/16 cala)	390–670 N cm
PN-M502/PN-P506				2 mm (1/16 cala)	
PN-M552/PN-P556					
PN-M652/PN-P656					

Środki ostrożności dotyczące montażu (dla dealerów i inżynierów serwisowych firmy SHARP)

■Przymocowywanie akcesoriów do montażu

Podczas montowania akcesoriów należy uważać, aby nie przewrócić monitora.

1. Przymocowywanie akcesoriów do montażu

Podczas montowania akcesoriów należy uważać, aby nie przewrócić monitora.

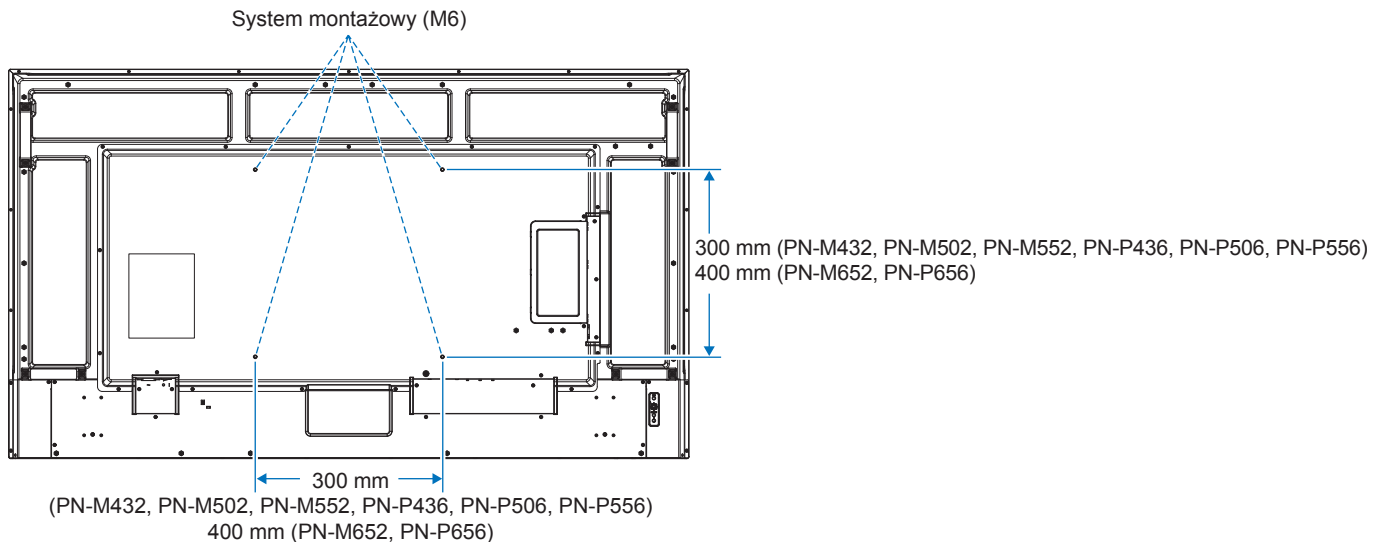

Akcesoria montażowe można zamocować, gdy monitor znajduje się ekranem do dołu. Aby uniknąć zarysowania panelu LCD, przed położeniem monitora ekranem do dołu należy zawsze położyć na stole miękki materiał, taki jak koc, o rozmiarze większym niż powierzchnia ekranu monitora. Upewnić się, że na stole nie ma niczego, co mogłoby uszkodzić monitor.

- WSKAZÓWKA:**
- Przed rozpoczęciem montażu połóż monitor ekranem do dołu na płaskiej, równej powierzchni, która jest większa od ekranu monitora. Użyj stabilnego stołu, który utrzyma ciężar monitora.
 - Aby uniknąć zarysowania panelu LCD, przed położeniem monitora ekranem do dołu podczas instalowania stojaka monitora lub akcesoriów montażowych należy zawsze położyć na stole miękki materiał, np. koc, większy niż powierzchnia ekranu monitora.

■Montaż linki zabezpieczającej

WSKAZÓWKA: Podczas instalacji nie wywieraj nacisku na panel LCD. Nie pchaj żadnego elementu monitora ani się o niego opieraj z nadmierną siłą. Może to spowodować zniekształcenie lub uszkodzenie monitora.

Uchwyty do linki zabezpieczającej

Podłącz linkę zabezpieczającą do uchwytów pokazanych na poniższym rysunku.

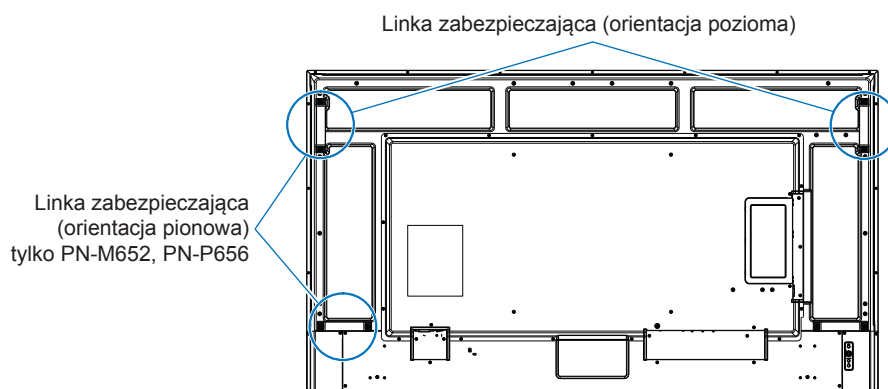

Środki ostrożności dotyczące montażu (dla dealerów i inżynierów serwisowych firmy SHARP)

■ Montaż opcjonalnej podstawy

Należy postępować zgodnie z instrukcjami montażu dołączonymi do podstawy. Używaj wyłącznie urządzeń zalecanych przez producenta.

Nazwa modelu	Opcjonalna podstawa
PN-M432/PN-P436 PN-M502/PN-P506 PN-M552/PN-P556	ST-43M (zestaw zawiera śruby)
PN-M652/PN-P656	ST-65M (zestaw zawiera śruby skrzydełkowe, śruby, zaciski i uchwyty podstawy)

- WSKAZÓWKA:**
- Używaj akcesoriów montażowych dołączonych do opcjonalnej podstawy. Zainstalować podstawę tak, aby dłuższe końce nóżek były skierowane do przodu.
 - Monitor z podstawą może być używany wyłącznie w orientacji poziomej.
 - Te podstawki są niedostępne w Australii i Nowej Zelandii.

ST-43M

PN-M432, PN-M502, PN-M552, PN-P436, PN-P506, PN-P556

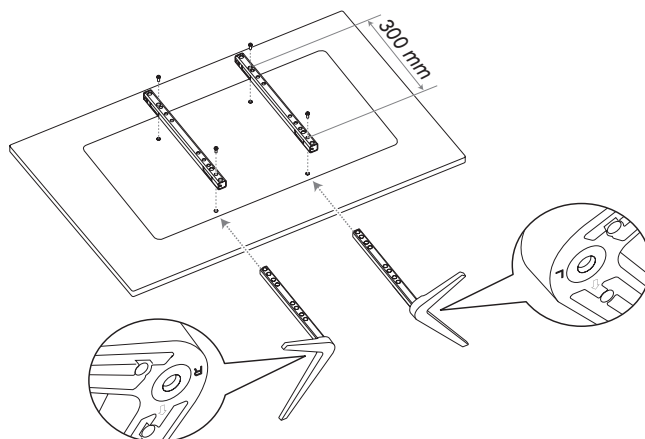

Regulacja wysokości

1. Linie na słupku podstawy wskazują regulację wysokości (Rysunek 1). Dopasuj szynę do linii.

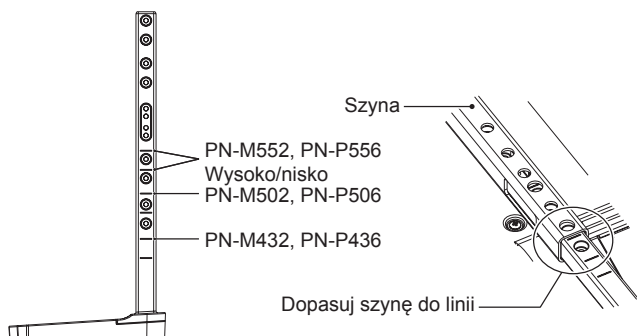

Rysunek 1

2. Zamocuj słupek stojaka i szynę za pomocą dołączonych śrub. Przykręć śruby w dwóch otworach szyny (rysunek 2).

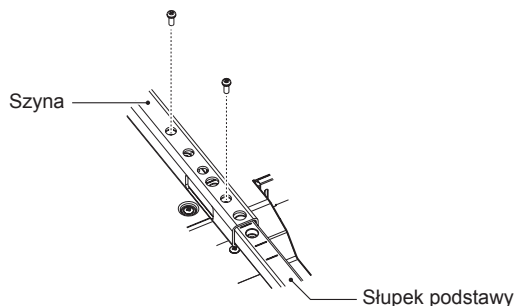

Rysunek 2

Środki ostrożności dotyczące montażu (dla dealerów i inżynierów serwisowych firmy SHARP)

ST-65M

PN-M652, PN-P656

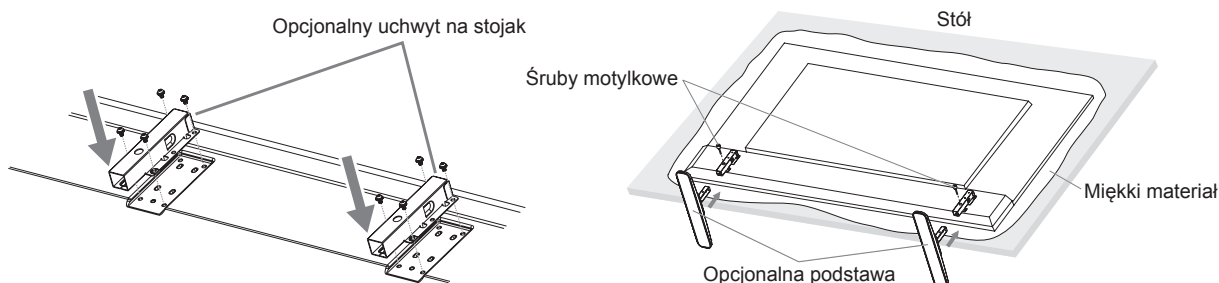

Informacje producenta dotyczące recyklingu i zużycia energii

Ochrona środowiska i recykling to jedne z najważniejszych priorytetów naszej firmy, które pozwalają nam minimalizować wpływ naszej działalności na środowisko. Zajmujemy się tworzeniem produktów przyjaznych dla środowiska oraz zawsze staramy się pomagać w określaniu i przestrzeganiu najnowszych niezależnych norm takich agencji jak ISO (Międzynarodowa Organizacja Normalizacyjna) i TCO (Szwedzki Związek Zawodowy).

Oszczędność energii

Ten monitor jest wyposażony w zaawansowaną funkcję oszczędzania energii. Po wysłaniu do monitora sygnału Display Power Management włącza się tryb oszczędzania energii. Monitor przechodzi w pojedynczy tryb oszczędzania energii.

Aby uzyskać dodatkowe informacje, odwiedź witrynę:

<https://www.sharppusa.com/> (w USA)

<https://www.sharppnecdisplays.eu> (w Europie)

<https://www.sharp-nec-displays.com/global/index.html> (Global)

Crestron Connected — informacje

■ Crestron Connected

Na tym ekranie można skonfigurować ustawienia Crestron.

Tym monitorem można sterować za pośrednictwem sieci przy użyciu sprzętu i oprogramowania firmy Crestron Electronics, Inc.

Jest to funkcja umożliwiająca podłączenie systemu opracowanego przez firmę Crestron Electronics, Inc., która kontroluje wiele urządzeń systemowych podłączonych do sieci oraz zarządza nimi.

Szczegółowe informacje można znaleźć w witrynie internetowej Crestron Electronics, Inc.

<https://www.crestron.com/>

Ten monitor obsługuje funkcje „Crestron Fusion” i „Crestron XiO Cloud” i jest zgodny z usługą Crestron XiO Cloud.

Szczegółowe informacje można znaleźć w witrynie internetowej Crestron Electronics, Inc.

<https://www.crestron.com/Products/Featured-Solutions/Crestron-Fusion>

<https://www.crestron.com/Products/Featured-Solutions/XiO-Cloud>

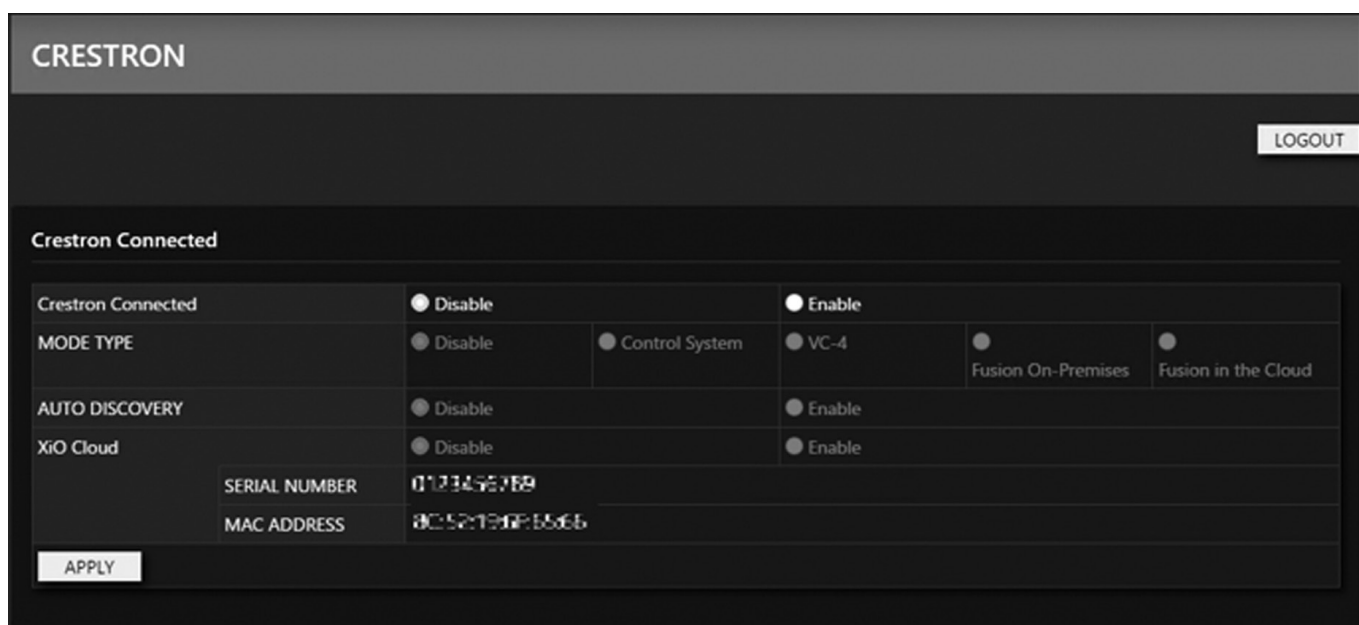

Crestron ConnectedUstaw, czy chcesz używać funkcji Crestron Connected.

MODE TYPE (Typ trybu).....Ustawia tryb. Jednocześnie może być włączona tylko jedna z następujących funkcji: [CONTROL SYSTEM] (System sterowania), [VC-4], [Fusion On-Premises] (Fuzja lokalna) lub [Fusion in the Cloud] (Fuzja w chmurze). Jeśli wybrana zostanie opcja [Disable] (Wyłącz), funkcje [CONTROL SYSTEM] (System sterowania), [VC-4], [Fusion On-Premises] (Fuzja lokalna) i [Fusion in the Cloud] (Fuzja w chmurze) zostaną wyłączone.

AUTO DISCOVERY (Automatyczne wykrywanie).....Ustawia, czy automatycznie wykrywać ten monitor.

XiO Cloud (Chmura XiO).....Ustaw, czy używać funkcji [XiO Cloud] (Chmura XiO).

Control System (System sterowania)

Jeśli wybierzesz [Control System] (System sterowania) w menu [MODE TYPE] (Typ trybu), pojawią się ustawienia systemu sterowania.

The screenshot shows the 'Crestron Connected' configuration screen. At the top, there are radio buttons for 'Disable' and 'Enable'. Below that is the 'MODE TYPE' section with radio buttons for 'Disable', 'Control System' (selected), 'VC-4', 'Fusion On-Premises', and 'Fusion in the Cloud'. The 'Control System' section includes fields for 'IP ADDRESS' (192.168.0.100), 'PORT' (41794), 'IP ID' (3), 'USE TLS' (Disable), 'VERIFY CERTIFICATE' (Disable), 'SECURE PORT' (41796), 'USER NAME', and 'PASSWORD'. Below this are 'AUTO DISCOVERY' and 'XIO Cloud' sections, both with 'Disable' and 'Enable' radio buttons. At the bottom, there are fields for 'SERIAL NUMBER' and 'MAC ADDRESS', and an 'APPLY' button.

- IP ADDRESS (Adres IP).....Ustawia adres IP funkcji [Control System] (System sterowania).
- PORT (Port).....Ustawia numer portu do połączenia z funkcją [Control System] (System sterowania).
- IP ID (Identyfikator IP).....Ustawia [IP ID] (Identyfikator IP) funkcji [Control System] (System sterowania).
- USE TLS (Użyj protokołu TLS).....Ustawia, czy ma być używana komunikacja szyfrowana przez TLS.
- VERIFY CERTIFICATE (Zweryfikuj certyfikat)Ustawia, czy podczas używania protokołu TLS należy uwierzytelnić za pomocą certyfikatu.
- SECURE PORT (Bezpieczny port).....Ustawia numer portu w przypadku korzystania z protokołu TLS.
- USER NAME (Nazwa użytkownika).....Ustawia nazwę użytkownika podczas korzystania z protokołu TLS.
- PASSWORD (Hasło)Ustawia hasło podczas korzystania z protokołu TLS.

Crestron Connected — informacje

VC-4

W przypadku wybrania opcji [VC-4] w menu [MODE TYPE] (Typ trybu), pojawią się ustawienia VC-4.

Crestron Connected		<input type="radio"/> Disable	<input type="radio"/> Enable
MODE TYPE		<input type="radio"/> Disable	<input checked="" type="radio"/> Control System
		<input type="radio"/> VC-4	<input type="radio"/> Fusion On-Premises
		<input type="radio"/> Fusion in the Cloud	
VC-4	IP ADDRESS	192 . 168 . 0 . 100	
	PORT	41794 (* from 1024 to 65535)	
	IP ID	3 (* from 3 to 254)	
	VIRTUAL CONTROL ROOM ID	* MAX 32 characters(A-Z, 0-9)	
	USE TLS	<input type="radio"/> Disable	<input type="radio"/> Enable
	VERIFY CERTIFICATE	<input type="radio"/> Disable	<input type="radio"/> Enable
	SECURE PORT	41796 (* from 1024 to 65535)	
	USER NAME	* MAX 20 ASCII characters except ':'	
	PASSWORD	* MAX 16 ASCII characters except ':'	
AUTO DISCOVERY		<input type="radio"/> Disable	<input type="radio"/> Enable
XiO Cloud		<input type="radio"/> Disable	<input type="radio"/> Enable
	SERIAL NUMBER	0173457E9	
	MAC ADDRESS	8C:52:1D:1E:55:6B	
<input type="button" value="APPLY"/>			

IP ADDRESS (Adres IP).....Ustawia adres IP funkcji [VC-4].

PORT (Port).....Ustawia numer portu, który ma być połączony z funkcją [VC-4].

IP ID (Identyfikator IP)Ustawia [Identyfikator IP] funkcji [VC-4].

VIRTUAL CONTROL ROOM IDUstawia identyfikator wirtualnej sterowni.
(Identyfikator wirtualnej sterowni)

USE TLS (Użyj protokołu TLS).....Ustawia, czy ma być używana komunikacja szyfrowana przez TLS.

VERIFY CERTIFICATE (Zweryfikuj certyfikat)Ustawia, czy podczas używania protokołu TLS należy uwierzytelnić za pomocą certyfikatu.

SECURE PORT (Bezpieczny port).....Ustawia numer portu w przypadku korzystania z protokołu TLS.

USER NAME (Nazwa użytkownika)Ustawia nazwę użytkownika podczas korzystania z protokołu TLS.

PASSWORD (Hasło)Ustawia hasło podczas korzystania z protokołu TLS.

Fusion On Premises (Fuzja lokalna)

W przypadku wybrania opcji [Fusion On-Premises] (Fuzja lokalna) w menu [MODE TYPE] (Typ trybu) wyświetlone zostaną ustawienia Fuzji lokalnej.

Crestron Connected		<input type="radio"/> Disable	<input type="radio"/> Enable
MODE TYPE		<input type="radio"/> Disable	<input checked="" type="radio"/> Control System
		<input type="radio"/> VC-4	<input checked="" type="radio"/> Fusion On-Premises
		<input type="radio"/> Fusion in the Cloud	
Fusion On-Premises	PORT	41794	
AUTO DISCOVERY		<input type="radio"/> Disable	<input type="radio"/> Enable
XiO Cloud		<input type="radio"/> Disable	<input type="radio"/> Enable
	SERIAL NUMBER	0173457E9	
	MAC ADDRESS	8C:52:1D:1E:55:6B	
<input type="button" value="APPLY"/>			

PORT (Port).....Ustawia numer portu do połączenia z funkcją [Crestron Fusion On-Premises] (Fuzja lokalna Crestron).

Sterowanie monitorem za pomocą komputera (LAN)

Fusion in the Cloud (Fuzja w chmurze)

W przypadku wybrania opcji [Fusion in the Cloud] (Fuzja w chmurze) w menu [MODE TYPE] (Typ trybu) wyświetlone zostaną ustawienia Fuzji w chmurze.

The screenshot shows the 'Crestron Connected' settings interface. At the top, there are radio buttons for 'Disable' and 'Enable' for 'Crestron Connected'. Below that, the 'MODE TYPE' section has radio buttons for 'Disable', 'Control System', 'VC-4', 'Fusion On-Premises', and 'Fusion in the Cloud'. The 'Fusion in the Cloud' section is expanded, showing a 'URL' field (empty), a 'PORT' field with the value '443', and an 'APPLY' button. Below this, there are sections for 'AUTO DISCOVERY' (Disable/Enable), 'XiO Cloud' (Disable/Enable), and fields for 'SERIAL NUMBER' (0123456789) and 'MAC ADDRESS' (8C:52:1E:1E:55:66).

URL (Adres URL) Ustawia adres URL funkcji Crestron Fusion.

PORT (Port)..... Ustawia numer portu do połączenia z funkcją Crestron Fusion.

APPLY (ZASTOSUJ): Zastosuj zmiany.

MANAGE CERTIFICATE (Zarządzaj certyfikatem)

Zaimportuj certyfikat systemu sterowania i VC-4 do tego monitora.

Jeśli monitor ma inny certyfikat, usuń go, a następnie zaimportuj ustawiony certyfikat.

Formaty certyfikatów to: „.cer” i „.der”.

The screenshot shows the 'MANAGE CERTIFICATE' interface. It has two main sections: 'Control System' and 'VC-4'. Each section has a 'STATUS' field (both showing 'NOT INSTALLED'), 'VALID FROM' and 'VALID TO' fields, a 'FILE' field with a 'Choose File' button and 'No file chosen' text, and an 'IMPORT/DELETE' section with 'IMPORT' and 'DELETE' buttons. A 'RESET' button is located at the bottom right of the screen.

RESET (Resetuj): Przywraca ustawienia fabryczne.

WSKAZÓWKA: Zaimportowane certyfikaty nie są usuwane przez funkcję RESET (Resetuj). Aby usunąć dany certyfikat, naciśnij przycisk DELETE (Usuń).

SHARP
SHARP CORPORATION