

MODEL

AR-M165
AR-M207

CYFROWE URZĄDZENIE WIELOFUNKCYJNE

INSTRUKCJA OBSŁUGI
(kopiarka i informacje ogólne)

Strona

CZĘŚĆ 1: INFORMACJE OGÓLNE

- **ZANIM ZACZNIESZ UŻYWAĆ** 12
- **ROZWIĄZYWANIE PROBLEMÓW
I KONSERWACJA** 24
- **URZĄDZENIA OPCJONALNE I
MATERIAŁY EKSPLOATACYJNE** ... 40

CZĘŚĆ 2: OBSŁUGA KOPIARKI

- **FUNKCJE KOPIOWANIA** 45
- **ZAAWANSOWANE
FUNKCJE KOPIOWANIA** 64
- **DODATEK** 73
- **INSTRUKCJA OBSŁUGI
GŁÓWNEGO OPERATORA** 75

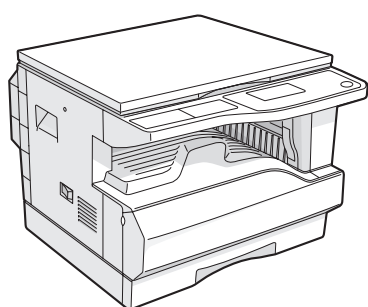

AR-M165

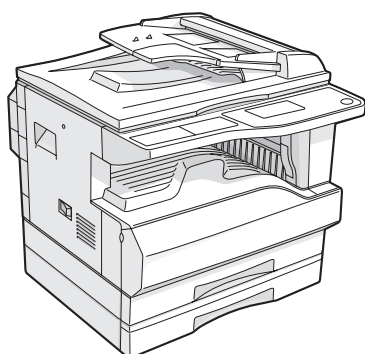

AR-M207

Gdy jest zainstalowany RSPF

Prosimy o uważne zapoznanie się z niniejszą instrukcją. Pozwoli to Państwu wykorzystywać opisywane urządzenie w optymalny sposób.

Przed przystąpieniem do instalacji urządzenia należy zapoznać się z wymaganiami dotyczącymi instalacji oraz ostrzeżeniami.

Wszystkie instrukcje obsługi włącznie z podręcznikiem "Instrukcja obsługi (kopiarka i informacje ogólne)" jak również instrukcje dotyczące zainstalowanych opcji należy zawsze mieć w pobliżu, aby potrzebne informacje były łatwo dostępne.

W niektórych krajach położenia wyłącznika zasilania kopiarki oznaczane są symbolami "I" oraz "⊖" zamiast "ON" i "OFF".

Symbol "⊖" oznacza, że kopiarka nie jest całkowicie odłączona od źródła zasilania, lecz znajduje się w trybie gotowości.

Jeżeli na kopiarce znajdują się właśnie takie oznaczenia, prosimy traktować symbol "I" jako "ON", zaś "⊖" jako "OFF".

Uwaga!

Dla całkowitego odłączenia od źródła zasilania należy wyciągnąć z gniazda główny wtyk zasilający kopiarki.

Gniazdo zasilające powinno znajdować się w pobliżu urządzenia i być łatwo dostępne.

Ostrzeżenie:

Produkt jest urządzeniem laserowym klasy A. W gospodarstwie domowym może on powodować zakłócenia odbiorników radiowych i w takim przypadku właściciel jest zobowiązany do podjęcia środków, które zapobiegą takim zakłóceniom.

Gwarancja

Mając świadomość dołożenia wszelkich starań, by uczynić ten dokument tak zgodnym ze stanem faktycznym i pomocnym jak jest to tylko możliwe, firma SHARP nie daje żadnej gwarancji związanej z zawartością niniejszego dokumentu. Wszelkie informacje zawarte w niniejszej instrukcji mogą ulec zmianie bez powiadamiania nabywcy. Firma SHARP nie ponosi żadnej odpowiedzialności za ewentualne straty lub zniszczenia, bezpośrednio lub pośrednio będące następstwem korzystania z niniejszej instrukcji.

© Copyright SHARP Corporation 2005. Wszelkie prawa zastrzeżone. Kopiowanie, modyfikowanie i tłumaczenie niniejszego dokumentu bez pisemnej zgody w sposób inny niż przewidują to prawa autorskie jest zabronione.

Część 1: Informacje ogólne

Info

- Niniejsza instrukcja została przygotowana z należytą starannością. Jeśli masz jakieś uwagi dotyczące tej instrukcji, skontaktuj się z najbliższym autoryzowanym przedstawicielem.
- Ten produkt przeszedł dokładne procedury sprawdzające i kontrolę jakości. Gdyby jednak zostały odkryte jakieś wady, skontaktuj się ze swoim dealerem lub autoryzowanym serwisem.
- Oprócz przypadków przewidzianych przez prawo, SHARP nie jest odpowiedzialny za usterki powstałe w czasie użytkowania urządzenia lub jego opcji, lub usterki spowodowane nieprawidłową obsługą urządzenia i jego opcji, lub za jakiegokolwiek uszkodzenia powstałe w czasie użytkowania urządzenia.

"Zestaw dwufunkcyjny" wymieniany w tej instrukcji, w niektórych modelach może być instalowany jako opcja, a w innych być wyposażeniem standardowym. Szczegółowe informacje znajdziesz w "URZĄDZENIA OPCJONALNE I MATERIAŁY EKSPLOATACYJNE" (strona 40).

Wyświetlane ekrany, komunikaty i nazwy przycisków omawiane w tej instrukcji, mogą się różnić od rzeczywistych z powodu modyfikacji i ulepszeń produktu.

Funkcja faksu jest dostępna tylko w niektórych krajach i regionach.

KONFIGURACJA PRODUKTU

Seria tego produktu składa się z modeli wymienionych poniżej. W zależności od modelu występują różne konfiguracje. Opisy i ilustracje w niniejszej instrukcji dotyczą przede wszystkim AR-M207 (z zainstalowanym RSPF).

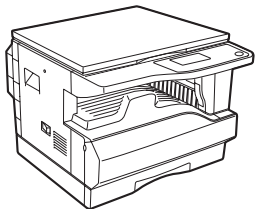
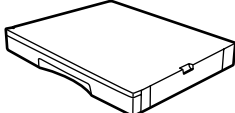
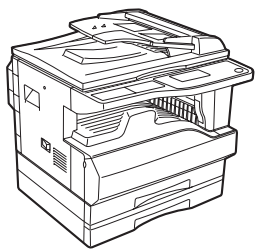
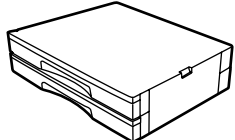
Model	Wygląd	Szybkość kopiowania	Podajniki papieru	Opcjonalne podajniki
AR-M165		16 kopii/min.	Jeden (250 x 1)	Podajnik papieru na 250-arkuszy (AR-D24) 
AR-M207	 Gdy jest zainstalowany RSPF	20 kopii/min.	Dwa (250 x 2)	Podajnik papieru na 2 x 250-arkuszy (AR-D25) 

(Stan na koniec października 2004)

SPIS TREŚCI

Część 1: Informacje ogólne

KONFIGURACJA PRODUKTU	3
UWAGI	6
● UWAGI DOTYCZĄCE UŻYTKOWANIA	6
● INFORMACJA O LASERZE	7
WYMAGANIA DOTYCZĄCE INSTALACJI	8
● INFORMACJA O OCHRONIE ŚRODOWISKA.....	8
INSTRUKCJE DOSTARCZANE WRAZ Z TYM PRODUKTEM	9
GŁÓWNE FUNKCJE	10

1 ZANIM ZACZNIESZ UŻYWAĆ

NAZWY CZĘŚCI I ICH FUNKCJE	12
● PANEL OPERACYJNY	14
● OPERACJE W TRYBACH KOPIOWANIA, DRUKOWANIA, SKANOWANIA I FAKSOWANIA	16
WŁĄCZANIE I WYŁĄCZANIE ZASILANIA	17
● WŁĄCZANIE	17
● WYŁĄCZANIE	17
ŁADOWANIE PAPIERU	18
● PAPIER.....	18
● ŁADOWANIE PAPIERU.....	19
● ZMIANA USTAWIENIA FORMATU PAPIERU PODAJNIKA.....	21
● WYŁĄCZANIE (WŁĄCZANIE) AUTOMATYCZNEGO PRZEŁĄCZANIA PODAJNIKÓW	22
TRYB KONTROLI DOSTĘPU.....	23
● ILOŚĆ KONT W TRYBIE KONTROLI DOSTĘPU	23
● UŻYWANIE TRYBU KONTROLI DOSTĘPU	23

2 ROZWIĄZYWANIE PROBLEMÓW I KONSERWACJA

ROZWIĄZYWANIE PROBLEMÓW	25
● PROBLEMY Z URZĄDZENIEM / KOPIOWANIEM.....	25
WSKAŹNIKI I KOMUNIKATY WYŚWIETLACZA.....	28
USUWANIE ZACIĘĆ	29
● ZACIĘCIE ORYGINAŁU W SPF	29
● ZACIĘCIE W PODAJNIKU BOCZNYM.....	30
● ZACIĘCIE W URZĄDZENIU	31
● ZACIĘCIE W PODAJNIKU 1.....	33
● ZACIĘCIE W PODAJNIKU 2.....	34
WYMIANA POJEMNIKA Z TONEREM	35
SPRAWDZANIE CAŁKOWITEGO LICZNIKA	36
CZYSZCZENIE URZĄDZENIA	37
● CZYSZCZENIE SZYBY, SPF I POKRYWY ORYGINAŁU	37
● CZYSZCZENIE ROLKI POBIERAJĄCEJ PODAJNIKA BOCZNEGO	37
● CZYSZCZENIE ELEKTRODY TRANSFEROWEJ	38
REGULACJA KONTRASTU WYŚWIETLACZA.....	39

3 URZĄDZENIA OPCJONALNE I MATERIAŁY EKSPLOATACYJNE

URZĄDZENIA OPCJONALNE	40
● ODWRACAJĄCY AUTOMATYCZNY PODAJNIK DOKUMENTÓW / AUTOMATYCZNY PODAJNIK DOKUMENTÓW	41
● PODAJNIK PAPIERU NA 250-ARKUSZY / PODAJNIK PAPIERU NA 2 X 250-ARKUSZY	41
● ZESTAW DWUFUNKCYJNY	42
PRZECHOWYWANIE MATERIAŁÓW EKSPLOATACYJNYCH	42
● PRAWDŁOWE PRZECHOWYWANIE	42

Część 2: Obsługa kopiarki

4 FUNKCJE KOPIOWANIA

KOPIOWANIE	45
● PRZYCIEMNIANIE I ROZJAŚNIANIE KOPII	.48
● WYBÓR PODAJNIKA49
● USTAWIANIE ILOŚCI KOPII49
● WYBÓR FORMATU ORYGIAŁU50
● UŻYWANIE PODAJNIKA BOCZNEGO DO KOPIOWANIA ORYGINAŁÓW SPECJALNEGO FORMATU51
ZMNIEJSZANIE LUB POWIĘKSZANIE KOPII	52
● AUTOMATYCZNY DOBÓR SKALI52
● RĘCZNY DOBÓR SKALI (STAŁE SKALE ODWZOROWANIA/ZOOM)52
ODZIELNE USTAWIANIE SKALI PIONOWEJ I POZIOMEJ (XY zoom)	54
KOPIOWANIE DWUSTRONNE	56
● KOPIOWANIE DWUSTRONNE56
● DWUSTRONNE KOPIOWANIE JEDNOSTRONNYCH ORYGINAŁÓW57
● DWUSTRONNE KOPIE Z DWUSTRONNYCH ORYGINAŁÓW (TYLKO GDY JEST UŻYWANY RSPF)59
● JEDNOSTRONNE KOPIE DWUSTRONNYCH ORYGINAŁÓW (TYLKO GDY JEST UŻYWANY RSPF)60
DWUSTRONNE KOPIOWANIE UŻYWAJĄC PODAJNIK BOCZNY	61
KOPIOWANIE KSIĄŻKOWE (KOPIOWANIE KSIĄŻKOWE)	62
PRZERWANIE KOPIOWANIA (PRZERWANIE KOPIOWANIA)	63

5 ZAAWANSOWANE FUNKCJE KOPIOWANIA

OBRÓT OBRAZU O 90 STOPNI (Obrót kopii)	64
TRYB SORTOWANIA	64
KOPIOWANIE WIELU ORYGINAŁÓW NA JEDEN ARKUSZ PAPIERU (Kopiowanie 2na1 / 4na1)	66
PRZESUWANIE MARGINESU (PRZESUWANIE MARGINESU)	68
USUWANIE KRAWĘDZI (USUWANIE KRAWĘDZI)	69
CARD SHOT	71

6 DODATEK

SPECYFIKACJA	73
---------------------------	-----------

7 PROGRAMY GŁÓWNEGO OPERATORA

CEL PROGRAMÓW GŁÓWNEGO OPERATORA	75
● PROGRAMY DLA WSZYSTKICH FUNKCJI URZĄDZENIA (KOPIOWANIE, FAKSOWANIE, DRUKOWANIE I SKANOWANIE SIECIOWE)	75
● PROGRAMY TRYBU KOPIOWANIA 75
● PROGRAMOWANIE KODU GŁÓWNEGO OPERATORA 75
PROGRAMOWANIE KODU GŁÓWNEGO OPERATORA	76
LISTA PROGRAMÓW GŁÓWNEGO OPERATORA	77
UŻYWANIE PROGRAMÓW GŁÓWNEGO OPERATORA	78
● KONTROLA KONT 79
● KONTROLA URZĄDZENIA 81
● USTAWIANIE OPERACJI 83
● OSZCZĘDZANIE ENERGII 85
● USTAWIENIA KOPIOWANIA 86
SKOROWIDZ	89
NUMER KODU GŁÓWNEGO OPERATORA: USTAWIENIE FABRYCZNE	93

UWAGI

Postępuj zgodnie z uwagami, gdy używasz to urządzenie.

UWAGI DOTYCZĄCE UŻYTKOWANIA

▲ Ostrzeżenie:

- Obszar utrwalania jest gorący. Postępuj ostrożnie przy usuwaniu zaciętego papieru z tego miejsca.
- Nie kieruj wzroku bezpośrednio na źródło światła. Może to być niebezpieczne dla oczu.

⚠ Uwaga:

- Nie włączaj nie wyłączaj urządzenia w krótkim czasie. Po wyłączeniu, odczekaj 10 do 15 sekund zanim ponownie włączysz.
- Ustaw urządzenie na stałym, poziomym podłożu.
- Gdy urządzenie nie będzie używane przez długi czas np. w czasie wakacji, wyłącz zasilanie i wyjmij przewód zasilający z gniazdka.
- Przy przenoszeniu urządzenia upewnij się, że zasilanie zostało wyłączone, a kabel zasilający wyjęty z gniazdka.
- Gdy urządzenie jest włączone nie przykrywaj go żadną folią lub materiałem. Powoduje to kumulację ciepła i niszczy urządzenie.
- Nie dokonuj żadnych modyfikacji w urządzeniu. Może to spowodować zagrożenie dla zdrowia i zniszczenie urządzenia.
- Nie kopiuj żadnych materiałów, których kopiowanie jest zabronione przez prawo. Kopiowanie niżej wymienionych pozycji jest zwykle zabronione przez prawo. Kopiowanie innych materiałów może być zabronione przez prawa lokalne.
 - Banknoty • Znaczki • Obligacje • Akcje
 - Wyciągi bankowe • Czeki • Paspporty • Prawa jazdy
- Nie dotykaj bębna fotoprzewodzącego. Zabrudzenia i zadrapania bębna spowodują powstawanie zabrudzeń na wydrukach.
- Przechowuj zapasowe tonery w chłodnym i suchym miejscu i rozpakowuj bezpośrednio przed użyciem.
- Gdy będą wystawione na działanie promieni słonecznych lub ogrzewane, może to negatywnie wpłynąć na jakość kopii.

Obszar utrwalania

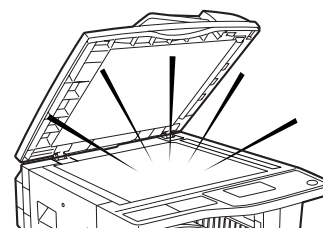
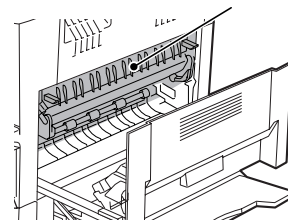

INFORMACJA O LASERZE

Długość fali	785 nm + 10 nm/- 15 nm
Czasy pulsu	(8,141 μs ± 0,1 μs)/7 mm
Moc wyjściowa	0,14 mW - 0,22 mW

Na linii produkcyjnej, moc wyjściowa skanera jest ustawiona na 0,8 MILIWATÓW PLUS 10 % i jest utrzymywana na stałym poziomie poprzez działanie automatycznej kontroli mocy (Automatic Power Control (APC)).

Uwaga

Używanie kontroli lub ustawień lub wykonywanie procedur innych niż tutaj opisane mogą powodować niebezpieczne promieniowanie.

Dla Europy:

CLASS 1 LASER PRODUCT

LASER KLASSE 1

LUOKAN 1 LASERLAITE

KLASS 1 LASERAPPARAT

CAUTION
INVISIBLE LASER RADIATION
WHEN OPEN INTERLOCKS
DEFEATED. AVOID EXPOSURE
TO BEAM.

VORSICHT
UNSICHTBARE
LASERSTRAHLUNG WENN
ABDECKUNG GEÖFFNET UND
SICHERHEITVERRIEGELUNG
ÜBERBRÜCKT. NICHT DEM
STRAHL AUSSETZEN.

ADVARSEL
USYNLIG LASERSTRÅLNING
VED ÅBNING, NÅR
SIKKERHEDSBRYDERE ER
UDE AF FUNKTION. UNDGÅ
UDSÆTTELSE FOR
STRÅLNING.

VAROITUS!
LAITTEEN KÄYTTÄMINEN
MUULLA KUIN TÄSSÄ
KÄYTTÖOHJEESSA
MAINITULLA TAVALLA SAATTA
ALTISTAA KÄYTTÄJÄN
TURVALLISUUSLUOKAN 1
YLITTÄVÄLLE
NÄKYMÄTTÖMÄLLE
LASERSÄTEILYLLE.

VARNING
OM APPARATEN ANVÄNDS PÅ
ANNAT SÄTT ÄN I DENNA
BRUKSANVISNING
SPECIFICERATS, KAN
ANVÄNDAREN UTSÄTTAS FÖR
OSYNLIG LASERSTRÅLNING,
SOM ÖVERSKRIDER GRÄNSEN
FÖR LASERKLASS 1.

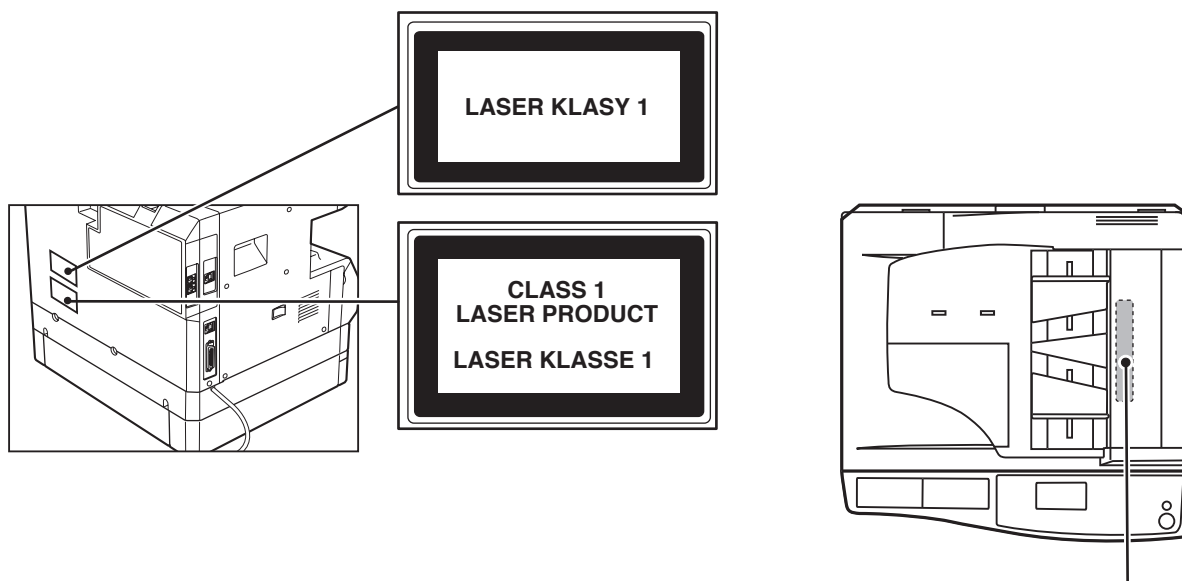

		CAUTION INVISIBLE LASER RADIATION WHEN OPEN AND INTERLOCKS DEFEATED. AVOID EXPOSURE TO BEAM.	ADVERSEL USYNLIG LASERSTRÅLNING NÅR DEKSEL ÅPNES OG SIKKERHEDSLÅS BRYTES. UNNGÅ EKSPONERING FOR STRÅLEN.
		VORSICHT UNSICHTBARE LASERSTRAHLUNG WENN ABDECKUNG GEÖFFNET UND SICHERHEITVERRIEGELUNG ÜBERBRÜCKT. NICHT DEM STRAHL AUSSETZEN.	VARNING OSYNLIG LASERSTRÅLNING NÅR DENNA DEL ÄR ÖPPNAD OCH SPARRAR ÄR URKOPPLADE. STRÅLEN ÄR FARLIG. BETRÄKTA EJ STRÅLEN.
		ADVARSEL USYNLIG LASERSTRÅLNING VED ÅBNING, NÅR SIKKERHEDSBRYDERE ER UDE AF FUNKTION. UNDGÅ UDSÆTTELSE FOR STRÅLNING.	VARO! AVATTARESSA JA SUOJALUKITUS OHITETTÄESSÄ OLET ALTIINA NÄKYMÄTTÖNTÄ LASERSÄTEILYLLE. ÄLÄ KATSO SÄTEESEEN.

WYMAGANIA DOTYCZĄCE INSTALACJI

Niewłaściwa instalacja może spowodować zniszczenie urządzenia. Przestrzegaj poniższych punktów w czasie pierwszej instalacji i po każdym przeniesieniu urządzenia.

1. Urządzenie powinno być zainstalowane blisko dostępnego gniazdka sieciowego.
2. Upewnij się, że podłączyłeś przewód zasilający do gniazdka zasilania spełniającego odpowiednie wymagania napięcia i przepływu prądu. Upewnij się również czy gniazdko jest właściwie uziemione.
 - Wymagania zasilania prądem znajdują się na tabliczce znamionowej z tyłu urządzenia.



Podłącz urządzenie do gniazdka, które nie jest używane przez inne odbiorniki. Jeśli do tego samego gniazdka jest podłączony sprzęt oświetleniowy, światło może migać.

3. Nie instaluj urządzenia w miejscach:
 - wilgotnych lub zakurzonych
 - narażonych na bezpośrednie działanie promieni słonecznych
 - źle wentylowanych
 - narażonych na zmiany temperatury lub wilgotności np., przy urządzeniach klimatyzacyjnych lub grzejnikach.
4. Zapewnij odpowiednią przestrzeń dookoła urządzenia dla serwisowania i wentylacji.

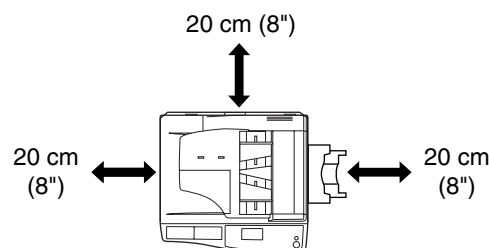

W czasie działania w urządzeniu jest wytwarzana mała ilość ozonu. Poziom emisji jest zbyt mały aby powodować zagrożenie dla zdrowia.

INFO:

Obecnym limitem wystawienia na długoterminowe działanie ozonu jest $0,2 \text{ mg/m}^3$ ($0,1 \text{ ppm}$) liczone jako 8 godzinny czas uśrednionej koncentracji.

Pomimo małej emisji, zapach ozonu może być wyczuwalny, dlatego zaleca się umieszczać urządzenia w dobrze wentylowanych pomieszczeniach.

INFORMACJA O OCHRONIE ŚRODOWISKA



SHARP jako partner programu ENERGY STAR® zapewnia, że ten produkt odpowiada wytycznym programu ENERGY STAR® w zakresie efektywnego zużycia energii.

INSTRUKCJE DOSTARCZANE WRAZ Z TYM PRODUKTEM

Kilka różnych instrukcji obsługi jest dostarczanych do tego urządzenia. Prosimy o przeczytanie instrukcji odpowiadającej funkcji, którą chcesz użyć.

Instrukcja obsługi (kopiarka i informacje ogólne) - niniejsza instrukcja:

Pierwsza część tej instrukcji zawiera informacje ogólne o urządzeniu, dotyczące bezpieczeństwa i procedury ładowania papieru, usuwania zacięć i dokonywania regularnych konserwacji. Druga część instrukcji zawiera opis funkcji kopiowania urządzenia.

Ta instrukcja również zawiera opis programów głównego operatora do ustawień urządzenia i funkcji kopiowania. Opisy programów głównego operatora dla faksu, drukarki i skanera sieciowego znajdują się w instrukcjach obsługi danych funkcji.

Programy głównego operatora są używane przez administratora urządzenia do włączania lub wyłączenia funkcji, aby je dopasować do potrzeb użytkowników.

Instrukcja instalacji oprogramowania

Opisuje jak zainstalować i skonfigurować sterownik drukarki.

Instrukcja obsługi (faks)*1:

Opisuje jak korzystać z funkcji faksu. Aby korzystać z funkcji faksu, musi zostać zainstalowany opcjonalny zestaw faksu (AR-FX11).

Instrukcja obsługi (drukarki i skanera)*2:

Opisuje jak korzystać z urządzenia jako drukarki i skanera gdy jest podłączone do komputera.

Instrukcja obsługi (drukarki sieciowej)*2:

Opisuje jak korzystać z urządzenia jako drukarki sieciowej.

Aby urządzenie miało funkcję drukarki sieciowej, musi zostać zainstalowany opcjonalny zestaw rozszerzenia sieciowego (AR-NB3).

Instrukcja obsługi (skaner sieciowy)*2:

Opisuje jak korzystać z urządzenia jako skanera sieciowego. Aby urządzenie miało funkcję skanera sieciowego, musi zostać zainstalowany opcjonalny zestaw rozszerzenia sieciowego (AR-NB3).

*1 "Instrukcja obsługi (faks)" jest zawarta w opcjonalnym zestawie faksu.

*2 "Instrukcja obsługi (drukarki i skanera)" znajduje się na załączonym CD-ROMie w formacie PDF. "Instrukcja obsługi (drukarki sieciowej)" i "Instrukcja obsługi (skaner sieciowy)" są zawarte na CD-ROMie dołączonym do zestawu rozszerzenia sieciowego w formacie PDF. (Te instrukcje nie są dostarczane w formie wydrukowanej.)

Znaczenie "R" w oznaczeniach formatu papieru i oryginałów

"R" pojawiające się na końcu oznaczenia formatu oryginału lub papieru (A4R, B5R (8-1/2" x 11"R, 5-1/2" x 8-1/2"R), itp.) wskazuje, że oryginał lub papier jest w orientacji poziomej tak jak jest to pokazane poniżej. Formaty, które mogą być ułożone tylko w orientacji poziomej (A3, B4 (11" x 17", 8-1/2" x 14")) nie posiadają "R" w swoim oznaczeniu formatu.

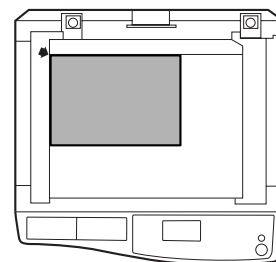

Orientacja pozioma

Konwencje użyte w tej instrukcji



Ostrożnie Ostrzega użytkownika, że może nastąpić zagrożenie dla zdrowia jeśli zawartość ostrzeżenia nie jest właściwie przestrzegana.



Uwaga Przestrzega użytkownika o możliwości uszkodzenia urządzenia lub jakiejś jego części jeśli zawartość ostrzeżenia nie będzie właściwie przestrzegana.



Info Dostarczają informacji dotyczących urządzenia odnośnie specyfikacji, funkcji, możliwości i obsługi, które są przydatne dla użytkownika.

W tej instrukcji odwracający automatyczny podajnik dokumentów jest opisywany jako "RSPF" (Reversing single pass feeder) a automatyczny podajnik dokumentów jako "SPF" (single pass feeder). Oprócz specyficznych opisów, zarówno RSPF jak i SPF są opisane jako "SPF".

GŁÓWNE FUNKCJE

Szybkie laserowe kopiowanie

- Czas wyjścia pierwszej kopii*¹ przy 300 dpi*² wynosi tylko 7,2 sekundy.
- Szybkość kopiowania wynosi 20 (AR-M207) lub 16 (AR-M165) kopii na minutę. Zapewnia to dużą produktywność w miejscu pracy.

*¹ Mierzone po rozgrzaniu urządzenia, kopiowanie z szyby oryginału (A4 (8-1/2" x 11") papier pobierany z podajnika 1). Czas wyjścia pierwszej kopii może się różnić w zależności od warunków pracy urządzenia oraz temperatury i napięcia zasilania.

*² "dpi" ("dots per inch") jest jednostką używaną do mierzenia rozdzielczości. Rozdzielczość wskazuje jak bardzo dokładnie może być odwzorowany drukowany lub skanowany obraz.

Wysokiej jakości cyfrowy obraz

- Wykonywane jest wysokiej jakości kopiowanie w 600 dpi.
- Dodatkowo do automatycznej ekspozycji, można wybrać dwa tryby: "TEKST" dla oryginałów tekstowych i "FOTO" dla fotografii. Ekspozycja może być ustawiona na pięciu poziomach w każdym trybie.
- Tryb foto pozwala na wyraźne kopiowanie oryginałów z delikatnymi półtonami np. fotografie monochromatyczne i kolorowe.

Funkcje ułatwiające kopiowanie

- Funkcja zoom może być używana do zmniejszania lub powiększania kopii od 25% do 400% w krokach co 1%. (Gdy jest używany SPF, zoom może być w zakresie 50% do 200%.)
- Do 999 kopii można wykonać z zeskanowanego oryginału. (Można to zmienić na 99 kopii w programach głównego operatora.)
- Programy głównego operatora pozwalają na takie ustawienia funkcji aby odpowiadały specyficznym potrzebom. Np. dostęp do urządzenia może być kontrolowany dzięki włączeniu trubu kontroli dostępu.
- Opcjonalny zestaw dwufunkcyjny może zostać zainstalowany, aby umożliwić użycie obrotu kopii i innych wygodnych funkcji.

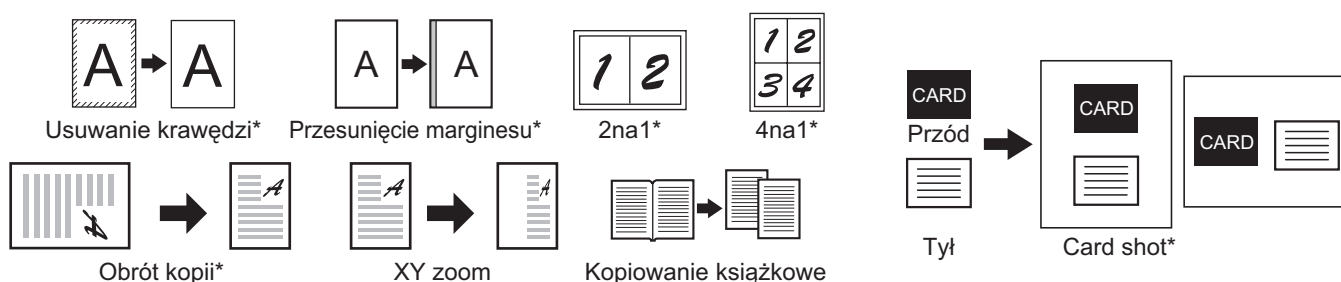

* Gdy jest zainstalowany zestaw dwufunkcyjny.

Funkcja sortowania (gdy jest zainstalowany zestaw dwufunkcyjny)

Wiele kopii oryginału mogą być posortowane w zestawy.

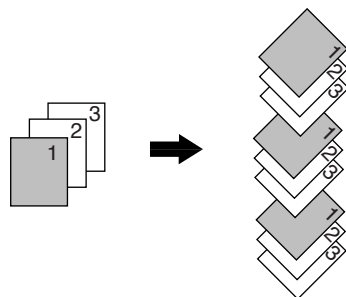

Funkcja drukarki / kolorowego skanera

- Urządzenie jest standardowo wyposażone w port USB i równoległy. Do tych portów można podłączyć komputer, aby używać urządzenia jako drukarkę lub skaner.
- Aby używać urządzenie jako drukarkę lub skaner, musi być wpiery zainstalowany sterownik drukarki lub skanera jak jest to opisane w "Instrukcji instalacji oprogramowania".
- Funkcja skanowania jest dostępna tylko gdy komputer jest podłączony do portu USB i posiada system operacyjny Windows 98/Me/2000/XP. Gdy komputer posiada system operacyjny Windows 95/NT 4.0 lub jest podłączony do portu równoległego, możliwe jest tylko drukowanie.

Funkcja faksu (opcja)

Instalacja opcjonalnego zestawu faksu pozwala używać funkcji laserowego faksu Super G3 na zwykły papier.

Podłączenie do sieci (opcja)

Opcjonalny zestaw rozszerzenia sieciowego (AR-NB3) może zostać zainstalowany, aby używać urządzenie jako drukarkę sieciową lub sieciowy skaner.

Konstrukcja przyjazna ludziom i środowisku

- Tryby oszczędzania energii ograniczają pobór mocy gdy urządzenie nie jest aktywnie używane.
- Uniwersalna konstrukcja została zastosowana w tym produkcie, a wysokość panela operacyjnego i kształty przycisków zostały zaprojektowane do użytku przez jak największą ilość ludzi.

1

ZANIM ZACZNIESZ UŻYWAĆ

Ten rozdział zawiera podstawowe informacje dotyczące użytkowania urządzenia. Prosimy o przeczytanie tego rozdziału przed korzystaniem z urządzenia.

NAZWY CZĘŚCI I ICH FUNKCJE

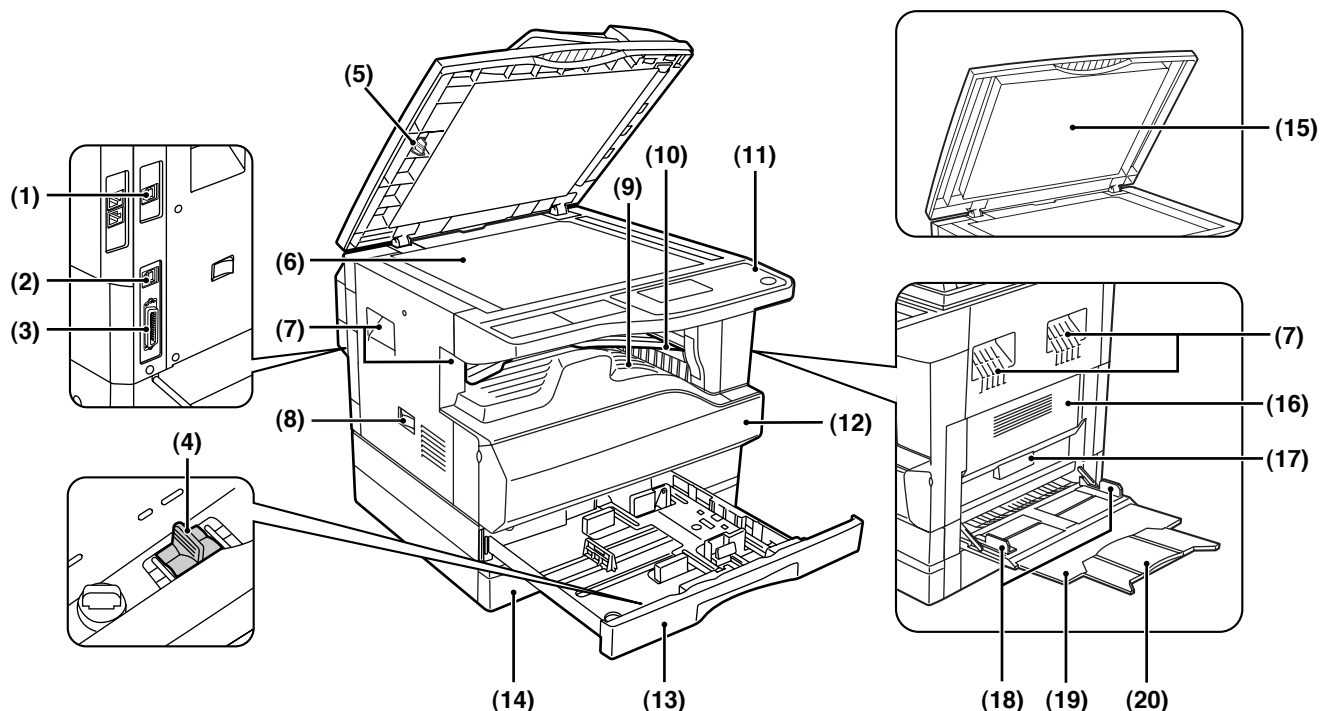

- (1) **Port USB 2.0 (USB-2) (gdy jest zainstalowany zestaw dwufunkcyjny)**
Podłącz komputer do tego portu, aby korzystać z funkcji drukarki i skanera.
- (2) **Port USB 1.1 (USB-1)**
Podłącz komputer do tego portu, aby korzystać z funkcji drukarki i skanera.
- (3) **Port równoległy**
Podłącz komputer do tego portu, aby korzystać z funkcji drukarki.
- (4) **Przyrząd czyszczący elektrodę**
Używaj do czyszczenia elektrody transferowej.
- (5) **Przyrząd czyszczący szybkę skanera**
Używaj do czyszczenia szybki skanowania oryginałów.
- (6) **Szyba oryginału**
Na niej układaj obrazem do dołu oryginał, który chcesz zeskanować. (Strona 45)
- (7) **Uchwyty**
Używaj do przenoszenia urządzenia.
- (8) **Włącznik zasilania**
Przyćśnij, aby włączyć lub wyłączyć zasilanie.
- (9) **Taca środkowa**
Na tą tacę wychodzą kopie i wydruki.
- (10) **Taca górna (gdy jest zainstalowany separator prac)**
Na tą tacę wychodzą otrzymane fakсы (gdy jest zainstalowany zestaw faksu) oraz prace drukowania.
- (11) **Panel operacyjny**
Zawiera przyciski i wskaźniki świetlne.
- (12) **Pokrywa przednia**
Otwórz aby usunąć zacięcie papieru lub wymienić toner.
- (13) **Podajnik 1**
Podajnik 1 mieści około 250 arkuszy papieru do kopiowania (80 g/m² (20 lbs.)). Informacje nt. typów papieru i gramatury znajdziesz w rozdziale "PAPIER" (strona 18).
- (14) **Podajnik 2**
Podajnik 2 mieści około 250 arkuszy papieru do kopiowania (80 g/m² (20 lbs.)). Informacje nt. typów papieru i gramatury znajdziesz w rozdziale "PAPIER" (strona 18).

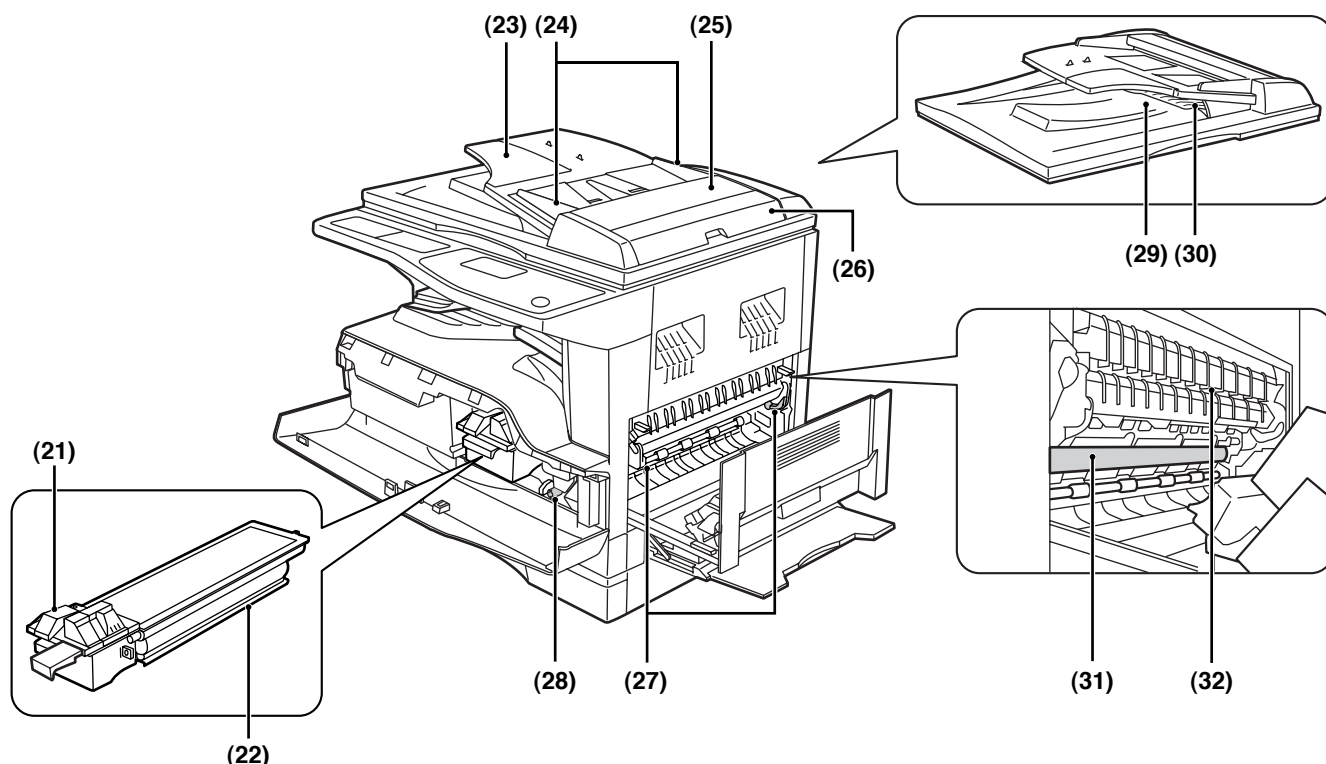

(15) Pokrywa oryginału (jeśli jest zainstalowana)
Unieś aby ułożyć oryginał na szybie.

(16) Pokrywa boczna
Otwórz aby usunąć zacięty papier.

(17) Uchwyt pokrywy bocznej
Ciągnij aby otworzyć pokrywę boczną.

(18) Prowadnice podajnika bocznego
Dopasuj do szerokości papieru gdy podajesz z podajnika bocznego.

(19) Podajnik boczny
Materiały specjalne (gruby papier lub przeźroczysta folia) można podawać z podajnika bocznego.

(20) Przedłużenie podajnika bocznego
Wyciągnij gdy podajesz duże arkusze np. A3 i B4 (11" x 17" i 8-1/2" x 14").

(21) Dźwignia odblokowująca pojemnik z tonerem
Aby wymienić toner, wyciągnij pojemnik przyciskając jednocześnie dźwignię.

(22) Pojemnik z tonerem
Zawiera toner.

(23) Taca podajnika oryginałów (gdy jest zainstalowany SPF)
Tutaj umieść oryginał (y) (nadrukiem do góry), który (e) chcesz zeskanować. Można ułożyć do 40 oryginałów.

(24) Prowadnice oryginału (gdy jest zainstalowany SPF)
Dopasuj do formatu oryginałów.

(25) Pokrywa rolki pobierającej (gdy jest zainstalowany SPF)
Otwórz aby wyjąć zacięte oryginały.

(26) Pokrywa z prawej strony (gdy jest zainstalowany SPF)
Otwórz w celu usunięcia zaciętych oryginałów.

(27) Dźwignie odblokowujące zespół utrwalania
Aby usunąć zacięcie papieru w zespole utrwalania, przyciśnij dźwignie do dołu i usuń zacięty papier.



Ostrożnie

Zespół utrwalania jest gorący. Nie dotykaj zespołu utrwalania w czasie usuwania zaciętego papieru. Może to spowodować poparzenia i zranienia.

(28) Pokrętko rolki
Obracaj, aby usunąć zacięty papier.

(29) Miejsce wyjścia (gdy jest zainstalowany SPF)
W tym miejscu wychodzą oryginały po kopiowaniu/skanowaniu przy użyciu SPF.

(30) W tym miejscu wychodzą oryginały po kopiowaniu/skanowaniu przy użyciu SPF.
Wyjmij aby usunąć zacięte oryginały.

(31) Bęben fotorz przewodzący
Na jego powierzchni powstają obrazy kopiowanych i drukowanych dokumentów.



Uwaga

Nie dotykaj bębna fotorz przewodzącego (zielona część) podczas usuwania zaciętego papieru. Może to spowodować uszkodzenie bębna i powstawanie smug na kopiach.

(32) Prowadnica papieru zespołu utrwalania
Otwórz, aby usunąć zacięcie.



Info

Nazwa modelu znajduje się na przedniej pokrywie urządzenia.

PANEL OPERACYJNY

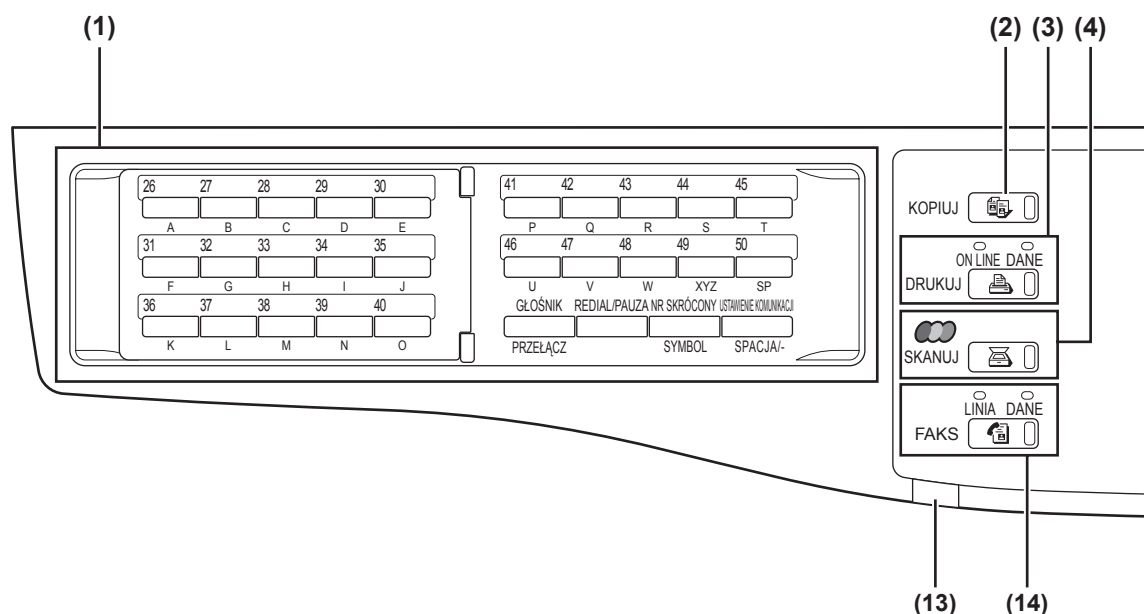

- (1) **Przyciski faksu (gdy opcja faksu jest zainstalowana)**
Są one używane w trybie faksowania. Więcej informacji znajdziesz w "Instrukcja obsługi (faks)", która jest dołączona do opcjonalnego zestawu faksu.
- (2) **Przycisk / wskaźnik [KOPIUJ]**
Przyciśnij aby wybrać tryb kopiowania. Jeśli jest przyciśnięty w czasie nagrzewania lub "Gotowa do kopioiw." Wyświetli się całkowity licznik urządzenia (strona 36).
- (3) **Przycisk / wskaźnik [DRUKUJ]**
Przyciśnij aby wybrać tryb drukowania.
- **Wskaźnik ONLINE**
Zadania drukowania mogą zostać odebrane gdy świeci się ten wskaźnik.
 - **Wskaźnik DANE**
Świeci światłem ciągłym gdy w pamięci jest zadanie drukowania, które nie zostało wydrukowane, a miga w czasie drukowania.
- (4) **Przycisk / wskaźnik [SKANUJ]**
Przyciśnij aby wybrać tryb skanowania. (Jak podłączyć komputer do portu USB urządzenia i używać funkcji skanera, zobacz w "Instrukcja obsługi (drukarki i skanera)". Używanie urządzenia jako skanera sieciowego jest opisane w "Instrukcja obsługi (skanera sieciowego)", która jest dołączona do opcjonalnego zestawu sieciowego drukowania i skanowania.
- (5) **Wyświetlacz**
Wyświetla różne komunikaty. Więcej informacji znajdziesz na stronie 16.
- (6) **Przycisk [POWRÓT]**
Przyciśnij, aby wyświetlacz powrócił do poprzedniego ekranu.
- (7) **Przycisk [STATUS FAKSU] (gdy jest zainstalowana opcja faksu)**
Ten przycisk jest używany w trybie faksu. Więcej informacji znajdziesz w "Instrukcja obsługi (faks)", która jest dołączona do opcjonalnego zestawu faksu.
- (8) **Przycisk [OK]**
Przyciśnij, aby wprowadzić wybrane ustawienie.
- (9) **Wyświetlacz ilości kopii**
Wyświetla ustawioną liczbę kopii. W czasie kopiowania wyświetla pozostałą do wykonania ilość kopii.
- (10) **Przyciski numeryczne**
Użyj do wybrania ilości kopii.
- (11) **Przycisk [INTERRUPT] (☹) / wskaźnik INTERRUPT**
Przerywa pracę kopiowania, aby można było wykonać pilne zadanie kopiowania. (Strona 63)
- (12) **Przycisk [C]**
Przyciśnij aby skasować ustawioną ilość kopii lub zatrzymać pracę kopiowania.

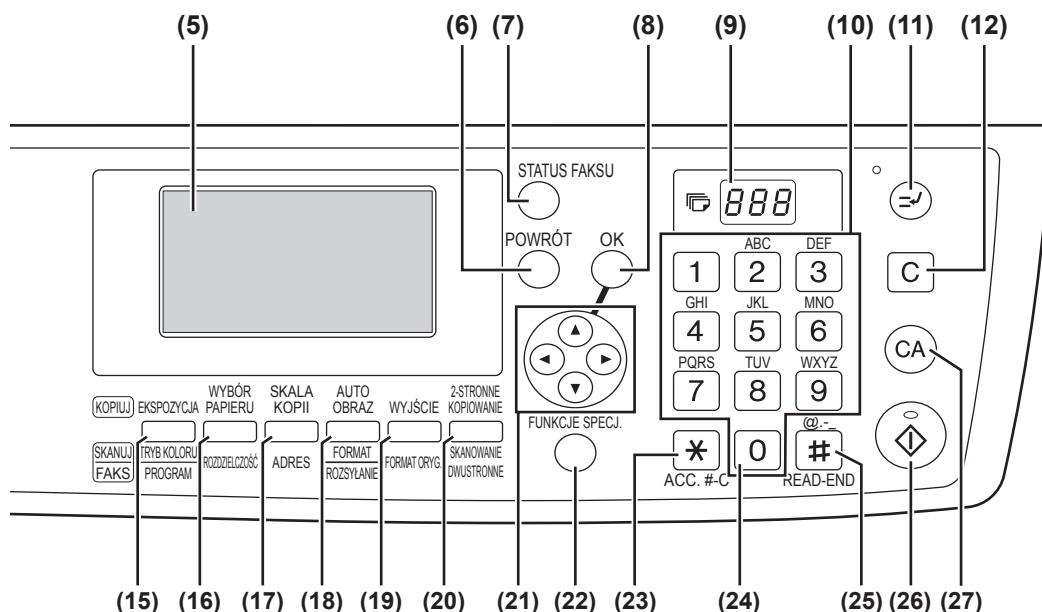

- (13) **Wskaźnik STATUS LINII (gdy jest zainstalowana opcja faksu)**
Jest używany w trybie faksowania. Więcej informacji znajdziesz w "Instrukcja obsługi (faks)", która jest dołączona do opcjonalnego zestawu faksu.
- (14) **Przycisk / wskaźnik [FAKS] (gdy jest zainstalowana opcja faksu)**
Wskaźnik LINIA, wskaźnik DANE
Ten przycisk jest używany w trybie faksowania. Więcej informacji znajdziesz w "Instrukcja obsługi (faks)", która jest dołączona do opcjonalnego zestawu faksu.
- (15) **Przycisk [EKSPozyCJA]**
Używaj do wyboru trybu ekspozycji. Można wybrać "AUTO", "TEKST" lub "FOTO". (Strona 48)
- (16) **Przycisk [WYBÓR PAPIERU]**
Użyj do ręcznego wyboru podajnika papieru. (Strona 49)
- (17) **Przycisk [SKALA KOPII]**
Przyciśnij aby wybrać skalę zmniejszenia lub powiększenia kopii. (Strona 52)
- (18) **Przycisk [AUTO OBRAZ]**
Przyciśnij aby automatycznie wybrać skalę kopii. (Strona 52)
- (19) **Przycisk [WYJŚCIE] (Działa tylko gdy jest zainstalowany zestaw dwufunkcyjny)**
Użyj, aby wybrać funkcję sortowania. (Strona 64)
- (20) **Przycisk [2-STRONNE KOPIOWANIE]**
Przyciśnij aby wybrać tryb dwustronnego kopiowania. (Strona 56)
- (21) **Przyciski kierunkowe**
Przyciśnij aby przemieścić podświetlenie (które wskazuje wybraną pozycję) na wyświetlaczu.
- (22) **Przycisk [FUNKCJE SPECJ.]**
Przyciśnij, aby wybrać funkcję specjalną.
- (23) **Przycisk (*) [ACC.#-C]**
Przyciśnij, gdy zakończysz korzystanie z konta, aby przywrócić ekran wprowadzania numeru konta. (Strona 23)
- (24) **Przycisk [0]**
Przyciśnij w czasie pracy ciągłego kopiowania, aby wyświetlić ilość wykonanych już kopii.
- (25) **Przycisk [READ-END] (#)**
W czasie kopiowania z szyby oryginału w trybie sortowania, przyciśnij ten przycisk gdy zostało zakończone skanowanie oryginałów i można rozpocząć kopiowanie. (Strona 64)
- (26) **Przycisk (Ⓢ)/ wskaźnik [START]**
Kopiowanie jest możliwe gdy wskaźnik świeci się. Przyciśnij przycisk aby rozpocząć kopiowanie.
- (27) **Przycisk [CA]**
Usuwa wszystkie wybrane ustawienia i przywraca ustawienia domyślne. (Strona 18)

Wyświetlacz (ekran podstawowy)

Przykład: Tryb kopiowania

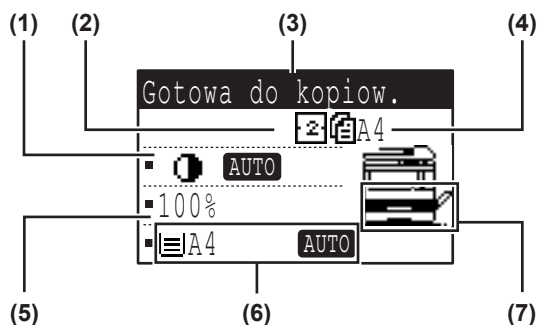

* Jest przedstawiony wyświetlacz AR-M207 (gdy jest zainstalowany opcjonalny RSPF).

Ikony pojawiające się na wyświetlaczu ikon funkcji specjalnych

	1-stonnie na 2-stronne kopiowanie		Wymazywanie środka*
	2-stonnie na 2-stronne kopiowanie		Wymazywanie krawędzi + Środka*
	2-stonnie na 1-stronne kopiowanie		2na1*
	Sortowanie*		4na1*
	Przesunięcie marginesu*		Kopiowanie książkowe
	Wymazywanie krawędzi*		Card shot*

* Pojawiają się tylko gdy jest zainstalowany zestaw dwufunkcyjny.

- (1) **Wyświetlanie ekspozycji**
Wskazuje wybrany tryb ekspozycji.
- (2) **Wyświetla ikony funkcji specjalnych**
Pojawiają się ikony włączonych funkcji specjalnych.
- (3) **Wyświetlacz komunikatu**
Wyświetla komunikaty dotyczące statusu urządzenia i operacji.
- (4) **Wyświetlacz formatu oryginału**
Pojawia się format ułożonego oryginału i ikona trybu skanowania oryginału.
 - : Jednostronne skanowanie w SPF.
 - : Skanowanie z szyby oryginału
 - : Dwustronne skanowanie w RSPF.

- (5) **Wyświetlacz skali kopiowania**
Wyświetla skalę zmniejszania lub powiększania.
- (6) **Wyświetlacz formatu papieru**
Wyświetla wybrany format papieru. Gdy jest wyświetlone "AUTO", zostaje dobierany automatycznie odpowiedni format papieru.
- (7) **Wyświetlacz podajnika papieru**
Podświetlony jest wybrany podajnik papieru.

OPERACJE W TRYBACH KOPIOWANIA, DRUKOWANIA, SKANOWANIA I FAKSOWANIA

Niektóre operacje w różnych trybach nie mogą działać jednocześnie.

Operacja przerywająca		Wyjście kopii	Kopiowanie	Skanowanie	Faksowanie Skanowanie oryginałów	Drukowanie faksów
Operacja przerwana						
Kopiowanie	Wyjście	Tak*1	Nie	Nie	Nie	Nie
Drukowanie	Wyjście	Tak*2		Tak*4	Tak*5	Nie
Skanowanie	Skanowanie oryginału	Nie	Nie		Nie	Nie
Faksowanie	Skanowanie oryginału	Nie	Tak*3	Nie		Tak
	Wyjście	Tak*2	Nie	Tak*2	Tak	

*1 Może być użyty po przyciśnięciu przycisku (⊖) [INTERRUPT]

*2 Gdy wyjdzie strona aktualnie drukowana, zadanie zostanie przerwane.

*3 Możliwe tylko gdy komputer jest podłączony do portu USB-2.

*4 Możliwe tylko gdy komputer jest podłączony do portu równoległego lub USB-1; zadanie jest przerwane po wyjściu aktualnie drukowanej strony.

*5 Po wyjściu aktualnie drukowanej strony poprzez port równoległy lub USB-1 port, zadanie zostanie przerwane.



- Drukowanie nie jest możliwe gdy jest otwarta pokrywa przednia lub boczna, gdy jest zacięcie papieru, gdy skończył się papier albo toner lub skończyła się żywotność bębna.
- Gdy nastąpi zacięcie oryginału w SPF, drukowanie nie będzie możliwe dopóki nie zostanie usunięte zacięcie i SPF będzie gotowy do pracy.

WŁĄCZANIE I WYŁĄCZANIE ZASILANIA

Włącznik znajduje się z lewej strony urządzenia.

WŁĄCZANIE

Przyciśnij przycisk, aby znalazł się w pozycji "ON"

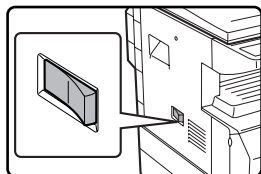

- Rozgrzewanie urządzenia trwa ok. 45 sekund.
- Gdy włączymy włącznik, na wyświetlaczu pojawi się komunikat "Kontrola systemu." I rozpocznie się rozgrzewanie.

Gdy urządzenie skończy się nagrzewać, komunikat na wyświetlaczu zmieni się na "Gotowa do kopiiow." I wskaźnik START zapali się informując, że kopiowanie jest możliwe. Ustawienia kopiowania mogą być dokonywane w czasie nagrzewania.

- Gdy został włączony tryb kontroli dostępu (strona 79) po nagraniu pojawi się komunikat "Wprowadź numer konta.". Po wprowadzeniu ważnego numeru konta, komunikat na wyświetlaczu zmieni się na "Gotowa do kopiiow." i będzie można kopiować.

WYŁĄCZANIE

Upewnij się, że urządzenie nie jest w trakcie wykonywania operacji, a następnie przyciśnij przycisk aby znalazł się w pozycji "OFF".

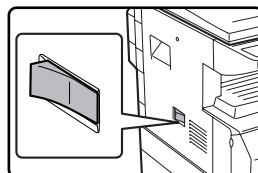

Jeśli zasilanie zostanie wyłączone w czasie gdy jest wykonywane jakieś zadanie, może powstać zacięcie papieru, a zadanie zostanie skasowane.

1



- Jeśli jest zainstalowana funkcja faksu, urządzenie powinno być cały czas włączone. Faksy nie są odbierane gdy urządzenie jest wyłączone.
- Urządzenie jest fabrycznie ustawione na powrót do ustawień domyślnych po minucie od skończenia zadania (funkcja automatycznego kasowania). W tym wypadku wszystkie wybrane funkcje są skasowane. Czas automatycznego kasowania może zostać zmieniony w programach głównego operatora. (Strona 83)

Tryby oszczędzania energii

Urządzenie posiada dwa tryby oszczędzania energii redukujące zużycie energii i co za tym idzie koszty użytkowania. Te tryby pomagają zachować zasoby naturalne i redukują zanieczyszczenie środowiska.

Tryb wstępnego nagrzewania

Urządzenie przechodzi w "tryb wstępnego nagrzewania" po określonym czasie (ustawianym w programach głównego operatora) jaki upłynął od wykonania ostatniej kopii lub po czasie bezczynności po włączeniu zasilania. W tym trybie wyświetlacz się wyłącza. Normalna obsługa jest możliwa po dotknięciu dowolnego przycisku na panelu, gdy zostanie ułożony oryginał oraz gdy przychodzi zadanie drukowania lub faks.

Tryb automatycznego wyłączenia

Ta funkcja automatycznie przełącza urządzenie do stanu jeszcze mniejszego poboru energii po upływie odpowiedniego czasu (ustawionego w programach głównego operatora) gdy urządzenie nie jest używane. W tym trybie świecą się tylko wskaźniki przycisków wyboru trybu. Urządzenie powraca do stanu normalnego działania po dotknięciu jednego z przycisków wyboru trybu, gdy przychodzi zadanie drukowania lub faks lub rozpoczyna się skanowanie z komputera. W trybie automatycznego wyłączenia przyciski inne od wyboru trybu nie działają.



Czas aktywacji trybu wstępnego nagrzewania i "Timer automatycznego wyłączenia zasilania" może zostać zmieniony w programach głównego operatora. (Strona 85)

Ustawienia domyślne

Urządzenie jest fabrycznie ustawione na powrót do ustawień domyślnych po minucie od skończenia zadania (funkcja automatycznego usuwania) lub gdy zostanie przyciśnięty przycisk [CA]. W tym wypadku wszystkie wybrane funkcje są skasowane. Czas automatycznego usuwania może zostać zmieniony w programach głównego operatora. (Strona 83)
W ustawieniu domyślnym wyświetlacz wygląda jak poniżej. Stan wyświetlacza w ustawieniu domyślnym może się zmieniać w zależności od ustawień w programach głównego operatora.

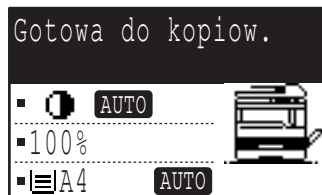

* Widoczny jest ekran AR-M207 (gdy jest zainstalowany RSPF).

ŁADOWANIE PAPIERU

Gdy nie ma papieru w wybranym podajniku, będzie wyświetlony komunikat: "POD <*>:Dodaj.pap." (<*> jest numerem podajnika.) Załaduj papier we wskazanym podajniku.

PAPIER

Poniżej są podane specyfikacje typów i formatów papieru jaki można załadować do podajników.

Podajnik papieru	Podajnik Nr.*4	Typ papieru	Format papieru	Gramatura	Pojemność
Podajnik 1	1	Papier zwykły Papier ekologiczny	A5*1, B5, B5R, A4, A4R, B4, A3 (5-1/2" x 8-1/2"*1 (Invoice), 8-1/2" x 11" (Letter), 8-1/2" x 11"R, 8-1/2" x 13" (Foolscap), 8-1/2" x 14" (Legal), 11" x 17" (Ledger))	56 g/m ² do 90 g/m ² *2 (15 lbs. do 24 lbs.)*2	250 arkuszy (80 g/m ² (20 lbs.))*3 (Ładuj papier poniżej linii w podajniku)
Podajnik 2	2				
Podajnik papieru na 250-arkuszy	2 lub 3				
Podajnik papieru na 2 x 250-arkuszy	2 lub 3 3 lub 4				
Podajnik boczny		Papier zwykły Papier ekologiczny	A6R do A3 (5-1/2" x 8-1/2" (Invoice) do 11" x 17" (Ledger))	56 g/m ² do 80 g/m ² (15 lbs. do 20 lbs.)	100 arkuszy*3
		Gruby papier		Max. 200 g/m ² (54 lbs.)	Ładuj pojedyncze arkusze do podajnika bocznego.
		Folia Nalepki			
		Koperty	International DL (110 mm x 220 mm), International C5 (162 mm x 229 mm) Commercial 9 (3-7/8" x 8-7/8"), Commercial 10 (4-1/8" x 9-1/2")		5 sztuk

*1 A5 (5-1/2" x 8-1/2") może być podawany z podajnika 1a nie może z innych podajników (również opcjonalnych).

*2 W czasie wykonywania dużej ilości kopii lub wydruków na papierze o gramaturze 90 g/m² (24 lbs.), usuwaj papier z tacy wyjścia gdy znajdzie się tam ok. 100 arkuszy. Stos na wyjściu może być niewłaściwie ułożony jeśli zbierze się tam więcej niż 100 arkuszy.

*3 Ilość arkuszy papieru jaką można ułożyć z arkuszy danego typu. (Ilość jest wskazana dla gramatury 80 g/m² (20 lbs.))

*4 Podajniki są numerowane 1, 2, 3 i 4 od góry.

Papier, który można używać do automatycznego 2-stronnego drukowania

Papier używany do 2-stronnego automatycznego drukowania musi spełniać nast. warunki:

Typ papieru: papier zwykły (papier specjalny nie może być użyty.)

Format papieru: standardowe formaty (A3, B4, A4, A4R, B5, B5R, A5, 11" x 17", 8-1/2" x 14", 8-1/2" x 13", 8-1/2" x 11", 8-1/2" x 11"R)

Gramatura papieru: 56 g/m² do 90 g/m² (15 lbs. do 24 lbs.)

Papier specjalny

Używając papieru specjalnego postępuj wg następujących wskazań.

- Używaj rekomendowanych przez SHARP folii i papierów samoprzylepnych. Użycie innych materiałów może powodować zacięcia i zabrudzenia.
- Na rynku znajduje się dużo rozmaitych papierów specjalnych, ale niektóre z nich nie mogą być użyte w tym urządzeniu. Przed użyciem skontaktuj się z autoryzowanym serwisem.
- Przed użyciem materiałów innych niż rekomendowane przez SHARP, wykonaj kopię testową aby sprawdzić rezultat.

ŁADOWANIE PAPIERU

Upewnij się, że urządzenie nie kopiuje ani nie drukuje, a następnie postępuj zgodnie z poniższymi punktami.

Ładowanie papieru w podajniku

1 Delikatnie unieś i wyciągnij podajnik papieru.

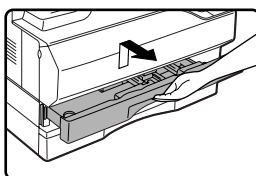

Jeśli dodajesz ten sam format papieru, przejdź do kroku 3. Jeśli ładujesz inny format papieru, przejdź do następnego kroku.

2 Dopasuj ograniczniki w podajniku do długości i szerokości papieru.

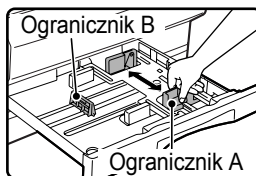

- Ogranicznik A jest przesuwaną prowadnicą. Przyciśnij blokadę na prowadnicy i przesuń do linii wskazującej wymagany format.
- Ogranicznik B jest wkładany. Wyjmij go i włóż na linii wskazującej odpowiedni format papieru.
- Gdy używasz papieru 11" x 17" umieść ogranicznik B w otworze w przedniej części podajnika po lewej stronie.

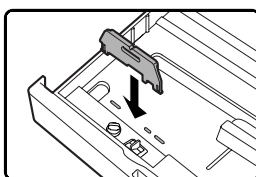

3 Przyciśnij do dołu sprężynującą podstawę.

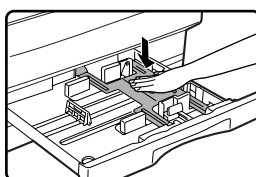

Przyciskaj środek aż się zablokuje.

4 Przekartkuj papier.

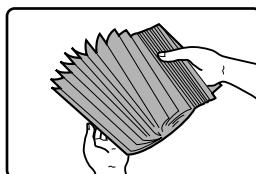

Dokładnie przekartkuj papier. Jeśli papier nie jest przekartkowany, kartki mogą się sklejać lub zacinąć w urządzeniu.

5 Umieść papier w podajniku.

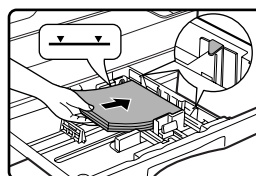

- Nie ładuj papieru ponad oznaczenie linią w podajniku (do 250 arkuszy).
- Upewnij się, że papier znajduje się pod zakładką z prawej strony podajnika.
- Upewnij się, że plik papieru jest równy zanim go załadujesz. Gdy dodajesz papier, wyjmij pozostały papier z podajnika i dodaj do nowego tworząc jednolity plik.

6 Wsuń podajnik do urządzenia.

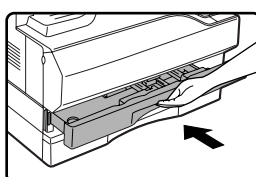

Wsuń cały podajnik.



Jeśli format ładowanego papieru jest inny od formatu znajdującego się na wyświetlaczu, wykonaj procedurę opisaną w "ZMIANA USTAWIENIA FORMATU PAPIERU PODAJNIKA (strona 21), aby zmienić ustawienie formatu papieru w podajniku.

Ładowanie papieru w podajniku bocznym

1 Otwórz podajnik boczny.

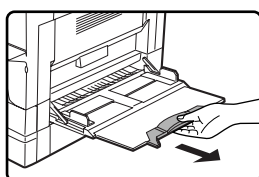
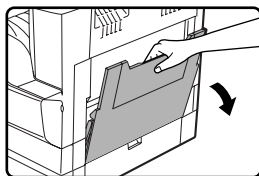

Wyciągnij przedłużenie, aby załadować papier formatu B4 i A3 (8-1/2" x 14" i 11" x 17").

2 Dopasuj prowadnice podajnika bocznego do szerokości papieru.

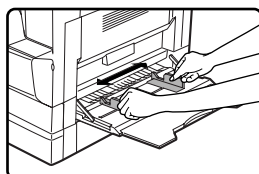

3 Włóż papier (stroną do druku na dół) do podajnika bocznego.

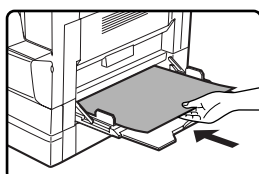

Upewnij się, że strona do nadruku jest na dole. Aby zapobiec zacięciu, jeszcze raz sprawdź czy prowadnice są dopasowane do szerokości papieru.



Jeśli załadowałeś papier do podajnika bocznego, przyciśnij przycisk [WYBÓR PAPIERU], aby wybrać podajnik boczny.

Ważne przy podawaniu papieru z podajnika bocznego

- Do 100 arkuszy zwykłego papieru można ułożyć w podajniku bocznym.
- Umieszczaj papier formatu A6 i B6 (5-1/2" x 8-1/2") i koperty poziomo jak jest to pokazane na diagramie.

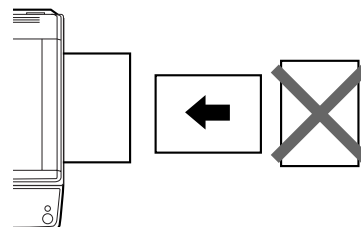

- Gdy ładujesz koperty, upewnij się, że są proste i płaskie i nie mają luźnych posmarowanych klejem zakładów (zatrząsków do zamykania).
- Papiery specjalne oprócz rekomendowanych przez SHARP folii, naklejek i kopert muszą być podawane pojedynczo z podajnika bocznego.
- Gdy dodajesz papier, wyjmij pozostały papier z podajnika i dodaj do nowego tworząc jednolity plik. Dodawany papier musi być tego samego formatu i typu jak ten znajdujący się już w podajniku.
- Nie używaj papieru mniejszego od oryginału. Może to powodować smugi i zabrudzenia obrazu.
- Nie używaj papieru, na którym są już nadruki z drukarki laserowej lub faksu. Może to powodować smugi i zabrudzenia na wydrukach.

Koperty

Nie używaj następujących kopert, aby nie powodować zacięć.

- Koperty z metalowymi zakładkami, paskami, otworami lub okienkami.
- Koperty z porowatą powierzchnią, papierem samokopiującym lub błyszczącymi powierzchniami.
- Koperty z dwoma lub więcej zaklejkami.
- Koperty z taśmą, folią lub doczepionym papierem.
- Koperty z zagięciem na zaklejkę.
- Koperty z klejem na zaklejkę, który ma być zwilżany do zaklejenia.
- Koperty z naklejkami lub znaczkami.
- Koperty wypełnione powietrzem.
- Koperty z klejem na powierzchni.
- Koperty rozklejone.

ZMIANA USTAWIENIA FORMATU PAPIERU PODAJNIKA

Jeśli format ładowanego papieru jest inny od formatu pokazanego na wyświetlaczu, wykonaj kroki jak poniżej, aby zmienić ustawienie formatu papieru podajnika.

Ustawienie formatu papieru nie może być zmienione w czasie kopiowania, drukowania, drukowania faksu (gdy jest zainstalowana opcja faksu) w czasie przerwanej kopii lub gdy powstało zacięcie. Jakkolwiek gdy skończył się papier lub toner, ustawienie formatu papieru może zostać zmienione w czasie kopiowania, drukowania i wydruku faksu. Zobacz w "PAPIER" (strona 18), aby znaleźć informacje nt. specyfikacji typów i formatów papieru, które można ładować do podajników papieru.

Format papieru nie może zostać ustawiony dla podajnika bocznego.

1 Przyciśnij przycisk [FUNKCJE SPECJ.].

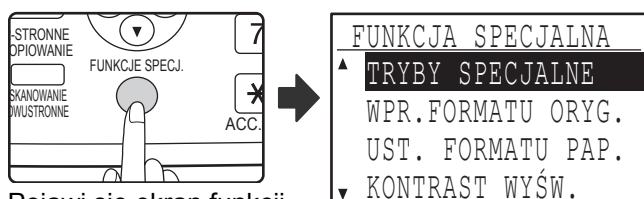

Pojawi się ekran funkcji specjalnej.

Ekran powyżej jest ekranem trybu kopiowania.

2 Przyciśnij [▼] lub [▲] aby wybrać "UST. FORMATU PAP.".

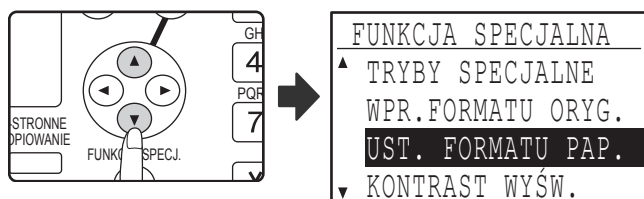

3 Przyciśnij [OK].

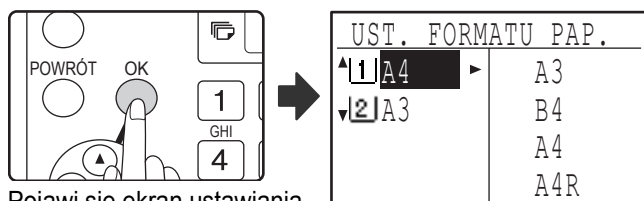

Pojawi się ekran ustawiania formatu papieru.



[1]: Oznacza podajnik "1".

[2]: Oznacza podajnik "2".

Opis podajników i ich numerów znajdziesz w "PAPIER" na stronie 18.

4 Przyciśnij [▼] lub [▲] aby wybrać podajnik, w którym należy zmienić ustawienie formatu papieru.

Przykład: Podajnik 2

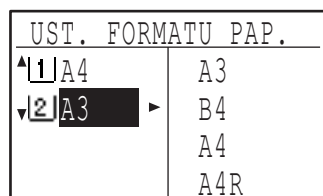
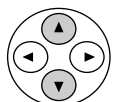

5 Przyciśnij [▶].

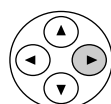

Kursor przechodzi do miejsca wyboru formatu papieru po prawej stronie.

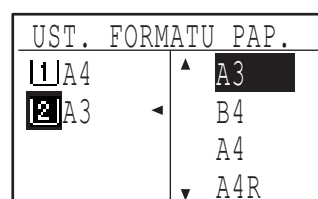

6 Przyciśnij [▼] lub [▲] aby wybrać format papieru.

Przykład: Wybór formatu B4

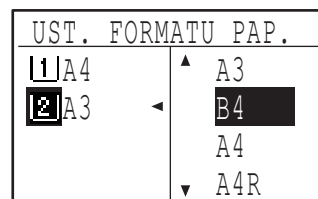
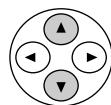

Aby zmienić format w innym podajniku, przyciśnij przycisk [◀] a następnie powtórz kroki 4 do 6.

7 Przyciśnij [OK].



Pojawi się komunikat proszący o potwierdzenie ustawienia nowego formatu papieru.

8 Przyciśnij [OK].



Wybrany format zostanie zachowany, a wyświetlacz powróci do ekranu podstawowego.



Umieść informację o formacie papieru wybranym w kroku 6 w prawym końcu podajnika papieru.

WYŁĄCZANIE (WŁĄCZANIE) AUTOMATYCZNEGO PRZEŁĄCZANIA PODAJNIKÓW

Gdy jest włączone automatyczne przełączanie podajników i skończy się papier podczas kopiowania lub drukowania, zadanie będzie kontynuowane korzystając z papieru z innego podajnika jeśli ten podajnik ma ustawiony ten sam format i orientację papieru. (Ta funkcja nie działa gdy korzystamy z podajnika bocznego lub gdy jest drukowany faks.) Ta funkcja jest włączona fabrycznie. Jeśli chcesz ją wyłączyć, wykonaj kroki jak poniżej.

1 Przyciśnij przycisk [FUNKCJE SPECJ.].

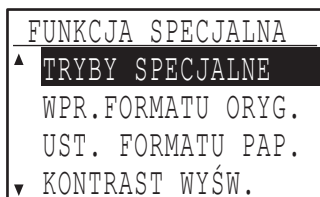
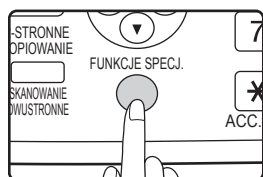

Pojawi się ekran funkcji specjalnej.

Ekran jak powyżej pojawia się w trybie kopiowania.

2 Wybierz "UST. FORMATU PAP." przyciskiem [▼] lub [▲].

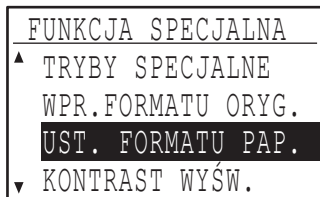
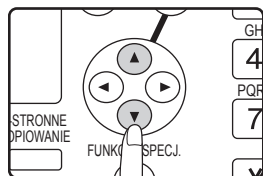

3 Przyciśnij [OK].

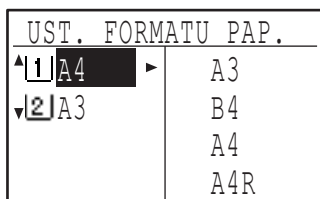
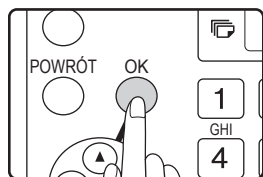

Pojawi się ekran ustawiania formatu papieru.

4 Przciskaj kilkakrotnie przycisk [▼] aż pojawi się "AUTOMATYCZNE PRZEŁ. TACY".

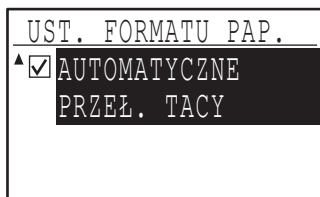
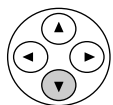

Przenieś kursor na najniższy podajnik, a następnie przyciśnij przycisk [▼] ponownie. Pojawi się ekran jak powyżej.

5 Przyciśnij [OK].



Jeśli zaznaczenie nie pojawia się w polu zaznaczenia, automatyczne przełączanie podajnika nie działa.

6 Przyciśnij [▲].

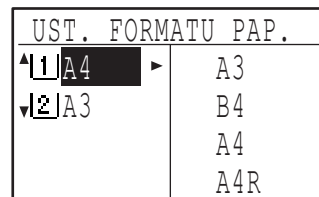
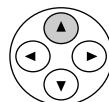

Powrócisz do ekranu ustawiania formatu papieru.

Aby włączyć funkcję automatycznego przełączania podajnika, przyciśnij przycisk [OK] w ekranie kroku 5, aby pojawiło się zaznaczenie.

TRYB KONTROLI DOSTĘPU

Gdy jest włączony tryb kontroli dostępu, na konta są zliczane wykonywane wydruki. Stany poszczególnych kont można wyświetlić na wyświetlaczu.

Ta funkcja jest aktywowana w programach głównego operatora. (Liczniki dla kopiowania, drukowania i skanowania są opisane na stronie 79. Licznik trybu faksowania jest opisany w "Instrukcja obsługi (faks)", która jest dołączona do zestawu faksu.)

ILOŚĆ KONT W TRYBIE KONTROLI DOSTĘPU

	Tryb	Ilość kont	Uwagi
(1)	Te same dla kopiowania, drukowania i skanowania	maximum 50	Kopiowanie, drukowanie i skanowanie są zliczane na ten sam numer konta.
(2)	Faks	maximum 50	Faksy są zliczane na oddzielne konto. .



Ten sam numer konta może być przypisany do pozycji (1) i (2).

UŻYWANIE TRYBU KONTROLI DOSTĘPU

Gdy jest włączony tryb kontroli dostępu, wyświetla się ekran wprowadzania numeru konta. Wprowadź Twój numer konta (pięciocyfrowy numer identyfikacyjny) tak jak jest to opisane poniżej, aby wykonać kopiowanie, faksowanie lub skanowanie.

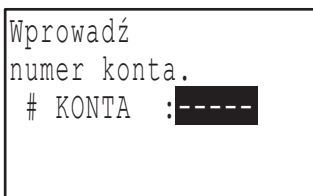

1 Wprowadź Twój numer konta (pięć cyfr) za pomocą przycisków numerycznych.

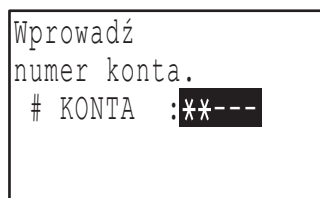
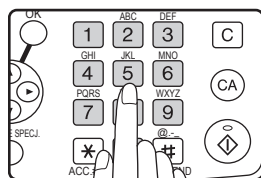

- Gdy wprowadzasz numer konta, myślniki (-) zamieniają się na gwiazdki (*). Gdy wprowadzisz nieprawidłową cyfrę, przyciśnij [C] i wprowadź cyfrę właściwą.
- Po wprowadzeniu ważnego numeru konta, aktualny stan licznika pojawi się na wyświetlaczu komunikatów podstawowego ekranu. Podstawowy ekran pojawia się po 6 sekundach (domyślne ustawienie fabryczne). (Strona 18)
- W trybie kopiowania i drukowania, pojawia się także ilość stron pozostałych do wykorzystania limitu jeśli "LIMIT KONTA" (strona 81) jest ustawiony w programach głównego operatora.

Przykład: Tryb kopiowania



- Jeśli wprowadzisz numer konta dla kopiowania, który również został zaprogramowany dla faksowania, możesz przejść do trybu faksowania po zakończeniu kopiowania bez ponownego wprowadzania numeru konta. Jeśli wprowadziłeś numer konta dla kopiowania, który nie został zaprogramowany dla trybu faksowania, musisz wprowadzić numer Twojego konta dla trybu faksowania po przyciśnięciu przycisku [FAKS], aby wejść w tryb faksowania.
- Jeśli w kroku 1 został wprowadzony błędny numer konta, ekran wprowadzania numeru konta pojawia się ponownie.
- Gdy "ZABEZPIECZENIE KONTA" (strona 81) w programach głównego operatora jest włączone, po 3 z kolei błędnych wprowadzeniach numeru konta pojawi się komunikat ostrzegawczy i przez 1 minutę nie będzie możliwa żadna operacja.

2 Gdy zostało zakończone zadanie kopiowania, przyciśnij przycisk [ACC.#-C] (*).

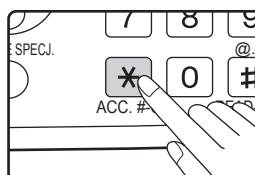

Jeśli wykonujesz pilne kopie w trybie przerwania kopiowania (strona 63) gdy jest włączony tryb kontroli dostępu, przyciśnij przycisk [INTERRUPT] (☹), przycisk [CA] lub przycisk [ACC.#-C] (*), po zakończeniu aby wyjść z trybu przerwania kopiowania.

2

ROZWIĄZYWANIE PROBLEMÓW I KONSERWACJA

Ten rozdział omawia procedury rozwiązywania problemów i konserwacji takich jak usuwanie zacięć, wymiana toneru i czyszczenie urządzenia. Rozwiązywanie problemów dotyczy funkcji kopiowania. Rozwiązywanie problemów w funkcji faksu, drukowania i skanowania znajdziesz w odpowiednich instrukcjach do każdej z funkcji.

ROZWIĄZYWANIE PROBLEMÓW

PROBLEMY Z URZĄDZENIEM / KOPIOWANIEM

Urządzenie nie działa.	25
Urządzenie jest włączone, ale kopiowanie nie jest możliwe.	25
Kopie są zbyt ciemne lub zbyt jasne.	25
Tekst na kopii jest niewyraźny.	25
Puste kopie	25
Format papieru użyty do kopiowania jest inny od wybranego formatu (część obrazu jest obcięta lub pozostaje pusta).....	26
Papier się marszczy i miejscami zanika obraz.	26
Zacięcie papieru.....	26
Format oryginału nie jest automatycznie wybrany lub kopia nie jest wykonana na papierze formatu takiego jak oryginał.	27
Kopie są brudne lub rozmazane..	27
Białe lub czarne linie pojawiają się na kopiach.	27
Nie można ustawić formatu w podajniku papieru.	27
Praca kopiowania zatrzymuje się przed zakończeniem.	27
Skanowanie oryginału zatrzymuje się przed zakończeniem.	27
Mruga oświetlenie w pokoju.	27

WSKAŹNIKI I KOMUNIKATY WYŚWIETLACZA28

USUWANIE ZACIĘĆ29

WYMIANA POJEMNIKA Z TONEREM.....35

SPRAWDZANIE CAŁKOWITEGO LICZNIKA36

CZYSZCZENIE URZĄDZENIA.....37

REGULACJA KONTRASTU WYŚWIETLACZA39

ROZWIĄZYWANIE PROBLEMÓW

PROBLEMY Z URZĄDZENIEM / KOPIOWANIEM

Sprawdź poniższą listę przed wezwaniem serwisu, ponieważ dużo problemów może zostać rozwiązanych przez użytkownika. Jeśli nie jesteś w stanie rozwiązać problemu, wyłącz zasilanie i wyjmij kabel zasilający z gniazdka.

Problemy odnoszące się do ogólnej obsługi urządzenia i kopiowania są opisane poniżej.

Jeśli problemy pojawiają się w trybie drukowania lub skanowania, zajrzyj do "Instrukcja obsługi (drukarki i skanera)". Jeżeli problem pojawia się w trybie faksowania, zajrzyj do "Instrukcja obsługi (faks)" dołączonej do opcjonalnego zestawu faksu.

Gdy na wyświetlaczu pojawi się komunikat "Wezwij serwis. **-*" wyłącz zasilanie, czekaj ok. 10 sekund, a następnie ponownie włącz zasilanie. Jeśli komunikat wyświetla się po kilkukrotnym wyłączeniu i włączeniu zasilania, mogła powstać usterka. W tym wypadku, niezwłocznie wyjmij kabel zasilający z gniazdka i skontaktuj się z autoryzowanym serwisem.

Info: w powyżej wspomnianym **-* występują litery i cyfry. Gdy skontaktujesz się z dealerem SHARP, podaj jakie cyfry i litery się pojawiają.

Poniższe problemy dotyczą ogólnej obsługi urządzenia oraz kopiowania.

Problem	Przyczyna i rozwiązanie	Strona
Urządzenie nie działa.	Kabel zasilający nie jest włączony do sieci. → Włóż kabel zasilający do gniazdka.	–
	Urządzenie jest wyłączone. → Włącz urządzenie.	17
	Urządzenie rozgrzewa się. → Urządzenie wymaga ok. 45 sekund do rozgrzania po włączeniu. W czasie nagrzewania, można dokonać ustawień kopiowania, ale samo kopiowanie nie jest możliwe. Czekaj aż pojawi się komunikat "Gotowa do kopioiw.".	17
	Pokrywa przednia lub boczna nie jest domknięta. → Zamknij pokrywę przednią lub boczną.	–
	Urządzenie jest w trybie automatycznego wyłączenia zasilania. → Gdy aktywował się tryb automatycznego wyłączenia zasilania świecą się tylko wskaźniki przycisków włączających poszczególne tryby; wszystkie inne wskaźniki i wyświetlacz są wyłączone. Urządzenie powraca do normalnego działania gdy zostanie przyciśnięty którykolwiek z przycisków wyboru trybu, jest odbierane zadanie drukowania lub faks, lub gdy rozpocznie się skanowanie z komputera. → * Oprócz przypadku gdy jest włączona funkcja wstrzymania drukowania faksu.	17
Urządzenie jest włączone, ale kopiowanie nie jest możliwe.	Wskaźnik KOPIUJ jest wyłączony. → Przyciśnij przycisk [KOPIUJ] aby przestawić urządzenie na tryb kopiowania.	14
Kopie są zbyt ciemne lub zbyt jasne.	Nie wybrano odpowiedniej ekspozycji dla oryginału. → Wybierz odpowiedni tryb ekspozycji za pomocą przycisku [EKSPOZYCJA]. Jeśli zostało wybrane "TEKST" lub "FOTO", ustaw odpowiedni poziom ekspozycji przyciskiem [◀] lub [▶]. → Jeśli kopia jest za jasna lub za ciemna mimo, że za pomocą przycisku [EKSPOZYCJA] zostało wybrane "AUTO", ustaw poziom automatycznej ekspozycji. Poziom automatycznej ekspozycji jest ustawiany w "USTAW. EKSPOZYCJI" (strona 86) w programach głównego operatora.	48
Tekst na kopii jest niewyraźny.	W ekranie ustawiania ekspozycji kopiowania nie został wybrany odpowiedni typ oryginału. → Zmień ustawienie ekspozycji na "TEKST" za pomocą przycisku [EKSPOZYCJA].	48
Puste kopie	Oryginał jest ułożony obrazem do dołu w SPF lub obrazem do góry na szybie oryginału. → Ułóż oryginał obrazem do góry w SPF lub obrazem do dołu na szybie oryginału.	45









2

Problem	Przyczyna i rozwiązanie	Strona
Format papieru użyty do kopiowania jest inny od wybranego formatu (część obrazu jest obcięta lub pozostaje pusta).	Oryginał został umieszczony w złym miejscu. → Ułóż właściwie oryginał.	45
	Niewłaściwa skala odwzorowania została użyta w odniesieniu do formatu użytego papieru i oryginału. → Przyciśnij [AUTO OBRAZ] aby wybrać odpowiedni zoom bazując na formacie oryginału i papieru do kopiowania.	52
	Format papieru załadowanego do podajnika został zmieniony bez zmiany ustawienia formatu papieru podajnika. → Format papieru załadowanego do podajnika jest inny niż ustawiony w podajniku. Ustaw format papieru w podajniku na taki sam jaki jest załadowany.	21
Papier się marszczy i miejscami zanika obraz.	Format lub gramatura używanego papieru nie jest zgodny ze specyfikacją. → Używaj papieru zgodnego ze specyfikacją.	18
	Papier jest zwinięty lub wilgotny. → Wymień na suchy papier do kopiowania. W czasie gdy urządzenie nie będzie używane przez długi okres, wyjmij papier z podajnika i przechowuj w ciemnym miejscu szczelnie zapakowany, aby ochronić przed wilgocią.	–
Zacięcie papieru.	Powstało zacięcie. → Aby usunąć, zobacz "USUWANIE ZACIĘĆ".	29
	Papier nie jest odpowiedniego formatu i gramatury. → Użyj odpowiedniego papieru.	18
	Papier jest zwinięty lub wilgotny. → Wymień na suchy papier do kopiowania. W czasie gdy urządzenie nie będzie używane przez długi okres, wyjmij papier z podajnika i przechowuj w ciemnym miejscu szczelnie zapakowany, aby ochronić przed wilgocią.	–
	Papier nieprawidłowo załadowany. → Upewnij się, że papier jest prawidłowo załadowany.	18
	Kawałki papieru w środku urządzenia (po usunięciu zacięcia). → Usuń wszystkie kawałki zaciętego papieru.	29
	Za dużo papieru w podajniku. → Jeśli papieru jest więcej niż linia wskazująca w podajniku, usuń część papieru tak, aby papier nie przekraczał linii.	19
	Posklejane kartki. → Dobrze przekartkuj papier przed załadowaniem.	19
	Prowadnice podajnika bocznego nie pasują do szerokości papieru. → Ustaw prowadnice aby pasowały do szerokości papieru.	20
	Przedłużenie podajnika bocznego nie jest wyciągnięte. → Gdy ładujesz duży format papieru, wyciągnij przedłużenie.	20
	Rolka podająca podajnika bocznego jest zabrudzona. → Wyczyść rolkę.	37
	Papier A5 (5-1/2" x 8-1/2") jest załadowany w dolnym podajniku lub podajniku papieru na 250-arkuszy lub podajniku papieru na 2 x 250-arkuszy. → Papier A5 (5-1/2" x 8-1/2") musi być podawany z górnego podajnika lub podajnika bocznego.	18

Problem	Przyczyna i rozwiązanie	Strona
Format oryginału nie jest automatycznie wybrany lub kopia nie jest wykonana na papierze formatu takiego jak oryginał.	Czy SPF (lub pokrywa oryginału) był całkowicie otwarty gdy oryginał został ułożony na szybie oryginału? → Otwórz SPF całkowicie, a następnie ułóż oryginał na szybie oryginału. Zamknij SPF (lub pokrywę oryginału).	45
	Zwinięte lub pozaginane oryginały. → Format oryginału nie może być prawidłowo rozpoznany jeśli jest zwinięty lub pozaginany. Wyprostuj oryginał.	–
	Oryginał zawiera duże czarne powierzchnie. → Jeśli oryginał zawiera duże czarne powierzchnie, może nie być automatycznie rozpoznany. Przyciśnij [FUNKCJE SPECJ.] i następnie użyj przycisku "WPR. FORMAT ORYGI.", aby wybrać format papieru.	–
	Maszyna jest wystawiona na działanie promieni słonecznych. → Zainstaluj w miejscu, gdzie nie będzie wystawiona na działanie promieni słonecznych.	–
	Oryginał jest mniejszy niż A5 (5-1/2" x 8-1/2"). → Jeśli oryginał jest mniejszy niż A5 (5-1/2" x 8-1/2"), format nie może być rozpoznany. Postępuj wg procedury "UŻYWANIE PODAJNIKA BOCZNEGO DO KOPIOWANIA ORYGINAŁÓW SPECJALNEGO FORMATU" aby wykonać kopię.	51
	Oryginał nie jest standardowego formatu. → Jeśli oryginał nie jest standardowego formatu, format nie może zostać rozpoznany. Ręcznie wybierz format zbliżony do oryginału lub postępuj wg procedury " UŻYWANIE PODAJNIKA BOCZNEGO DO KOPIOWANIA ORYGINAŁÓW SPECJALNEGO FORMATU " aby wykonać kopię.	51
Kopie są brudne lub rozmazane.	Szyba oryginału lub dolna strona pokrywy/SPF jest zabrudzona. → Czyść regularnie.	37
	Oryginał zamazany lub zaplamiony. → Użyj czystego oryginału.	–
Białe lub czarne linie pojawiają się na kopiach.	Szybka skanera w SPF jest zabrudzona. → Wyczyść długą wąską szybkę w SPF.	37
	Elektroda transferowa jest zabrudzona. → Wyczyść elektrodę transferową.	38
Nie można ustawić formatu w podajniku papieru.	Wskaźnik KOPIUJ nie świeci się. → Przyciśnij przycisk [KOPIUJ], aby wybrać tryb kopiowania.	14
	Jest wykonywane kopiowanie, drukowanie lub drukowanie faksu. → Ustaw format papieru po zakończeniu kopiowania lub drukowania.	16
	Urządzenie zatrzymało się z powodu braku papieru lub zacięcia. → Załaduj papier lub usuń zacięcie, a następnie ustaw format papieru.	29
	Jest wykonywana tzw. pilna kopia (interrupt) → Ustaw format papieru gdy jest ukończona tzw. pilna kopia.	63
Praca kopiowania zatrzymuje się przed zakończeniem.	Taca wyjścia jest zapełniona. → Duże prace kopiowania automatycznie są zatrzymywane co 250 kopii (150 gdy jest zainstalowany separator prac). Wyjmij kopie z tacy wyjścia i przyciśnij [OK] aby dokończyć kopiowanie.	–
	W podajniku skończył się papier. → Załaduj papier.	18
Skanowanie oryginału zatrzymuje się przed zakończeniem.	Wyświetlacz wyświetla komunikat "Pamięć jest pełna." → Zobacz "WSKAŹNIKI I KOMUNIKATY WYŚWIETLACZA".	28
Mruga oświetlenie w pokoju.	Do tego samego gniazdka jest podłączone urządzenie i oświetlenie. → Podłącz urządzenie do gniazdka, do którego nie są podłączone inne odbiorniki energii elektrycznej.	–

WSKAŹNIKI I KOMUNIKATY WYŚWIETLACZA

Jeśli jeden z poniżej wymienionych komunikatów pojawi się na wyświetlaczu, podejmij działanie opisane w tabeli.

Komunikat	Działanie
 (Ikona konserwacji)	Nadszedł czas przeglądu. Skontaktuj się ze swoim autoryzowanym serwisem.
 (Ikona wymiany dewelopera)	Wymagana wymiana dewelopera. Skontaktuj się jak najszybciej ze swoim autoryzowanym serwisem.
 Wymagana konserwacja. Wezwij serwis.	Wkrótce trzeba będzie przeprowadzić konserwację. Skontaktuj się ze swoim autoryzowanym serwisem.
 Wezwij serwis. * * - * *	Włącz i wyłącz zasilanie. Jeśli komunikat nie zniknął, zapisz 2 cyfry kodu i 2 cyfry subkodu ("* * - * *"), wyłącz zasilanie i skontaktuj się jak najszybciej ze swoim autoryzowanym serwisem.
 (Ikona wymiany toneru)	Wkrótce trzeba będzie wymienić toner.
 Sprawdź pojemnik z tonerem.	Zajrzyj czy pojemnik z tonerem został właściwie zainstalowany.
Usuń papier z tacy wyjścia i przyciśnij [OK].	Ilość arkuszy papieru na tacy wyjścia (środkowej lub górnej) osiągnęła limit. Wyjmij papier.
 Załaduj papier <* *> do podajnika <* *>.	Format papieru ustawiony w podajniku jest inny niż załadowany papier. (Strona 21)
Pamięć jest pełna.	Pamięć zapełnia się w czasie skanowania oryginałów. Przyciśnij [START] () aby skopiować tylko te oryginały, które zostały zeskanowane lub przyciśnij [CA] aby skasować zadanie.

<* *>: Numer podajnika

<* * *>: Format papieru jaki powinien być załadowany

USUWANIE ZACIĘĆ

Gdy wystąpi zacięcie w czasie kopiowania, pojawi się komunikat " ⚠ czyść tor papieru" i miejsce zacięcia. Sprawdź miejsce i usuń zacięcie.



W czasie wyjmowania papier może się porwać. W tym przypadku upewnij się, że usunąłeś wszystkie kawałki z urządzenia, uważając przy tym aby nie dotykać powierzchni bębna (zielona część). Zadrapania i zniszczenie powierzchni bębna powoduje zabrudzenia kopii.

Wpierw sprawdź miejsce zacięcia.

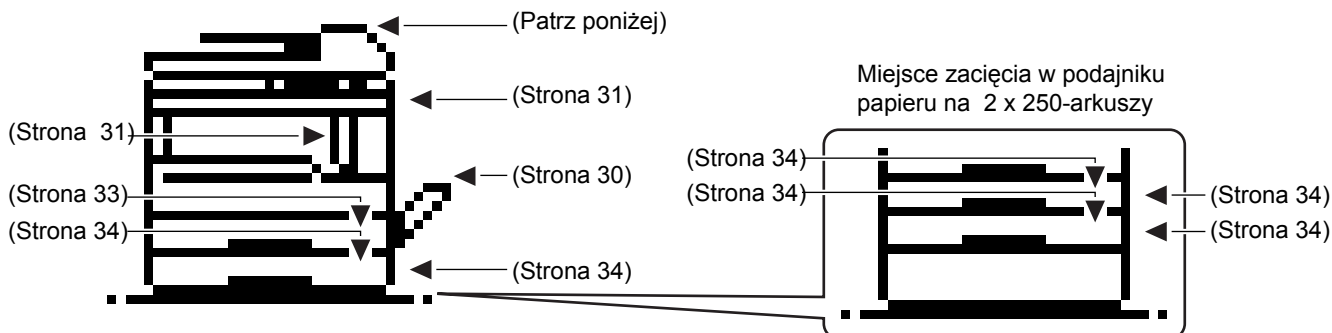

* Ilustracja pokazuje miejsca zacięcia w AR-M207 (gdz jest zainstalowany RSPF).

ZACIĘCIE ORYGINAŁU W SPF

Jeśli oryginał zatnie się w SPF, wykonaj poniższe kroki, aby usunąć zacięty oryginał.

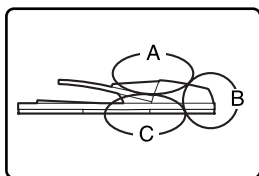

Sprawdź miejsca A, B i C w diagramie po lewej aby usunąć oryginały.

1 Usuwanie zacięć oryginału w poszczególnych miejscach.

• Sprawdź miejsce A



Otwórz pokrywę rolki podającej i usuń zacięty oryginał z tacy podajnika dokumentów. Zamknij pokrywę rolki podającej.

• Sprawdź miejsce B



Otwórz SPF i obracaj dwie rolki zwalnijące w kierunku strzałek aby wyjąć oryginał.



Gdy jest zacięty mały oryginał A5 (5-1/2" x 8-1/2", etc.) lub zacięcie nastąpiło w tacy odwracającej SPF, otwórz pokrywę z prawej strony i usuń oryginał. Zamknij pokrywę z prawej strony.

• Sprawdź miejsce C



Delikatnie usuń zacięty oryginał z obszaru wyjścia.



[Gdy używasz RSPF] Jeśli oryginał nie daje się łatwo wyjąć, otwórz ruchome części tacy podajnika dokumentów i usuń oryginał. Jeśli jest zainstalowany RSPF, usuń tacę odwracającą a następnie oryginał.



Po usunięciu zacięcia w obszarze wyjścia, upewnij się, że włożyłeś z powrotem tacę odwracającą i inne ruchome części tacy podajnika dokumentów.

2 Otwórz i zamknij SPF.

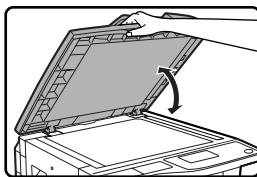

Otworzenie i zamknięcie SPF kasuje wyświetlanie zacięcia. Kopiowanie nie może być kontynuowane dopóki nie będzie wykonany ten krok.

Może pojawić się komunikat wskazujący ilość oryginałów, która musi być zwrócona do podajnika dokumentów. Umieść oryginały ponownie w tacy podajnika i przyciśnij przycisk [START] (Ⓢ).

ZACIĘCIE W PODAJNIKU BOCZNYM

1 Delikatnie wyjmij zacięty papier z podajnika bocznego.

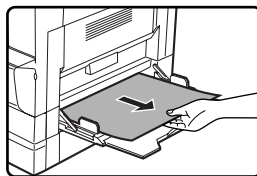

2 Złap uchwyt pokrywy bocznej i delikatnie otwórz i zamknij pokrywę boczną.

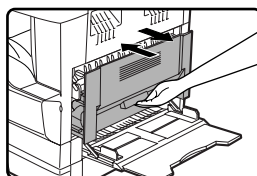

Komunikat " ⚠ czyść tor papieru." zniknie i kopiowanie będzie możliwe.



Info Jeśli komunikat nie zniknie, sprawdź ponownie czy nie pozostały jakieś kawałki papieru.

ZACIĘCIE W URZĄDZENIU

Aby usuwać zacięcie w urządzeniu, musi być otwarty podajnik boczny a następnie pokrywa boczna. Sprawdź czy zacięcie powstało w miejscu A, B lub C a następnie postępuj wg procedury usuwania zacięcia dla danego miejsca.

1 Otwórz podajnik boczny a następnie pokrywę boczną.

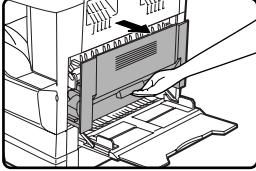

2 Określ gdzie powstało zacięcie.

Miejsce C
Jeśli papier zaciął się tutaj, przejdź do "Zacięcie w C" (strona 33).

Miejsce A
Jeśli papier zaciął się tutaj, przejdź do "Zacięcie w A" (poniżej).

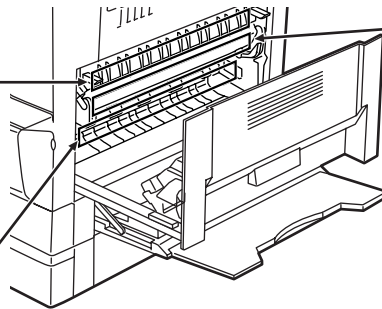

Miejsce B

Jeśli papier zaciął się tutaj, przejdź do "Zacięcie w B" (strona 32).

2

Zacięcie w A

1 Otwórz pokrywę przednią.

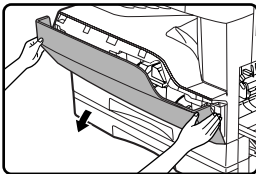

Przyciśnij dwa końce pokrywy przedniej i otwórz ją.

3 Zamknij pokrywę przednią i pokrywę boczną.

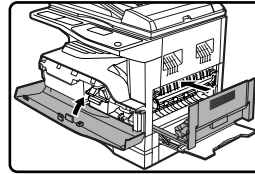

Komunikat " ⚠ czyść tor papieru." zniknie i kopiowanie będzie możliwe.

2 Przekręć pokrętło rolki w kierunku zgodnym ze strzałką, aby wyjąć zacięty papier.

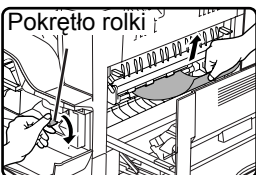

Ostrożnie wyjmuj papier aby go nie podrzeć.



Info

- W czasie zamykania pokrywy przedniej, delikatnie trzymaj oba końce.
- W czasie zamykania pokrywy bocznej, przyciskaj uchwyt do dołu.
- Jeśli komunikat nie zniknie, poszukaj podartych kawałków papieru w urządzeniu.



Ostrożnie Zespół utrwalania jest gorący. Nie dotykaj zespołu utrwalającego w czasie usuwania zacięcia. Może to spowodować poparzenie.



Uwaga Nie dotykaj powierzchni bębna (zielona część) w czasie usuwania zacięcia. Może to zniszczyć bęben i obniżyć jakość kopii.

Zacięcie w B

1 Otwórz pokrywę przednią.

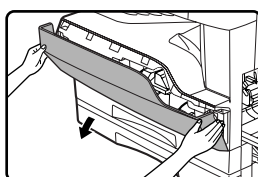

Przyciśnij dwa końce pokrywy przedniej i otwórz ją.

2 Przekręć pokrętło rolki w kierunku zgodnym ze strzałką.



3 Opuść prawą i lewą dźwignię odblokowującą zespołu utrwalania i usuń zacięty papier.



Ostrożnie wyjmuj papier aby go nie podrzeć.



Ostrożnie Zespół utrwalania jest gorący. Nie dotykaj zespołu utrwalającego w czasie usuwania zacięcia. Może to spowodować poparzenie.



- Nie dotykaj powierzchni bębna (zielona część) w czasie usuwania zacięcia. Może to zniszczyć bęben i obniżyć jakość kopii.
- Uważaj aby nieutrwalony toner nie pobrudził Tobie rąk i ubrania.

4 Podnieś dźwignię odlockowującą zespołu utrwalania.

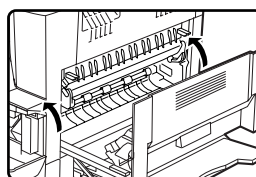

5 Zamknij pokrywę przednią i pokrywę boczną.

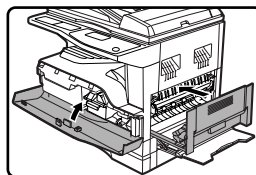

Komunikat " ⚠ czyść tor papieru." zniknie i kopiowanie będzie możliwe.



- W czasie zamykania pokrywy przedniej, delikatnie trzymaj oba końce.
- W czasie zamykania pokrywy bocznej, przyciskaj uchwyt do dołu.
- Jeśli komunikat nie zniknie, poszukaj podartych kawałków papieru w urządzeniu.

Zacięcie w C

- 1** Obniż (1) na ilustracji, otwórz prowadnicę papieru przyciskając do dołu z obu stron jej wystające elementy i usuń zacięty papier.

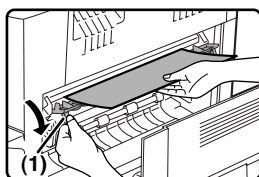

Ostrożnie wyjmij papier aby go nie podrzeć.



Zespół utrwalania jest gorący. Nie dotykaj zespołu utrwalającego w czasie usuwania zacięcia. Może to spowodować poparzenie.

- 2** Jeśli papier nie mógł być usunięty w poprzednim kroku, usuń go z obszaru wyjścia papieru.

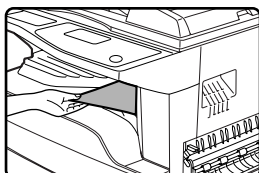

Ostrożnie wyjmij papier aby go nie podrzeć.

- 3** Zamknij pokrywę boczną.

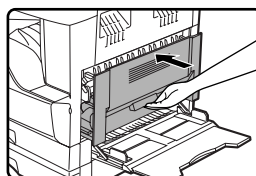

Komunikat " ⚠ czyść tor papieru." zniknie i kopiowanie będzie możliwe.



- W czasie zamykania pokrywy przedniej, delikatnie trzymaj oba końce.
- W czasie zamykania pokrywy bocznej, przyciskaj uchwyt do dołu.
- Jeśli komunikat nie zniknie, poszukaj podartych kawałków papieru w urządzeniu.

2

ZACIĘCIE W PODAJNIKU 1



Upewnij się, że nie ma zaciętego papieru w podajniku zanim go otworzysz. (Strona 31)

- 1** Unieś i wyciągnij podajnik 1 i usuń zacięty papier.

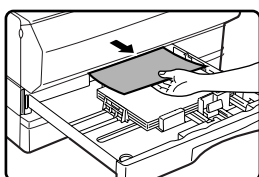

Ostrożnie wyjmij papier aby go nie podrzeć.

- 2** Otwórz i zamknij pokrywę boczną.

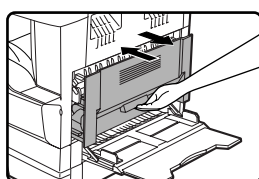

Komunikat " ⚠ czyść tor papieru." zniknie i kopiowanie będzie możliwe.

- 3** Delikatnie włóż podajnik 1 do urządzenia.

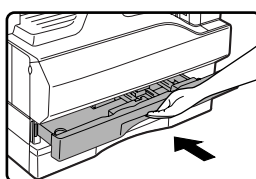

Wepchnij podajnik całkowicie.



- W czasie zamykania pokrywy bocznej, przyciskaj uchwyt do dołu.
- Jeśli komunikat nie zniknie, poszukaj podartych kawałków papieru w urządzeniu.

ZACIĘCIE W PODAJNIKU 2



- Upewnij się, że nie ma zaciętego papieru w podajniku zanim go otworzysz. (Strona 31)
- Poniższą procedurę możesz zastosować przy usuwaniu zacięcia w podajniku papieru na 250-arkuszy jak i podajniku papieru na 2 x 250-arkuszy.

1 Otwórz pokrywę boczną.



Złap uchwyt aby otworzyć pokrywę boczną.

2 Usuń zacięty papier.

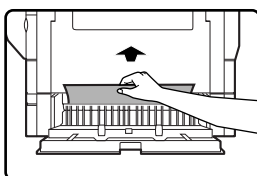

Ostrożnie wyjmuj papier aby go nie podrzeć.

3 Jeśli nie było zaciętego papieru w kroku 2, wyciągnij podajnik 2 i usuń zacięty papier.

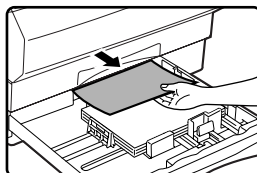

Ostrożnie wyjmuj papier aby go nie podrzeć.

4 Delikatnie zamknij pokrywę boczną.

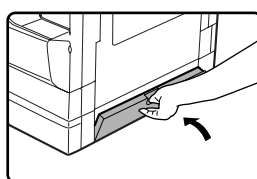

Komunikat " ⚠ czyść tor papieru." zniknie i kopiowanie będzie możliwe.



Jeśli komunikat nie zniknie, poszukaj podartych kawałków papieru w urządzeniu.

5 Delikatnie włóż podajnik 2 do urządzenia.

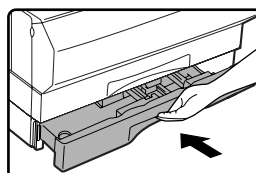

Wepchnij podajnik całkowicie.

Podajnik papieru na 2 x 250-arkuszy (AR-D25)

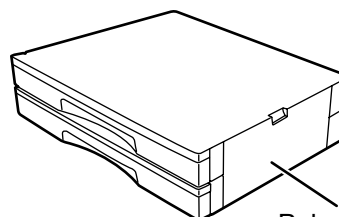

Pokrywa boczna

WYMIANA POJEMNIKA Z TONEREM

Gdy pojawia się ikona wymiany toneru (⚙) pozostało już niedużo toneru. Zaopatrz się niezwłocznie w nowy pojemnik z tonerem.

Gdy pojawi się komunikat " ⚠ Dodaj toner. ", musi zostać wymieniony pojemnik z tonerem aby dokończyć kopiowanie. Wykonaj poniższe kroki aby wymienić pojemnik z tonerem.



- W czasie długiego kopiowania lub gdy kopiujemy oryginały o dużych, ciemnych obszarach może pojawić się komunikat "Trwa uzupełnianie tonera." i kopiowanie zatrzyma się mimo, że toner się nie skończył. Urządzenie będzie dozwalało toner przez około 2 minuty. Gdy zapali się wskaźnik START, przyciśnij przycisk [START] (Ⓜ) aby dokończyć kopiowanie.
- Gdy na wyświetlaczu pojawi się ikona wymiany toneru (⚙) pozostało mało toneru i kopie mogą być blade.

1 Otwórz pokrywę przednią.

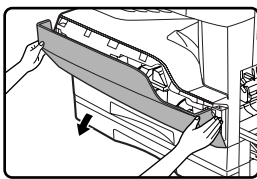

Przyciśnij pokrywę przednią na obu końcach i otwórz ją.

2 Wyciągnij pojemnik z tonerem przyciskając dźwignię blokującą.

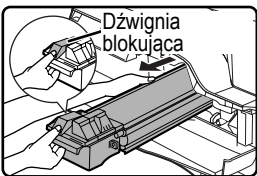

Gdy wyciągniesz pojemnik złap drugą ręką za zieloną część pojemnika.



- Po usunięciu pojemnika nie potrząśnij nim. Toner może się wysypywać z pojemnika.
- Włóż niezwłocznie stary pojemnik do torby znajdującej się w pudełku z nowym tonerem.



- **Nie wrzucaj pojemnika z tonerem do ognia. Toner unosi się w powietrzu i może spowodować poparzenia.**
- Pojemniki z tonerem przechowuj poza zasięgiem małych dzieci.

3 Wyjmij nowy pojemnik z opakowania. Złap pojemnik z obu stron i potrząśnij poziomo cztery lub pięć razy. Następnie usuń taśmę.

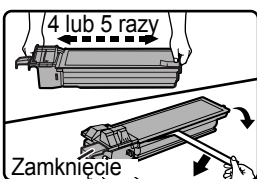

- Pojemnik trzymaj za uchwyt a nie za zamknięcie (może wypaść).
- Pojemnikiem potrząśnij tylko przed usunięciem taśmy.

4 Wprowadzaj pojemnik na prowadnicach aż zostanie zablokowany, jednocześnie przyciskając dźwignię blokującą.

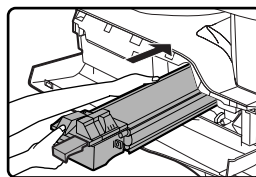

Jeśli na pojemniku znajduje się kurz lub inne zanieczyszczenie usuń je przed zainstalowaniem pojemnika.

5 Usuń taśmę, a następnie wyciągnij zamknięcie z pojemnika z tonerem.

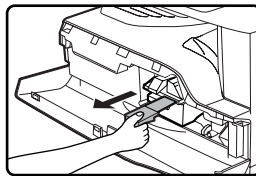

Wyrzuć zamknięcie.

6 Zamknij pokrywę przednią.

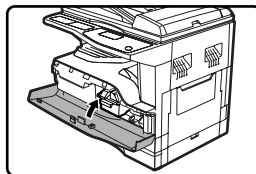

Ikona wymiany tonera (⚙) zniknie i będzie możliwe kopiowanie.



- Nawet po wymianie pojemnika z tonerem, wskaźnik wymiany pojemnika z tonerem (⚙) może w dalszym ciągu się pojawić, wskazując, że kopiowanie nie może być kontynuowane (zbyt mało jest zadozowanego toneru w wywoływaczu). W tym przypadku otwórz i zamknij pokrywę przednią. Urządzenie będzie dozwalać toner przez około dwie minuty, po czym kopiowanie będzie mogło być kontynuowane.
- Przed zamknięciem pokrywę przedniej upewnij się, że pojemnik z tonerem jest prawidłowo zainstalowany.
- Gdy zamkasz pokrywę przyciśnij obydwa jej końce.

2

SPRAWDZANIE CAŁKOWITEGO LICZNIKA

Aby sprawdzić całkowitą ilość stron wydrukowanych w trybie kopiowania, drukowania i faksowania oraz całkowitą ilość skanów wykonanych w trybie skanowania, przytrzymaj przycisk [KOPIUJ] gdy urządzenie jest w stanie czuwania. Licznik pojawi się gdy przycisk będzie ciągle przyciskany. Całkowity licznik wydruków i skanów może być brany pod uwagę do podjęcia decyzji o czyszczeniu urządzenia. Gdy całkowity licznik wydruków i całkowity licznik skanów przekroczy "999,999", wartość licznika powróci do "0".

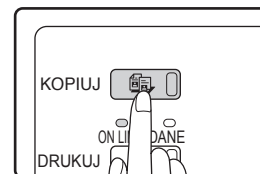

- Strona A3 lub 11" x 17" jest liczona jako 2 strony.
- Dwustronnie drukowana strona jest liczona jako 2 strony. (Arkusz A3 lub 11" x 17" jest liczony jako 4 strony.)
- Czyste kopie i wydruki są zliczane na licznik.
- Jeśli ostatnia strona zadania dwustronnego drukowania jest czysta, nie będzie ona zliczona na licznik.

CZYSZCZENIE URZĄDZENIA

CZYSZCZENIE SZYBY, SPF I POKRYWY ORYGINAŁU

Jeśli szyba, SPF, spodnia część pokrywy oryginału lub skaner oryginałów podawanych z SPF (A) (długa wąska szybka po prawej stronie szyby oryginału) zostaną zabrudzone, zabrudzenia mogą być widoczne na kopiach. Zawsze utrzymuj te części w czystości.

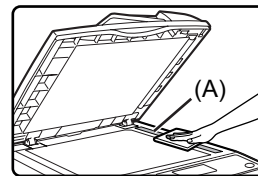
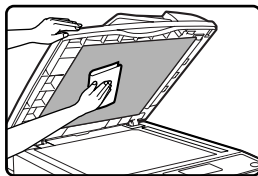
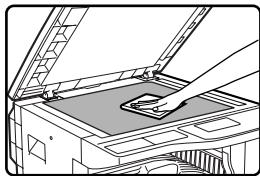

Wycieraj te części miękką czystą szmatką. Jeśli jest to niezbędne zmoć szmatkę w wodzie lub małej ilości neutralnego detergentu. Po zakończeniu wytrzyj do sucha czystą szmatką. Nie używaj rozpuszczalnika, benzenu i tym podobnych środków czyszczących.



Nie używaj sprayu z łatwopalnym czyszczącym gazem. Gaz ze sprayu może osiąść na wewnętrznych komponentach elektrycznych lub gorących częściach zespołu utrwalania, stwarzając ryzyko pożaru lub porażenia prądem.

2

Czyszczenie szybki skanera oryginałów (gdy jest zainstalowany SPF)

Gdy na kopiach wykonywanych z SPF pojawiają się białe lub czarne linie, użyj przyrządu czyszczącego szkło do wyczyszczenia szybki skanera oryginałów. (Jeśli białe lub czarne linie pojawiają się na kopiach, wydrukach lub drukowanych faksach gdy nie jest używany SPF, patrz "CZYSZCZENIE ELEKTRODY TRANSFEROWEJ" na stronie 38.

Przykład

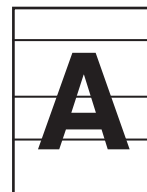

Czarne linie



Białe linie

1 Otwórz SPF i wyjmij przyrząd czyszczący.

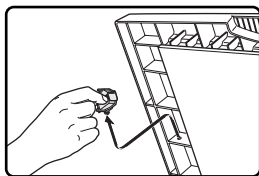

2 Wyczyść szybkę skanera oryginałów z pomocą przyrządu.

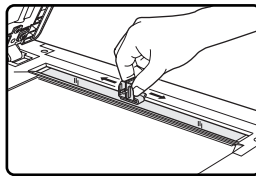

3 Umieść przyrząd na jego miejscu.

CZYSZCZENIE ROLKI POBIERAJĄCEJ PODAJNIKA BOCZNEGO

Jeśli zacięcia powstają często przy podawaniu kopert, grubego papieru itp. z podajnika bocznego, przetrzyj rolkę pobierającą papier w otworze podajnika bocznego, miękką, czystą szmatką nasączoną alkoholem lub wodą.



Rolka pobierająca papier

CZYSZCZENIE ELEKTRODY TRANSFEROWEJ

Jeśli na kopiach zaczynają się pojawiać plamy lub linie, może być zanieczyszczona elektroda transferowa. Wyczyść elektrodę postępując wg następującej procedury.

1 Wyłącz zasilanie.

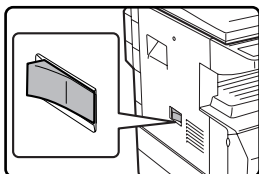

2 Otwórz podajnik boczny i pokrywę boczną.

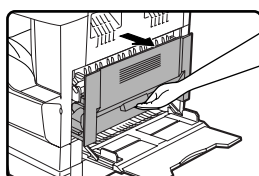

3 Unieś i wyciągnij podajnik 1.

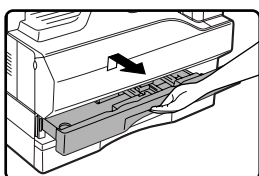

4 Wyjmij przyrząd do czyszczenia elektrody.

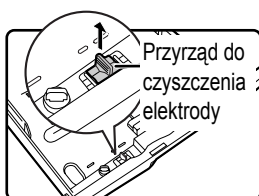

5 Przyłóż przyrząd do czyszczenia elektrody do elektrody transferowej i przesuń w kierunku wskazanym przez strzałkę dwa albo trzy razy.

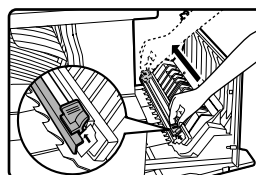

Jeśli na części metalowej pozostał toner, wytrzyj go miękką, czystą szmatką.



Przesuwaj przyrząd do czyszczenia elektrody dokładnie od początku do końca szczeliny znajdującej się na elektrodzie. Gdy przyrząd zatrzyma się w czasie czyszczenia, na kopiach mogą pojawiać się smugi.

6 Odłóż przyrząd do czyszczenia na miejsce.

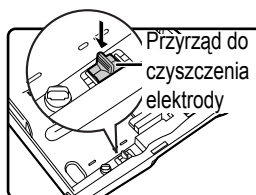

7 Zamknij górny podajnik papieru. Zamknij pokrywę boczną przyciskając jej uchwyt do dołu.

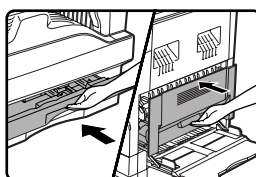

8 Włącz przycisk zasilania.

REGULACJA KONTRASTU WYŚWIETLACZA

Kontrast wyświetlacza może być regulowany następująco.

1 Przyciśnij przycisk [FUNKCJE SPECJ.].

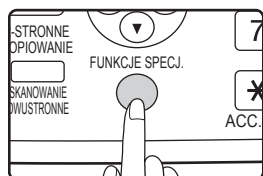

Pojawi się ekran funkcji specjalnej.

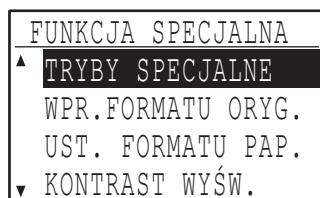

2 Wybierz "KONTRAST WYŚW." za pomocą przycisku [▼] lub [▲].

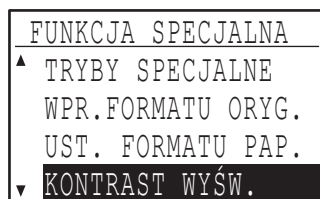
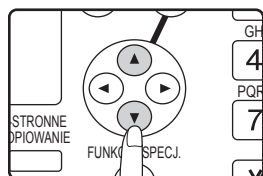

3 Przyciśnij przycisk [OK].

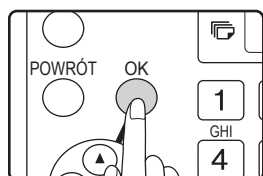

Pojawi się ekran regulacji kontrastu wyświetlacza.

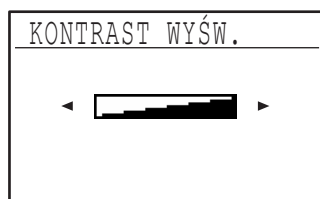

4 Ustaw kontrast przyciskiem [◀] lub [▶].

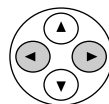

Aby powrócić do ustawienia domyślnego, przyciśnij przycisk [C].

5 Przyciśnij przycisk [FUNKCJE SPECJ.].

FUNKCJE SPECJ.



Powrócisz do ekranu podstawowego.

2

3

URZĄDZENIA OPCJONALNE I MATERIAŁY EKSPLOATACYJNE

W tym rozdziale omówione są wyposażenie opcjonalne i materiały eksploatacyjne. Aby zakupić elementy wyposażenia opcjonalnego lub materiały eksploatacyjne skontaktuj się z autoryzowanym przedstawicielem SHARP.

URZĄDZENIA OPCJONALNE

Jeśli jest taka potrzeba do urządzenia można zainstalować urządzenia opcjonalne.



- Stawiając sobie za cel ciągłe doskonalenie swoich produktów, firma SHARP zastrzega sobie prawo do zmian w ich konstrukcji bez powiadamiania nabywcy.
- Urządzenia peryferyjne zwykle są opcjonalne, ale w niektórych modelach są wyposażeniem standardowym.

	AR-M165	AR-M207
Odwracający automatyczny podajnik dokumentów (RSPF) (AR-RP6N)	Tak	Tak
Automatyczny podajnik dokumentów (SPF) (AR-SP6N)	Tak	Tak
Pokrywa oryginału (AR-VR5)	Standard	Tak
Podajnik papieru na 250-arkuszy (AR-D24)	Tak	Tak
Podajnik papieru na 2 x 250-arkuszy (AR-D25)	Tak	Tak
Separator prac (AR-TR4)	Tak	Tak
Zestaw dwufunkcyjny (AR-EB9)	Standard	Standard
Dodatkowa pamięć 256MB (AR-SM5)	Tak	Tak
Zestaw faksu (AR-FX11)	Tak	Tak
Dodatkowa pamięć faksu 8MB (AR-MM9)	Tak*2	Tak*2
Zestaw rozszerzenia sieciowego (AR-NB3)	Tak	Tak
Zestaw PS3 (AR-PK1/N)	Tak*1	Tak*1
Zestaw czcionki kodu kreskowego (AR-PF1)	Tak*1	Tak*1
Zestaw pamięci Flash (AR-PF2)	Tak*1	Tak*1

Tak: można zainstalować. Nie: Nie można zainstalować.

*1 Zestaw rozszerzenia sieciowego (AR-NB3) musi być zainstalowany.

*2 Zestaw faksu (AR-FX11) musi być zainstalowany.

ODWRACAJĄCY AUTOMATYCZNY PODAJNIK DOKUMENTÓW / AUTOMATYCZNY PODAJNIK DOKUMENTÓW

Nazwy części RSPF / SPF, znajdziesz w "NAZWY CZĘŚCI I ICH FUNKCJE" (strona 12).

Specyfikacje

Model		AR-SP6N	AR-RP6N
Akceptowane oryginały	Gramatura	56 g/m ² do 90 g/m ² (15 lbs. do 24 lbs.)	
	Formaty oryginałów	A5 do A3 (5-1/2" x 8-1/2" do 11" x 17")	
	Pojemność	Do 40 arkuszy (grubość 4 mm (11/64") lub mniej) (formaty B4 (8-1/2" x 14") lub większe do 30 arkuszy)	
Rozpoznawane formaty oryginałów		A5, B5, B5R, A4, A4R, B4, A3 (5-1/2" x 8-1/2"*1, 8-1/2" x 11", 8-1/2" x 11"R, 8-1/2" x 14", 11" x 17")	
Szybkość pobierania oryginałów*2		Zainstalowany w AR-M165: 16 stron/min. Zainstalowany w AR-M207: 20 stron/min.	
Waga		5,0 kg (11,1 lbs.)	5,4 kg (12,0 lbs.)
Rozmiary		583 mm (szer.) x 435 mm (głęb.) x 133 mm (wys.) (22-61/64" (szer.) x 17-9/64" (głęb.) x 5-1/4" (wys.))	

*1 Dwustronne skanowanie nie jest możliwe.

*2 W czasie jednostronnego kopiowania

PODAJNIK PAPIERU NA 250-ARKUSZY / PODAJNIK PAPIERU NA 2 X 250-ARKUSZY

- Podajnik papieru na 250 arkuszy posiada 1 kasetę na 250 arkuszy zwykłego papieru (80 g/m² (20 lbs.)).
- Podajnik papieru na 2 x 250 arkuszy posiada 2 kasety na 250 arkuszy zwykłego papieru każda (80 g/m² (20 lbs.)).

Ładowanie papieru w podajniku papieru na 250-arkuszy i podajniku papieru na 2 x 250-arkuszy

Sposób ładowania jest taki sam jak do podajników w urządzeniu (zobacz na stronie 18).



Jeśli został zmieniony format papieru ładowanego do podajnika, należy również zmienić ustawienie formatu papieru w podajniku. Zmiana ustawienia jest opisana w "ZMIANA USTAWIENIA FORMATU PAPIERU PODAJNIKA" na stronie 21.

Specyfikacje

Model	AR-D24	AR-D25
Format papieru	B5, B5R, A4, A4R, B4, A3, 8-1/2" x 11"R, 8-1/2" x 11, 8-1/2" x 13", 8-1/2" x 14", 11" x 17"	
Pojemność papieru	Okolo 250 arkuszy (80 g/m ² (20 lbs.)) x 1 podajnik	Okolo 250 arkuszy (80 g/m ² (20 lbs.)) x 2 podajniki
Gramatura papieru	56 g/m ² do 90 g/m ² (15 lbs. do 24 lbs.)	
Zasilanie	Zasilanie z urządzenia	
Wymiary	590 mm (szer.) x 471 mm (głęb.) x 88 mm (wys.) (23-15/64" (szer.) x 16-27/64" (głęb.) x 3-15/32" (wys.))	590 mm (szer.) x 471 mm (głęb.) x 173,5 mm (wys.) (23-15/64" (szer.) x 16-27/64" (głęb.) x 6-27/32" (wys.))
Waga	5,0 kg (11,0 lbs.)	10,0 kg (22,0 lbs.)

ZESTAW DWUFUNKCYJNY

Zestaw dwufunkcyjny może być zainstalowany, aby dodać funkcje kopiowania i umożliwić korzystanie ze sterownika drukarki zestawu dwufunkcyjnego, który jest bardziej zaawansowany niż standardowy sterownik drukarki. Aby zobaczyć jakie funkcje kopiowania mogą zostać dodane, zajrzyj do "ZAAWANSOWANE FUNKCJE KOPIOWANIA" (str. 64).

Specyfikacje

Model	AR-EB9
Dodane funkcje	Sortowanie kopii, kopiowanie 2na1 / 4na1, obrót kopii, wymazywanie krawędzi, wymazywanie środka, przesuwanie marginasu, card shot, funkcje portu drukarki USB 2.0, funkcje drukarki zestawu dwufunkcyjnego, funkcja ROPM, transfer danych w trybie High-speed (gdy jest podłączenie do portu USB 2.0).
Metoda kompresji elektronicznego sortowania	JBIG
Pamięć sortera elektronicznego	16 MB
Ilość skanowalnych stron w elektronicznym sortowaniu	100 standardowych oryginałów A4 (8-1/2" x 11")

PRZECHOWYWANIE MATERIAŁÓW EKSPLOATACYJNYCH

Standardowe materiały eksploatacyjne wymieniane przez użytkownika to papier i pojemnik z tonerem.

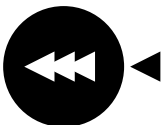
Najlepsze wyniki daje praca z oryginalnymi materiałami eksploatacyjnymi firmy SHARP, które są tak skonstruowane, produkowane i testowane, aby osiągnąć maksymalne wyniki i żywotność w kopiarkach SHARP. Szukaj na opakowaniu tonera logo "Genuine Supplies".

GENUINE SUPPLIES

PRAWIDŁOWE PRZECHOWYWANIE

● Przechowuj materiały eksploatacyjne w miejscu:

czystym i suchym,
o stałej temperaturze,
nie narażonym na działanie słońca.

● Przechowuj papier w opakowaniu na płaskiej powierzchni.

Papier przechowywany bez opakowania lub w pozycji pionowej może się zwiąć lub absorbować wilgoć, co będzie powodować zacięcia.

Części zamienne i materiały eksploatacyjne

Zaopatrzenie w części zamienne umożliwiające naprawy urządzenia jest gwarantowane przez 7 lat od zakończenia produkcji. Części zamienne są tymi częściami urządzenia, które mogą się zepsuć w czasie zwykłego użytkowania urządzenia, jednak te części, których żywotność jest dłuższa od produktu, nie są uważane za części zamienne. Materiały eksploatacyjne również są dostępne przez 7 lat od zakończenia produkcji.

Część 2: Obsługa kopiarki

4

FUNKCJE KOPIOWANIA

Ten rozdział omawia podstawowe funkcje kopiowania takie jak normalne kopiowanie, zmniejszanie lub powiększanie oraz inne ustawienia kopiowania.

KOPIOWANIE

Ten rozdział opisuje wykonywanie zwykłych kopii. Jeżeli został uaktywniony tryb kodów dostępu (strona 23), wprowadź swój 5-cyfrowy kod dostępu.

Kopiowanie z szyby oryginału

1 Otwórz SPF i ułóż oryginał obrazem do dołu na szybie.

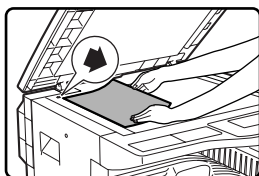

Lewy górny róg oryginału umieść na wysokości oznaczenia ↗. Format oryginału zostanie automatycznie rozpoznany.



Na szybie oryginału można umieszczać oryginały do formatu A3 (11" x 17").

2 Zamknij SPF.

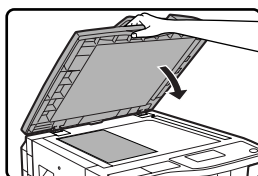

Jeśli oryginał nie jest standardowego formatu lub format nie został prawidłowo rozpoznany, zajrzyj do "WYBÓR FORMATU ORYGINAŁU" (strona 50).

3 Upewnij się, że jest wybrany odpowiedni podajnik papieru.

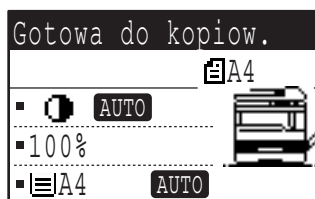

Aby załadować papier, zajrzyj do "ŁADOWANIE PAPIERU" (strona 18).



- Jeśli funkcja automatycznego wyboru formatu papieru została wyłączona w programach głównego operatora (strona 88), użyj przycisku [WYBÓR PAPIERU] aby wybrać żądany format papieru.
- Jeśli chcesz użyć formatu papieru innego od automatycznie wybranego przez urządzenie, użyj przycisku [WYBÓR PAPIERU] aby wybrać żądany format papieru.
- Papier w innej orientacji niż oryginał może zostać wybrany gdy została wybrana funkcja automatycznego wyboru papieru lub "auto obraz". W tym przypadku obraz oryginału zostanie obrócony.
- Aby wykonać kopię małego oryginału np. wizytówki, postępuj wg procedury "UŻYWANIE PODAJNIKA BOCZNEGO DO KOPIOWANIA ORYGINAŁÓW SPECJALNEGO FORMATU" (strona 51).
- Podajnik boczny wybierz ręcznie.

4 Ustaw ilość kopii.



Jeśli wykonujesz dwie lub więcej kopii wielostronicowego oryginału, możesz wybrać funkcję sortowania, aby posortować kopie w zestawie. (Strona 64)

5 Przekiśnij [START] (Ⓢ) aby rozpocząć kopiowanie.

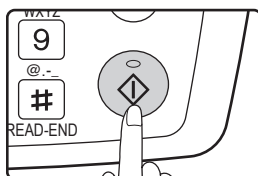

Kopie będą dostarczone na tacę środkową.



- Taca wyjścia mieści do 250 arkuszy papieru (150 arkuszy gdy jest zainstalowany separator prac).
- Około minuty po zakończeniu kopiowania timer automatycznego kasowania (strona 18) aktywuje się i kopiarka powraca do ustawień początkowych. Ustawienie czasu automatycznego kasowania może być zmienione w programach głównego operatora (strona 83).
- Przekiśnij przycisk [C] aby zatrzymać kopiowanie.
- Różnice w warunkach kopiowania mogą powodować zmianę miejsca drukowania obrazu kopii, nawet gdy kopie są wykonywane z tego samego oryginału na tym samym papierze. Więcej informacji znajdziesz w "Miejsce wydruku obrazu kopii" na stronie 47.

Kopiowanie z SPF

1 Upewnij się, że oryginał nie pozostał na szybie. Zamknij SPF.

2 Dopasuj prowadnice oryginału do formatu podawanych dokumentów.

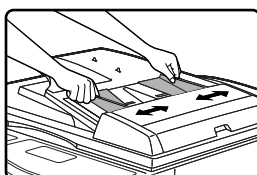

3 Umieść oryginały nadrukiem do góry w tacy podajnika dokumentów.

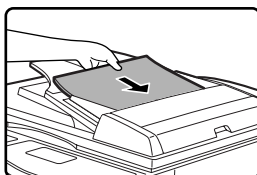

Format oryginału pojawia się na wyświetlaczu i najbardziej pasujący format papieru jest automatycznie wybrany. Wkładaj dokumenty do tacy podajnika aż poczujesz opór.



- Jeśli oryginał nie jest standardowego formatu lub format nie został prawidłowo rozpoznany, zobacz "WYBÓR FORMATU ORYGINAŁU" (strona 50).
- Jeśli funkcja automatycznego wyboru formatu papieru została wyłączona w programach głównego operatora (strona 88), użyj przycisku [WYBÓR PAPIERU] aby wybrać żądany format papieru.
- Jeśli chcesz użyć formatu papieru innego od automatycznie wybranego przez urządzenie, użyj przycisku [WYBÓR PAPIERU] aby wybrać żądany format papieru.
- Papier w innej orientacji niż oryginał może zostać wybrany gdy została wybrana funkcja automatycznego wyboru papieru lub "auto obraz". W tym przypadku obraz oryginału zostanie obrócony.
- Podajnik boczny wybierz ręcznie.
- Nie umieszczaj razem oryginałów różnych formatów w tacy podajnika dokumentów. Może to powodować zacięcia.

4 Ustaw ilość kopii.

5 Przekiśnij [START] (Ⓢ) aby rozpocząć kopiowanie.

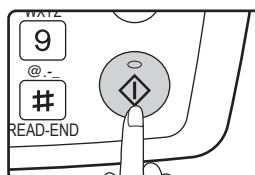

Kopie wyjdą na środkową tacę wyjścia. Domyślnym trybem wyjścia w kopiowaniu z SPF jest sortowanie. (Strona 64) Tryb wyjścia może być zmieniony przez wybranie

ustawienia automatycznego sortowania w programach głównego operatora. (Strona 87)



- Taca wyjścia mieści do 250 arkuszy papieru (150 arkuszy gdy jest zainstalowany separator prac).
- Około minuty po zakończeniu kopiowania timer automatycznego kasowania (strona 18) aktywuje się i kopiarka powraca do ustawień początkowych. Ustawienie czasu automatycznego kasowania może być zmienione w programach głównego operatora (strona 83).
- Aby zatrzymać kopiowanie w środku zadania, przekiśnij przycisk [C]. Jeśli będzie trudno wyjąć oryginał z tacy podajnika dokumentów, otwórz pokrywę rolki pobierającej przed wyjęciem oryginału. Jeśli wyjmiesz oryginał bez otwierania pokrywy rolki pobierającej, oryginał może się zabrudzić.

Tryb pobierania strumieniowego

Jeśli tryb pobierania strumieniowego został włączony w programach głównego operatora (strona 87), na wyświetlaczu przez 5 sekund po podaniu ostatniego oryginału pojawi się komunikat "Ułóż oryginały do pobierania". Jakikolwiek oryginały umieszczone w SPF w czasie wyświetlania komunikatu będą pobierane i kopowane automatycznie.

Tryb automatycznego wyboru papieru

Gdy jest włączony tryb automatycznego wyboru papieru "AUTO" pojawia się na wyświetlaczu w miejscu wyświetlania formatu papieru. Ta funkcja automatycznie wybiera papier takiego samego formatu jak oryginał: A5, B5, B5R, A4, A4R, B4, A3 (5-1/2" x 8-1/2", 8-1/2" x 11", 8-1/2" x 11"R, 8-1/2" x 13", 8-1/2" x 14" i 11" x 17").

- Jeśli zoom jest ustawiany po umieszczeniu oryginału, automatycznie zostanie wybrany format papieru odpowiedni do ustawionego zoom-u.
- Tryb automatycznego wyboru papieru nie jest aktywny gdy jest włączony automatyczny dobór skali odwzorowania (strona 52) lub podajnik jest wybrany przyciskiem [WYBÓR PAPIERU]. Automatyczny wybór papieru ponownie się włącza po przyciśnięciu przycisku [CA] lub gdy aktywuje się tryb automatycznego kasowania. Tryb automatycznego wyboru papieru może zostać wyłączony w programach głównego operatora. (Strona 88)

Wymywanie pokrywy oryginałów.

Aby kopiować grube oryginały np. książki, należy wyjąć pokrywę. W celu wyjęcia pokrywy po prostu ją podnieś, tak jak jest to pokazane. Aby umieścić z powrotem, wykonaj czynności w odwrotnej kolejności. SPF nie może zostać wyjęty.

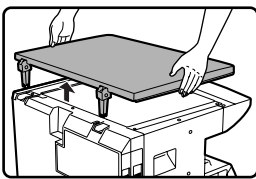

Kopiowanie książek lub oryginałów z zagięciami lub fałdami.

Przyciśnij pokrywę /SPF w czasie kopiowania tak jak jest to pokazane. Jeśli pokrywa oryginału/SPF nie jest całkowicie dociśnięta mogą pojawić się cienie na kopii. Starannie wyprostuj oryginały przed umieszczeniem na szybie.

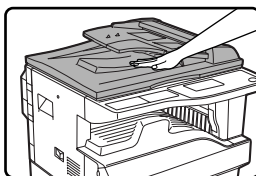

Oryginały, które mogą być podawane przez SPF

Podawane mogą być oryginały A5 do A3 (5-1/2" x 8-1/2" do 11" x 17") i 56 g/m² do 90 g/m² (15 lbs. do 24 lbs.). Maksymalnie może zostać podanych 40 arkuszy jednorazowo. Oryginały B4 (8-1/2" x 14") lub większe (B4, A3 (8-1/2" x 14", 11" x 17")), mogą być podane w ilości 30 arkuszy jednorazowo.



- Upewnij się, że na oryginałach nie ma spinaczy ani zszywek.
- Wyprostuj zwinęte oryginały przed umieszczeniem w tacy podajnika. Zwinęte oryginały mogą powodować zacięcia.
- Gdy używasz funkcji przesunięcia marginesów, może wystąpić potrzeba zmiany ustawienia przesunięcia. (Strona 68)

Oryginały, które nie mogą być podane przez SPF

Mogą one powodować zacięcia, zabrudzenia lub niewyraźne kopie.

- Folie, kalka, papiery półprzezroczyste, fotografie.
- Papier samokopiujący, papier termiczny.
- Oryginały pozaginane i podarte.
- Oryginały klejone i z wycięciami.
- Oryginały z otworami do bindowania.
- Oryginały drukowane taśmą barwiącą (drukowanie termotransferowe), papier termotransferowy.

Miejsce wydruku obrazu kopii

Nawet jeśli ten sam oryginał jest kopiowany na tym samym typie papieru, różnice w formacie oryginału, miejscu skanowania (szyba oryginału lub SPF) wybranego podajnika papieru, skali powiększenia/zmniejszania i inne warunki mogą powodować, że miejsce wydruku obrazu kopii na papierze będzie się różnić.

Jak widać na przykładzie poniżej, gdy oryginał mniejszy od formatu papieru (np. oryginał A5 na papierze A3) jest kopiowany z szyby oryginału, miejsce wydrukowanego obrazu kopii jest inne na papierze z podajnika (1) niż na papierze z podajnika (2).

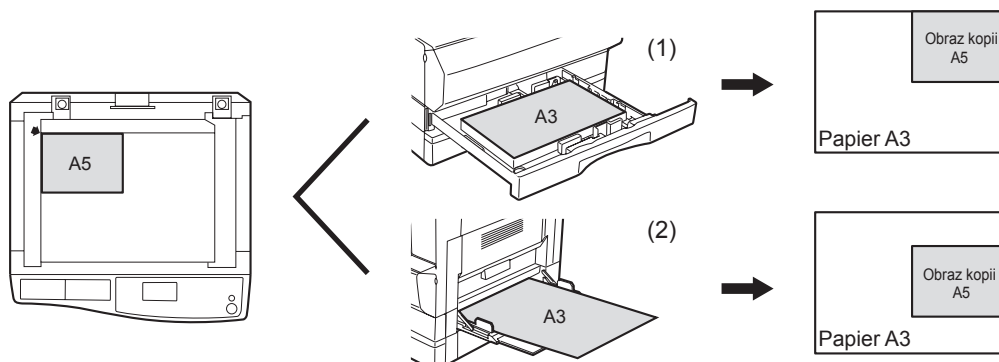

PRZYCIEMNIANIE I ROZJAŚNIANIE KOPII

Ekspozycja kopii może być regulowana w zależności od oryginału. Są dostępne trzy tryby ekspozycji: "AUTO", "TEKST" i "FOTO". Gdy jest wybrane "TEKST" lub "FOTO", ekspozycja może być ręcznie regulowana w 5 poziomach.

Auto

To jest domyślny tryb ekspozycji. W tym trybie charakterystyka kopiowanego oryginału jest "odczytywana" przez system ekspozycji i regulacja ekspozycji jest dokonywana automatycznie. Poziom ekspozycji jest obniżany w kolorowych obszarach i cieniach tła.

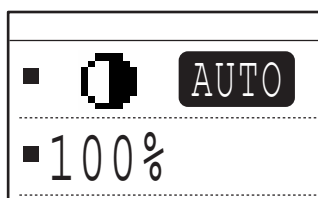

Tekst/foto

TEKST: Ten tryb wzmacnia obszary oryginału o niskim zaczernieniu oraz tłumi obszary tła o dużym zaczernieniu, aby uczynić tekst bardziej czytelny

FOTO: Ten tryb sprawia, że półtony na fotografii są reprodukowane z większą dokładnością.

1 Przyciśnij przycisk [EKSPOZYCJA].

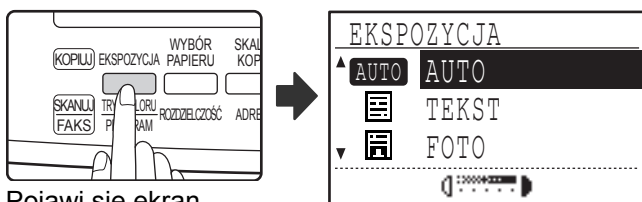

Pojawi się ekran ekspozycji kopii.

2 Wybierz tryb ekspozycji za pomocą przycisków [▼] lub [▲] który najlepiej odpowiada rodzajowi oryginału.

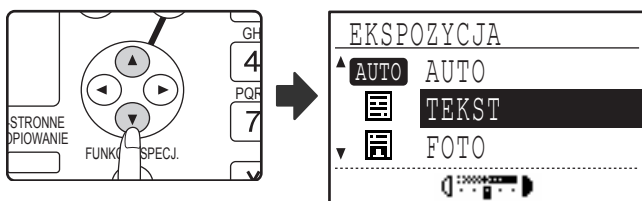

Tryb ekspozycji można również wybrać przyciskając przycisk [EKSPOZYCJA].



Gdy jest wybrane "FOTO", w programach głównego operatora ("UST. FABRYCZNE TRYBU FOTO") można wybrać metodę odwzorowania półtonów. (Strona 88)

3 Ustaw poziom ekspozycji za pomocą przycisków [◀] lub [▶].

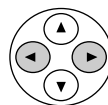

- Poziomu ekspozycji nie można ustawiać gdy jest wybrane "AUTO".
- Aby przyciemnić obraz przyciśnij [▶]. Aby rozjaśnić przyciśnij [◀].
- Domyślny poziom ekspozycji dla "TEKST" i "FOTO" może być ustawiony w programach głównego operatora.



Poziom ekspozycji

- 1 do 2: Ciemne oryginały np. gazety
- 3: Oryginały normalne
- 4 do 5: Kolorowy tekst lub pisany ołówkiem

4 Przyciśnij [OK].

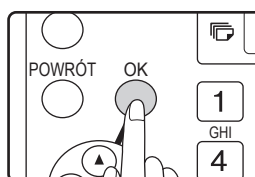

Aby powrócić do trybu AUTO, przyciśnij przycisk [EKSPOZYCJA], wybierz "AUTO" za pomocą przycisku [▲] i przyciśnij [OK].

WYBÓR PODAJNIKA

Gdy oryginały są ułożone na szybie i wybrany jest format oryginału, lub gdy oryginał jest umieszczony w SPF, podajnik z tym samym formatem papieru co oryginał jest automatycznie wybrany (strona 47). Jeśli chcesz wybrać inny podajnik niż wybrany automatycznie (np. gdy chcesz dokonać powiększenia lub redukcji albo użyć podajnika bocznego), przyciśnij przycisk [WYBÓR PAPIERU] aby wybrać żądany podajnik.



- Jeśli żądany format papieru nie pojawia się, zmień format w podajniku na żądany. (Strona 21)
- Automatyczny dobór skali (strona 47) nie działa gdy jest wybrany podajnik boczny.

Automatyczne przełączanie podajników

Gdy w podajniku kończy się papier w czasie kopiowania, a jest inny podajnik z tym samym formatem papieru o tej samej orientacji (poziomej lub pionowej), to ten podajnik jest automatycznie wybrany i kopiowanie jest kontynuowane. "Automatyczne przełączanie podajników" może być wyłączone jeśli jest taka potrzeba. (Strona 22)

4

USTAWIANIE ILOŚCI KOPII

Za pomocą przycisków numerycznych wybierz ilość kopii.

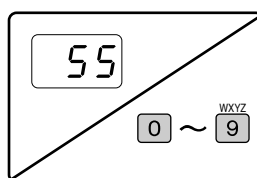

- Ustawiona ilość kopii pojawi się na wyświetlaczu. Maksymalnie 999 kopii (ustawienie fabryczne) może być ustawionych.
- Jeśli chcesz wykonać tylko jedną kopię, jest to możliwe gdy na wyświetlaczu jest "0".



- Gdy wprowadzisz złą ilość kopii, przyciśnij przycisk [C] i wprowadź prawidłową liczbę.
- Limit ilości wprowadzanych kopii można zmieniać w programach głównego operatora. (Strona 88)

Ważne gdy wykonujesz dużą liczbę kopii

Gdy na tacę wyjścia wyjdzie maksymalna ilość arkuszy (150 gdy jest zainstalowany separator prac lub 250 gdy nie jest zainstalowany separator prac) kopiowanie się zatrzyma. Gdy to się wydarzy, niezwłocznie należy usunąć kopie i przycisnąć [OK] aby dokończyć kopiowanie. Kopiowanie zatrzyma się za każdym razem gdy ilość arkuszy przekroczy pojemność tacy wyjścia.

Przed rozpoczęciem dużej pracy kopiowania, usuń arkusze pozostające na tacy wyjścia. W czasie kopiowania należy zwracać uwagę na możliwość zatrzymania pracy z powodu przepełnienia tacy wyjścia.

WYBÓR FORMATU ORYGINAŁU

Jeśli załadowałeś niestandardowy format* oryginału lub format oryginału nie został prawidłowo rozpoznany, ustaw format oryginału ręcznie.

Wykonaj poniższe kroki po umieszczeniu dokumentu w automatycznym podajniku lub na szybie oryginału.



* Formaty standardowe:

Następujące formaty mogą być prawidłowo rozpoznawane: A3, B4, A4, A4R, A5 (11" x 17", 8-1/2" x 14", 8-1/2" x 11", 8-1/2" x 11"R, 5-1/2" x 8-1/2"). Jeśli został ułożony niestandardowy format oryginału (włączając formaty specjalne), może zostać wyświetlony najbardziej przybliżony format standardowy, lub format oryginału może się nie pojawić.

1 Przyciśnij [FUNKCJE SPECJ.].

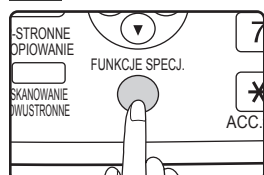

Pojawi się ekran funkcji specjalnej.

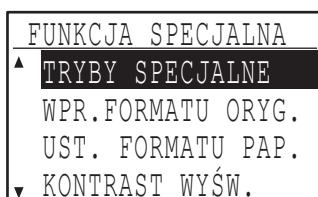

2 Wybierz "WPR. FORMATU ORYG." z menu za pomocą przycisku [▼] lub [▲].

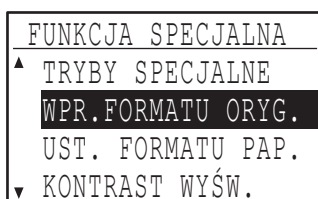
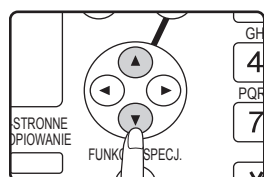

3 Przyciśnij [OK].



Pojawi się ekran wyboru formatu oryginału.

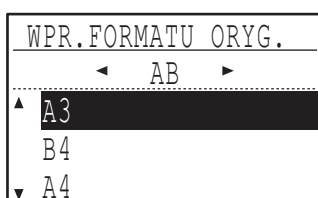

4 Wybierz format oryginału przyciskiem [▼] lub [▲].

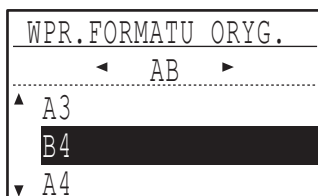
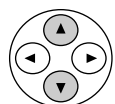

Wybrany format oryginału jest podświetlony.

- Aby wybrać całowy format oryginału, przyciśnij przycisk [▶] i przejdź do kroku 6.
- Jeśli wybrałeś "WPR. ROZMIARU", wykonaj kroki od 4 do 6 procedury w "UŻYWANIE PODAJNIKA BOCZNEGO DO KOPIOWANIA ORYGINAŁU SPECJALNEGO FORMATU" (strona 51) aby ustawić poziome i pionowe wymiary oryginału.

5 Przyciśnij [OK].



Powrócisz do ekranu podstawowego i wybrany format oryginału pojawi się na wyświetlaczu.

Wybór całowego formatu oryginału

6 Wybierz format oryginału przyciskiem [▼] lub [▲].

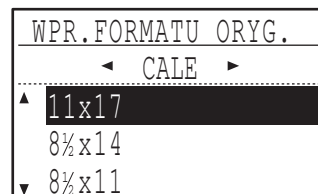
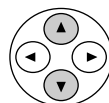

Aby powrócić do wyboru formatu oryginału w systemie AB, przyciśnij przycisk [◀] aby powrócić do kroku 4.

7 Przyciśnij [OK].



Powrócisz do ekranu podstawowego i wybrany format oryginału pojawi się na wyświetlaczu.



Aby skasować wybór formatu oryginału, przyciśnij przycisk [CA].

UŻYWANIE PODAJNIKA BOCZNEGO DO KOPIOWANIA ORYGINAŁÓW SPECJALNEGO FORMATU

Gdy korzystasz z podajnika bocznego przy kopiowaniu i oryginał ułożony na szybie oryginału został rozpoznany jako format specjalny, na wyświetlaczu pojawi się prośba o ustawienie formatu oryginału. Aby w tej sytuacji wykonać kopię wykonaj następujące kroki.

1 Załaduj papier w podajniku bocznym i ułóż oryginał na szybie oryginału.

2 Dotknij przycisk [WYBÓR PAPIERU] i wybierz podajnik boczny.

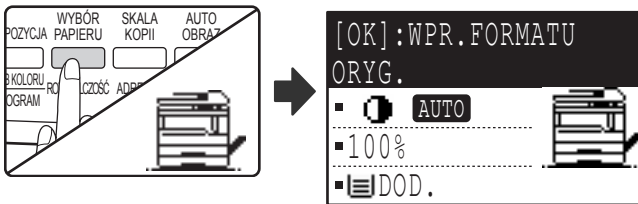

Pojawi się komunikat pytający czy chcesz ustawić format oryginału czy wykonasz kopię bez tego. Aby wykonać kopię bez ustawiania formatu oryginału przyciśnij przycisk [START] (Ⓢ). Aby ustawić format oryginału, przejdź do kroku 3.

3 Przyciśnij [OK].

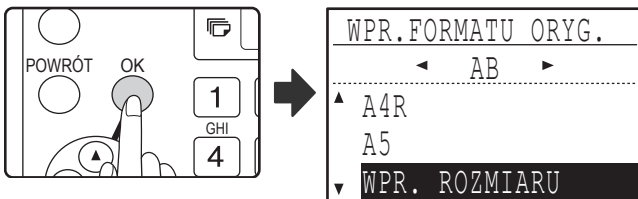

Pojawi się ekran wyboru formatu oryginału z wybranym "WPR. ROZMIARU".

4 Wybierz AB lub cale przyciskiem [◀] lub [▶] a następnie wybierz format oryginału przyciskiem [▼] lub [▲].

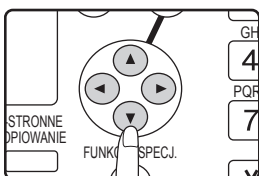

5 Przyciśnij [OK].

Jeśli "WPR. ROZMIARU" zostało wybrane w kroku 4:

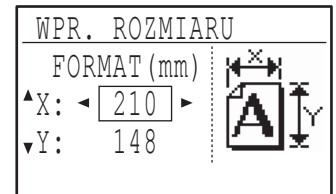

Ekran wprowadzania oryginału pojawi się i jest gotowy do wprowadzenia szerokości oryginału.



Jeśli zostały wybrane cale w kroku 4, ekran będzie gotowy do wprowadzenia szerokości w calach.

Jeśli co innego niż "WPR. ROZMIARU" zostało wybrane w kroku 4:

Powrócisz do ekranu podstawowego. Przejdź do kroku 8.

6 Wybierz "X" (szerokość) przyciskiem [▼] lub [▲] i wprowadź szerokość przyciskiem [◀] lub [▶] a następnie zrób to samo z długością (Y).

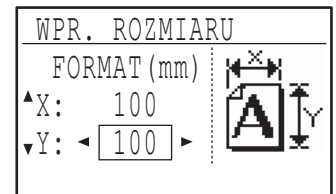
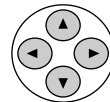

- Jako szerokość może być wprowadzona jakakolwiek wartość od 64 mm do 432 mm (2-1/2" do 17") i jakakolwiek od 64 mm do 297 mm (2-1/2" do 11-5/8") jako długość.
- Wprowadzony format jest utrzymany do wyłączenia zasilania, nawet jeśli "WPR. ROZMIARU" jest znowu wybrane i jest wyświetlony ekran wprowadzania z kroku 5.

7 Przyciśnij [OK].



Powrócisz do ekranu podstawowego.

8 Przyciśnij [START] (Ⓢ).

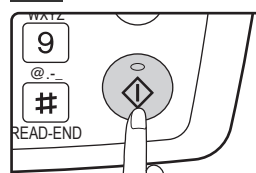

Rozpocznie się kopiowanie.

4

ZMNIEJSZANIE LUB POWIĘKSZANIE KOPII

Są trzy sposoby powiększania i pomniejszania kopii:

- Automatyczny wybór skali w zależności od formatu papieru: Automatyczny dobór skali
- Wybieranie skali od 25% do 400%: Stałe skale odwzorowania
- Wybór pionowych i poziomych skal oddzielnie: XY zoom



Gdy korzystamy z SPF, zakres skali odwzorowania jest od 50% do 200%.

AUTOMATYCZNY DOBÓR SKALI

1 Ułóż oryginał na tacy podajnika dokumentów lub na szybie oryginału.

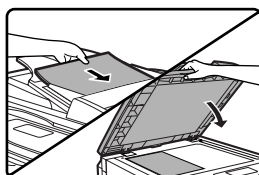

Format oryginału pojawi się na wyświetlaczu. Jeśli pojawi się nieprawidłowy format, patrz "WYBÓR FORMATU ORYGINAŁU" (strona 50).



Automatyczny dobór skali można użyć gdy oryginał jest formatu A3, B4, A4, A4R, A5, 11" x 17", 8-1/2" x 14", 8-1/2" x 13", 8-1/2" x 11", 8-1/2" x 11"R i 5-1/2" x 8-1/2". Nie może być użyty dla innych formatów.

2 Przyciśnij [WYBÓR PAPIERU] aby wybrać żądany podajnik.

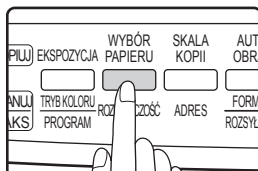

Jeśli został wybrany podajnik boczny, automatyczny dobór skali nie może być użyty.

3 Przyciśnij przycisk [AUTO OBRAZ].

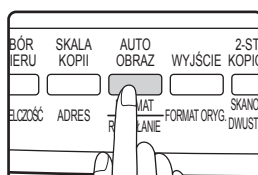

- Skala kopii zostanie automatycznie ustawiona.
- Jeśli oryginał i papier są w innych orientacjach, obraz jest automatycznie obrócony, aby pasować do orientacji papieru (obrót kopii). Ale jeśli powiększenie jest wybrane w kopiowaniu na formacie papieru większym niż A4 (8-1/2" x 11"), obraz nie zostanie obrócony.
- Obrót obrazu w czasie zmniejszania lub powiększania oryginału może zostać wyłączony w programach głównego operatora. (Strona 87)
- Jeśli jest wyświetlony komunikat "Utrata obrazu.", część obrazu oryginału może być obcięta.

4 Ustaw ilość kopii i przyciśnij [START] (⏻).

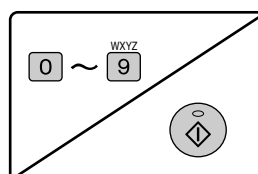

- Aby skasować automatyczny dobór skali, przyciśnij ponownie przycisk [AUTO OBRAZ].
- W czasie kopiowania z SPF, automatyczny dobór skali zostanie automatycznie wyłączony po naciśnięciu przycisku [START] gdy jest skanowany oryginał.

RĘCZNY DOBÓR SKALI (STAŁE SKALE ODWZOROWANIA/ZOOM)

1 Ułóż oryginał w tacy podajnika dokumentów lub na szybie oryginału.

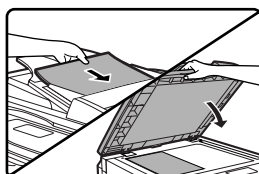

2 Przyciśnij przycisk [SKALA KOPII].

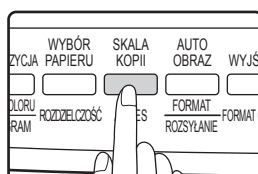

Pojawią się skale kopiowania, które można wybrać.

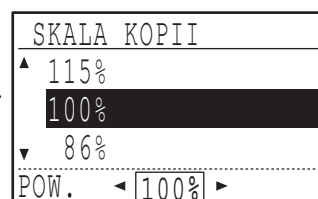

3 Wybierz stałą skalę przyciskiem [▼] lub [▲] albo ustaw skalę (zoom) przyciskiem [◀] lub [▶].

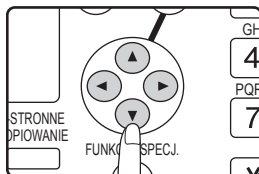

Przycisk [▲] Wybierz większą stałą skalę
 Przycisk [▼] Wybierz mniejszą stałą skalę
 Przycisk [◀] Zmniejsz skalę w krokach co 1%
 Przycisk [▶] Zwiększ skalę w krokach co 1%

- Stałe skale zmniejszania to: 86%, 81%, 70%, 50% i 25% (95%, 77%, 64%, 50% i 25%). 25% może być wybrane tylko gdy oryginał jest ułożony na szybie oryginału.
- Stałe skale powiększania to: 115%, 122%, 141%, 200% i 400% (121%, 129%, 141%, 200% and 400%). 400% może być wybrane tylko gdy oryginał jest ułożony na szybie oryginału.
- Skale zoom: Każda skala od 25% do 400% (50% do 200% gdy oryginał jest umieszczony w tacy podajnika dokumentów) może być ustawiana w krokach co 1%. Możesz użyć przycisku [▼] lub [▲] aby ustawić przybliżoną skalę, a następnie przycisnąć przycisk [◀] aby zmniejszyć skalę lub przycisk [▶] aby zwiększyć skalę.
- Aby szybko zmniejszyć lub zwiększyć zoom, przytrzymaj przycisk [◀] lub [▶]. Jakkolwiek wartość zatrzyma się na stałych skalach odwzorowań. Aby przejść przez te skale puść i znowu przyciśnij przycisk. (Jeśli funkcja automatycznego powtórzenia przyciskania została wyłączona w programach głównego operatora, skala nie będzie się zmieniać przy ciągłym przyciskaniu przycisku. (Patrz "WYŁĄCZANIE AUTOMATYCZNEGO POWTARZANIA KŁAWISZY" na stronie 84.))
- Aby skasować ustawienie skali, powrót do skali 100% za pomocą przycisku [▼] lub [▲].
- Aby powrócić do skali 100% można przycisnąć przycisk [SKALA KOPII].

4 Przyciśnij [OK].

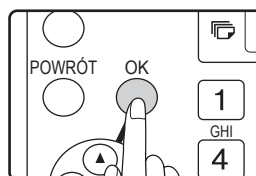

Powrócisz do ekranu podstawowego.

5 Upewnij się, że jest wybrany żądany podajnik papieru.

Jeśli jest włączona funkcja automatycznego wyboru papieru, odpowiedni format papieru zostanie automatycznie wybrany na podstawie formatu oryginału i wybranej skali kopii. Jeśli funkcja automatycznego wyboru formatu papieru została skasowana lub kopiujesz na innym formacie papieru, użyj przycisku [WYBÓR PAPIERU] aby wybrać podajnik papieru z żądanym formatem papieru.

6 Ustaw ilość kopii i przyciśnij [START] (Ⓢ).

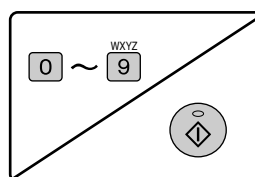

4

ODZIELNE USTAWIANIE SKALI PIONOWEJ I POZIOMEJ

(XY zoom)

Funkcja XY ZOOM pozwala na niezależną zmianę skali odwzorowania poziomego i pionowego.

Przykład: zmniejszenie tylko odwzorowania poziomego.

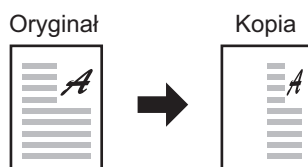

- Ta funkcja nie może być użyta razem z funkcją 2na1/4na1 lub funkcją card shot (gdy jest zainstalowany zestaw dwufunkcyjny).
- Aby użyć funkcję XY ZOOM razem z funkcją KOPIOWANIE KSIĄŻKOWE, wpiery ustaw funkcję KOPIOWANIE KSIĄŻKOWE, a następnie XY ZOOM. (Nie można ustawić powiększenia.)
- Jeśli został wybrany automatyczny dobór skali, funkcja XY zoom nie może zostać wybrana. Jeśli funkcja XY zoom została wybrana, nie może zostać wybrany automatyczny dobór skali.
- Mogą być wybrane skale od 25% do 400% (50% do 200% gdy korzystamy z SPF).

1 Ułóż oryginał w tacy podajnika dokumentów lub na szybie oryginału.

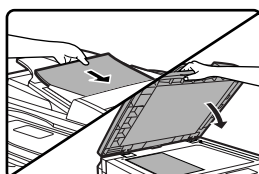

2 Przyciśnij [FUNKCJE SPECJ.].

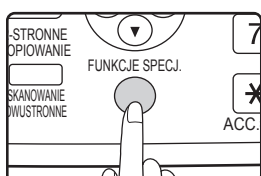

Pojawi się ekran funkcji specjalnej.

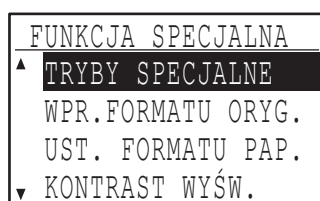

3 Przyciśnij [OK].

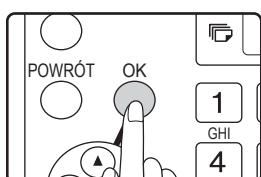

Pojawi się ekran trybów specjalnych.



4 Wybierz "POWIĘKSZ. XY" przyciskiem [▼] lub [▲].

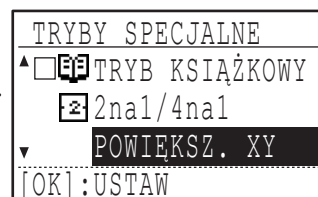
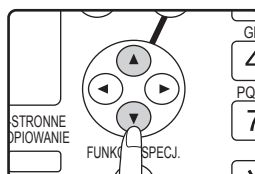

5 Przyciśnij [OK].

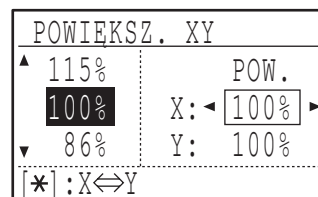

Pojawi się ekran XY zoom gotowy do wprowadzenia skali X (pozioma).

6 Wprowadź skalę poziomą przyciskiem [▼], [▲], [◀], lub [▶].

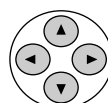

Wprowadź skalę poziomą przyciskiem [▼] lub [▲]. Skala może być ustawiana w krokach co 1% przyciskami [◀] lub [▶].

7 Przyciśnij przycisk [*].

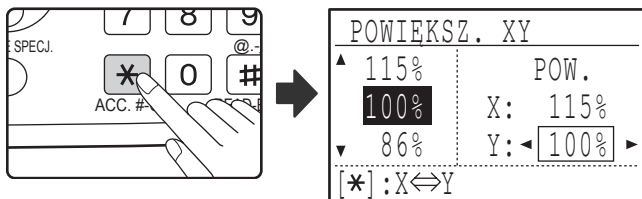

Teraz może być wybrana skala pionowa.

8 Ustaw skalę pionową przyciskiem [▼], [▲], [◀], lub [▶].

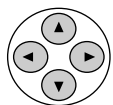

Stała skala może zostać wybrana przyciskami [▼] lub [▲]. Skala może być ustawiana w krokach co 1% za pomocą przycisków [◀] lub [▶]. Aby znowu zmienić skalę kopii w kierunku poziomym, przyciśnij przycisk [*].

9 Przyciśnij [OK].

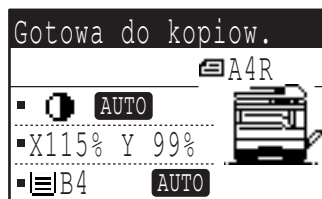

Powrócisz do ekranu podstawowego.

10 Upewnij się, że został wybrany żądany podajnik papieru.

Jeśli jest włączona funkcja automatycznego wyboru formatu papieru, odpowiedni format papieru zostanie automatycznie wybrany na podstawie formatu oryginału i wybranej skali odwzorowania kopii. Jeśli będzie to potrzebne obraz kopii zostanie obrócony.

11 Wybierz inne ustawienia kopiowania jeśli jest to potrzebne i przyciśnij [START] (⏻).

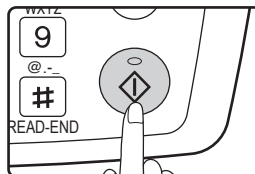

Jeśli zostanie przyciśnięty przycisk [SKALA KOPII] gdy są ustawione skale XY, pojawia się następujący ekran.

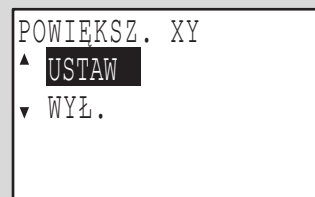

Aby usunąć ustawienia skali zoom XY, wybierz "WYŁ." i przyciśnij [OK]. Aby ustawić skalę kopiowania XY, wybierz "USTAW" i przyciśnij [OK].

KOPIOWANIE DWUSTRONNE

KOPIOWANIE DWUSTRONNE

Urządzenie ma możliwość wykonania następujących typów automatycznego dwustronnego kopiowania. Papier do kopiowania jest obracany automatycznie, co pozwala łatwo wykonać dwustronne kopiowanie.

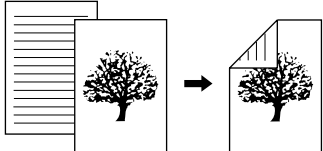
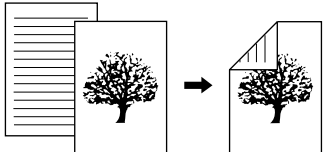
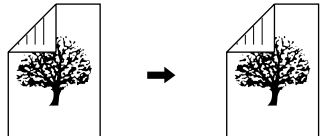
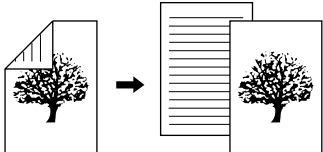
Typ dwustronnego kopiowania	Strona
Jednostronne oryginały na dwustronne kopie (używając SPF) *1 	57
Jednostronne oryginały na dwustronne kopie (używając szyby oryginału) 	58
Dwustronne oryginały na dwustronne kopie (używając RSPF) *2 	59
Dwustronne oryginały na jednostronne kopie (używając RSPF) *2 	60

*1 Wymagany jest opcjonalny automatyczny podajnik oryginałów (AR-SP6N) lub odwracający automatyczny podajnik oryginałów (AR-RP6N).

*2 Jest wymagany opcjonalny odwracający automatyczny podajnik oryginałów (AR-RP6N).



- Istnieją ograniczenia w specyfikacji papieru jaki może być użyty w automatycznym dwustronnym kopiowaniu. Patrz " Papier, który można używać do automatycznego 2-stronnego drukowania" na stronie 18.
- Automatyczne dwustronne kopiowanie nie jest możliwe z podajnika bocznego.

DWUSTRONNE KOPIOWANIE JEDNOSTRONNYCH ORYGINAŁÓW

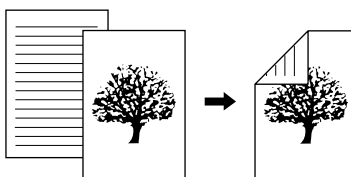

- Można użyć formaty papieru: A3, B4, A4, A4R, B5, B5R, A5, 11" x 17", 8-1/2" x 14", 8-1/2" x 13", 8-1/2" x 11" i 8-1/2" x 11"R.
- Automatyczne dwustronne kopiowanie nie jest możliwe z podajnika bocznego.

Kopiowanie z SPF

1 Upewnij się, że żaden oryginał nie pozostał na szybie oryginału, a następnie dopasuj prowadnice oryginału do szerokości Twoich oryginałów i ułóż oryginały obrazem do góry w tacy podajnika dokumentów.

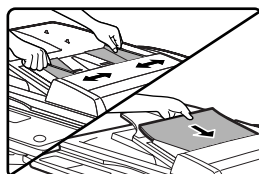

Jeśli została umieszczona nieparzysta ilość arkuszy oryginału, ostatnia kopia będzie jednostronna.

2 Przyciśnij [2-STRONNE KOPIOWANIE].

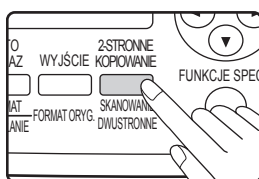

Pojawi się ekran wyboru trybu dwustronnego.

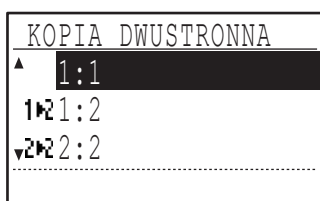

3 Wybierz "1 : 2" przyciskami [▼] lub [▲], lub przyciskiem [2-STRONNE KOPIOWANIE].

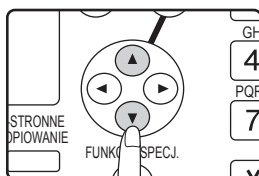

4 Jeśli obraz na drugiej stronie kopii ma być odwrócony w stosunku do pierwszej, ustaw "ZM. ŁĄCZ." na "WŁ." przyciskiem [◀] lub [▶].

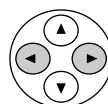

Jeśli kopie mają być zbindowane na górze, obrócenie obrazu z drugiej strony względem pierwszej spowoduje odpowiednie ułożenie obrazów do przeglądania (może to również zależeć od orientacji oryginałów).

5 Przyciśnij [OK].

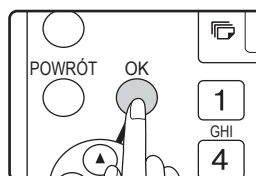

Powrócisz do ekranu podstawowego.

6 Ustaw ilość kopii i przyciśnij [START] (Ⓢ).

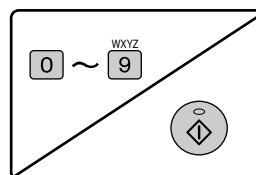

Aby zatrzymać kopiowanie w środku zadania, przyciśnij przycisk [C].

4

Kopiowanie z szyby oryginału

1 Ułóż oryginał pierwszą stroną do dołu na szybie oryginału i zamknij SPF.

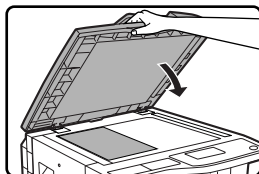

2 Przyciśnij [2-STRONNE KOPIOWANIE].

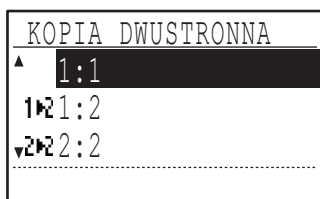
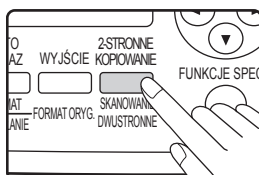

Pojawi się ekran wyboru trybu dwustronnego.

3 Wybierz "1 : 2" przyciskami [▼] lub [▲], lub przyciskiem [2-STRONNE KOPIOWANIE].

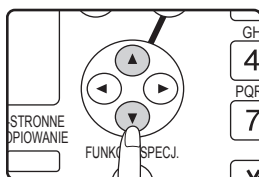

4 Jeśli obraz na drugiej stronie kopii ma być odwrócony w stosunku do pierwszej, ustaw "ZM. ŁĄCZ." na "WŁ." przyciskiem [◀] lub [▶].

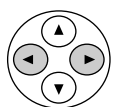

5 Przyciśnij [OK].

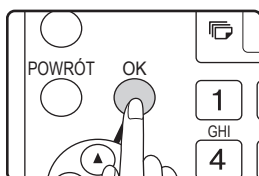

Powrócisz do ekranu podstawowego.

6 Upewnij się, że jest wybrany żądany rodzaj papieru.

7 Ustaw ilość kopii i przyciśnij [START] (Ⓢ).

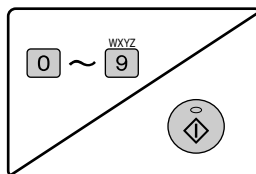

8 Zdejmij oryginał i ułóż na szybie oryginału następną drugą stronę kopii. Zamknij SPF i przyciśnij [START] (Ⓢ).

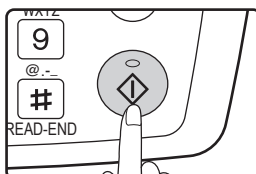

- Kopia wyjdzie na tacę środkową.
- Aby skasować dwustronne kopiowanie, przyciśnij przycisk [C].
- Aby skasować dwustronny tryb drukowania (duplex), przyciśnij przycisk [2-STRONNE KOPIOWANIE] aby wybrać "1 : 1" a następnie przyciśnij [OK].
- Gdy wykonujesz dwustronne kopiowanie z nieparzystej ilości oryginałów, dotknij przycisk [READ-END] (#) po zeskanowaniu ostatniego oryginału.

DWUSTRONNE KOPIE Z DWUSTRONNYCH ORYGINAŁÓW (TYLKO GDY JEST UŻYWANY RSPF)

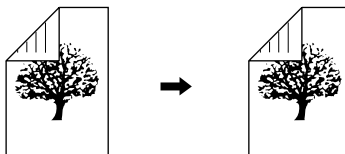

- Mogą zostać użyte formaty papieru: A3, B4, A4, A4R, B5, B5R, A5, 11" x 17", 8-1/2" x 14", 8-1/2" x 13", 8-1/2" x 11" i 8-1/2" x 11"R.
- Automatyczne dwustronne kopiowanie nie jest możliwe z podajnika bocznego.
- Ta funkcja kopiowania nie może zostać użyta w połączeniu z funkcją kopiowania książkowego.

1 Upewnij się, że na szybie oryginału nie pozostał oryginał, a następnie dopasuj prowadnice oryginału do jego szerokości i ułóż oryginał obrazem do góry w tacy podajnika dokumentów.

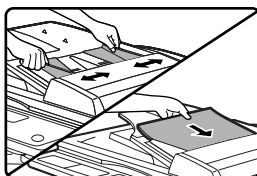

2 Przyciśnij [2-STRONNE KOPIOWANIE].

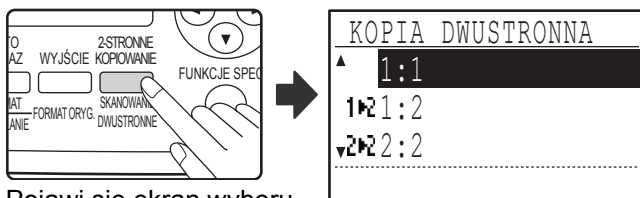

Pojawi się ekran wyboru trybu dwustronnego.

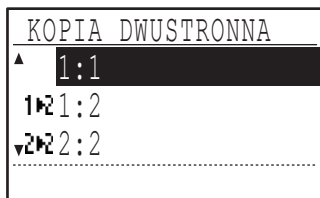

3 Wybierz "2 : 2" przyciskiem [▼] lub [▲] albo przyciśnij przycisk [2-STRONNE KOPIOWANIE].

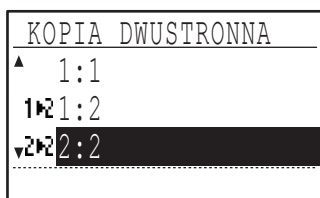
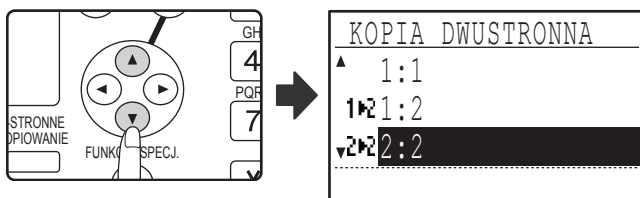

4 Przyciśnij [OK].

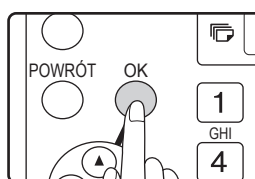

Powrócisz do ekranu podstawowego.

5 Ustaw ilość kopii i przyciśnij [START] (Ⓢ).

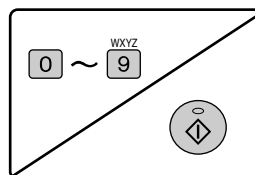

Aby zatrzymać kopiowanie w środku zadania, przyciśnij przycisk [C].



Info Nie dotykaj oryginału (A), który znajduje się na tacy odwracającej. Może to spowodować zacięcie.

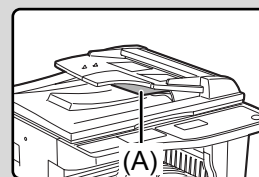

4

JEDNOSTRONNE KOPIE DWUSTRONNYCH ORYGINAŁÓW (TYLKO GDY JEST UŻYWANY RSPF)

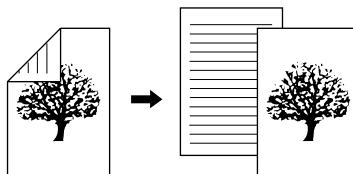

- Można użyć formaty papieru A3, B4, A4, A4R, B5, B5R, A5, 11" x 17", 8-1/2" x 14", 8-1/2" x 13", 8-1/2" x 11" i 8-1/2" x 11"R.
- Automatyczne dwustronne kopiowanie nie jest możliwe z podajnika bocznego.
- Ta funkcja kopiowania nie może zostać użyta w połączeniu z funkcją kopiowania książkowego.

1 Upewnij się, że na szybie oryginału nie pozostał oryginał, a następnie dopasuj prowadnice oryginału do jego szerokości i ułóż oryginał obrazem do góry w tacy podajnika dokumentów.

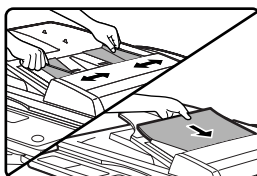

2 Przyciśnij [2-STRONNE KOPIOWANIE].

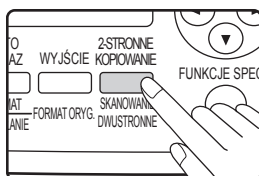

Pojawi się ekran wyboru trybu dwustronnego.

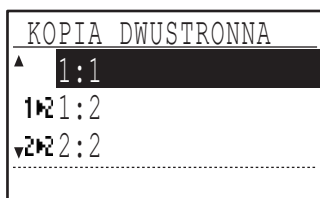

3 Wybierz "2 : 1" przyciskami [▼] lub [▲], lub przyciskiem [2-STRONNE KOPIOWANIE].

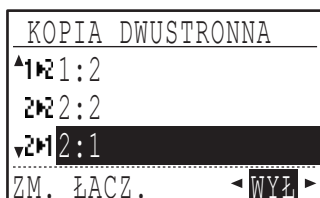
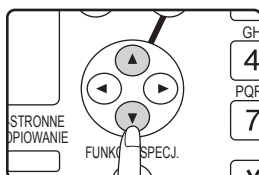

4 Jeśli obraz na drugiej stronie kopii ma być odwrócony w stosunku do pierwszej, ustaw "ZM. ŁĄCZ." na "WŁ." przyciskiem [◀] lub [▶].

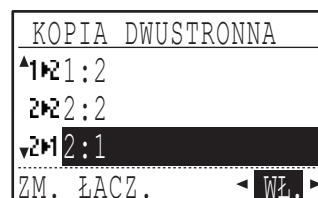
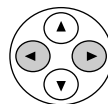

Jeśli kopie mają być zbindowane na górze, obrócenie obrazu z drugiej strony względem pierwszej spowoduje odpowiednie ułożenie obrazów do przeglądania (może to również zależeć od orientacji oryginałów).

5 Przyciśnij [OK].

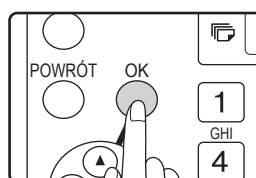

Powrócisz do ekranu podstawowego.

6 Ustaw ilość kopii i przyciśnij [START] (⏻).

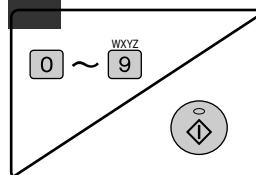

Aby zatrzymać kopiowanie w środku zadania, przyciśnij przycisk [C].



Nie dotykaj oryginału (A), który znajduje się na tacy odwracającej. Może to spowodować zacięcie.

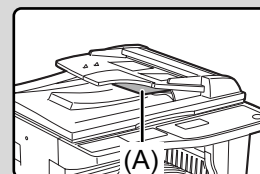

DWUSTRONNE KOPIOWANIE UŻYWAJĄC PODAJNIK BOCZNY

Wykonaj kroki jak poniżej, aby ręcznie wykonać dwustronne kopiowanie.

Przykład: Kopiowanie oryginału A i oryginału B na dwóch stronach arkusza papieru

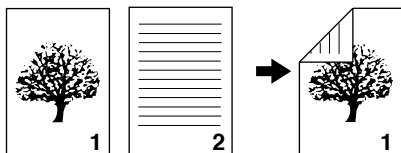

AR-M165/AR-M207 w standardowym wyposażeniu posiada funkcję automatycznego dwustronnego kopiowania, która automatycznie obraca papier. Jeśli jest użyty papier opisany na stronie 18 w "Papier, który można używać do automatycznego 2-stronnego drukowania", można łatwiej kopiować dwustronnie niż używając podajnik boczny. Patrz "DWUSTRONNE KOPIOWANIE" na stronie 56.

1 Skopij oryginal A.

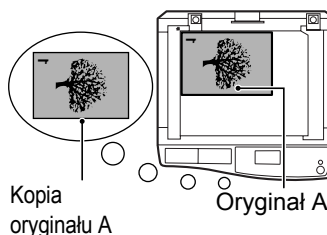
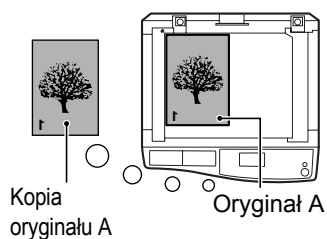

2 Ułóż oryginał B jak jest to pokazane poniżej.

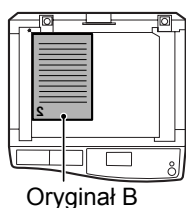

Oryginał B

Oryginał o orientacji pionowej:

Jeśli oryginał jest ułożony pionowo, ułóż tak samo jak oryginał A.

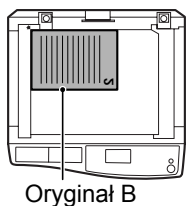

Oryginał B

Oryginał o orientacji poziomej:

Ułóż w odwrotnym ustawieniu (obrócony o 180 stopni) niż oryginał A.

3 Obróć kopię oryginału A i bez zmiany miejsca krawędzi najbliższej Tobie włóż do podajnika bocznego.

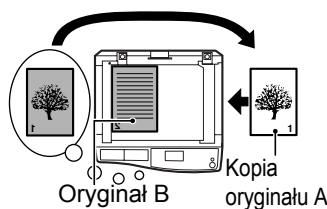

Wkładaj papier aż napotka opór.

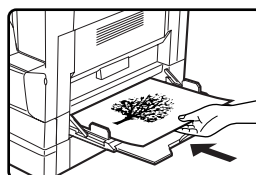
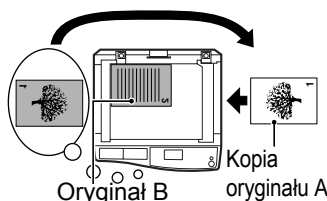

Info

- Kopie wykonywane na tylnej stronie papieru powinny być wykonywane pojedynczo z podajnika bocznego.
- Papier zwinięty lub pofalowany powinien być wyprostowany przed użyciem. Zwinięty papier może powodować zacięcia, marszczenie i niską jakość kopii.

4 Wybierz podajnik boczny przyciskiem [WYBÓR PAPIERU] a następnie przyciśnij [START] (⏻).

Kopie wyjdą na tacę wyjścia.

4

KOPIOWANIE KSIĄŻKOWE (Kopiowanie książkowe)

Dwukartkowy oryginał może być automatycznie skopiowany na dwóch oddzielnych arkuszach. Ta funkcja jest przydatna przy wykonywaniu kopii z książek i innych zbindowanych oryginałów.

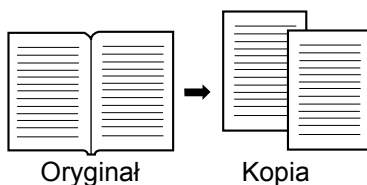

- Do kopiowania książkowego jest używany papier formatu A4 (8-1/2" x 11").
- Gdy jest włączony obrót kopii (musi być zainstalowany zestaw dwufunkcyjny) może być również użyty papier A4R (8-1/2" x 11"R).
- W kombinacji z funkcją XY ZOOM, nie jest możliwe powiększanie.
- Kopiowanie książkowe nie może być wykonywane razem z następującymi funkcjami:
 - Kopiowanie 2na1/4na1
 - Wymazywanie środka / Wymazywanie krawędzi + środka
 - Powiększanie
 - Automatyczny dobór skali
 - Card shot
- Kopiowanie: 2-stronne na 2-stronne, 2-stronne na 1-stronne
- Kopiowanie książkowe nie może być wybrane gdy oryginał jest ułożony w SPF.

1 Ułóż oryginał na szybie, umieszczając granice między stronami na oznaczeniu formatu (patrz poniżej).

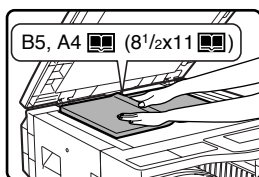

Kopiowanie rozpocznie się od strony umieszczonej na prawo od oznaczenia formatu.



Aby otrzymać kopie we właściwej kolejności gdy jest wykonywane kopiowanie książkowe w wielu egzemplarzach, upewnij się że oryginały są zawsze ułożone na szybie niższym numerem strony po prawej.

2 Przyciśnij [FUNKCJE SPECJ.].

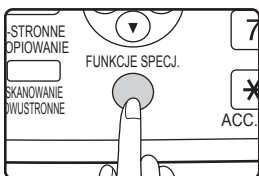

Pojawi się ekran funkcji specjalnej.

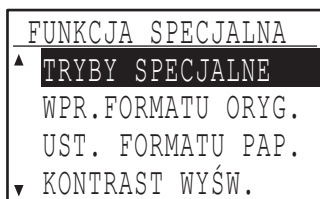

3 Przyciśnij [OK].

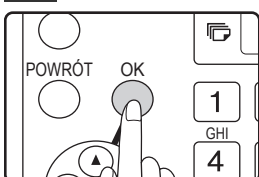

Pojawi się ekran trybów specjalnych.

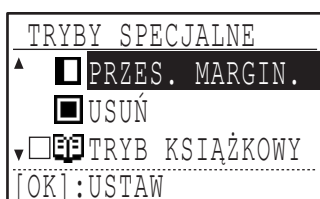

4 Wybierz "TRYB KSIĄŻKOWY" przyciskiem [▼] lub [▲].

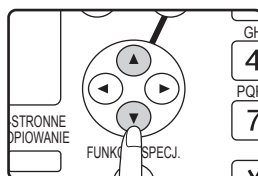

5 Przyciśnij [OK].



Zaznaczenie pojawi się w polu zaznaczenia "TRYB KSIĄŻKOWY" w ekranie trybów specjalnych i powrócisz do ekranu podstawowego.

6 Upewnij się, że został wybrany podajnik papieru A4 (8-1/2" x 11").

Może również być użyty papier A4R (8-1/2" x 11"R) jeśli obrót kopii jest możliwy w trybie automatycznego wyboru papieru.

7 Wybierz inne ustawienia kopiowania jakie są potrzebne i przyciśnij przycisk [START] (Ⓢ).

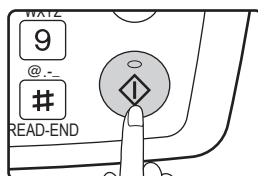

Aby skasować kopiowanie książkowe, wybierz "TRYB KSIĄŻKOWY" (z zaznaczeniem) w ekranie trybów specjalnych i przyciśnij [OK].

PRZERWANIE KOPIOWANIA

(Przerwanie kopiowania)

Kopiowanie może zostać chwilowo przerwane, aby wykonać inną pracę kopiowania (tzw. pilna kopia). Gdy pilne kopiowanie zostanie wykonane, pierwsza praca zostanie zakończona korzystając z pierwotnych ustawień.

- Przerwanie kopiowania nie jest możliwe gdy szyba dokumentu jest używana do kopiowania w trybie "BEZ SORTOWANIA".
- Nie jest również możliwe gdy jest wybrana funkcja kopiowania 2na1/4na1.
- Sortowanie, kopiowanie 2na1/4na1 (gdy jest zainstalowany zestaw dwufunkcyjny) i automatyczne dwustronne kopiowanie nie może zostać użyte w wykonaniu tzw. pilnej kopii.

Konfiguracja ustawień w programach głównego operatora, użycie skanera i transmisja faksu również są niemożliwe w tym trybie.

1 Przyciśnij przycisk [INTERRUPT] (☹).

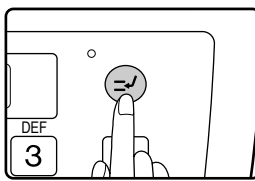

Jeśli przycisk [INTERRUPT] (☹) zostanie naciśnięty, kopiowanie zatrzyma się i ustawienia czasowo powrócą do ustawień domyślnych. Wskaźnik INTERRUPT będzie

migać do czasu, aż aktualna praca zostanie zakończona.



Jeśli przyciśniesz przycisk [INTERRUPT] (☹) gdy jest włączony tryb kontroli dostępu, na wyświetlaczu pojawi się "Wprowadź numer konta.". Wprowadź numer Twojego konta za pomocą przycisków numerycznych. Strony skopiowane z czasie przerwania kopiowania zostaną dodane do Twojego konta. (Strona 79)

2 Gdy kopiwanie się zatrzyma, usuń poprzedni oryginał(y) i ułóż oryginał(y) pilnej kopii.

3 Wybierz potrzebne ustawienia kopiowania.

4 Wprowadź ilość kopii i przyciśnij przycisk [START] (Ⓢ).

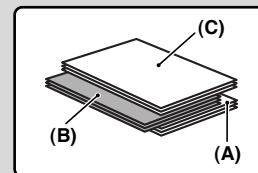
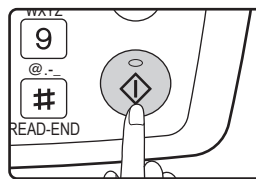

Pilne kopie będą przesunięte offsetowo względem poprzednich. (Funkcja offset) Funkcja offset może zostać wyłączona w programach głównego operatora. (Strona 82)

- (A): Kopie wykonane przed przerwaniem kopiowania
- (B): Pilne kopie
- (C): Kopie wykonane po zakończeniu trybu przerwania kopiowania

5 Gdy kopiowanie się zakończyło, przyciśnij przycisk [INTERRUPT] (☹), aby zakończyć tryb przerwania kopiowania i usuń oryginały.

Wskaźnik INTERRUPT zgaśnie wskazując, że funkcja przerwania kopiowania zakończyła działać. Ustawienia kopiowania automatycznie powrócą do tych jakie były przed przerwaniem kopiowania.

6 Ułóż poprzedni oryginał(y) i przyciśnij przycisk [START] (Ⓢ).

Przerwane zadanie kopiowania zostanie dokończone.

5

ZAAWANSOWANE FUNKCJE KOPIOWANIA

W tym rozdziale omawiamy bardziej zaawansowane funkcje kopiowania, które są dostępne gdy jest zainstalowany zestaw dwufunkcyjny (AR-EB9).

Wybieraj, którąś z funkcji po przyciśnięciu przycisku [KOPIUJ].

OBRÓT OBRAZU O 90 STOPNI

(Obrót kopii)

Gdy tryb automatycznego wyboru papieru i tryb automatycznego doboru skali jest uaktywniony, a oryginał jest ułożony w innej orientacji (pionowej lub poziomej) niż papier, obraz oryginału będzie automatycznie obrócony o 90 stopni aby umożliwić poprawne kopiowanie na papierze.

Ta funkcja jest przydatna przy kopiowaniu oryginałów formatu B4 lub A3 (8-1/2" x 14" or 11" x 17"), (które mogą być ułożone tylko w pozycji poziomej) na papierze, który jest załadowany w pozycji pionowej.

Funkcja obrotu kopii w ustawieniu początkowym jest aktywna. Można ją wyłączyć w programach głównego operatora. (Strona 87)



- Funkcja obrotu kopii nie może być użyta w połączeniu z funkcją przesunięcia marginesu.
- Obrót kopii nie działa gdy kopia jest powiększona do formatu papieru większego niż A4 (8-1/2" x 11"). W tym przypadku ułóż oryginał w tej samej orientacji co papier.
- Nawet gdy obrót kopii jest wyłączony w programach głównego operatora, obrót kopii nastąpi w funkcji 2na1 lub 4na1 (strona 66).

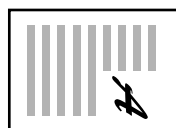

Orientacja oryginału

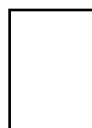

Orientacja papieru



Kopia

TRYB SORTOWANIA

Kopie wielostronicowych oryginałów mogą być sortowane w zestawy.



Pamięć zestawu dwufunkcyjnego może zmieścić około 100 zeskanowanych standardowych oryginałów (A4 (8-1/2" x 11")). Ilość może być różna w zależności od rodzaju oryginałów (fotografie, grafika itp.).

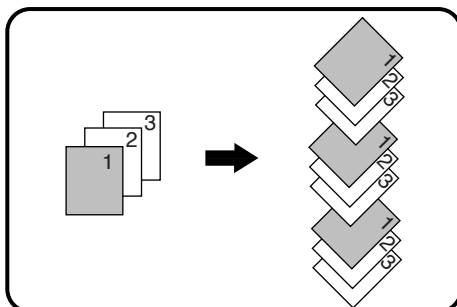

Sortowanie

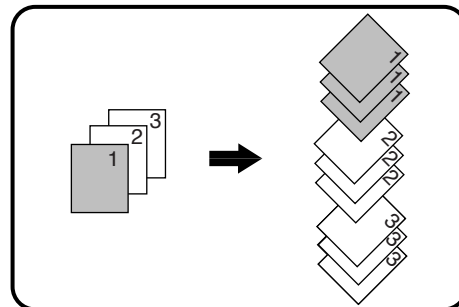

Bez sortowania

1 Ułóż oryginały w tacy podajnika dokumentów lub pierwszy oryginał na szybie oryginału.

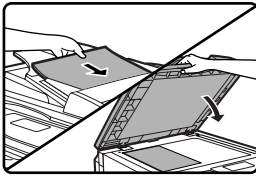

Jeśli oryginały są ułożone w tacy podajnika dokumentów, tryb sortowania zostanie automatycznie wybrany. Może to zostać zmienione na tryb bez sortowania w programach

głównego operatora. (Strona 87) Jeśli pierwszy dokument został ułożony na szybie oryginału, tryb bez sortowania zostanie automatycznie wybrany.

2 Przyciśnij przycisk [WYJŚCIE].

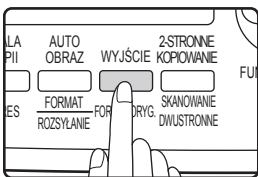

Pojawi się ekran wyboru trybu wyjścia.

3 Wybierz "BEZ SORTOWANIA" lub "SORTOWANIE" przyciskiem [▼] lub [▲] lub przyciskiem [WYJŚCIE].

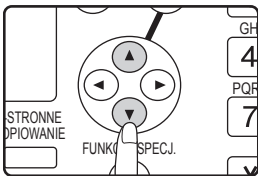

4 Przyciśnij [OK].

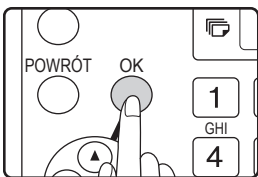

Powrócisz do ekranu podstawowego.

5 Wybierz inne potrzebne ustawienia kopiowania i przyciśnij [START] (Ⓢ).

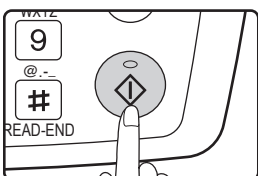

Jeśli umieścisz oryginały w tacy podajnika dokumentów w kroku 1, rozpocznie się kopiowanie. Jeśli w kroku 3 zostało wybrane "SORTOWANIE" i pierwszy oryginał został umieszczony na szybie oryginału, wykonaj kroki 6 i 7. Zwróć uwagę, że jeśli w kroku 3 wybrane zostało "BEZ SORTOWANIA", rozpocznie się kopiowanie.

6 Gdy pali się wskaźnik START, ułóż następny oryginał i przyciśnij [START] (Ⓢ).



Powtarzaj krok 6 aż wszystkie oryginały zostaną zeskanowane.

7 Gdy wszystkie oryginały zostaną zeskanowane, przyciśnij przycisk [READ-END] (#).

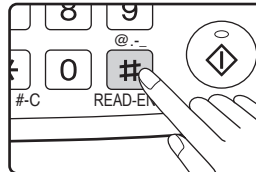

- Rozpocznie się kopiowanie.
- Jeśli zapełni się pamięć w czasie skanowania oryginałów, na wyświetlaczu wyświetli się "Pamięć pełna.". Aby skopiować oryginały, które zostały do tego czasu zeskanowane przyciśnij [START] (Ⓢ). Aby skasować dane, które zostały zeskanowane do pamięci, przyciśnij przycisk [CA].
- Aby zwiększyć ilość skanowanych oryginałów można zainstalować dodatkową pamięć. Pamięć można maksymalnie rozszerzyć do 272 MB (dodawana pamięć to 256 MB).

Funkcja offset

Funkcja offset przesuwą względem siebie każdy zestaw lub grupę kopii na tacy wyjścia, aby było łatwo je oddzielić. Funkcja przesunięcia offsetowego może zostać wyłączona w programach głównego operatora. (Strona 82)

Funkcja offset włączona

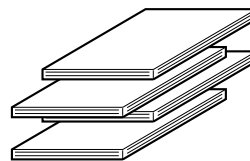

Funkcja offset wyłączona

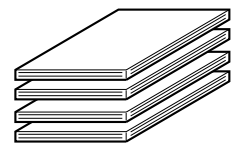

KOPIOWANIE WIELU ORYGINAŁÓW NA JEDEN ARKUSZ PAPIERU (Kopiowanie 2na1 / 4na1)

Wielostronicowe oryginały mogą być kopiowane na jednym arkuszu papieru w wybranym układzie.

Ta funkcja jest przydatna przy łączeniu wielostronicowych materiałów w kompaktową formę i daje przegląd wszystkich stron dokumentu na jednej kartce.

Jeden z dwóch wzorów może być wybrany dla kopiowania 2na1 i jeden z czterech wzorów dla kopiowania 4na1.

Linie oddzielające poszczególne dokumenty mogą być ciągle, przerywane lub może ich w ogóle nie być.

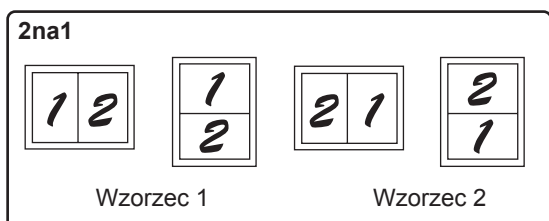

Rozkłady kopii w 2na1

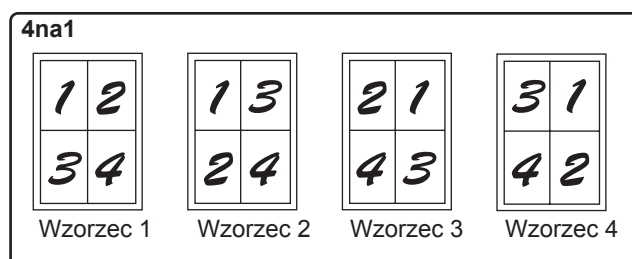

Rozkłady kopii w 4na1

- Kopiowanie 2na1/4na1 nie może zostać użyte w połączeniu z następującymi funkcjami. Działa ta funkcja, która jest wybrana pierwsza. Jakkolwiek 2na1/4na1 ma priorytet przed XY zoom. Kopiowanie książkowe, XY zoom, wymazywanie krawędzi, przesunięcie marginasu, card shot
- Specjalny format papieru nie może być użyty w kopiowaniu 2na1/4na1.
- Funkcja kopiowania 2na1/4na1 nie może zostać wybrana w przerwaniu kopiowania. Przerwanie kopiowania nie jest możliwe w czasie kopiowania 2na1/4na1.
- Odpowiednia skala odwzorowania zostanie automatycznie wybrana w zależności od formatu oryginału, formatu papieru i wybranej ilości oryginałów. Gdy używasz szyby oryginału możliwe jest zmniejszenie do 25%. Gdy używasz SPF możliwe jest zmniejszenie do 50%. Pewne połączenia formatu oryginału, formatu papieru i ilości obrazów mogą powodować obcięcie obrazu.
- Nawet gdy "Obrót kopii" jest wyłączony w programach użytkownika, obrazy mogą zostać obrócone jeśli jest to niezbędne w zależności od ich orientacji i orientacji papieru.

1 Ułóż oryginały w tacy podajnika dokumentów albo pierwszy oryginał na szybie.

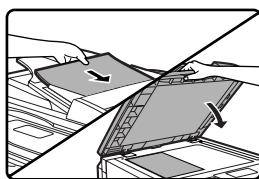

2 Przyciśnij [WYBÓR PAPIERU] aby wybrać żądany podajnik papieru.

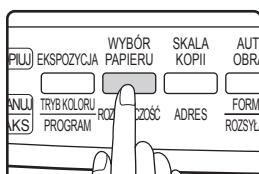

Nie może być wybrany podajnik boczny.

3 Przyciśnij przycisk [FUNKCJE SPECJ.].

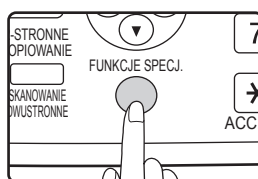

Pojawi się ekran funkcji specjalnej.

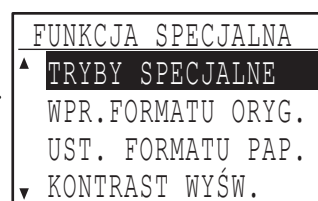

4 Przyciśnij [OK].

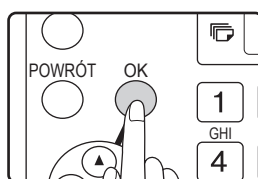

Pojawi się ekran trybów specjalnych.

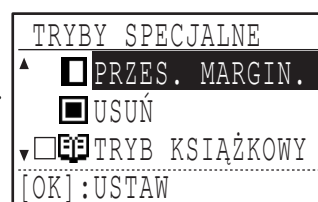

5 Wybierz "2na1/4na1" przyciskiem [▼] lub [▲].

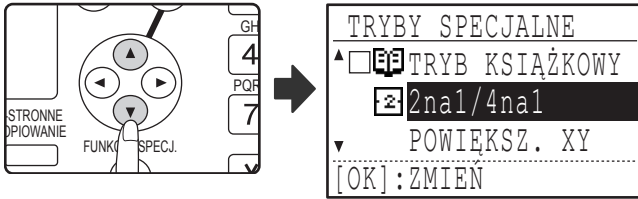

6 Przyciśnij [OK].

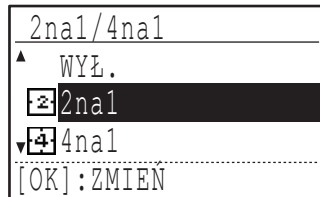

Pojawi się ekran wyboru 2na1 / 4na1.

7 Wybierz "2na1" lub "4na1" przyciskiem [▼] lub [▲].

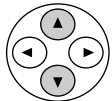

8 Przyciśnij [OK].



Pojawią się ustawienia dla 2na1 lub 4na1.

9 Wybierz rozkład przyciskiem [▼] lub [▲].

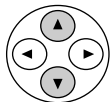

Rozkłady, które można wybrać są na stronie 66 w "Rozkłady w 2na1" oraz "Rozkłady w 4na1".

10 Wybierz ustawienie linii oddzielającej przyciskiem [◀] lub [▶].

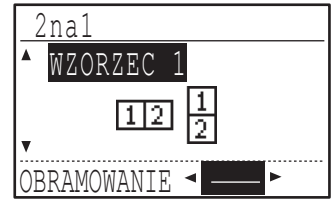
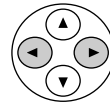

Wybierz linię ciągłą, przerywaną lub bez linii.

11 Przyciśnij [OK].



Powrócisz do ekranu podstawowego.

12 Wybierz inne ustawienia kopiowania i przyciśnij [START] (Ⓢ).

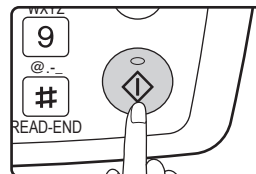

- Skala kopii ustawi się automatycznie.
- Jeśli ułożyłeś oryginały w tacy podajnika dokumentów, kopiowanie rozpocznie się jak wszystkie oryginały zostaną zeskanowane.
- Jeśli pierwszy oryginał został umieszczony na szybie, przejdź do następnego kroku.

13 Gdy pali się wskaźnik START, ułóż następny oryginał i przyciśnij [START] (Ⓢ).



Powtarzaj krok 13 aż wszystkie oryginały zostaną zeskanowane.

- Kopie będą wychodziły po zeskanowaniu każdego dwóch oryginałów w kopiowaniu 2na1 i każdego czterech oryginałów w kopiowaniu 4na1.
- Aby rozpocząć kopiowanie zanim wszystkie oryginały zostały zeskanowane (jeden oryginał zeskanowany w 2na1 lub trzech oryginałów lub mniej zeskanowanych w 4na1), przyciśnij przycisk [READ-END] (Ⓢ).
- Aby skasować ustawienie 2na1 lub 4na1, wybierz "WYŁ." w kroku 7.

PRZESUWANIE MARGINESU (Przesuwanie marginesu)

Funkcja przesuwania marginesu, automatycznie przesuwa tekst lub obraz aby zwiększyć margines o ok. 10mm (1/2"). Domyślnie funkcja tworzy 10 mm margines na lewej krawędzi arkusza papieru.

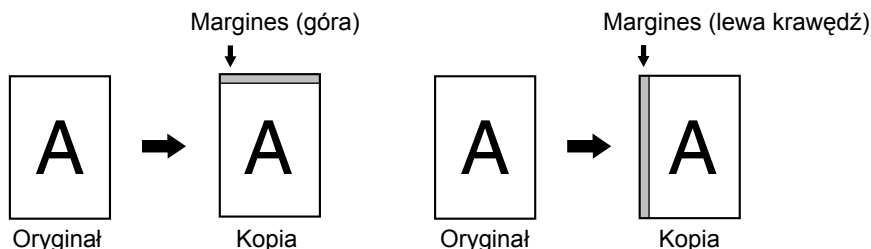

- Możesz wybrać czy margines ma zostać utworzony na górnej czy lewej krawędzi arkusza papieru.
- Można wybrać pięć szerokości marginesu: 0 mm, 5 mm, 10 mm, 15 mm, 20 mm (0", 1/4", 1/2", 3/4", 1"). (Ustawienie domyślne to 10 mm (1/2").)
- W kopiowaniu dwustronnym, margines jest tworzony na wybranej krawędzi pierwszej strony arkusza papieru oraz na drugiej stronie.
- Przesunięcie marginesu nie może być wykonywane razem z funkcją 2na1/4na1 (strona 66).
- Przesunięcie marginesu nie może być wykonywane razem z funkcją card shot (strona 71).
- Gdy jest wybrana funkcja przesuwania marginesu, obrót kopii nie będzie działał, nawet gdy są ku temu spełnione warunki.
- Domyślne ustawienie przesuwania marginesu może być zmienione w programach głównego operatora. (Strona 86)

1 Umieść oryginał w tacy podajnika dokumentów lub na szybie oryginału.

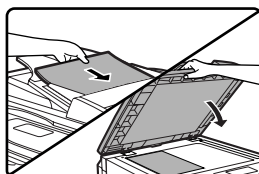

- Gdy jest wybrany margines z lewej strony i kopiujesz z podajnika dokumentów, ułóż oryginał obrazem do góry, aby margines był po lewej stronie.

Gdy jest wybrany margines z lewej strony i kopiujesz z szyby oryginału, ułóż oryginał obrazem do dołu, aby margines był po prawej stronie.

- Gdy jest wybrany górny margines, ułóż oryginał z krawędzią marginesu w kierunku tyłu podajnika dokumentów lub szyby oryginału.

2 Przyciśnij przycisk [FUNKCJE SPECJ.].

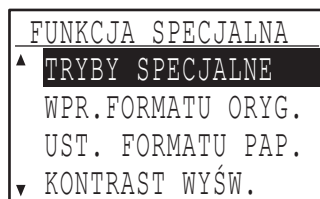
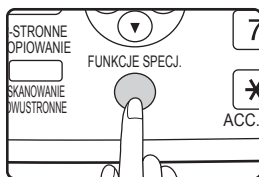

Pojawi się ekran funkcji specjalnej z wybranym "TRYBY SPECJALNE".

3 Przyciśnij [OK].

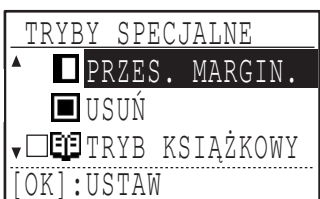
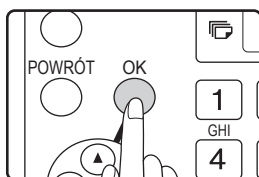

Pojawi się ekran trybów specjalnych z wybranym "PRZES. MARGIN.".

4 Przyciśnij [OK].

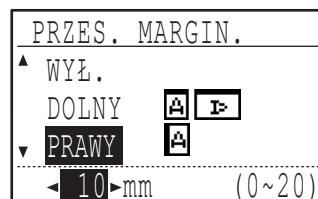

Pojawią się ustawienia przesuwania marginesu.

5 Wybierz miejsce marginesu przyciskiem [▼] lub [▲] i wybierz szerokość przyciskiem [◀] lub [▶].

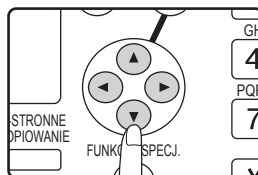

- Wybierz "DOLNY" lub "PRAWY" dla miejsca marginesu.
- Jeśli wybierzesz 0 mm (0"), wynik wydruku jest taki sam jak dla ustawienia "WYŁ.".

6 Przyciśnij [OK].



Powrócisz do ekranu podstawowego.

7 Wybierz inne ustawienia kopiowania i przyciśnij [START] (Ⓢ).

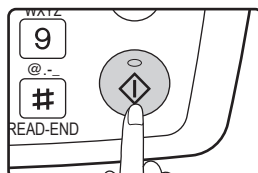

Aby wyłączyć funkcję przesuwania marginesu, wybierz ponownie funkcję przesuwania marginesu i wybierz "WYŁ.".

USUWANIE KRAWĘDZI (Usuwanie krawędzi)

Ta funkcja jest używana do wymazywania cieni, które pojawiają się dookoła krawędzi kopii książek i innych grubych oryginałów. (Usuwanie krawędzi)

Ta funkcja może również wymazywać cienie powstające na środku książek i innych otwieranych oryginałów. (Usuwanie środka)

Można również wymazywać jednocześnie cienie powstające na krawędziach i w środku oryginału. (Usuwanie krawędzi + środka)

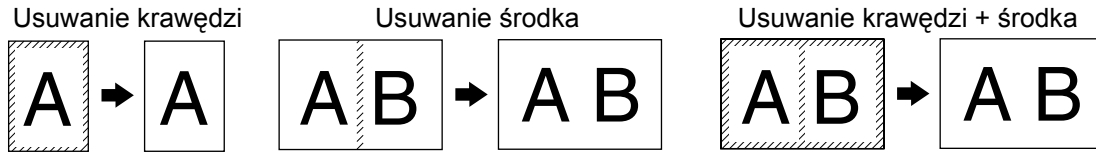

- Można wybrać pięć szerokości wymazywania: 0 mm, 5 mm, 10 mm, 15 mm, 20 mm (0", 1/4", 1/2", 3/4", 1"). (Ustawienie domyślne to 10 mm (1/2").)
- Wymazywanie środka / Wymazywanie krawędzi + środka nie może być użyte w połączeniu z funkcją kopiowania książkowego (strona 62).
- Wymazywanie krawędzi nie może być użyte razem z funkcją 2na1/4na1 (strona 66).
- Wymazywanie krawędzi nie może być użyte przy podawaniu papieru z podajnika bocznego.
- Wymazywanie krawędzi nie może być użyte razem z funkcją card shot (strona 71).
- Wymazywanie krawędzi nie może być użyte przy kopiowaniu oryginału specjalnego formatu.
- Zwróć uwagę na to, że jeśli szerokość wymazywanego obszaru jest zbyt duża, może wymazywać również obraz
- Domyślne ustawienie szerokości wymazywania można zmienić. (Strona 86)

1 Ułóż oryginał w podajniku dokumentów lub na szybie oryginału.

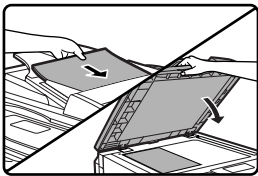

2 Przyciśnij przycisk [FUNKCJE SPECJ.].

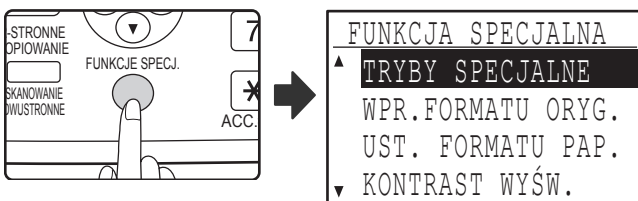

Pojawi się ekran funkcji z wybranym "TRYBY SPECJALNE".

3 Przyciśnij [OK].

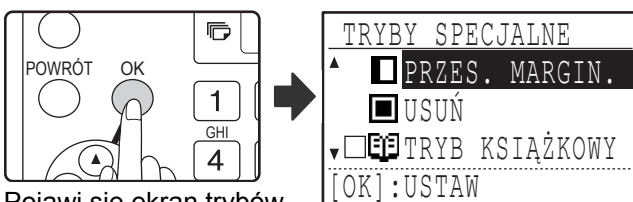

Pojawi się ekran trybów specjalnych.

4 Wybierz "USUŃ" przyciskiem [▼] lub [▲].

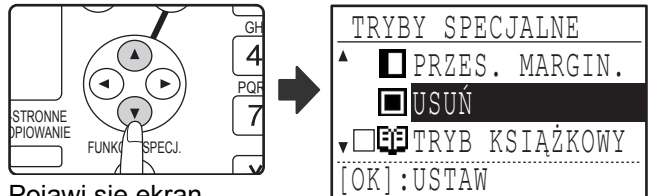

Pojawi się ekran ustawień wymazywania krawędzi.

5 Przyciśnij [OK].



Pojawi się ekran ustawień wymazywania krawędzi.

6 Wybierz żądany tryb wymazywania przyciskiem [▼] lub [▲].

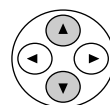

Można wybrać "KRAWĘDŹ", "ŚRODEK" lub "KRAWĘDŹ + ŚRODEK".

5

7 Wybierz szerokość wymazywania przyciskiem [▶].

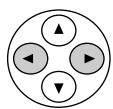

Jeśli wybierzesz 0 mm (0"), rezultat drukowania będzie taki sam jak by było wybrane "WYŁ."

8 Przyciśnij [OK].



Powrócisz do ekranu podstawowego.

9 Wybierz inne ustawienia kopiowania i przyciśnij [START] (Ⓢ).

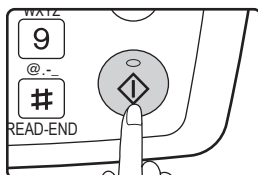

Aby skasować ustawienie wymazywania krawędzi, powróć do ekranu ustawień wymazywania krawędzi i wybierz "WYŁ."

CARD SHOT

Ta funkcja pozwala skopiować przednią i tylną stronę dokumentu (wizytówka, dokument tożsamości, karta kredytowa itp.) na jednej stronie arkusza papieru.

Ta funkcja tworzy obraz 2na1 przedniej i tylnej strony dokumentu i wyśrodkowuje je.

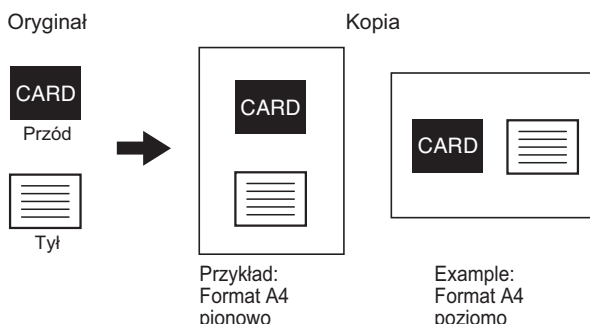

- Papier nie może być podawany z podajnika bocznego.
- Funkcja card shot nie może być użyta razem z przesuwaniem marginesu, wymazywaniem krawędzi, kopiowaniem książkowym, kopiowaniem 2na1/4na1 i XY zoom.
- Gdy jest używana funkcja card shot, funkcja obrotu kopii nie działa.

1 Ułóż oryginał na szybie.

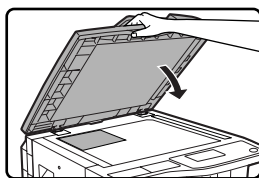

2 Przyciśnij przycisk [FUNKCJE SPECJ.].

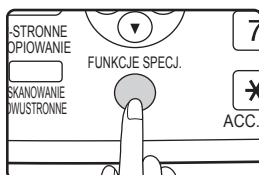

Pojawi się ekran funkcji specjalnej.

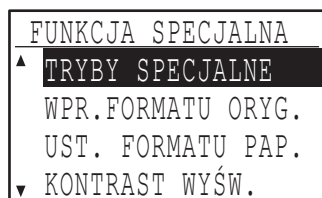

3 Przyciśnij [OK].

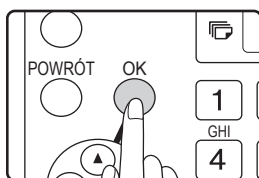

Pojawi się ekran trybów specjalnych.



4 Wybierz "CARD SHOT" przyciskiem [▼] lub [▲].

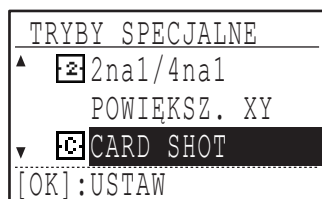
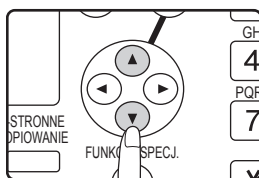

5 Przyciśnij [OK].

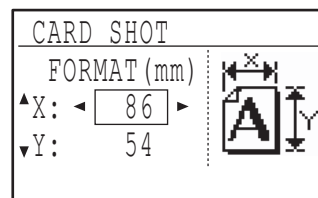

Pojawi się ekran card shot.



Domyślne wartości długości i szerokości, które pojawiają się w tym ekranie mogą być ustawione w programie głównego operatora "USTAWIENIE FABRYCZNE" (strona 86).

5

6 Wybierz "X" (szerokość) przyciskiem [▼] lub [▲] i wprowadź szerokość przyciskiem [◀] lub [▶] a następnie zrób to samo dla długości (Y).

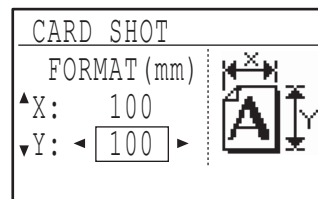
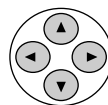

Każda wartość od 25 mm do 210 mm (1" do 8-1/2") może zostać wprowadzona dla szerokości oraz każda wartość od 25 mm do 210 mm (1" do 8-1/2") może zostać wprowadzona dla długości.

7 Przyciśnij [OK].



Powrócisz do ekranu podstawowego.

8 Przyciśnij [START] (⏏).

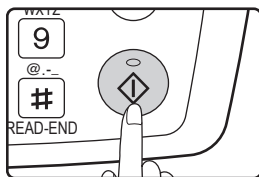

Przednia strona oryginału jest skanowana.

9 Obróć oryginał na drugą stronę na szybie oryginału.

10 Przyciśnij [START] (⏏).



Kopiowanie rozpocznie się po zeskanowaniu dwóch stron oryginału.

SPECYFIKACJA

Nazwa	Cyfrowy system wielofunkcyjny	
	AR-M165	AR-M207
Typ	Nabiurkowy	
Typ fotoczułej powierzchni	Bęben OPC	
Typ szyby oryginału	Stała	
System kopiowania	Metoda elektrostatyczna laserowa	
Oryginały	Arkusze, zbindowane dokumenty, maks. format oryginału A3 (11" x 17")	
Formaty kopii	Max. A3 (11" x 17"), min. A5 (5-1/2" x 8-1/2") (A5 (5-1/2" x 8-1/2")) może być podawany z podajnika 1 i podajnika bocznego)	
Utrata obrazu:	Maks. 4 mm (5/32") (krawędź prowadząca i przemieszczania, łącznie ok. 6 mm (11/64")	
Szybkość kopiowania	9 kopii/min. A3 (11" x 17") 10 kopii/min. B4 (8-1/2" x 14") 11 kopii/min. 8-1/2" x 13" 12 kopii/min. A4R (8-1/2" x 11"R) 14 kopii/min. B5R 16 kopii/min. A4, B5, A5 (8-1/2" x 11", 5-1/2" x 8-1/2")	10 kopii/min. 11" x 17" 11 kopii/min. A3 12 kopii/min. B4 (8-1/2" x 14", 8-1/2" x 13") 14 kopii/min. A4R 15 kopii/min. 8-1/2" x 11"R 16 kopii/min. B5R 20 kopii/min. A4, B5, A5 (8-1/2" x 11", 5-1/2" x 8-1/2")
Kopiowanie ciągle	1-999 kopii (malejąco) (można zmienić na 1- 99 w programach głównego operatora)	
Czas pierwszej kopii*1,*2	Okolo 7,2 sek.	
Czas nagrzewania*2	Okolo 45 sek.	
Zoom	Zmienny od 25% do 400%, w 1% krokach (376 kroków) (50% do 200% z SPF) Stałe ustawienia: 25%, 50%, 70%, 81%, 86%, 100%, 115%, 122%, 141%, 200%, 400% (25%, 50%, 64%, 77%, 95%, 100%, 121%, 129%, 141%, 200%, 400%) (25% i 400% tylko gdy jest używany SPF)	
Podawanie papieru	Jeden automatycznie podający podajnik papieru (250 arkuszy) + podajnik boczny (100 arkuszy)	Dwa automatycznie podające podajniki papieru (250 arkuszy każdy) + podajnik boczny (100 arkuszy)
System utrwalania	Rolki grzejne	
Wywoływanie obrazu	Suche	
Rozdzielczość	Skanowanie: 600 x 300 dpi, wyjście: 600 x 600 dpi (AUTO/TEKST) Skanowanie: 600 x 600 dpi, wyjście: 600 x 600 dpi (tryb FOTO)	
Odcienie szarości	Skanowanie: 256 półtonów, drukowanie: 2 półtony	
Zasilanie	Lokalne znamionowe ±10% (Zobacz na tabliczce z tyłu urządzenia)	
Pobór mocy	Maks. 1,2 kW	

*1 Mierzone gdy kopiowanie rozpoczęło się po nagrzewaniu następującym po włączeniu, z szyby oryginału. (Ekspozycja ustawiona na "AUTO". "ROZDZIELCZOŚĆ W TRYBIE AUTO/TEKST" ustawiona na 300 dpi i "USTAW.LAMPY OCZEKIW. NA KOP." ustawione na "WŁ." w programach głównego operatora. Papier podawany z podajnika 1, oryginał i papier A4 (8-1/2" x 11") poziomo, bez zmniejszania i powiększania.)

*2 Może się różnić w zależności od ustawień urządzenia i warunków zewnętrznych takich jak napięcie zasilania i wilgotność.

Wymiary (szerokość x głębokość)	590 mm (szer) x 595 mm (głęb) (23-15/64" (szer) x 23-7/16" (głęb)) (ze złożonym podajnikiem bocznym)	
Waga	Ok. 30,0 kg (66,2 lbs.) (Bez tonera)	Ok. 34,2 kg (75,3 lbs.) (Bez tonera)
Wymiary	590 mm (szer) x 595 mm (głęb) x 469 mm (wys) (23-15/64" (szer) x 23-7/16" (głęb) x 18-33/64" (wys))	590 mm (szer) x 595 mm (głęb) x 520 mm (wys) (23-15/64" (szer) x 23-7/16" (głęb) x 20-31/64" (wys))
Warunki działania	Temperatura: 15°C do 30°C (59°F to 86°F), Wilgotność: 20% do 85%	
Poziom hałasu	Poziom mocy dźwięku LwA (1B=10dB) Kopowanie: 6,3 [B] lub mniej Czuwanie: 4,0 [B] lub mniej Pomiar emisji hałasu zgodnie z normą ISO 7779.	
(Koncentracja emisji (pomiar zgodny z RAL-UZ62: Stycz. 2002)	Ozon: 0,02 mg/m ³ lub mniej Pył: 0,075 mg/m ³ lub mniej Styren: 0,07 mg/m ³ lub mniej	

Specyfikacja tacy wyjścia

Metoda wyjścia	Wyjście obrazem do dołu
Pojemność tacy wyjścia (80 g/m ² (20 lbs.))	250 arkuszy*

* Gdy jest zainstalowany separator prac, 150 arkuszy na tacy środkowej, 100 arkuszy na górnej tacy.

Maksymalna ilość arkuszy różni się w zależności od warunków w miejscu instalacji, typu papieru i warunków przechowywania papieru.

Specyfikacja funkcji drukarki / skanera / faksu

Patrz "Instrukcja obsługi (drukarki i skanera)" i "Instrukcja obsługi (faks)".

Mogą istnieć pewne rozbieżności między treścią a ilustracjami, które są spowodowane modyfikacjami urządzenia.

CEL PROGRAMÓW GŁÓWNEGO OPERATORA

Programy głównego operatora są używane przez głównego operatora (administratora urządzenia) do dopasowania pewnych funkcji urządzenia do potrzeb użytkowników.

Ta instrukcja omawia tylko programy operatora, które są wspólne dla wszystkich funkcji urządzenia (kopiowanie, faksowanie, drukowanie, skanowanie sieciowe) oraz programy specyficzne dla funkcji kopiowania. Programy specyficzne dla funkcji faksowania, drukowania lub skanowania sieciowego znajdziesz w następujących instrukcjach obsługi:

- Funkcja faksu: Instrukcja obsługi (faks), Rozdział 8, "PROGRAMY GŁÓWNEGO OPERATORA"
- Funkcja drukarki / skanera: Instrukcja obsługi (drukarki i skanera), Rozdział 4, "PROGRAMY GŁÓWNEGO OPERATORA"
- Funkcja drukarki sieciowej: Instrukcja obsługi (drukarki sieciowej), Rozdział 5, "PROGRAMY GŁÓWNEGO OPERATORA"
- Funkcja skanera sieciowego: Instrukcja obsługi (skaner sieciowy), Rozdział 3, "PROGRAMY GŁÓWNEGO OPERATORA"

Aby wejść w tryb programów głównego operatora, musi zostać wprowadzony kod głównego operatora.

PROGRAMY DLA WSZYSTKICH FUNKCJI URZĄDZENIA (KOPIOWANIE, FAKSOWANIE, DRUKOWANIE I SKANOWANIE SIECIOWE)

Te programy są używane do włączania trybu kontroli dostępu, ustawiania poboru energii i zarządzania urządzeniami peryferyjnym (opcjami).

Tryb kontroli dostępu może być uaktywniony osobno dla kopiowania, drukowania sieciowego, faksowania i skanowania sieciowego. Gdy dla danej funkcji jest aktywny tryb kontroli dostępu, musi zostać wprowadzony ważny numer konta, aby można było korzystać z tej funkcji. (Jeśli nie wprowadzimy ważnego numeru konta, nie możemy korzystać z danej funkcji.)

Gdy tryb kontroli dostępu jest włączony dla funkcji drukowania, numer konta musi zostać wprowadzony z komputera użytkownika w sterowniku drukarki. (W zależności od ustawień programu głównego operatora, zadanie może zostać wydrukowane nawet jeśli niewłaściwy numer został wprowadzony i dlatego należy zwrócić uwagę na ustawienie w trybie kontroli dostępu.) Jeśli w programach głównego operatora zostanie włączone "ANULUJ ZADANIA NIEWŁAŚC. KONT", drukowanie nie nastąpi po wprowadzeniu niewłaściwego numeru konta.)

PROGRAMY TRYBU KOPIOWANIA

Te programy są używane do zmiany domyślnych ustawień fabrycznych kopiowania na ustawienia bardziej odpowiadające potrzebom Twojego miejsca pracy.

Gdy tryb kontroli dostępu jest włączony dla funkcji kopiowania,

- Ważny numer konta musi zostać wprowadzony, aby wykonać kopie.
(Kopiowanie nie będzie możliwe gdy się tego nie wykona.)
- Na każde konto są zliczane ilości wykonanych kopii. To pozwala na monitorowanie użytkowania kopiarki. (Stany kont mogą być sumowane.)
* Numer konta składa się z pięciu cyfr.
- Ilość kopii wykonanych na danym koncie może być ograniczona limitem.

PROGRAMOWANIE KODU GŁÓWNEGO OPERATORA

Kodem głównego operatora jest 5-cyfrowy numer, który musi być wprowadzony, aby wejść do programów głównego operatora. Główny operator (administrator urządzenia) powinien zmienić fabryczne ustawienie kodu. Zapamiętaj nowy kod, abyś mógł go wprowadzić za każdym razem gdy wchodzisz w programy. (Może zostać zaprogramowany tylko jeden kod głównego operatora)

Fabryczne ustawienie kodu operatora znajdziesz na str. 93. Aby zmienić kod, przeczytaj "PROGRAMOWANIE KODU GŁÓWNEGO OPERATORA" (strona 76).

PROGRAMOWANIE KODU GŁÓWNEGO OPERATORA

1 Przyciśnij przycisk [FUNKCJE SPECJ.].

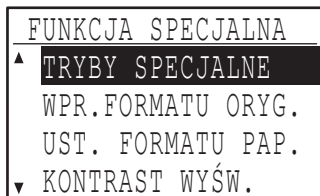
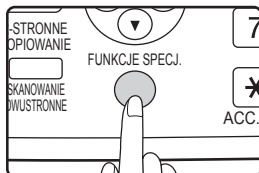

Pojawi się ekran funkcji specjalnej.

2 Wybierz "PROGR. OPERATORA" przyciskiem [▼] lub [▲].

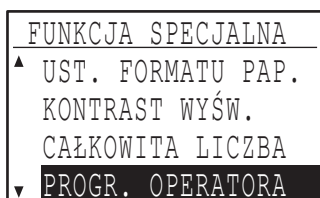
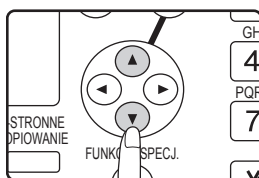

3 Przyciśnij [OK].

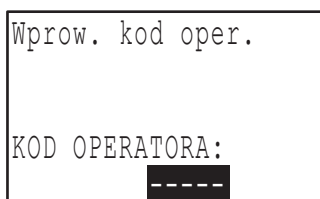
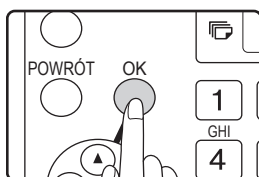

Pojawi się ekran wprowadzania kodu głównego operatora.

4 Za pomocą przycisków numerycznych wprowadź pięciocyfrowy kod głównego operatora.

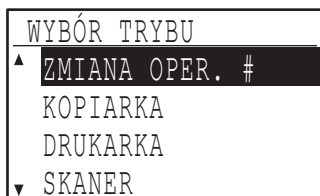
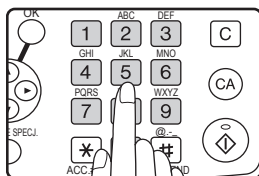

- Jeśli pierwszy raz wchodzisz w programy głównego operatora, wprowadź domyślny kod fabryczny. (Strona 93)
- "✖" pojawi się za każdą wprowadzoną cyfrą.
- Pojawi się ekran trybów specjalnych z wybranym "ZMIANA OPER.#".

5 Przyciśnij [OK].

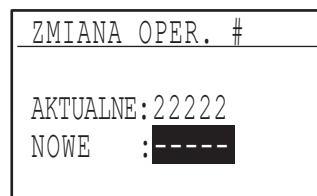

Pojawi się ekran zmiany kodu głównego operatora.

6 Wprowadź nowy 5-cyfrowy kod głównego operatora.

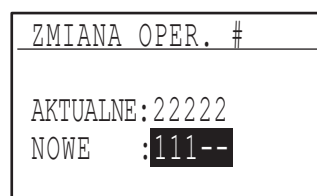

Każde 5 cyfr może zostać użyte do kodu głównego operatora.

7 Przyciśnij [OK].



- Poprzedni kod głównego operatora jest zastąpiony nowym.
- Przyciśnij [CA] aby powrócić do ekranu podstawowego.

LISTA PROGRAMÓW GŁÓWNEGO OPERATORA

Poniżej znajduje się lista podstawowych programów używanych dla urządzenia oraz lista programów dla funkcji kopiowania.

Programy dla urządzenia

Nazwa programu	Strona
PROGRAMOWANIE KODU GŁÓWNEGO OPERATORA	
PROGRAMOWANIE KODU GŁÓWNEGO OPERATORA	76
KONTROLA KONT	
TRYB KONTROLI DOSTĘPU	79
SUMA/KONTO	79
ZEROWANIE KONTA	79
KONTROLA KONTA	80
LIMIT KONTA	81
ZABEZPIECZENIE KONTA	81
ANULUJ ZADANIA NIEWŁAŚC. KONT	81
KONTROLA URZĄDZENIA	
USTAWIENIE OCZEKIWANIA LAMPY KOPIOWANIA	81
FUNKCJA OFFSET	82
PAMIĘĆ DRUKARKI*	82
TRYB USB2.0*	82
POWRÓT Z TRYBU KOPIOWANIA	83
USTAWIANIE OPERACJI	
AUTOMATYCZNE USUWANIE	83
WYŁĄCZ CZASOWE GASZENIE WYŚWIETLACZA	83
USTAWIENIE JĘZYKA	83
CZAS KOMUNIKATU	83
DŹWIĘK KLAWISZY	84
DŹWIĘK KLAWISZY W USTAWIENIU POCZĄTKOWYM	84
CZAS NACISKANIA KLAWISZY	84
WYŁĄCZANIE AUTOMATYCZNEGO POWTARZANIA KLAWISZY	84
WYŁĄCZANIE USTAWIANIA ROZMIARU PAPIERU	84
OSZCZĘDZANIE ENERGII	
AUTOMATYCZNE WYŁĄCZANIE ZASILANIA	85
TIMER AUTOMATYCZNEGO WYŁĄCZANIA ZASILANIA	85
TRYB WSTĘPNEGO NAGRZEWANIA	85
TRYB OSZCZĘDZANIA TONERU	85

Programy dla kopiowania

Nazwa programu	Strona
USTAWIENIA KOPIOWANIA	
USTAW. EKSPOZYCJI	86
DOMYŚLNY MARGINES *	86
USTAWIENIE USUWANIA*	86
USTAWIENIE FABRYCZNE*	86
USTAWIENIE FABRYCZNE TACY	86
DOMYŚLNA EKSPOZYCJA	87
POBIERANIE	87
OBRÓT KOPII*	87
AUTOM. WYB. SORTOWANIA*	87
ROZDZIELCZOŚĆ W TRYBIE AUTO/TEKST	88
UST. FABRYCZNE TRYBU FOTO	88
LIMIT KOPII	88
WYŁĄCZ AUTOM. WYBÓR PAPIERU	88
WYŁĄCZ 2-STRONNE KOPIOWANIE	88

* Gdy jest zainstalowany zestaw dwufunkcyjny.

UŻYWANIE PROGRAMÓW GŁÓWNEGO OPERATORA

1 Przyciśnij przycisk [FUNKCJE SPECJ.].

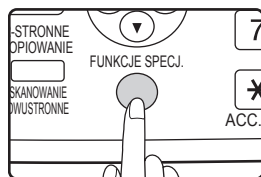

Pojawi się ekran funkcji specjalnej.

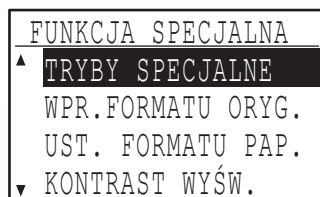

5 Wybierz żądany tryb przyciskiem [▼] lub [▲].

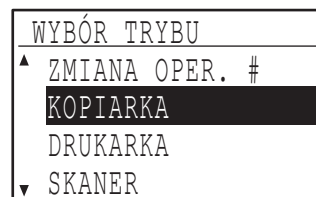
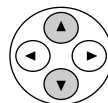

Przykład: Ekran gdy wybrane jest "KOPIARKA".

2 Wybierz "PROGR. OPERATORA" przyciskiem [▼] lub [▲].

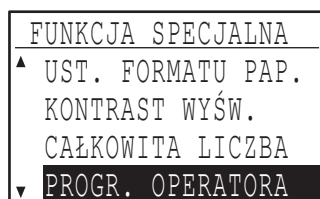
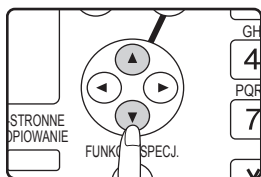

6 Przyciśnij [OK].

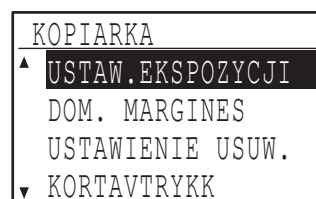

Pojawią się ustawienia wybranego trybu.

3 Przyciśnij [OK].

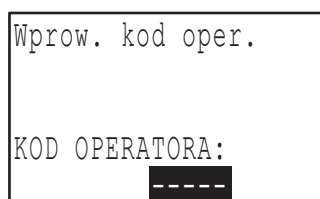
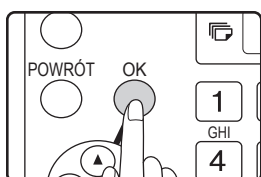

Pojawi się ekran wprowadzania kodu głównego operatora.

7 Wybierz żądany program przyciskiem [▼] lub [▲].

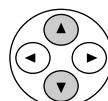

4 Wprowadź kod głównego operatora.

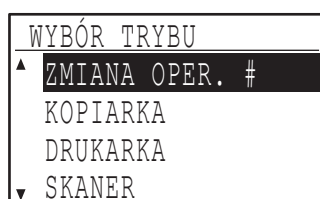
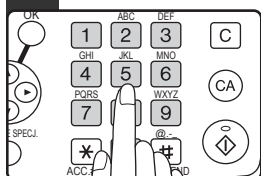

8 Przyciśnij [OK] i postępuj zgodnie z instrukcją w ekranie programu.



- "*" pojawia się za każdą wprowadzoną cyfrę.
- Pojawia się ekran wyboru trybu.

9 Aby użyć następnego programu w tym samym trybie, wybierz ten program przyciskiem [▼] lub [▲].

Aby użyć programu dla innego trybu, przyciśnij [POWRÓT] i wybierz żądany tryb. Aby wyjść z programów głównego operatora, przyciśnij przycisk [CA].

KONTROLA KONT

Te programy są używane do monitorowania użycia urządzenia za pomocą kont. Aby wejść w jeden z tych programów, wybierz "KONTROLA KONT" w ekranie wyboru trybu, wybierz żądany program w ekranie kontroli kont i przyciśnij [OK].

TRYB KONTROLI DOSTĘPU

Ten program jest używany do włączania trybu kontroli dostępu w kopiowaniu, drukowaniu i skanowaniu. Aby włączyć tryb kontroli dostępu w faksowaniu patrz "Instrukcja obsługi (faks)".

Gdy jest włączony tryb kontroli dostępu, na konta są zliczane ilości wykonanych stron (może być założonych do 50 kont), konta mogą być wyświetlane i sumowane gdy jest to potrzebne.

Aby korzystać z urządzenia musi zostać wprowadzony 5 cyfrowy numer konta zaprogramowany dla użytkownika.

Aby włączyć tryb kontroli dostępu w drukowaniu i skanowaniu, jest wymagany opcjonalny zestaw rozszerzenia sieciowego. Gdy nie jest on zainstalowany, tryb kontroli dostępu nie może być użyty w drukowaniu i skanowaniu wykonywanym przez port równoległy i USB. Tryb kontroli dostępu może być używany tylko w przypadku drukarek PCL i PS. Kontrola dostępu w skanowaniu dotyczy tylko skanowania sieciowego.

Kontrola dostępu w ustawieniu początkowym jest wyłączona dla wszystkich trybów (domyślne ustawienie fabryczne).

Wybierz "TRYB KONTROLI" i przyciśnij [OK]. Pojawi się następujący ekran.

TRYB KONTROLI
▲ <input checked="" type="checkbox"/> KOPIARKA
<input checked="" type="checkbox"/> DRUKARKA
▼ <input checked="" type="checkbox"/> SKANER

1 Wybierz żądany tryb przyciskiem [▼] lub [▲].

2 Aby włączyć tryb kontroli dostępu dla wybranego trybu, przyciśnij [OK], aby pojawiło się zaznaczenie.

Tryb kontroli dostępu został włączony.

Aby wyłączyć tryb kontroli dostępu dla wybranego trybu, przyciśnij [OK] aby usunąć zaznaczenie.

Tryb kontroli dostępu został wyłączony.



Po włączeniu "TRYB KONTROLI", zaprogramuj numery kont tak jak jest to opisane w "KONTROLA KONTA" na stronie 80.

SUMA/KONTO

Ten program jest używany do wyświetlania stanów poszczególnych kont w kopiowaniu, drukowaniu i skanowaniu oraz wykorzystania limitów dla kopiowania i drukowania. Zacięte strony nie są zliczane.

Dla funkcji skanera sieciowego jest wyświetlona ilość przesłanych stron.

Gdy jest zainstalowany zestaw rozszerzenia sieciowego, strony wydrukowane lub przesłane przez port równoległy lub USB w trybie drukowania lub skanowania są wliczone na konto "INNE".

Wybierz "SUMA/KONTO" i przyciśnij [OK]. Pojawi się następujący ekran.

SUMA/KONTO
▲ # KONTA : 18114
KOPIE 000,222
▼ LIMIT KOPI 02,000
[▶]:NASTĘPNY

Przechodź do liczników innych trybów w ramach tego samego konta, również limitów, za pomocą przycisków [◀] lub [▶].

Aby zmienić na inny numer konta, przyciśnij przycisk [▼] lub [▲].

ZEROWANIE KONTA

Ten program jest używany to zerowania kont kopiowania, drukowania i skanowania w ramach jednego konta, lub wszystkich kont.

Wybierz "ZERUJ KONTO" i przyciśnij [OK]. Pojawi się następujący ekran.

ZERUJ KONTO
▲ ZERUJ 1 KONTO
▼ ZERUJ WSZ. KONTA

Zerowanie liczników stron wszystkich kont

1 Wybierz "ZERUJ WSZ. KONTA." przyciskiem [▼] lub [▲] a następnie przyciśnij [OK].

2 Wybierz "TAK" przyciskiem [▼] lub [▲] a następnie przyciśnij [OK].

Zerowanie pojedynczego konta

- 1** Wybierz "ZERUJ 1 KONTO" przyciskiem [▼] lub [▲] i przyciśnij [OK].
- 2** Wybierz żądane konto przyciskiem [▼] lub [▲].
Jeśli w limicie stron pojawi się "---,---", limit nie został ustawiony.
- 3** Wybierz żądany tryb przyciskiem [◀] lub [▶] i przyciśnij [OK].
- 4** Przyciśnij przycisk [▼] lub [▲] aby wybrać "TAK" a następnie przyciśnij [OK].
- 5** Jeśli chcesz wyzerować liczniki stron innych kont, powtórz kroki 2 do 4.
- 6** Aby wyjść, przyciśnij kilka razy przycisk [POWRÓT].

KONTROLA KONTA

Ten program jest używany do programowania, usuwania i zmiany numerów kont.

Wybierz "KONTROLA KONTA #" i przyciśnij [OK].
Pojawi się następujący ekran.



Programowanie numeru konta

- 1** Wybierz "WPROWADŹ" przyciskiem [▼] lub [▲] i przyciśnij [OK].
Jeśli zostało już zaprogramowanych 50 kont, pojawi się informujący o tym komunikat. Usuń niepotrzebne konta i zaprogramuj nowe konto.
- 2** Użyj przycisków numerycznych, aby wprowadzić pięciocyfrowy numer konta (00000 do 99999).
Kod głównego operatora nie może być użyty jako numer konta.
- 3** Przyciśnij [OK].
Jeśli w kroku 2 wprowadzisz numer konta już istniejący, pojawi się komunikat ostrzegawczy i powrócisz do kroku 2. Wprowadź inny numer.
- 4** Jeśli chcesz zaprogramować następne konto, powtórz kroki 2 i 3.
- 5** Aby wyjść, przyciśnij kilkakrotnie [POWRÓT].

Usuwanie numeru konta

- 1** Wybierz "USUŃ" przyciskiem [▼] lub [▲] i przyciśnij [OK].
- 2** Jeśli chcesz usunąć wszystkie numery kont, wybierz "USUŃ WSZ. KONTA" i przyciśnij [OK].
Gdy pojawi się komunikat "USUNĄĆ?" wybierz "TAK" przyciskiem [▼] lub [▲] aby usunąć wszystkie konta i przyciśnij [OK]. Jeśli nie chcesz usunąć wszystkich kont, wybierz "NIE" i przyciśnij [OK].
- 3** Jeśli chcesz usunąć pojedyncze konto, wybierz "USUŃ 1 KONTO" i przyciśnij [OK].
- 4** Wprowadź numer konta, które chcesz usunąć i przyciśnij [OK].
- 5** Wybierz "TAK" przyciskiem [▼] lub [▲] i przyciśnij [OK].
Jeśli w kroku 4 wprowadziłeś numer konta, który nie był zaprogramowany i przyciśniesz [OK], powrócisz do ekranu wprowadzania numeru konta w kroku 4.
- 6** Jeśli chcesz usunąć następny numer konta, powtórz kroki 4 i 5.
- 7** Aby wyjść, przyciskaj kilkakrotnie przycisk [POWRÓT].

Zmiana numeru konta

- 1** Wybierz "ZMIENŃ" przyciskiem [▼] lub [▲] i przyciśnij [OK].
- 2** Wprowadź numer konta, które chcesz zmienić w "AKTUALNE #".
- 3** Wprowadź nowy numer w "NOWE #".
- 4** Przyciśnij [OK].
Jeśli w kroku 3 wprowadzony został już istniejący numer, pojawi się komunikat ostrzegawczy i powrócisz do kroku 3. Wprowadź inny numer.
- 5** Jeśli chcesz zmienić następny numer konta, powtórz kroki 2 do 4.
- 6** Aby wyjść, przyciskaj kilkakrotnie przycisk [POWRÓT].



- W czasie wprowadzania numeru konta, przycisk [OK] będzie aktywny dopiero po wprowadzeniu 5 cyfr.
- Jeśli przyciśniesz [C] w czasie wprowadzania numeru konta, wyświetlacz numeru konta zmieni się na "----".

LIMIT KONTA

Ten program jest używany do ustawiania limitów stron, które mogą być wydrukowane na każde konto w trybie drukowania i kopiowania.

Wybierz "LIMIT KONTA" i przyciśnij [OK]. Pojawi się następujący ekran.

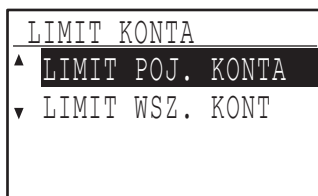

Ograniczanie ilości stron wykonanych na konto

- 1** Wybierz "LIMIT POJ. KONTA" przyciskiem [▼] lub [▲] i przyciśnij [OK].
- 2** Wybierz tryb "KOPIARKA" lub "DRUKARKA" przyciskiem [▼] lub [▲].
- 3** Przyciśnij [OK].
- 4** Wprowadź żądany numer konta.
- 5** Wprowadź limit stron (maks. 50000).
 - "0" nie może zostać wybrane.
 - Jeśli chcesz skasować limit, przyciśnij [C] i przejdź do kroku 6.
- 6** Przyciśnij [OK].
- 7** Jeśli chcesz ustawić limit dla następnego numeru konta, powtórz kroki 4 do 6.

Jeśli przyciśniesz [POWRÓT], powrócisz do ekranu w kroku 2. Jeśli chcesz ustawić limit dla innego trybu (kopiowanie lub drukowanie), wybierz tryb w kroku 2 i powtórz kroki 3 do 6. Aby wyjść, przyciskaj kilkakrotnie przycisk [POWRÓT].

Ustawianie limitu dla wszystkich kont

- 1** Wybierz "LIMIT WSZ. KONT" przyciskiem [▼] lub [▲] i przyciśnij [OK].
- 2** Wybierz tryb "KOPIARKA" lub "DRUKARKA" przyciskiem [▼] lub [▲].
- 3** Wprowadź limit stron dla wszystkich kont (maks. 50000).

Jeśli chcesz skasować limit, przyciśnij [C] i przejdź do kroku 4.

4 Przyciśnij [OK].

Powrócisz do ekranu w kroku 2. Jeśli chcesz ustawić limit dla innego trybu (kopiarka lub drukarka), wybierz tryb w kroku 2 i powtórz kroki 3 do 4. Aby wyjść, przyciskaj kilkakrotnie przycisk [POWRÓT].

ZABEZPIECZENIE KONTA

Ten program jest używany do wyświetlania komunikatu "Skontaktuj się z operatorem, aby uzyskać pomoc" i uniemożliwiania wejścia na konto przez minutę, jeżeli nieprawidłowy numer konta jest wprowadzony trzy razy z rzędu. (Zapobiega to zgadywaniu numerów kont przez niepowołane osoby.)

Aby włączyć ten program, wybierz "ZABEZP. KONTA #" a następnie przyciśnij [OK] aby pojawiło się zaznaczenie.

Aby wyłączyć ten program, wybierz "ZABEZP. KONTA #" i przyciśnij [OK] aby znikło zaznaczenie.

ANULUJ ZADANIA NIEWŁAŚC. KONT

Gdy jest włączony, kasuje zadanie drukowania jeśli nie został wprowadzony numer konta lub został wprowadzony nieprawidłowy numer. Ten program działa gdy "TRYB KONTROLI" został włączony dla trybu drukowania. Funkcja początkowo jest wyłączona (domyślne ustawienie fabryczne).

Aby uniemożliwić drukowanie, gdy nie został wprowadzony ważny numer konta, wybierz "ANULUJ ZADANIA NIEWŁAŚC. KONT" a następnie przyciśnij [OK] aby w polu wyboru pojawiło się zaznaczenie.

Aby umożliwić drukowanie gdy nie został wprowadzony właściwy numer konta, wybierz "ANULUJ ZADANIA NIEWŁAŚC. KONT" a następnie przyciśnij [OK] aby usunąć zaznaczenie z pola wyboru.



Strony wydrukowane po wprowadzeniu niewłaściwego numeru konta są dodane do konta "INNE".

7

KONTROLA URZĄDZENIA

Te programy są używane do konfigurowania ustawień funkcji sprzętowych urządzenia. Aby wejść do jednego z tych programów, wybierz "KONTROLA URZĄDZ." w ekranie wyboru trybu i przyciśnij [OK].

USTAWIENIE OCZEKIWANIA LAMPY KOPIOWANIA

Ten program jest używany do wyboru czy lampa kopiowania (źródło światła) jest włączona czy wyłączona, gdy urządzenie jest w trybie czuwania. Jeśli lampa kopiowania (źródło światła) jest wyłączona w trybie czuwania, jest oszczędzana energia, ale czas wyjścia pierwszej kopii będzie dłuższy, niż gdy lampa jest włączona (domyślne ustawienie fabryczne).

Wybierz "USTAW. LAMPKI OCZEKIW. NA KOP." i przyciśnij [OK]. Pojawi się następujący ekran.

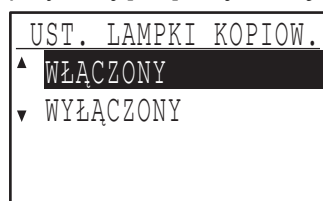

1 Wybierz "WŁĄCZONY" lub "WYŁĄCZONY" przyciskiem [▼] lub [▲].

2 Przyciśnij [OK].

FUNKCJA OFFSET

Gdy funkcja offset jest włączona, wychodzące zestawy będą przesunięte względem siebie w celu łatwego oddzielania, gdy kopiowanie jest wykonywane w trybie sortowania i bez sortowania. Funkcja offset może być włączona oddzielnie dla górnej tacy wyjścia (gdy jest zainstalowany separator prac) i tacy środkowej. Funkcja jest początkowo włączona (domyślne ustawienie fabryczne) zarówno dla tacy górnej jak i środkowej.

Wybierz "FUNKCJA OFFSET" i przyciśnij [OK]. Pojawi się następujący ekran.

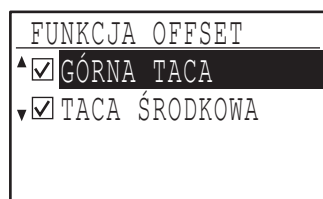

1 Wybierz "GÓRNA TACA" lub "TACA ŚRODKOWA" przyciskiem [▼] lub [▲].

2 Przyciśnij [OK].

- Ustawienie jest włączone i zaznaczenie pojawi się w polu wyboru.
- Jeśli ta procedura jest wykonywana, gdy ustawienie jest włączone, zaznaczenie zostanie skasowane a ustawienie wyłączone.

PAMIĘĆ DRUKARKI

(Gdy jest zainstalowany zestaw dwufunkcyjny)

Urządzenie jest wyposażone w pamięć, która przechowuje dane obrazów zeskanowanych oryginałów. Część tej pamięci jest również używana do przechowywania danych drukarki. Ten program jest używany do ustawiania procentu pamięci przeznaczonej dla funkcji drukowania. Przypisana pamięć może być ustawiona od 30% do 70% w krokach co 10%. Domyślnym ustawieniem fabrycznym jest "50%"

Wybierz "PAMIĘĆ DRUKARKI" i przyciśnij [OK]. Pojawi się następujący ekran.

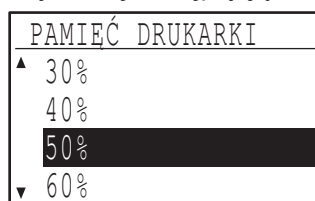

1 Wybierz żądaną wartość procentową przyciskiem [▼] lub [▲].

2 Przyciśnij [OK].



Pamięć do zachowywania danych obrazu oryginałów i danych wydruku ma pojemność 16MB. Można zainstalować dodatkową pamięć, aby rozszerzyć ją do 272 MB (dodatkowy moduł 256 MB).

TRYB USB2.0

(Gdy jest zainstalowany zestaw dwufunkcyjny)

Ustawia szybkość transferu danych portu USB 2.0 (USB-2). Gdy ten program jest ustawiony na "WYSOKA PRĘDKOŚĆ", dane skanowania są transferowane z dużą szybkością. Domyślnym ustawieniem fabrycznym jest "PEŁNA PRĘDKOŚĆ". Jeśli chcesz użyć USB 2.0 (tryb Hi-Speed), przeczytaj "Wymagania systemu dla USB 2.0 (Tryb Hi-Speed)" (strona 83) aby sprawdzić, czy Twój system i ustawienia urządzenia są odpowiednio skonfigurowane.

Wybierz "TRYB USB2.0" i przyciśnij [OK]. Pojawi się następujący ekran.

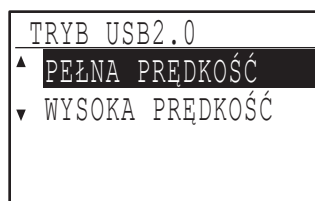

1 Wybierz szybkość transferu przyciskiem [▼] lub [▲].

2 Przyciśnij [OK].

Wymagania systemu dla USB 2.0 (tryb WYSOKA PRĘDKOŚĆ)

Port USB (USB-2) urządzenia obsługuje tryb USB 2.0 Hi-Speed. Wymagany jest następujący system aby używać USB 2.0 (tryb Hi-Speed):
Komputer z Windows XP/2000 i preinstalowany sterownik USB 2.0 Microsoft, lub jest zainstalowany sterownik USB 2.0 dla Windows XP/2000 dostarczany przez Windows Update.

* Nawet gdy jest zainstalowany sterownik Microsoft USB 2.0, niektóre karty rozszerzenia USB 2.0 nie są w stanie osiągnąć szybkości standardu Hi-Speed. Ten problem często może być rozwiązany przez zainstalowanie najnowszego sterownika karty. Aby go zdobyć skontaktuj się z producentem karty.

POWRÓT Z TRYBU KOPIOWANIA

Gdy zadania drukowania lub faksowania czekają na wydruk w czasie kopiowania, ten program ustawia po jakim czasie od zakończenia kopiowania rozpocznie się wydruk tych zadań.

Ustawienie tego czasu umożliwia na wykonanie następnego zadania kopiowania bezpośrednio po już wykonanym. Można wybrać "0 sek.", "10 sek.", "30 sek." i "60 sek."

Domyślnym ustawieniem fabrycznym jest 30 sekund.

Wybierz "POWRÓT Z KOPIOWANIA" i przyciśnij [OK]. Pojawi się następujący ekran.

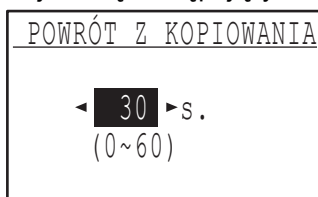

1 Wybierz czas przyciskiem [◀] lub [▶].

2 Przyciśnij [OK].

USTAWIANIE OPERACJI

Te programy są używane do konfiguracji różnych ustawień odnoszących się do panela operacyjnego. Aby wejść do jednego z tych programów, wybierz "USTAW. OPERACJI" w ekranie wyboru trybu, wybierz żądany program w ekranie ustawień operacji i przyciśnij [OK].

AUTOMATYCZNE USUWANIE

Ta funkcja przywraca ustawienia kopiowania do ustawień domyślnych jeśli panel operacyjny nie jest używany po zakończeniu kopiowania przez czas ustawiony w tym programie. Wybór czasu to "0 sek.", "10 sek.", "20 sek.", "60 sek.", "90 sek." i "120 sek.". Domyślnym ustawieniem fabrycznym jest 60 sekund.

Wybierz "AUTOM. USUWANIE" i przyciśnij [OK]. Pojawi się następujący ekran.

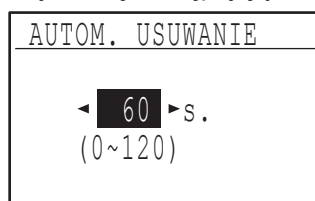

1 Wybierz żądany czas przyciskiem [◀] lub [▶].

Jeśli nie chcesz aby automatyczne kasowanie działało, wybierz "0".

2 Przyciśnij [OK].

WYŁĄCZ CZASOWE GASZENIE WYŚWIETLACZA

Ten program jest używany do wyboru czy wyświetlacz ma (czy nie ma) automatycznie powracać do ekranu podstawowego, jeśli żadne przyciski na panelu operacyjnym nie są przyciskane przez minutę w trybie skanowania i faksowania.

Domyślnym ustawieniem fabrycznym jest automatyczny powrót do ekranu podstawowego.

Aby wyłączyć automatyczny powrót do ekranu podstawowego, wybierz "WYŁĄCZ CZASOWE GASZENIE WYŚW." i przyciśnij [OK] aby zaznaczenie pojawiło się w polu wyboru.

Aby ponownie włączyć automatyczny powrót do ekranu podstawowego, wybierz "WYŁĄCZ CZASOWE GASZENIE WYŚW." i przyciśnij [OK] aby zaznaczenie znikło z pola wyboru.

USTAWIENIE JĘZYKA

Ten program jest używany do wyboru języka wyświetlacza. Wybierz "USTAWIEN. JĘZYKA", przyciśnij [OK] i wykonaj następujące kroki.

1 Wybierz język wyświetlacza przyciskami [▼] lub [▲].

2 Przyciśnij [OK].

CZAS KOMUNIKATU

Ten program jest używany do ustawienia czasu wyświetlania komunikatu pojawiającego się na wyświetlaczu (i potem automatycznie znikającego.) Wybierz "KRÓTKI (3 sek.)", "NORMALNY (6 sek.)" lub "DŁUGI (9 sek.)". Domyślnym ustawieniem fabrycznym jest "NORMALNY (6 sek.)".

Wybierz "CZAS KOMUNIKATU" i przyciśnij [OK].
Pojawi się następujący ekran.

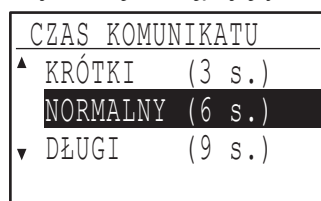

1 Wybierz żądany czas wyświetlania przyciskiem [▼] lub [▲].

2 Przyciśnij [OK].

DŹWIĘK KŁAWISZY

Ten program jest używany do ustawienia głośności dźwięku dotknięcia przycisku, słyszanego za każdym razem gdy jest przyciśnięty przycisk. Początkowym ustawieniem fabrycznym jest "NISKI".

Wybierz "DŹWIĘK KŁAWISZY" i przyciśnij [OK].
Pojawi się następujący ekran.



1 Wybierz żadaną głośność przyciskiem [▼] lub [▲].

Aby wyłączyć dźwięk przycisku, wybierz "WYŁ."

2 Przyciśnij [OK].

DŹWIĘK KŁAWISZY W USTAWIENIU POCZĄTKOWYM

W tym programie również można ustawić czy wybranie ustawienia początkowego będzie potwierdzone specjalnym dźwiękiem, gdy przyciśniesz przycisk, aby wybrać ustawienie. Domyślne ustawienie fabryczne to brak dźwięku.

Jeśli chcesz aby dźwięk był emitowany, wybierz "DŹWIĘK KŁAWISZY PRZY ROZPOCZĘCIU" i przyciśnij [OK], aby zaznaczenie pojawiło się w polu wyboru.

Jeśli nie chcesz aby dźwięk był emitowany, wybierz ponownie "DŹWIĘK KŁAWISZY PRZY ROZPOCZĘCIU" i przyciśnij [OK], aby zaznaczenie zniknęło z pola wyboru.

CZAS NACISKANIA KŁAWISZY

Ten program jest używany do ustawienia czasu przyciskania przycisku jaki jest potrzebny aby ustawienie zostało dokonane.

Dłuższy czas zapobiega dokonywania przypadkowych ustawień. Należy jednak zwracać uwagę na to, czy ustawienie zostało zarejestrowane.

Początkowym ustawieniem fabrycznym jest "MINIMUM".

Wybierz "CZAS NAC. KŁAW." i przyciśnij [OK].
Pojawia się następujący ekran.

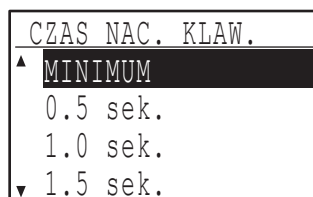

1 Wybierz żądany czas przyciskiem [▼] lub [▲].

2 Przyciśnij [OK].

WYŁĄCZANIE AUTOMATYCZNEGO POWTARZANIA KŁAWISZY

Ten program jest używany do wyłączania możliwości dokonywania zmian ustawień gdy przycisk [▼] lub [▲] jest ciągle przyciskany np. przy ustawianiu skali zoom lub formatu oryginału. Gdy ten program jest włączony, przycisk musi być przyciskany kilkakrotnie zamiast ciągle przyciskany. Automatyczne powtarzanie przyciskania działa w ustawieniu początkowym (domyślne ustawienie fabryczne).

Aby wyłączyć automatyczne powtarzanie przyciskania, wybierz "WYŁĄCZ AUTO POWT. KŁAW." i przyciśnij [OK], aby zaznaczenie pojawiło się w polu wyboru.

Aby ponownie włączyć automatyczne powtarzanie przyciskania, wybierz " WYŁĄCZ AUTO POWT. KŁAW." i przyciśnij [OK], aby zaznaczenie znikło z pola wyboru.

WYŁĄCZANIE USTAWIANIA ROZMIARU PAPIERU

Ten program jest używany do wyłączenia " UST. FORMATU PAP." w menu funkcji specjalnych. Gdy jest wyłączony "UST. FORMATU PAP." nie może być użyte gdy jest przyciśnięty przycisk [FUNKCJE SPECJ.], co zapobiega łatwej zmianie ustawień formatu papieru przez użytkowników innych niż administrator.

"WYŁĄCZ UST. ROZM. PAPIERU" w ustawieniu początkowym jest wyłączone (domyślne ustawienie fabryczne).

Aby włączyć ustawienie, wybierz "WYŁĄCZ UST. ROZM. PAPIERU" i przyciśnij [OK] aby zaznaczenie pojawiło się w polu wyboru.

Aby wyłączyć ustawienie, wybierz ponownie "WYŁĄCZ UST. ROZM. PAPIERU" i przyciśnij [OK] aby zaznaczenie znikło z pola wyboru.

OSZCZĘDZANIE ENERGII

Te programy są używane do konfiguracji ustawień oszczędzania energii. Aby wejść do jednego z tych programów wybierz "OSZCZ. ENERGII" w ekranie wyboru trybu i wybierz żądany program w ekranie oszczędzania energii, a następnie przyciśnij [OK].

AUTOMATYCZNE WYŁĄCZANIE ZASILANIA

Ten program jest używany do włączania trybu automatycznego wyłączenia, który automatycznie wyłącza zasilanie modułu utrwalania, jeżeli panel operacyjny nie jest używany przez określony czas. Włączenie trybu automatycznego wyłączenia zasilania pomaga oszczędzać energię, zachować naturalne zasoby i zredukować zanieczyszczenie środowiska. Ta funkcja jest włączona w ustawieniu początkowym.



Zamiast wyłączać funkcję automatycznego wyłączenia zasilania, zaleca się wydłużenie czasu ustawionego w "TIMER AUTOMATYCZNEGO WYŁĄCZANIA ZASILANIA" (patrz poniżej). W wielu przypadkach odpowiednie ustawienie timera pozwala na wykonanie pracy w minimalnie przedłużonym czasie, ale również na odniesienie korzyści z oszczędzania energii.

Aby włączyć tryb automatycznego wyłączenia zasilania, wybierz "AUTOM. WYŁĄCZ. MOCY" i przyciśnij [OK], aby zaznaczenie pojawiło się w polu wyboru.

Aby wyłączyć tryb automatycznego wyłączenia zasilania, wybierz ponownie "AUTOM. WYŁĄCZ. MOCY" i przyciśnij [OK], aby zaznaczenie znikło z pola wyboru.

TIMER AUTOMATYCZNEGO WYŁĄCZANIA ZASILANIA

Ten program jest używany do ustawienia czasu po jakim włącza się tryb automatycznego wyłączenia zasilania, gdy urządzenie nie jest używane. Ta funkcja redukuje koszty zużycia energii i jednocześnie pomaga zachować zasoby naturalne i zmniejszyć zanieczyszczenie środowiska. Czas może zostać wybrany spośród następujących wartości: 5 min.", "30 min.", "60 min.", "120 min." lub "240 min." Wybierz ustawienie odpowiadające Twoim warunkom pracy. Domyślnym ustawieniem fabrycznym jest "5 min."

Wybierz "AUTOM. WYŁ. ZAS." i przyciśnij [OK]. Pojawi się następujący ekran.

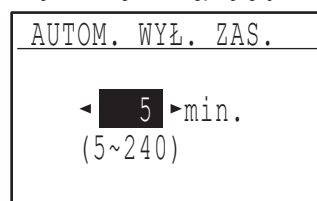

1 Wybierz czas przyciskiem [◀] lub [▶].

2 Przyciśnij [OK].

TRYB WSTĘPNEGO NAGRZEWANIA

Ten program jest używany do ustawiania czasu po jakim tryb wstępnego nagrzewania, który automatycznie obniża temperaturę modułu utrwalania, aktywuje się, gdy nie jest używany panel operacyjny. Ta funkcja redukuje koszty zużycia energii i jednocześnie pomaga zachować zasoby naturalne i zmniejszyć zanieczyszczenie środowiska. Czas może zostać wybrany spośród następujących wartości: "1 min.", "5 min.", "30 min.", "60 min.", "120 min." lub "240 min." Wybierz ustawienie odpowiadające Twoim warunkom pracy. Domyślnym ustawieniem fabrycznym jest "1 min."

Wybierz "TRYB NAGRZEW." i przyciśnij [OK]. Pojawi się następujący ekran.

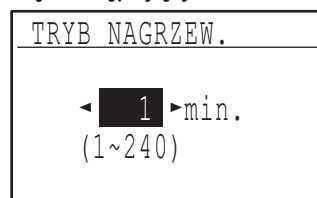

1 Wybierz żądany czas przyciskiem [◀] lub [▶].

2 Przyciśnij [OK].

TRYB OSZCZĘDZANIA TONERU

Tryb oszczędzania toneru, zredukuje zużycie toneru o ok. 10% w trybach ekspozycji automatycznej i tekst. Kopie będą jaśniejsze, ale nadające się do ogólnego użytku. Wybór tego trybu nie będzie miał wpływu na jakość kopii w trybie foto. Ta funkcja w ustawieniu początkowym jest wyłączona (domyślne ustawienie fabryczne).

Aby włączyć tryb oszczędzania toneru, wybierz "TRYB OSZCZĘDZANIA TONERU" i przyciśnij [OK] aby zaznaczenie pojawiło się w polu wyboru.

Aby wyłączyć tryb oszczędzania toneru, wybierz ponownie "TRYB OSZCZĘDZANIA TONERU" i przyciśnij [OK] aby zaznaczenie znikło z pola wyboru.

USTAWIENIA KOPIOWANIA

Te programy są używane do włączania różnych funkcji kopiowania. Aby wejść do jednego z tych programów, wybierz "KOPIARKA" w ekranie wyboru trybu, wybierz żądany program w ekranie ustawień kopiowania i przyciśnij [OK].

USTAW. EKSPOZYCJI

Ten program służy do ustawiania poziomu ekspozycji gdy dla trybu ekspozycji jest wybrane "AUTO". Automatyczny poziom ekspozycji może być ustawiony oddzielnie dla szyby oryginału i SPF.

Można wybrać jeden z pięciu poziomów, na końcu lewej strony skali jest poziom najjaśniejszy a na końcu prawej strony jest poziom najciemniejszy.

Domyślnym ustawieniem fabrycznym jest poziom środkowy.

Wybierz "USTAW. EKSPOZYCJI" i przyciśnij [OK]. Pojawi się następujący ekran.

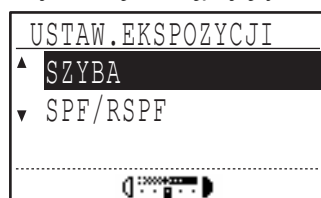

- 1 Wybierz "SZYBA" lub "SPF/RSPF" przyciskiem [▼] lub [▲].
- 2 Przyciśnij [◀] lub [▶] aby wybrać ekspozycję.
- 3 Powtórz kroki 1 i 2 aby wybrać inną ekspozycję.
- 4 Przyciśnij [OK].

DOMYŚLNY MARGINES

(Gdy jest zainstalowany zestaw dwufunkcyjny)

Używany do ustawiania domyślnej szerokości marginesu. Domyślnym ustawieniem fabrycznym jest "10 mm (1/2 cala)".

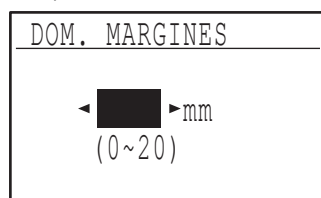

- 1 Wybierz domyślną szerokość marginesu przyciskiem [◀] lub [▶].
Szerokość może być ustawiona od 0 do 20 mm w krokach co 5 mm (0" do 1" w krokach co 1/4").
- 2 Przyciśnij [OK].

USTAWIENIE USUWANIA

(Gdy jest zainstalowany zestaw dwufunkcyjny)

Ten program jest używany do ustawienia domyślnej szerokości usuwania. Domyślnym ustawieniem fabrycznym jest "10 mm (1/2 cala)".

Wybierz "USTAWIENIE USUW." i przyciśnij [OK]. Pojawi się następujący ekran.

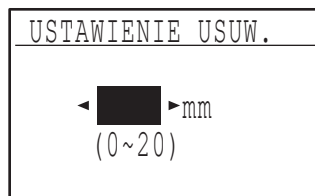

- 1 Ustaw szerokość usuwania krawędzi i szerokość usuwania środka przyciskiem [◀] lub [▶].

Szerokość usuwania krawędzi i szerokość usuwania środka ma tą samą wartość, która może być ustawiona od 0 do 20 mm w krokach co 5 mm (0" do 1" w krokach co 1/4").

- 2 Przyciśnij [OK].

USTAWIENIE FABRYCZNE

(Gdy jest zainstalowany zestaw dwufunkcyjny)

Ten program jest używany do ustawiania domyślnych wymiarów, które się pojawią gdy jest wyświetlony ekran wprowadzania rozmiaru card shot.

Fabrycznym ustawieniem domyślnym jest szerokość (X) 86 mm (3-3/8") i długość (Y) 54 mm (2-1/8").

Wybierz "UST. FAB. CARD SHOT" i przyciśnij [OK]. Pojawi się następujący ekran.

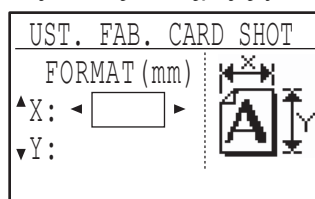

- 1 Wybierz X lub Y przyciskiem [▼] lub [▲] i ustaw odpowiednią wartość domyślną przyciskiem [◀] lub [▶].
- 2 Przyciśnij [OK].

USTAWIENIE FABRYCZNE TACY

Ten program jest używany do ustawienia podajnika papieru, który jest wybrany domyślnie. Podajniki jakie się pojawią do wyboru będą zależały od zainstalowanych opcjonalnych podajników.

Domyślnym ustawieniem fabrycznym jest "PODAJNIK 1".

Wybierz "UST. FABR. TACY" i przyciśnij [OK]. Pojawi się następujący ekran.

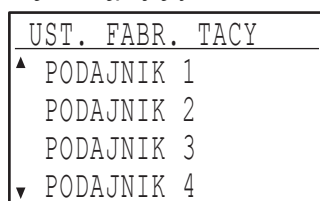

- 1 Wybierz podajnik przyciskiem [▼] lub [▲].
- 2 Przyciśnij [OK].

DOMYŚLNA EKSPOZYCJA

Ten program jest używany do wyboru trybu/poziomu ekspozycji, który jest początkowo wybrany, po naciśnięciu przycisku [EKSPOZYCJA]. Fabrycznym ustawieniem domyślnym jest "AUTO".

Wybierz "PAR. FABR. NAŚW." i przyciśnij [OK]. Pojawi się następujący ekran.

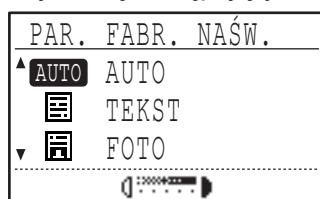

- 1 Wybierz tryb ekspozycji przyciskami [▼] lub [▲].
- 2 Jeśli zostało wybrane "TEKST" lub "FOTO", ustaw poziom ekspozycji przyciskiem [◀] lub [▶].
- 3 Przyciśnij [OK].

POBIERANIE

Gdy jest włączony tryb pobierania, dodatkowe oryginały, które zostają umieszczone w SPF w ciągu 5 sekund po pobraniu poprzedniego oryginału, zostaną automatycznie pobrane i skopiowane. (Gdy minie więcej niż 5 sekund, ponownie musi zostać przyciśnięty przycisk [START] (Ⓢ))
Ta funkcja może być użyta w trybie skanowania i kopiowania.

Funkcja w ustawieniu początkowym jest wyłączona (domyślne ustawienie fabryczne).

Żeby włączyć tą funkcję, wybierz "POBIERANIE" i przyciśnij [OK], aby w polu wyboru pojawiło się zaznaczenie.

Żeby wyłączyć tą funkcję, wybierz ponownie "POBIERANIE" i przyciśnij [OK], aby z pola wyboru znikło zaznaczenie.

OBRÓT KOPII

(Gdy jest zainstalowany zestaw dwufunkcyjny)

Jeśli orientacja oryginału jest inna niż papieru, obraz może zostać obrócony. Obrót działa gdy jest aktywny automatyczny wybór papieru lub automatyczny dobór skali. W ustawieniu początkowym funkcja jest włączona (fabryczne ustawienie domyślne).



Jeśli obraz jest obrócony i zmniejszony, umiejscowienie skopiowanego obrazu może się różnić, w zależności od orientacji oryginału i papieru.

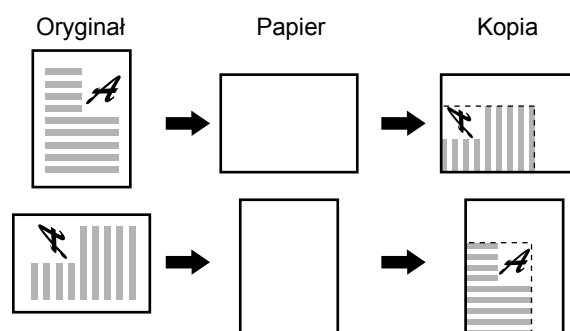

Aby włączyć obrót kopii, wybierz "OBRÓT KOPII" i przyciśnij [OK] tak, by zaznaczenie pojawiło się w polu wyboru.

Aby wyłączyć obrót kopii, wybierz ponownie "OBRÓT KOPII" i przyciśnij [OK] tak, by zaznaczenie znikło z pola wyboru.

AUTOM. WYB. SORTOWANIA

(Gdy jest zainstalowany zestaw dwufunkcyjny)

Ten program jest używany do wyboru domyślnego trybu wyjścia, gdy SPF jest używany do kopiowania. Początkowym ustawieniem fabrycznym jest "SORTOWANIE".

Wybierz "AUTOM. WYB. SORT." i przyciśnij [OK]. Pojawi się następujący ekran.

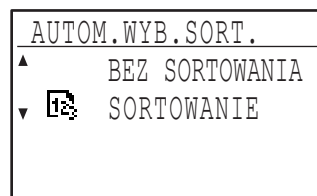

- 1 Wybierz tryb wyjścia przyciskiem [▼] lub [▲].
- 2 Przyciśnij [OK].

ROZDZIELCZOŚĆ W TRYBIE AUTO/TEKST

Ten program jest używany do ustawienia rozdzielczości używanej gdy tryb ekspozycji jest ustawiony na "AUTO" lub "TEKST". Gdy jest wybrane "300dpi", czas wyjścia pierwszej kopii jest krótszy niż przy "600dpi". Fabrycznym ustawieniem domyślnym jest "300dpi".

Wybierz "ROZDZ. W TRYBIE AUTO/TEKST" i przyciśnij [OK]. Pojawi się następujący ekran.

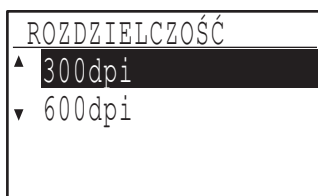

1 Przyciśnij przycisk [▼] lub [▲] aby wybrać rozdzielczość.

2 Przyciśnij [OK].

UST. FABRYCZNE TRYBU FOTO

Ten program jest używany do wyboru metody odwzorowania półtonów gdy tryb "FOTO" zostanie wybrany przyciskiem [EKSPOZYCJA] w zadaniu kopiowania. Wybierz "WZORZEC 1" lub "WZORZEC 2" dla metody odwzorowania półtonów. "WZORZEC 1" jest rekomendowany dla wydrukowanych fotografii, o ostrych obrazach i dobrze zaznaczonych konturach. "WZORZEC 2" jest rekomendowany dla fotografii na papierze fotograficznym, o miękkich przejściach tonalnych. Fabrycznym ustawieniem domyślnym jest "WZORZEC 1".

Wybierz "UST. FABR. TR. FOTO" i przyciśnij [OK]. Pojawi się następujący ekran.

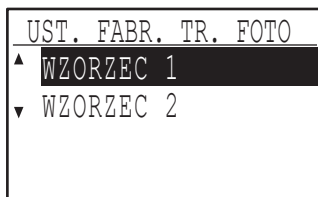

1 Wybierz "WZORZEC 1" lub "WZORZEC 2" przyciskiem [▼] lub [▲].

2 Przyciśnij [OK].

LIMIT KOPII

Ten program jest używany do ustawienia limitu ilości kopii jaką można ustawić (która pojawia się na wyświetlaczu) dla jednego zadania. Fabrycznym ustawieniem domyślnym jest "999 kopii".

Wybierz "LIMIT KOPII" i przyciśnij [OK]. Pojawi się następujący ekran.

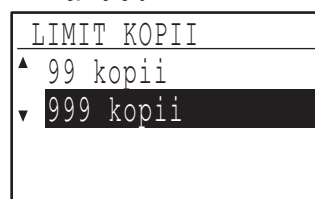

1 Wybierz "99 kopii" lub "999 kopii" przyciskiem [▼] lub [▲].

2 Przyciśnij [OK].

WYŁĄCZ AUTOM. WYBÓR PAPIERU

Ten program jest używany do wyłączenia automatycznego wyboru papieru. Gdy automatyczny wybór papieru jest wyłączony, najbardziej odpowiadający papier nie jest wybierany automatycznie po ułożeniu oryginału na szybie oryginału lub w podajniku dokumentów. Ta funkcja w ustawieniu początkowym jest wyłączona (fabryczne ustawienie domyślne).

Aby wyłączyć automatyczny wybór papieru, wybierz "WYŁĄCZ AUTOM. WYBÓR PAPIERU" i przyciśnij [OK] żeby zaznaczenie pojawiło się w polu wyboru.

Aby ponownie włączyć automatyczny wybór papieru, wybierz "WYŁĄCZ AUTOM. WYBÓR PAPIERU" i przyciśnij [OK] żeby zaznaczenie znikło z pola wyboru.

WYŁĄCZ 2-STRONNE KOPIOWANIE

Użyj tego programu gdy chcesz wyłączyć dwustronne kopiowanie lub gdy dupleks uległ uszkodzeniu. Gdy jest włączony ten program, jest możliwe tylko jednostronne drukowanie. Funkcja w ustawieniu początkowym jest wyłączona (fabryczne ustawienie domyślne).

Aby wyłączyć dwustronne kopiowanie, wybierz "WYŁĄCZ 2-STRONNE KOPIOWANIE" i przyciśnij [OK] tak, by zaznaczenie pojawiło się w polu wyboru.

Aby ponownie włączyć dwustronne kopiowanie, wybierz "WYŁĄCZ 2-STRONNE KOPIOWANIE" i przyciśnij [OK] tak, by zaznaczenie znikło z pola wyboru.

SKOROWIDZ

A		
Automatyczna usuwanie	17, 83	
Automatyczne drukowanie 2-stronne	18	
Automatyczne przełączanie podajników	22, 49	
Automatyczne wyłączenie zasilania	85	
B		
Bęben fotoprzewodzący	13	
C		
Card shot	71	
Czyszczenie elektrody transferowej	38	
Czyszczenie urządzenia		
- Elektroda transferowa	38	
- Rolka pobierająca papier	37	
- Szyba, SPF i pokrywa oryginału	37	
D		
Dwustronne kopiowanie używając podajnik boczny ..	61	
Dźwięk	84	
Dźwignia odblokowująca pojemnik z tonerem ..	13, 35	
Dźwignie odblokowujące zespół utrwalania	13, 32	
E		
Ekran podstawowy	16, 18	
Ekspozycja	48	
F		
Formaty standardowe	50	
Funkcja offset	63, 65	
Funkcje	10	
Funkcje kopiowania	45	
I		
Ikona konserwacji	28	
Ikona wymiany dewelopera	28	
Ikona wymiany toneru	28	
Instrukcje dostarczane wraz z tym produktem	9	
K		
Kod głównego operatora	75	
Konfiguracja produktu	3	
Koperty	20	
Kopiowanie		
- Kopiowanie z SPF	46	
- Kopiowanie z szyby oryginału	45	
Kopiowanie 2na1 / 4na1	66	
Kopiowanie dwustronne	56	
Kopiowanie książkowe	62	
Ł		
Ładowanie papieru	18	
Ładowanie papieru w podajniku bocznym	20	
L		
Lista programów głównego operatora	77	
M		
Miejsce wyjścia	13	
N		
Nazwy części i ich funkcje	12	
O		
Obrót kopii	64	
Operacje w trybach kopiowania, drukowania, skanowania i faksowania	16	
P		
Panel operacyjny	12, 14	
Papier	18	
Pobieranie	87	
Podajnik 1	12, 18	
Podajnik 2	12, 18	
Podajnik boczny	13, 18, 20, 61	
Podajnik papieru na 2 x 250 arkuszy	41	
Podajnik papieru na 250 arkuszy	41	
Pojemnik z tonerem	13, 35	
Pokrętko rolki	13, 31, 32	
Pokrywa boczna	13	
Pokrywa oryginału	13	
- Czyszczenie	37	
- Wyjmowanie	47	
Pokrywa przednia	12	
Pokrywa rolki pobierającej	13, 29	
Pokrywa z prawej strony	13, 29	
Port równoległy	12	
Port USB 1.1 (USB-1)	12	
Port USB 2.0 (USB-2)	12	
Problem	25, 26, 27	
Problemy z urządzeniem/kopiowaniem	25	
Programy głównego operatora	75	
Prowadnica papieru zespołu utrwalania	13, 33	
Prowadnice oryginału	13, 46	
Prowadnice podajnika bocznego	13, 20	
Przedłużenie podajnika bocznego	13, 20	
Przechowywanie materiałów eksploatacyjnych	42	
Przerwanie kopiowania	63	
Przesuwanie marginesu	68	
Przyciemnianie i rozjaśnianie kopii	48	
Przycisk [2-STRONNE KOPIOWANIE]	15	
Przycisk [ACC.#-C]	15, 23	
Przycisk [AUTO OBRAZ]	15	
Przycisk [C]	14, 46	
Przycisk [CA]	15, 18	
Przycisk [EKSPOZYCJA]	15, 48	
Przycisk [FUNKCJE SPECJ.]	15	
Przycisk [INTERRUPT]	14	
Przycisk [OK]	14	
Przycisk [POWRÓT]	14	
Przycisk [READ-END]	15, 58	
Przycisk [SKALA KOPII]	15	
Przycisk [STATUS FAKSU]	14	
Przycisk [WYBÓR PAPIERU]	15	
Przycisk [WYJŚCIE]	15	

Przycisk/wskaźnik [DRUKUJ]	14
Przycisk/wskaźnik [FAKS]	15
Przycisk/wskaźnik [KOPIUJ]	14
Przycisk/wskaźnik [SKANUJ]	14
Przycisk/wskaźnik [START]	15
Przyciski kierunkowe	15
Przyciski numeryczne	14
Przyrząd czyszczący elektrodę	12, 38
Przyrząd czyszczący szybkę skanera	12, 37

R

Rolka pobierająca papier	37
Rozwiązywanie problemów	25
Rozwiązywanie problemów i konserwacja	24
RSPF	
- Dwustronne oryginały na dwustronne kopie	59
- Dwustronne oryginały na jednostronne kopie	60

S

Separator prac	41
Specyfikacja	73
SPF	
- Czyszczenie	37
- Jednostronne oryginały na dwustronne kopie ...	57
- Oryginały, które mogą być podawane przez SPF	47
- Zacięcie oryginału	29
Sprawdzanie całkowitego licznika	36
Szyba oryginału	12, 45
- Czyszczenie	37
- Jednostronne oryginały na dwustronne kopie ...	58
- Kopiowanie	45

T

Taca górna	12
Taca odwracająca	13, 29
Taca podajnika oryginałów	13
Taca środkowa	12
Timer automatycznego wyłączenia zasilania	85
Tryb automatycznego wyboru papieru	47
Tryb automatycznego wyłączenia	17
Tryb kontroli dostępu	23
Tryb pobierania strumieniowego	46
Tryb wstępnego nagrzewania	17
Tryby oszczędzania energii	17

U

Uchwyt pokrywy bocznej	13
Uchwyty	12
USB 2.0 (tryb Wysoka prędkość)	83
Ustawianie ilości kopii	49
Ustawienia domyślne	18
Usuwanie zacięć	29
- Podajnik 1	33
- Podajnik 2	34
- Podajnik boczny	30
- SPF	29
- W urządzeniu	31
Usuwanie krawędzi	69

W

Włączanie	17
Włącznik zasilania	12, 17
Wskaźnik DANE	14, 15
Wskaźnik INTERRUPT	14, 63
Wskaźnik LINIA	15
Wskaźnik ONLINE	14
Wskaźnik STATUS LINII	15
Wskaźniki i komunikaty wyświetlacza	28
Wybór podajnika	49
Wyłącz autom. wybór papieru	88
Wyłączanie	17
Wymagania dotyczące instalacji	8
Wymiana pojemnika z tonerem	35
Wyświetlacz	14, 16, 39
Wyświetlacz ilości kopii	14

Z

Zacięcie oryginału	29
Zmniejszanie lub powiększanie kopii	
- Automatyczny dobór skali	52
- Ręczny dobór skali (Stałe skale odwzorowania/zoom)	52
- XY zoom	54
Zoom	52

SKOROWIDZ TEMATYCZNY

Zaawansowane funkcje kopiowania

Card shot	71
Kopiowanie 2na1 / 4na1	66
Obrót kopii	64
Przesuwanie marginesu	68
Tryb sortowania	64
Usuwanie krawędzi	69

Kopiowanie

Automatyczny dobór skali	52
Dwustronne kopiowanie używając podajnik boczny	61
Dwustronne oryginały na dwustronne kopie	59
Dwustronne oryginały na jednostronne kopie	60
Jednostronne oryginały na dwustronne kopie	57
Kopiowanie	
- Kopiowanie z SPF	46
- Kopiowanie z szyby oryginału	45
Kopiowanie książkowe	62
Przerwanie kopiowania	63
Przyciemnianie i rozjaśnianie kopii	48
Ręczny dobór skali (Stałe skale odzworowania/zoom)	52
Ułożenie oryginału	
- SPF	46
- Szyba oryginału	45
Ustawianie ilości kopii	49
Używanie podajnika bocznego do kopiowania oryginałów specjalnego formatu	51
Wybór formatu oryginału	50
Wybór podajnika	49
Wyjmowanie pokrywy oryginałów	47
XY zoom	54
Zmniejszanie lub powiększanie kopii	52

Kopiowanie

SPF	46
Szyba oryginału	45

Rozwiązywanie problemów

Usuwanie zacięć	
- Podajnik 1	33
- Podajnik 2	34
- Podajnik boczny	30
- SPF	29
- W urządzeniu	31
Problem	25, 26, 27

NUMER KODU GŁÓWNEGO OPERATORA: USTAWIENIE FABRYCZNE

Poniżej podajemy fabryczne ustawienie numeru kodu głównego operatora, który trzeba użyć aby wejść do programów głównego operatora.

Ustawienie fabryczne = 00000

Ten numer musi zostać wprowadzony przy wchodzeniu do programów głównego operatora po raz pierwszy.
(Strona 76)



- Numer kodu głównego operatora jest ważnym numerem zabezpieczenia, pozwalającym głównemu operatorowi konfigurowanie funkcji kopiarki i ustawienia kontroli dostępu.
- Trzeba zarejestrować własny numer kodu - inny od fabrycznego ustawienia - niezwłocznie po zainstalowaniu kopiarki.
- Usuń tę stronę i zachowaj w bezpiecznym miejscu.

This equipment complies with the requirements of Directives 89/336/EEC and 73/23/EEC as amended by 93/68/EEC.

Dieses Gerät entspricht den Anforderungen der EG-Richtlinien 89/336/EWG und 73/23/EWG mit Änderung 93/68/EWG.

Ce matériel répond aux exigences contenues dans les directives 89/336/CEE et 73/23/CEE modifiées par la directive 93/68/CEE.

Dit apparaat voldoet aan de eisen van de richtlijnen 89/336/EEG en 73/23/EEG, gewijzigd door 93/68/EEG.

Dette udstyr overholder kravene i direktiv nr. 89/336/EEC og 73/23/EEC med tillg nr. 93/68/EEC.

Quest' apparecchio è conforme ai requisiti delle direttive 89/336/EEC e 73/23/EEC, come emendata dalla direttiva 93/68/EEC.

Este equipamento obedece às exigências das directivas 89/336/CEE e 73/23/CEE, na sua versão corrigida pela directiva 93/68/CEE.

Este aparato satisface las exigencias de las Directivas 89/336/CEE y 73/23/CEE, modificadas por medio de la 93/68/CEE.

Denna utrustning uppfyller kraven enligt riktlinjerna 89/336/EEC och 73/23/EEC så som kompletteras av 93/68/EEC.

Dette produktet oppfyller betingelsene i direktivene 89/336/EEC og 73/23/EEC i endringen 93/68/EEC.

Tämä laite täyttää direktiivien 89/336/EEC ja 73/23/EEC vaatimukset, joita on muutettu direktiivillä 93/68/EEC.

Η συσκευή αυτή πληρεί τις πρόνοιες των Οδηγιών 89/336/ΕΟΚ και 73/23/ΕΟΚ του Συμβουλίου όπως έχουν τροποποιηθεί από την Οδηγία 93/68/ΕΟΚ του Συμβουλίου.

Bu cihaz Konsey Direktifi 93/68/EEC tarafından düzeltilen 89/336/EEC ve 73/23/EEC Konsey Direktiflerinin gerekliliklerine uygundur.

Tento přístroj je v souladu s požadavky směrníc rady 89/336/EEC a 73/23/EEC, tak jak byly upraveny směrnicí rady 93/68/EEC.

See seade on vastavuses Nõukogu Direktiivis nr 89/336/EEC ja 73/23/EEC esitatud nõuetega, vastavalt Nõukogu Direktiivis nr 93/68/EEC esitatud parandustele.

Ez a készülék megfelel a Tanács által kiadott, 89/336/EGK és 73/23/EGK Irányelveknek és az utóbbi módosító 93/68/EGK Irányelvnek.

Ši ierice atbilst tehniskam prasibam pec 89/336/EEC un 73/23/EEC direktivam papildinats ar direktivu 93/68/EEC.

Šis prietaisas atitinka ES Tarybos direktyvu 89/336/EEC ir 73/23/EEC patikslintos direktyvos 93/68/EEC reikalavimus.

To urządzenie spełnia wymagania dyrektyw 89/336/EEC i 73/23/EEC wraz z poprawkami dyrektywy 93/68/EEC.

Tento přístroj je v súlade s požiadavkami smerníc rady 89/336/EEC a 73/23/EEC tak ako boli upravené smernicou rady 93/68/EEC.

Ta aparat je v skladu z zahtevami Direktiv Sveta 89/336/EEC in 73/23/EEC kot je navedeno v dopolnilu k Direktivi Sveta 93/68/EEC.

Symbol CE znajduje się na urządzeniu jeśli odpowiada ono wyżej wymienionym zarządzeniom. (To stwierdzenie nie odnosi się do krajów gdzie powyższe zarządzenia nie obowiązują.)

SHARP®

